

Інститут спеціальної педагогіки НАПН України

**Корекційно-розвивальні програми
для учнів підготовчого, 1-4 класів
з порушеннями розумового розвитку**

Зміст

<i>Макарчук Н.О.</i> Передмова.....	3
Корекційно-розвивальні програми з розвитку мовлення для дітей з порушеннями розумового розвитку.....	9
<i>Хайдарова О.С.</i> «Розвиток мовлення дітей з помірною розумовою відсталістю в процесі ознайомлення з природою».....	9
<i>Заремба В.В., Ліщук Н.І., Морозова Н.В.</i> Корекційно-розвивальна програма: Розвиток мовлення з використанням методики ТАН-Содерберг.....	38
Корекційно-розвивальні програми з ЛФК для дітей з порушеннями розумового розвитку.....	143
<i>Бобренко І.В.</i> Корекційно-розвивальна програма: Лікувальна фізкультура	143
<i>Ковтун А.В., Кунникова О.О., Стригунова А.І.</i> Корекційно-розвивальна програма: Острівець здоров'я.....	238
Корекційно-розвивальні програми з ритміки для дітей з порушеннями розумового розвитку.....	426
<i>Папета О.В., Демянович М.З., Компанієнко О.М.</i> Корекційно-розвивальна програма: Театральна логоритміка.....	426
<i>Левченко Л. Й.</i> Корекційно-розвивальна програма: У світі ритмів.....	445
<i>Василевська Л.Є., Гладченко І.В.</i> Корекційно-розвивальна програма: Барабанотерапія.....	477
Корекційно-розвивальні програми з психо-соціального розвитку для дітей з порушеннями розумового розвитку.....	492
<i>Жук Т.Я.</i> Корекційно-розвивальна програма: Розвиток психомоторики та сенсорних процесів у дітей з розумовою відсталістю.....	492
<i>Брусенська І. М., Чеботарьова О. В.</i> Корекційно-розвивальна програма: Азбука творчості.....	586
<i>Шеклунова Н.О.</i> Корекційно-розвивальна програма з психо-соціального розвитку засобами музики: Музичні краплинки.....	623
Відомості про авторів.....	650

ПЕРЕДМОВА

Освіта дітей з порушеннями розумового розвитку – це достатньо складний процес їхньої інтеграції в суспільство. В сучасному освітологічному вимірі, за якого відбувається перегляд усталених традиційних вимог до освітнього процесу, освіта переслідує триєдину мету: створення оптимальної освітньої зони розвитку компенсаторних зон при порушеному розвитку; корекція порушеного розвитку та створення оптимальних умов його підтримки (всупереч регресивній природі будь-якого порушення розвитку); забезпечення соціальної адаптації дітей з порушеннями шляхом створення оптимального навчального та корекційно-розвивального середовища в умовах спеціального чи/або загальноосвітнього закладу системи освіти – що значно ускладнює її реформування та модернізацію.

Особлива місія освіти покладається на молодший шкільний вік, оскільки як у дітей з типовим психічним та фізичним розвитком, так і в дітей з його порушеннями на цьому віковому етапі активно відбувається розвиток психічних функцій, що забезпечать подальшу активність дитини та її інтеграцію в суспільство. Діти з порушеннями розумового розвитку особлива в цьому розумінні група школярів. Як відомо, їх розвиток потребує постійної системи психолого-педагогічного та соціального втручання, першочергово з упередження регресивних, іноді незворотних, тенденцій. Відповідно, для цих дітей освіта розпочинається вже з народження.

У системі початкової загальної освіти відбувається формування чотирьох основних сфер дитини, оскільки домінування формальних дисциплін в освіті на цьому етапі не є випадковим. Саме молодший шкільний вік є сенситивним для опанування формальними дисциплінами, результатом якого є формування операцій логічного мислення, світогляду, мовленнєвої та комунікативної діяльності, естетичних уявлень та смаків. Діти з порушеннями розумового розвитку, в котрих спостерігається автентична їхньому розвитку динаміка появи цих новоутворень, вимагають підсиленої кваліфікованої системи супроводу, допомоги та патронату,

оскільки будь-яке новоутворення для цих дітей є достатньо складним навантаженням на їх розвиток загалом.

Відповідно й їх освіта носить корекційно-розвивальний характер, який у цьому контексті характеризується ознаками підсилення психолого-педагогічних зусиль в межах навчального процесу. Поряд з цим, особливого значення набуває не тільки забезпечення корекційної-розвивальної складової в межах реалізації навчальних дисциплін освітніх галузей, але й корекційно-розвивальна спрямованість усього навчального процесу. Йдеться про запровадження корекційно-розвивальної роботи.

У Державному стандарті початкової загальної освіти для дітей з особливими освітніми потребами корекційно-розвиткова робота визначається як система заходів з надання своєчасної, ситуативної чи (або) довготривалої психолого-педагогічної допомоги (підтримки) дітям з особливими освітніми потребами у системі навчально-виховного процесу [Постанова Кабінету Міністрів України від 21 серпня 2013 року № 607 «Про затвердження Державного стандарту початкової загальної освіти для дітей з особливими освітніми потребами»].

Корекційно-розвиткова робота забезпечує розвиток мовлення (формування вимови і мовлення), слухового, зорового, дотикового сприймання, пізнавальних процесів, комунікативної діяльності з метою корекції первинних і вторинних відхилень у розвитку учнів. Її призначення – удосконалення чи (або) подолання труднощів предметно-практичного навчання, зокрема ритміки, соціально-побутового, просторового орієнтування, створення сприятливих умов для здобуття повної загальної середньої освіти, професійно-трудової підготовки, подальшої соціалізації учнів.

У психологічному та соціальному контекстах корекційно-розвивальна робота представляє собою комплексний вплив на різні сторони розвитку дитини із психофізичними вадами, усунення недоліків та розвиток пізнавальної діяльності, емоційно-вольової сфери, фізичних моторно-рухових якостей, мовлення, особистості дитини, її поведінки.

Також у Державному стандарті початкової загальної освіти для дітей з особливими освітніми потребами визначена мета корекційно-розвиткової роботи з дітьми з розумовою відсталістю – психосоціальний розвиток та корекція психофізичних порушень дітей з розумовою відсталістю. Окреслено основні завдання корекційно-розвиткових занять, серед яких:

- формування особистісних якостей дитини, розвиток і корекція всіх психічних процесів, сприяння психологічній адаптації та соціальній реабілітації дітей;

- розвиток та подолання порушень мовлення (усного та писемного), дихання та голосу у дітей, попередження можливих вторинних розладів;

- корекція та компенсація вад фізичного розвитку, загальної та дрібної моторики учнів;

- корекція рухових порушень та недоліків фізичного розвитку, формування вмінь диференціювати рухи за ступенем мускульних навантажень, темпу рухів, підпорядкування рухів музиці.

Основні напрями корекційно-розвиткової роботи: корекція психосоціального розвитку; корекція вад мовлення (логопедичні заняття); лікувальна фізична фізкультура; ритміка.

Таким чином корекційно-розвивальні програми, що забезпечують реалізацію цієї форми педагогічного впливу на дитину в системі освіти було розроблено відповідно до системного, діяльнісного, компетентнісного та особистісного підходів з домінантністю корекційно-розвивального характеру використання основних положень цих підходів. Можна з впевненістю сказати, що ці програми максимально зорієнтовані на засади міждисциплінарного підходу та міждисциплінарних зв'язків як першооснов до реалізації програм розвитку компенсаторних зон цих дітей та корекцію його порушених зон. Основними принципами розроблення змістової та технологічної складових програм є принцип мінімальних та максимальних досягнень розвитку; принцип індивідуалізації розвитку; принципи складності, первинної структури дефекту; збереження диференціації за принципом компетенцій; принципи доступності та достатності.

Особливого значення має врахування при розробленні змісту програм його диференціація за нозологічним принципом:

- зосередженість змісту програм для дітей з легкою розумовою відсталістю на розвиток та корекцію його порушень;

- для дітей з помірною розумовою відсталістю – на реабілітацію, корекцію та компенсацію розвитку.

Важливим новітнім аспектом комплексу є розроблення програм психосоціального розвитку дітей з порушеннями розумового розвитку, що відповідає триєдиній меті освіти цих дітей у контексті реалізації її корекційно-розвивальної спрямованості.

Представлений комплекс корекційно-розвиткової роботи диференційовано на основні напрями:

I напрям – розвиток мовлення

II напрям – ритміка.

III напрям – лікувальна фізкультура

IV напрям – психо-соціальний розвиток.

Основним меседжем цього комплексу є відображення специфіки корекційно-розвиткових програм та їх кардинальні відмінності від навчальних; максимальна орієнтація змісту програм на соціальну адаптацію для дітей з помірною розумовою відсталістю та соціалізацію дітей з легкою розумовою відсталістю (беручи до уваги можливості дітей з легкою розумовою відсталістю в подальшому отримати профільну та професійно-технічну освіту); уникнення та відсутність дублювання навчального змісту; підсилення ефективності навчання та виховання в освітній зоні розвитку дитини; інтеграція змісту і технологій розвитку, корекції, реабілітації та компенсації.

Основним інноваційним здобутком програм є представлення алгоритму їх розроблення та можливість його адаптації в будь-якому корекційно-розвивальному контексті (рис.1,2)



Рис.1. Алгоритм побудови корекційно-розвивальної роботи та розроблення її змісту

Алгоритм розроблення модуля: чітке визначення своєрідності та/або специфіки програми; чітка констатація інновацій змісту; чітка констатація спрямованості програми; визначення мети і завдань програми (за вибором автора).

Зміст програми розподіляється на три колонки: орієнтовний розподіл годин – узгоджується з типовим навчальним планом; зміст корекційно-розвиткових занять; орієнтовні досягнення, що розподіляються за нозологічним принципом (для дітей з легкою та помірною розумовою відсталістю).

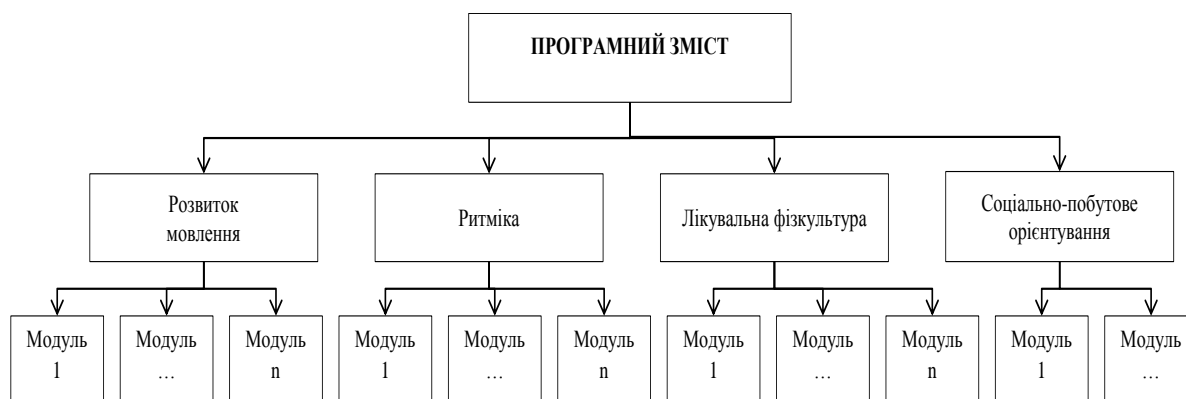

Рис. 2 Алгоритм розроблення модуля

Корекційно-розвивальна програма

«Розвиток мовлення дітей з помірною розумовою відсталістю в процесі ознайомлення з природою»

Програму розробила:

Хайдарова О.С.,

вчитель-дефектолог

КЗ «Молочанська спеціальна
загальноосвітня школа-інтернат»

Запорізької обласної ради

Укладач:

Блеч Г.О.,

старший науковий співробітник
лабораторії олігофренопедагогіки

Інституту спеціальної педагогіки

НАПН України.

Спрямованість програми: розвиток мовлення, сприймання, уявлення, пам'яті та інших пізнавальних процесів дитини в процесі ознайомлення її з природою. Пізнання природи сприяє розумінню та використанню у зв'язному мовленні дитини різних граматичних категорій, що характеризують назви, дії, якості та допомагають аналізувати предмет чи природне явище з усіх боків. Саме пізнання природи надає можливості для формування навчально-мовленнєвої діяльності дитини, сприяє активному засвоєнню та використанню набутих знань. Розвиток мовлення в процесі формування природничих понять передбачає поступове введення в активний словник дитини уявлень, понять, назв, явищ природи тощо; засвоєння вміння складати прості речення при проведенні спостереження, робити елементарні узагальнення у вигляді розповіді за планом чи схемою.

У програмі представлено зміст корекційно-розвивального навчання з розвитку мовлення на матеріалі природознавства у дітей з помірною розумовою відсталістю, що виховуються у спеціальних загальноосвітніх навчальних закладах, навчально-реабілітаційних центрах. Програма розрахована на підготовчий, 1 – 4 класи (5 років навчання).

Мета: створення ефективних передумов для всебічного розвитку дитини, забезпечення умов, які б допомогли успішно сформуванню потреби у мовному спілкуванні та практично оволодіти мовленням як засобом комунікації, в процесі пізнання навколишнього світу.

Корекційна робота проводиться у наступних напрямках, по-перше, робота над створенням передумов мовленнєвого розвитку, по-друге – над розвитком основних функцій мовлення.

Завдання програми:

1. Активізація мовленнєвої і пізнавальної діяльності.
2. Розвиток та корекція пізнавальної сфери дитини.
3. Формування комунікативної діяльності.
4. Розвиток та корекція мовлення дитини.
5. Розвиток загальної та артикуляційної моторики.

Через неоднорідність пізнавальних можливостей дітей з помірною розумовою відсталістю, матеріал програми важко регламентувати часовими рамками за семестрами та роками навчання. Заняття з розвитку мовлення плануються з урахуванням необхідності

багаторазового повторення матеріалу з поступовим включенням нових елементів до попередньо засвоєних вмінь. В залежності від індивідуальних можливостей учнів темп вивчення матеріалу уповільнюється або прискорюється, стосовно конкретного учня або підгрупи учнів.

Структура програми:

В програмі виділено два етапи навчання: пропедевтичний і основний. Зміст кожного з них структуровано за розділами, які взаємопов'язані та доповнюють один з одного. Організація корекційних занять на кожному етапі поєднує читання, письмо, розвиток мовлення, активізацію пізнавальної діяльності.

Пропедевтичний етап

Пропедевтичний етап включає такі розділи: активізацію мовленнєвої і пізнавальної діяльності; розвиток комунікативних здібностей; підготовку до читання; розвиток графічних умінь. Цей етап триває з підготовчого до третього класу, що відповідає психофізичним можливостям дітей з помірною розумовою відсталістю, які мають проблеми мовленнєвого розвитку.

Пропедевтичний етап містить наступні завдання:

- Розвиток мовлення та пізнавальної діяльності за рахунок уточнення і розширення уявлень про навколишню дійсність, формування вміння супроводжувати мовою дії, що виконуються.
- Розвиток загальної та артикуляційної моторики, рухів кистей рук, пальців.
- Засвоєння звуків і букв українського алфавіту
- * диференціація не мовленнєвих звуків оточуючого середовища;
- * розвиток фонематичного слуху на основі ігор, ігрових дій і вправ;
- * формування найпростіших вмінь звукового аналізу.
- Розвиток графічних умінь в ході виконання різних за характером вправ: малювання, розфарбовування, обведення шаблонів та ін..

Основний етап

Основний етап містить наступні завдання:

- Свідоме сприймання доступної за змістом інформації з усних та писемних повідомлень.
- Розширення можливостей дітей у висловлюванні власної думки, за рахунок засвоєння основ грамоти та доступних засобів комунікації.

Порядок вивчення звуків і букв планується вчителем-дефектологом у відповідності з індивідуальними пізнавальними можливостями та можливостями вимови кожного учня. В програмі запропонована приблизна послідовність вивчення букв.

Навчальний матеріал з природознавства сприяє мовленнєвій активності дитини та надає можливості для практичного застосування отриманих знань. На його основі дітям легше сприймати та засвоювати новий матеріал з розвитку мовлення, збагачувати чуттєвий, соціальний досвід. Також елементарні знання з природознавства сприятимуть соціальній адаптації дітей та вмінню орієнтуватися в навколишньому.

Запропоновані теми з природознавства можна корегувати. В програмі надається орієнтовна тематика змісту матеріалу з навчального предмета природознавства.

**Підготовчий клас
(годин на тиждень)**

№ п/п	К-сть Год	Зміст навчального матеріалу	Очікувані результати розвитку (мінімальні досягнення/максимальні досягнення)	Корекційна спрямованість
1.		<p><u>Пропедевтичний період</u> Формування структурних компонентів навчальної діяльності. Знайомство учнів з вчителем і класом. (<i>Власні ім'я та прізвище.</i>) Режим дня у школі. (<i>Розпорядок дня школяра.</i>) Правила поведінки у класі. Постава за партою. (<i>Зовнішній вигляд людини: правила охайності.</i>) Організація робочого місця. (<i>Предмети побуту, які нас оточують. Користування ними.</i>) Екскурсії по школі.</p>	<p>Учень/ учениця (з допомогою педагога): -орієнтується в режимі навчального процесу, правилах поведінки на уроці та перерві; -сидить правильно за партою; -організовує своє робоче місце; -елементарні правила самообслуговування та особистої гігієни;</p>	<p>Уточнення знань про себе: уміння співвідносити власне ім'я з собою. Запам'ятовування імен, по батькові вчительки і вихователів, імен однокласників. Формування уявлень про клас, школу. Формування основ психологічної готовності до навчання. Корекція соціальної поведінки. Встановлення емоційно-особистісного контакту. Формування елементарних правил поведінки та спілкування в школі. Формування елементарних навичок самообслуговування та особистої гігієни.</p>
2.		<p>Розвиток комунікативних здібностей. Ігри і вправи для органів артикуляції і формування мовленнєвого дихання. (<i>Органи чуттів людини.</i>) Звернення один до одного, до вчителя за допомогою слів, жестів, дій. Наслідування звуків природи (голосів тварин та птахів).</p>	<p>Учень/ учениця (з допомогою педагога): -звертаються один до одного за допомогою слів, жестів, дій; -користується етикетними виразами; -виконує доручення вчителя; -вміє пояснити вербально або жестово-мімічними</p>	<p>Розвиток слухового сприймання та слухової уваги. Розвиток органів артикуляції. Формування мовленнєвого дихання. Формування усвідомленого розуміння сказаного вчителем, його запитань,</p>

	<p><i>(Тварини домашні та дикі.)</i> Правильна вимова голосних звуків, розрізнення звуків на слух. <i>(Птахи.)</i> Введення в мовлення дітей доступних етикетних виразів: «спасибі», «будь-ласка», «вибачте» і т.д. Розширення практичного використання жестів в спілкуванні, під час розв'язання задач побутового або навчального характеру. <i>(Предмети побуту, які нас оточують. Користування ними.)</i> Збагачення словника найпростішими виразами, необхідними для виконання спільних дій: «на», «візьми», «не те» та ін. <i>(Частини тіла. Призначення рук, ніг людини.)</i> Виконання словесних доручень вчителя, дітей. <i>(Здоров'я людини: правила гігієни.)</i> Оформлення прохання, бажання вербально або жестово-мімічними засобами. <i>(Корисне харчування.)</i> Слухання казок, оповідань з усного переказу вчителя, відповіді на запитання за змістом прослуханого. Ігри-драматизації з використанням сюжетів та лексики вивчених казок, оповідань, віршів.</p>	<p>засобами; -розрізняє звуки на слух; -правильно наслідує звуки природи; -відповідно індивідуальним можливостям, нові слова, необхідні для спілкування;</p>	<p>порад, вказівок. Розвиток вміння висловлювати свої прохання вербально, або жестово-мімічними засобами, працювати відповідно до інструкцій вчителя. Формування усвідомленого користування етикетними виразами. Збагачення та накопичення словника на основі розширення знань та уявлень про довкілля.</p>
3.	<p>Активізація мовленнєвої і пізнавальної діяльності Розрізнення основних кольорів (червоний, синій, зелений). <i>(Овочі. Фрукти. Ягоди.)</i></p>	<p>Учень/ учениця (з допомогою педагога): -розрізняє основні кольори (червоний, зелений, синій);-розрізняє предмети за кольором та</p>	<p>Формування сприймання кольорів. Знаходження кольору за еталоном, засвоєння назв кольорів. Розвиток аналітико-синтетичного</p>

	<p>Розрізнення предметів за кольором, формою, величиною на основі дотикових відчуттів (на основі натуральних овочів та фруктів, листя дерев та кущів).</p> <p>Знаходження знайомого предмета серед інших. Підбір парного предмета до зразка. Знаходження предмета за даними ознаками. (На основі натуральних овочів та фруктів, листя дерев ті кущів).</p> <p>Співвідношення предметів з його зображенням на площині.</p> <p>Розуміння слів, які означають просторові відношення: зверху, знизу, поряд, на, під та ін. (в класній кімнаті, на вулиці).</p> <p>Приспівування звукового та складового ланцюжка на знайомі мотиви дитячих пісень.</p> <p>Співвідношення предметів та їх дій з опорою на малюнки, за уявою (хто? що? – що робить?), на основі голосів та дій тварин, птахів та комах.</p> <p>Підбір слів за ознаками: кольором, величиною, смаком, формою (на основі натуральних овочів та фруктів). (<i>Овочі. Фрукти. Ягоди.</i>)</p> <p>Виділення основних ознак предмета, порівняння предмета за кольором, формою, смаком і т.д. (на основі овочів, фруктів, листя осіннього забарвлення).</p> <p>Виділення із двох близьких за змістом картин тієї, яка відповідає прослуханій</p>	<p>формою, величиною, смаком;</p> <p>-на основі натуральних овочів та фруктів розрізняє предмети за кольором, формою, величиною; знаходить заданий предмет, підбирає парний предмет; знаходить предмет за даними ознаками; співвідносить предмет з його зображенням;</p> <p>-розуміє слова, які означають просторові відношення;</p> <p>-проспівує звуковий та складовий ланцюжок ;</p> <p>-співвідносить предмети та їх дії з опорою на малюнки, за уявою;</p> <p>-знаходить предмет серед запропонованих, за даними ознаками;</p> <p>-співвідносить предмет з його зображенням на площині;</p> <p>-розуміє слова, які означають просторові відношення;</p> <p>-підбирає слова за ознаками: кольором, формою, величиною, смаком;</p> <p>-порівнює предмет за кольором, формою, величиною і смаком;</p>	<p>сприймання: виділення кольору за назвою, виділення предмета означеного кольору.</p> <p>Класифікація предметів за кольором, формою, розміром.</p> <p>Формування навчальної діяльності: розвиток умінь слухати, діяти за інструкцією вчителя щодо вибору означеного кольору.</p> <p>Уточнення назв кольорів, збагачення словникового запасу.</p> <p>Співвідношення предмету з відповідним кольором, формою та розміром.</p> <p>Формування поняття простору на основі орієнтації в частинах свого тіла.</p> <p>Орієнтування в різних площинах, слідування за переміщенням предметів та визначення напрямку руху.</p> <p>Розвиток рухової пам'яті.</p> <p>Розвиток дрібної моторики.</p> <p>Збагачення словникового запасу.</p>
--	---	---	--

		розповіді.		
4.		<p>Розвиток графічних умінь. Правильна постава під час письма. Вчитися правильно тримати в руці олівець, ручку та пензлик. (<i>Предмети побуту, які нас оточують. Користування ними.</i>) Зміна динамічних поз під час заняття: сидючи (стоячи) – під час письма, стоячи (лежачи) – під час виконання інших завдань. (<i>Здоров'я людини.</i>) Ігрові вправи на активізацію рухів кистей руки, пальців («пальчикова гімнастика») Малювання на нелінованому папері в різних напрямках з використанням різних завдань. (<i>Весна. Зміни в природі.</i>) Малювання вертикальних ліній різної довжини. Малювання вертикальних ліній від початкової крапки. Малювання горизонтальних ліній. Креслення на нелінованому папері фігур і композицій за допомогою трафаретів. Використання різноманітних матеріалів для графічних дій: крейда, олівці, акварельна фарба, фломастери.</p>	<p>Учень/ учениця (з допомогою педагога): -правильно сидить під час письма; -правильно тримає в руці олівець, ручку та пензлик; -малює на нелінованому папері вертикальні, горизонтальні, прямі похилі лінії; -креслить фігури за допомогою трафаретів;</p>	<p>Формування правильної постави під час письма. Розвиток аналітико-синтетичного сприймання: виділення приладів для письма за назвою. Класифікація приладів для письма. Збагачення словникового запасу. Розвиток загальної моторики. Розвиток рухів рук за наслідуванням дій педагога, зорово-рухової координації та предметних дій. Формування навчальної діяльності: розвиток умінь слухати, діяти за інструкцією вчителя. Розвиток загальної моторики. Розвиток зорового сприймання та зорової уваги. Удосконалення орієнтування на листі паперу. Формування базових графічних навичок.</p>
5.		<p>Розвиток загальної та дрібної моторики. Розрізнення, добір та нанизування дрібних предметів, різних за кольором, розміром, формою.</p>	<p>Учень/ учениця (з допомогою педагога): -розрізняє, добирає та нанизує дрібні предмети, різні за кольором, розміром і формою;</p>	<p>Розвиток загальної та дрібної моторики.</p>
6.		<p>Повторення вивченого матеріалу.</p>		

1 клас
(годин на тиждень)

№ п/п	К-сть год	Зміст навчального матеріалу	Очікувані результати розвитку (мінімальні досягнення/максимальні досягнення)	Корекційна спрямованість
1.		<p><u>Пропедевтичний період</u> Повторення, закріплення і розширення вивченого в підготовчому класі. Закріплення навичок навчальної діяльності. Бесіди на теми: «Наша школа», «Наш клас», «Шкільне подвір'я», «Культура поведінки учнів в школі, на подвір'ї, на вулиці». Словесні форми спілкування з дітьми та дорослими. <i>(Ознайомлення з навколишнім</i> <i>Людина. Власні ім'я а прізвище.</i> <i>Зовнішній вигляд людини: правила охайності. Розпорядок дня школяра, корисне харчування.</i> <i>Предмети побуту, які нас оточують.</i> <i>Користування ними.</i> <i>Екскурсія: приміщення школи.)</i></p>	<p>Учень/ учениця (з допомогою педагога): -орієнтується в режимі навчального процесу, правилах поведінки на уроці та перерві; -сидить правильно за партою; -організовує своє робоче місце; -елементарні правила самообслуговування та особистої гігієни; -словесні форми спілкування;</p>	<p>Формувати вміння орієнтуватися в режимі навчального процесу, правилах поведінки на уроці та перерві. Формувати правильну поставу під час письма. Формувати елементарні навички самообслуговування та особистої гігієни. Формування усвідомленого розуміння сказаного вчителем, його запитань, порад, вказівок. Розвиток вміння висловлювати свої прохання вербально, або жестово-мімічними засобами, працювати відповідно до інструкцій вчителя. Збагачення словникового запасу.</p>
2.		<p>Розвиток комунікативних здібностей.</p>	<p>Учень/ учениця (з допомогою педагога):</p>	<p>Розвиток слухового сприймання та</p>

	<p>Ігри і вправи для органів артикуляції і формування мовленнєвого дихання. (<i>Органи мовлення та чуттів людини.</i>)</p> <p>Звернення один до одного, до вчителя за допомогою слів, жестів, дій. (<i>Поняття про добу: день, ніч.</i>)</p> <p>Розширення практичного використання жестів в спілкуванні, під час розв'язання задач побутового або навчального характеру. (<i>Предмети побуту, які нас оточують. Користування ними.</i>)</p> <p>Виконання словесних доручень вчителя, дітей.</p> <p>Оформлення прохання, бажання вербально або жестово-мімічними засобами.</p> <p>Повторення за вчителем окремих звуків, звукосполучень, простих слів і фраз.</p> <p>Відповіді на запитання вчителя (однозначні, показування). (<i>Поняття про живу та неживу природу. Що належить до природи?</i>)</p> <p>Розрізнення звуків і нескладних звукосполучень, схожих за звуковим складом (ау-уа, ам-ма, ох-ух). (<i>Голоси та звуки природи. Шум дерев, струмка, моря...</i>)</p> <p>Сприймання на слух та розуміння окремих слів.</p> <p>Слухання казок, оповідань з усного переказу вчителя, відповіді на запитання за змістом прослуханого.</p> <p>Ігри-драматизації з використанням сюжетів та лексики вивчених казок, оповідань, віршів.</p> <p>Розповіді за мотивами казок, оповідань, інсценізація (з допомогою вчителя, з використанням наочності).</p> <p>Участь в бесіді (відповіді на запитання, побудова реплік за зразком).</p>	<p>-правильно користується органами артикуляції;</p> <p>-звертаються один до одного за допомогою слів, жестів, дій;</p> <p>-виконує доручення вчителя;</p> <p>-вміє пояснити вербально або жестово-мімічними засобами;</p> <p>-розрізняє звуки на слух;</p> <p>-повторює за вчителем звуків, звукосполучень, простих слів і фраз;</p> <p>-відповідає на запитання;</p> <p>-розрізняє звуки і нескладні звукосполучення, схожі за звуковим складом;</p> <p>-сприймає на слух та розуміє окремі слова;</p> <p>-відповідає на прості запитання до прослуханого;</p> <p>-відповідно індивідуальним можливостям, нові слова, необхідні для спілкування;</p>	<p>слухової уваги.</p> <p>Розвиток органів артикуляції.</p> <p>Формування мовленнєвого дихання.</p> <p>Формування усвідомленого розуміння сказаного вчителем, його запитань, порад, вказівок.</p> <p>Розвиток вміння висловлювати свої прохання вербально, або жестово-мімічними засобами, працювати відповідно до інструкцій вчителя.</p> <p>Формування усвідомленого користування етикетних виразів.</p> <p>Формування вміння розрізняти звуки та нескладні звукосполучення, схожі за звуковим складом.</p> <p>Розвивати фонематичний слух.</p> <p>Розвивати зв'язне мовлення.</p> <p>Збагачення та накопичення словника на основі розширення знань та уявлень про довкілля.</p>
--	---	--	--

3.	<p>Активізація мовленнєвої і пізнавальної діяльності.</p> <p>Розрізнення основних кольорів (червоний, синій, зелений, жовтий). (<i>Овочі. Фрукти. Ягоди.</i>)</p> <p>Розрізнення предметів за кольором, формою, величиною на основі дотикових відчуттів.</p> <p>Знаходження предмета за даними ознаками.</p> <p>Відтворення комбінацій з ліній та фігур (за зразком, по пам'яті, за інструкцією).</p> <p>Виділення частин цілого, розпізнавання предметів за його частиною. Складання предмета із частин.</p> <p>Слухання, запам'ятовування та часткове відтворення складових комплексів і слів (не більше трьох), подібних за звучанням: (я-я-я-ось моя сім'я, ко-ко-ко-я п'ю молоко, ох-ох-ох-баба сіяла горох).</p> <p>Приспівування звукового та складового ланцюжка на знайомі мотиви дитячих пісень.</p> <p>Співвідношення предметів та їх дій з опорою на малюнки, за уявою (хто? що? – що робить?). (<i>Осінь. Сезонні зміни в природі.</i>)</p> <p>Класифікація предметів, їх зображень за поданою характеристикою. (<i>Осінь. Сезонні зміни у природі. Овочі, фрукти. Похолодання, випадання дощів.ю зміна забарвлення листя, листопад.</i>)</p> <p>Виділення зайвого предмета із запропонованих.</p> <p>Підбір узагальнюючих слів до групи предметів, об'єднаних за родовими (видовими) ознаками. (<i>Овочі. Фрукти. Ягоди.</i>)</p> <p>Виділення із двох близьких за змістом</p>	<p>Учень/ учениця (з допомогою педагога):</p> <p>-розрізняє основні кольори (червоний, зелений, синій, жовтий);</p> <p>-розрізняє предмети за кольором та формою, величиною, смаком;</p> <p>-на основі натуральних овочів та фруктів розрізняє предмети за кольором, формою, величиною; знаходить заданий предмет, підбирає парний предмет; знаходить предмет за даними ознаками;</p> <p>співвідносить предмет з його зображенням-відтворює комбінації з ліній та фігур;</p> <p>-виділяє частину від цілого, розпізнає предмети за їх частиною; складає предмет із частин;</p> <p>-проспівує звуковий та складовий ланцюжок ;</p> <p>-слухає, запам'ятовує та частково відтворює склади та слова подібні за звучанням;</p> <p>-співвідносить предмети та їх дії з опорою на малюнки, за уявою;</p> <p>-класифікує предмети, їх зображення за поданою характеристикою;</p> <p>-виділяє зайвий предмет із</p>	<p>Формування сприймання кольорів.</p> <p>Знаходження кольору за еталоном, засвоєння назв кольорів.</p> <p>Розвиток аналітико-синтетичного сприймання: виділення кольору за назвою, виділення предмета означеного кольору.</p> <p>Класифікація предметів за кольором, формою, розміром.</p> <p>Формування навчальної діяльності: розвиток умінь слухати, діяти за інструкцією вчителя щодо вибору означеного кольору.</p> <p>Уточнення назв кольорів.</p> <p>Співвідношення предмету з відповідним кольором, формою та розміром.</p> <p>Формування поняття простору на основі орієнтації в частинах свого тіла. Орієнтування в різних площинах, слідування за</p>
----	---	--	---

	картин тієї, яка відповідає прослуханій розповіді.	запропонованих; -підбирає узагальнюючі слова до груп предметів;	переміщенням предметів та визначення напрямку руху. Розвиток рухової пам'яті. Вчити співставляти форму, розмір, колір предмета з натуральними овочами та фруктами. Формувати вміння співвідносити предмет з його зображенням, відтворювати комбінації з ліній та фігур, виділяти частину від цілого, складати предмет із частин. Збагачення словникового запасу.
4.	Удосконалення та подальший розвиток дрібної і загальної моторики. Розрізнення, добір та нанизування дрібних предметів, різних за кольором, розміром, формою. Робота з розбірними моделями іграшок (пірамідка, матрьошка, формочки для піску, грибок та ін.) за зразком.	Учень/ учениця (з допомогою педагога): -розрізняє, добирає та нанизує дрібні предмети, різні за кольором, розміром і формою; -складає розбірні іграшки;	Формувати вміння та навички розрізняти, добирати та нанизувати дрібні предмети, різні за кольором, розміром і формою; складати розбірні іграшки. Розвивати дрібну та загальну моторику. Збагачувати словниковий запас.
5.	Підготовка до читання. Ігри та вправи із звуками оточуючого середовища: розрізнення немовних звуків, імітація, співвідношення звука з його джерелом, характеристика звука за силою звучання (голосно, тихо). (<i>Тварини свійські: кіт, собака,</i>	Учень/ учениця (з допомогою педагога): -розрізняє немовні звуки, імітує, співвідносить звук з його джерелом; -наслідує звуки	Розвиток слухового сприймання та слухової уваги. Формування усвідомленого розуміння сказаного вчителем,

	<p><i>корова. Зовнішній вигляд.)</i> Наслідування звуків природи (голосів тварин, птахів). (<i>Птахи: голуб, ворона. Зовнішній вигляд.)</i> Практичне знайомство із словом, як одиницею мовлення: виділення слова в ряду інших слів (хлопки, відстукування).</p>	<p>природи; -виділяє слово в ряду інших слів (з допомогою хлопків, відстукуванням);</p>	<p>його запитань, порад, вказівок. Розвиток вміння висловлювати свої прохання, працювати відповідно до інструкцій вчителя. Розвиток фонематичного слуху. Формувати вміння виділяти слово в ряду інших слів. Збагачувати словниковий запас.</p>
6.	<p>Розвиток графічних умінь. Правильна постава під час письма. Ігрові вправи на активізацію рухів кистей руки, пальців («пальчикова гімнастика») Малювання вертикальних ліній різної довжини. Малювання вертикальних ліній за завданням вчителя («Намалюй стільки ж ліній», «Намалюй лінії такого ж кольору», «Намалюй лінії іншого кольору» та ін..) Малювання комбінації з вертикальних ліній («Намалюй стільки ж ліній», «Намалюй лінії такого ж кольору», «Намалюй лінії в тому ж порядку») Малювання вертикальних ліній від початкової крапки. Малювання горизонтальних ліній однакової довжини («Гребінь», «Паркан», «Драбинка») Малювання прямих похилих ліній в різних напрямках («Сонечко», «Гілки дерева») Домальовування предметів знайомими лініями. Креслення на нелінованому папері фігур і композицій за допомогою трафаретів.</p>	<p>Учень/ учениця (з допомогою педагога): -правильно сидить під час письма; -правильно тримає в руці олівець, ручку та пензлик; -малює на нелінованому папері вертикальні, горизонтальні, прямі похилі лінії; -креслить фігури за допомогою трафаретів; -домальовує предмет знайомими лініями;</p>	<p>Формування правильної постави під час письма. Розвиток аналітико-синтетичного сприймання: виділення приладів для письма за назвою. Класифікація приладів для письма. Розвиток загальної моторики. Розвиток рухів рук за наслідуванням дій педагога, зорово-рухової координації та предметних дій. Формування навчальної діяльності: розвиток умінь слухати, діяти за інструкцією вчителя. Розвиток загальної моторики. Розвиток зорового</p>

		<p>Використання різноманітних матеріалів для графічних дій: крейда, олівці, акварельна фарба, фломастери.</p> <p><i>(Зима. Сезонні зміни у природі. Холодне повітря, мороз, снігопад, лід, сніжинка.</i></p> <p><i>Весна. Сезонні зміни у природі. Потепління, танення снігу, цвітіння, приліт птахів.)</i></p>		<p>сприймання та зорової уваги.</p> <p>Удосконалення орієнтування на листі паперу.</p> <p>Формування базових графічних навичок.</p> <p>Формування вміння та навичок малювання ліній на нелінованому папері; креслення фігур за допомогою трафаретів; домальовувати предмет знайомими лініями;</p> <p>Малювання ліній за завданням вчителя.</p> <p>Збагачення словника учнів.</p>
7.		Повторення вивченого матеріалу.		

2 клас
(годин на тиждень)

№ п/п	К-сть год	Зміст навчального матеріалу	Очікувані результати розвитку (мінімальні досягнення/максимальні досягнення)	Корекційна спрямованість
1.		<p><u>Пропедевтичний період</u></p> <p>Повторення, закріплення і розширення вивченого в 1 класі.</p> <p>Закріплення навичок навчальної діяльності.</p> <p>Бесіди на теми: «Наша школа», «Наш клас», «Шкільне подвір'я», «Обов'язки учня», «Культура поведінки учнів в школі, на подвір'ї, на вулиці».</p> <p>Словесні форми спілкування з дітьми та дорослими.</p> <p><i>(Ознайомлення з навколишнім</i></p>	<p>Учень/ учениця (з допомогою педагога):</p> <p>-орієнтується в режимі навчального процесу, правилах поведінки на уроці та перерві;</p> <p>-сидить правильно за партою;</p> <p>-організовує своє робоче місце;</p> <p>-правила поведінки у</p>	<p>Формувати вміння орієнтуватися в режимі навчального процесу, правилах поведінки на уроці та перерві.</p> <p>Формувати правильну поставу під час письма.</p> <p>Формувати елементарні навички самообслуговування та особистої гігієни.</p> <p>Формування</p>

	<p><i>Людина. Власні ім'я а прізвище. Зовнішній вигляд людини: правила охайності. Розпорядок дня школяра, корисне харчування. Предмети побуту, які нас оточують. Користування ними. Екскурсія: приміщення школи.)</i></p>	<p>школі; -елементарні правила самообслуговування та особистої гігієни; -словесні форми спілкування; -обов'язки учня;</p>	<p>усвідомленого розуміння сказаного вчителем, його запитань, порад, вказівок. Розвиток вміння висловлювати свої прохання вербально, або жестово-мімічними засобами, працювати відповідно до інструкцій вчителя. Збагачення словникового запасу.</p>
2.	<p>Розвиток комунікативних здібностей.</p>		
3.	<p>Розвиток слухання-розуміння мовлення вчителя. Накопичення словникового запасу. Слухання-розуміння мовлення вчителя. Наслідування мовлення вчителя. (<i>Пори року. Уявлення про погоду. Вітер, хмари, опади. Погода взимку, влітку.</i>) Відповіді на запитання вчителя (однозначні). Називання (показування) різних предметів за їх зображенням на малюнках. (<i>Осінь. Сезонні зміни у природі. Овочі, фрукти. Похолодання, випадання дощів.ю зміна забарвлення листя, листопад.</i>)</p>	<p>Учень/ учениця (з допомогою педагога): -слухає-розуміє мовлення вчителя; -наслідує мовлення вчителя; -відповідає на однозначні запитання; -називає (показує) різні предмети за їх зображеннями на малюнках;</p>	<p>Розвиток слухового сприймання та слухової уваги. Формування усвідомленого розуміння сказаного вчителем, його запитань, порад, вказівок. Розвиток вміння висловлювати свої прохання. Розвиток усного мовлення. Збагачення та накопичення словника на основі розширення знань та уявлень про довкілля.</p>
4.	<p>Активізація мовленнєвої і пізнавальної діяльності. Розрізнення основних кольорів (чорний, білий, червоний, синій, зелений, жовтий). (<i>Овочі.</i></p>	<p>-розрізняє основні кольори (чорний, білий, червоний, зелений, синій, жовтий);</p>	<p>Формування сприймання кольорів. Знаходження кольору за еталоном,</p>

	<p><i>Фрукти. Ягоди.)</i></p> <p>Сприймання і відтворення найпростіших комбінацій з прямих ліній та фігур зліва направо в горизонтальному положенні.</p> <p>Конструювання з допомогою вчителя простих, добре відомих дітям предметів (драбинка, паркан, ялинка, вікно та ін.).</p> <p>Складання розрізних малюнків зображення одного-двох предметів (яблуко, груша, котик, півник, чашка з блюдцем, будиночок тощо).</p> <p>Ознайомлення з органами мовлення, їх роль у звуковимові. (<i>Органи мовлення та чуттів людини.</i>)</p> <p>Повторення за вчителем окремих звуків, звукосполучень, простих слів і фраз.</p> <p>Відповіді на запитання вчителя (однозначні, показування).</p> <p>Сприймання на слух та розуміння окремих слів.</p> <p>Засвоєння слів-назв предметів певних тематичних груп: класні меблі, навчальне приладдя, іграшки, овочі, фрукти, харчові продукти, посуд, свійські тварини, звірі, одяг та взуття, предмети особистої гігієни.</p> <p>Позначення словом дій предметів (за запитанням: <i>Хто що робить?</i>). (<i>Зима. Зимові праця людини. Зимові дитячі ігри.</i>)</p>	<p>-сприймає і відтворює найпростіші комбінації з прямих ліній та фігур;</p> <p>-конструює предмети з допомогою вчителя;</p> <p>-складає розрізні малюнки;</p> <p>-повторює за вчителем окремих звуків, звукосполучень, простих слів і фраз;</p> <p>-відповідає на запитання вчителя;</p> <p>-сприймає на слух та розуміє окремі слова;</p> <p>-засвоює слова-назви предметів певних тематичних груп;</p> <p>-позначає словом дію предмета; підбирає узагальнюючі слова до груп предметів;</p>	<p>засвоєння назв кольорів.</p> <p>Розвиток умінь слухати, діяти за інструкцією вчителя.</p> <p>Формування вміння та навичок сприймання та відтворення комбінацій з прямих ліній та фігур; конструювання предметів з допомогою вчителя; складання розрізних малюнків.</p> <p>Формувати вміння співвідносити предмет з його дією.</p> <p>Формування поняття простору.</p> <p>Орієнтування в різних площинах, слідування за переміщенням предметів та визначення напрямку руху.</p> <p>Розвиток рухової пам'яті.</p> <p>Розвиток фонематичного слуху.</p> <p>Розвиток пам'яті.</p> <p>Формувати вміння засвоювати слова-назви предметів певних тематичних груп.</p> <p>Збагачення словникового запасу.</p>
5.	<p>Підготовка до читання.</p> <p>Ігри та вправи із звуками оточуючого середовища: розрізнення немовних звуків, імітація, співвідношення звука з</p>	<p>Учень/ учениця (з допомогою педагога):</p> <p>-розрізняє немовні звуки, імітувати,</p>	<p>Розвиток слухового сприймання та слухової уваги.</p> <p>Формування усвідомленого</p>

	<p>його джерелом, характеристика звука за силою звучання (голосно, тихо). (<i>Голоси та звуки природи. Шум дерев, струмка, моря...</i>)</p> <p>Наслідування звуків природи (тварин, птахів). (<i>Тварини свійські: кіт, собака, корова. Зовнішній вигляд.</i>)</p> <p>Практичне знайомство із словом, як одиницею мовлення: виділення слова в ряду інших слів (хлопки, відстукування), називання слів за завданням вчителя (з допомогою предметних та сюжетних малюнків, особистий досвід дітей).</p> <p>Вправи з поскладовим промовлянням слів в супроводі ритмічних рухів (хлопки, кроки, помаху руками та ін..). Поняття «частина слова».</p> <p>Практичне знайомство з реченням: повторення речень за вчителем з правильною інтонацією. (<i>Зима. Сезонні зміни у природі. Холодне повітря, мороз, снігопад, лід, сніжинка.</i>)</p> <p>Складання речень за спостережуваною дією, за предметними та сюжетними малюнками, з опорою на власний досвід.</p> <p>Ділення коротких речень (2-3 слова) на слова («Про кого це речення?», «Що робить...?») (<i>Тварини дикі: вовк, заєць. Зовнішній вигляд.</i>)</p> <p>Розрізнення заданого звука в словах: виділення звука, який часто повторюється; виділення слова, яке починається з заданого звука.</p>	<p>співвідносить звук з його джерелом;</p> <p>-наслідує звуки природи;</p> <p>-виділяє слово в ряду інших слів (з допомогою хлопків, відстукуванням);</p> <p>називає слова за завданням вчителя;</p> <p>-поскладово промовляє слова в супроводі ритмічних рухів;</p> <p>-повторює речення за вчителем з правильною інтонацією;</p> <p>-складає речення за спостереженнями дії, за сюжетними і предметними малюнками, з опорою на власний досвід;</p> <p>-ділить короткі речення на слова;</p> <p>-розрізняє заданий звук в словах; виділяє звук, який часто повторюється; виділяє слово, яке починається з заданого звука;</p> <p>-визначає перший звук у слові;</p>	<p>розуміння сказаного вчителем, його запитань, порад, вказівок.</p> <p>Розвиток вміння висловлювати свої прохання, працювати відповідно до інструкцій вчителя.</p> <p>Розвиток фонематичного слуху.</p> <p>Формування вміння розрізняти немовні звуки; імітувати, співвідносити звук з його джерелом; наслідувати звуки природи.</p> <p>Формування уявлень про структуру речення, умінь будувати речення на основі різних опор.</p> <p>Розвиток уміння співвідносити слово з реальним предметом.</p> <p>Формувати вміння складати речення за спостереженнями дії, за сюжетними і предметними малюнками; ділити короткі речення на слова; розрізняти заданий звук; виділяти слово.</p> <p>Збагачення словникового запасу.</p>
--	---	--	---

		Визначення першого звуку в слові.		
6.		<p>Розвиток графічних умінь. Правильна постава під час письма. (<i>Здоров'я людини.</i>) Ігрові вправи на активізацію рухів кистей руки, пальців («пальчикова гімнастика») Малювання вертикальних ліній різної довжини. Малювання вертикальних ліній від початкової крапки. Малювання горизонтальних ліній однакової довжини («Гребінь», «Паркан», «Драбинка») Малювання прямих похилих ліній в різних напрямках («Сонечко», «Гілки дерева») Домальовування предметів знайомими лініями.</p>	<p>Учень/ учениця (з допомогою педагога): -правильно сидить під час письма; -правильно тримає в руці олівець, ручку та пензлик; -малює на нелінованому папері вертикальні, горизонтальні, прямі похилі лінії; -домальовує предмет знайомими лініями;</p>	<p>Формування правильної постави під час письма; вміння користуватися засобами для письма та малювання. Розвиток дрібної моторики. Удосконалення навичок орієнтувальної діяльності. Удосконалювати вміння та навички малювання ліній на нелінованому папері; ліній від початкової крапки; ліній за завданням вчителя. Збагачення словникового запасу.</p>

7.		<p>Спеціальна підготовка до письма. Корекція пози за партою. Орієнтування в зошиті. Проведення прямих, прямих ламаних і хвилястих ліній неперервним рухом руки зліва направо (в межах можливого). (<i>Весна. Сезонні зміни у природі. Потепління, танення снігу, цвітіння, приліт птахів.</i>) Подальший розвиток координації рухів кисті руки і пальців у процесі виконання гімнастичних вправ та різних видів практичної діяльності. (<i>Здоров'я людини. Вплив фізичної культури на здоров'я людини.</i>)</p>	<p>Учень/ учениця (з допомогою педагога): -орієнтується на сторінці зошита; -проводить прямі, прямі ламані і хвилясті лінії неперервним рухом руки (в межах можливого); -розфарбовує кольоровими олівцями геометричних фігур і нескладних малюнків прямими і хвилястими лініями;</p>	<p>Формування правильної постави під час письма; вміння користуватися засобами для письма та малювання; вміння орієнтуватися у зошиті. Розвиток дрібної моторики. Удосконалення навичок орієнтувальної діяльності. Розвиток сенсорних здібностей. Формування вміння писати в зошиті та</p>
----	--	---	---	--

	<p>Розфарбовування кольоровими олівцями геометричних фігур і нескладних малюнків прямими і хвилястими лініями.</p> <p>Письмо олівцем прямих і похилих паличок в зошиті та крейдою на дошці.</p> <p>Основні елементи рукописних букв:</p> <p>пряма коротка і довга паличка з різними інтервалами, похила коротка і довга паличка, овал.</p>	<p>-пише в зошиті та на дошці прямі і похилі палички;</p> <p>-пише в зошиті та на дошці елементи писемних букв: пряма коротка та довга паличка, похила коротка та довга паличка, овал;</p>	<p>на дошці основні елементи рукописних букв.</p>
7.	<p>Удосконалення та подальший розвиток дрібної і загальної моторики.</p>		
8.	<p><u>Основний період</u> <u>Букварний період. Навчання грамоти.</u> Вивчення звуків і букв I етапу: А, У, О, М, Х, С, Н, И, Л, Ш, П, К, Р. Співвідношення звука і букви, визначення місця звука і букви у слові; фіксація буквою початкового звука у словах. (<i>Птахи: голуб, ворона. Зовнішній вигляд.</i>) Формування зорових еталонів букв: знаходження заданої букви серед інших букв чи знаків; впізнавання букв, накладених одна на одну; виділення з ряду правильно написаної букви з опорою на зразок; складання букв з паличок, паперових смужок, проволочи за зразком; доповнення відсутнього елемента букви; називання та порівняння графічно схожих букв. (<i>Охорона тварин.</i>) Запам'ятовування цілісних образів слів, які складаються з</p>	<p>Учень/ учениця (з допомогою педагога): -співвідносить звук і букву; визначає місце звука і букви у слові; визначає перший звук у слові; -знаходить задану букву серед інших букв чи знаків; впізнає букви, накладені одна на одну; виділяє з ряду правильно написаної букви з опорою на зразок; складає букви з паличок; доповнює відсутній елемент букви; називає та порівнює графічно схожі букви; -запам'ятовує цілісний образ слів, які складаються з вивчених букв; співвідносить слова з предметами, які вони</p>	<p>Розвиток фонематичного сприймання, правильно й чіткої звуковимови. Подальший розвиток слухового і зорового сприймання. Розвиток мовленнєвого слуху. Розвиток звукобуквеного аналізу. Розвиток фонематичного слуху. Розвиток аналітико-синтетичної діяльності в процесі роботи зі звуками та звукосполученнями. Стимуляція мовленнєвої активності. Активізація засвоєння семантичного (сислового) боку</p>

	<p>вивчених букв (мама, сон, сом, папа, липа, молоко...), співвідношення слів з предметами, які вони називають. Складання індивідуальних альбомів вивчених слів, використання їх для вирішення задач навчального та практичного характеру. (<i>Літо. Сезонні зміни у природі. Ягоди, фрукти, овочі. Відпочинок влітку.</i>)</p> <p>Друкування вивчених букв та слів: за зразком, під диктовку, дописування відсутніх елементів.</p> <p>Записування свого імені, прізвища.</p>	<p>називають;</p> <p>-друкує вивчені букви та слова (за зразком, під диктовку, дописує відсутній елемент);</p> <p>-пише своє ім'я та прізвище; <u>Мати</u></p> <p>уявлення:</p> <p>-букви та звуки А, У, О, М, Х, С, Н, И, Л, Ш, П, К, Р;</p>	<p>мовлення.</p> <p>Формувати вміння знаходити задану букву; складати букви з паличок; порівнювати букви.</p> <p>Розвиток оперативної пам'яті.</p> <p>Розвиток усного зв'язного мовлення.</p> <p>Регулювання інтонаційної виразності усного мовлення, темпу і сили голосу.</p> <p>Розвивати зорову пам'ять.</p> <p>Формування вмінь друкувати букви та слова, своє ім'я.</p> <p>Збагачення словникового запасу.</p>
9.	<p>Повторення та закріплення вивченого матеріалу.</p>		

3 клас
(годин на тиждень)

№ п/п	К-сть год	Зміст навчального матеріалу	Очікувані результати розвитку (мінімальні досягнення/максимальні досягнення)	Корекційна спрямованість
1.		<p><u>Букварний період. Навчання грамоти (продовження).</u> Розвиток навичок мовленнєвої діяльності (слухання-розуміння, говоріння, читання). Розвиток усного мовлення. Накопичення активного словникового запасу. Слухання-розуміння мовлення вчителя, однокласників. Повторення речення за вчителем, товаришем. (<i>Поняття про живу та неживу природу. Що належить до природи?</i>) Закінчення розпочатого речення (з допомогою вчителя). Відповіді на запитання до прослуханого, прочитаного. Складання за запитаннями вчителя речень з 2-4 слів до розглянутого малюнка, прослуханої казки. Виділення на слух з живого мовлення окремих слів, в словах – окремих звуків. (<i>Пори року. Уявлення про погоду. Вітер, хмари, опади.</i>) Поділ речень з 2-4 слів на слова.</p>	<p>Учень/ учениця (з допомогою педагога): -слухає-розуміє мовлення вчителя, однокласників; -повторює речення за вчителем; -закінчує розпочате речення (з допомогою); -складає за запитаннями вчителя речень з 2-4 слів до розглянутого малюнка, прослуханої казки; -виділяє на слух з живого мовлення окремих слів, в словах-окремих звуків; -ділить речення – 2-4 слів на слова;</p>	<p>розвиток слухового сприймання та слухової уваги. Формування усвідомленого розуміння сказаного вчителем, його запитань, порад, вказівок. Розвиток вміння висловлювати свої прохання, працювати відповідно до інструкцій вчителя. Формування уявлень про структуру речення, умінь будувати речення на основі різних опор. Розвиток усного мовлення. Виховання культури усного мовлення. Збагачення та накопичення словника на основі розширення знань та уявлень про довкілля.</p>
2.		<p>Розвиток комунікативних здібностей.</p>		
3.		<p><u>Букварний період. Навчання грамоти.</u> Вивчення звуків і букв I етапу: А, У, О, М, Х, С, Н, И, Л, Ш, П, К, Р.</p>	<p>Учень/ учениця (з допомогою педагога): -правильно чує та вимовляє звуки; -розрізняє різні звуки ,</p>	<p>Розвиток фонематичного сприймання, правильної й чіткої звуковимови.</p>

	<p>Читання і розвиток усного мовлення. Розширення словникового запасу. Повторення та закріплення знань і навичок, засвоєних у попередніх класах.</p> <p>Розвиток фонематичного слуху і правильної вимови звуків. (<i>Органи слуху, мовлення, чуттів людини.</i>)</p> <p>Розрізнення різних звуків – шумів (стук, дзвін, дзенькіт, гудіння, плескання) та мовних звуків, звукосполучень під час спостережень оточуючої дійсності та ігри. (<i>Голоси та звуки природи. Шум дерев, струмка, моря...</i>)</p> <p>Співвідношення звука і букви, визначення місця звука і букви у слові; фіксація буквою початкового звука у словах. (<i>Поняття про добу: день, ніч.</i>)</p> <p>Формування зорових еталонів букв: знаходження заданої букви серед інших букв чи знаків; впізнавання букв, накладених одна на одну; виділення з ряду правильно написаної букви з опорою на зразок; складання букв з паличок, паперових смужок, проволоки за зразком; доповнення відсутнього елемента букви; називання та порівняння графічно схожих букв. (<i>Тварини свійські: кіт, собака, корова. Зовнішній вигляд.</i>)</p> <p>Запам'ятовування цілісних образів слів, які складаються з вивчених букв (мама, сон, сом, папа, липа, молоко...), співвідношення слів з предметами, які вони називають. (<i>Осінь. Сезонні зміни у природі.</i></p>	<p>звукосполучень;</p> <p>-співвідносить звук і букву; визначає місце звука і букви у слові; визначає перший звук у словах;</p> <p>-знаходить задану букву серед інших букв чи знаків; впізнає букви, накладені одна на одну; виділяє з ряду правильно написаної букви з опорою на зразок; складає букви з паличок; доповнює відсутній елемент букви; називає та порівнює графічно схожі букви;</p> <p>-запам'ятовує цілісний образ слів, які складаються з вивчених букв; співвідносить слова з предметами, які вони називають;</p> <p>-друкує вивчені букви та слова;</p> <p>-пише своє ім'я та прізвище;</p>	<p>Розвиток слухового і зорового сприймання. Розвиток мовленнєвого слуху.</p> <p>Розвиток звукобуквеного аналізу.</p> <p>Подальший розвиток сигніфікативної функції мовлення (функції позначення).</p> <p>Стимуляція мовленнєвої активності.</p> <p>Розвиток оперативної пам'яті.</p> <p>Формування вміння граматично правильно будувати речення (фрази) за зразком, даним учителем).</p> <p>Формування читацьких умінь.</p> <p>Розвиток усного зв'язного мовлення.</p> <p>Регулювання інтонаційної виразності усного мовлення, темпу і сили голосу.</p> <p>Розвиток фонематичного слуху.</p> <p>Формувати вміння друкувати букви та слова за зразком, під диктовку.</p> <p>Збагачення словникового запасу.</p>
--	--	---	---

	<p><i>Овочі, фрукти. Похолодання, випадання дощів.ю зміна забарвлення листя, листопад.)</i></p> <p>Складання індивідуальних альбомів вивчених слів, використання їх для вирішення задач навчального та практичного характеру.</p> <p>Друкування вивчених букв та слів: за зразком, під диктовку, дописування відсутніх елементів.</p> <p>Записування свого імені, прізвища.</p>		
4.	<p>Продовжити вивчення звуків і букв І етапу: А, У, О, М, Х, С, Н, И, Л, Ш, П, К, Р.</p> <p>Утворення та читання закритих трьохбуквених складів, які є словом (сом). <i>(Зима. Сезонні зміни у природі. Холодне повітря, мороз, снігопад, лід, сніжинка.)</i></p> <p>Утворення та читання закритих та відкритих двохбуквених складів; читання таблиці складів.</p> <p>Утворення та читання слів з вивчених складових структур. Співвідношення слів з предметами, малюнками. Вибіркове читання слів. <i>(Тварини дикі: вовк, заєць. Зовнішній вигляд.)</i></p> <p>Доповнення складу до слова, підстановка в слово пропущеної букви.</p> <p>Читання речень з 2-3 слів разом з вчителем, хором, самостійно. <i>(Птахи: голуб, ворона. Зовнішній вигляд.)</i></p> <p>Доповнення в реченні відсутнього слова з ряду попередньо прочитаних (з</p>	<p>Учень/ учениця (з допомогою педагога):</p> <p>-утворює та читає закриті трьохбуквені склади, які є словом;</p> <p>-утворює та читає закриті та відкриті двохбуквені склади; читає таблиці складів;</p> <p>-утворює та читає слова з вивчених складових структур; співвідносить слова з предметами, малюнками; вибірково читає слова;</p> <p>-доповнює склад до слова; підставляє в слово пропущену букву;</p> <p>-читає речення з 2-3 слів разом з вчителем, хором, самостійно;</p> <p>-доповнює речення словами, які відсутні, з ряду попередньо прочитаних (з опорою на малюнок);</p> <p>-друкує слова з вивчених складових структур або букв (за зразком, під диктовку, підписує</p>	<p>Досягнення чіткої артикуляції вивчених звуків, їх розрізнення на слух та позначення відповідними буквами.</p> <p>Розвиток фонематичного слуху.</p> <p>Формування читацьких навичок.</p> <p>Корекція та розвиток розрізнення звуків, схожих за звучанням.</p> <p>Розвиток зорового сприймання та розрізнення графічного зображення букв, просторового розташування їх елементів.</p> <p>Формування вміння помічати і розрізняти оптично схожі букви.</p> <p>Формування усвідомленого розуміння змісту запитань вчителя та правильної побудови відповідей на ці запитання.</p> <p>Розвиток дрібної</p>

	<p>опорою на малюнок). (<i>Охорона тварин.</i>)</p> <p>Друкування слів з вивчених складових структур або букв: за зразком, під диктовку, підписання малюнків вивченими словами.</p>	<p>малюнки вивченими словами);</p>	<p>моторики.</p> <p>Розвиток навичок зорового контролю під час читання та написання складів, слів, списування речень.</p> <p>Розвиток усного діалогічного мовлення.</p> <p>Розвиток пам'яті.</p>
5.	<p>Удосконалення та подальший розвиток дрібної і загальної моторики.</p>		
6.	<p>Написання вивчених букв.</p> <p>Знайомство з правилами роботи в зошиті: письмо зліва направо, робочий рядок, поля.</p> <p>Удосконалення вмінь орієнтуватися в зошиті, користуватися письмовим приладдям. (<i>Предмети побуту, які нас оточують. Користування ними.</i>)</p> <p>Знайомство з писемним варіантом букв на основі співвідношення їх з друкованими буквами.</p> <p>Написання вивчених писемних букв. Правила з'єднання при писемному написанні.</p> <p>Списування. (<i>Весна. Сезонні зміни у природі. Потепління, танення снігу, цвітіння, приліт птахів.</i>)</p> <p>Написання вивчених букв, слів з цими буквами та коротких речень.</p> <p>Складання коротких слів з розрізної азбуки (з допомогою вчителя).</p> <p>Практичне ознайомлення з правилом вживання крапки в</p>	<p>Учень/ учениця (з допомогою педагога):</p> <p>-орієнтується на сторінці зошита; користується письмовим приладдям;</p> <p>-співвідносить букви писемні з друкованими;</p> <p>-пише вивчені писемні букви; з'єднує їх правильно; списує;</p> <p>-пише вивчені букви, слова з цими буквами та короткі речення;</p> <p>-складає короткі слова з розрізної азбуки (з допомогою вчителя);</p>	<p>Удосконалення навичок орієнтування у зошиті; користування письмовим приладдям.</p> <p>Розвиток зорового сприймання та розрізнення графічного зображення букв, просторового розташування їх елементів під час написання.</p> <p>Формування усвідомленого зорового образу кожної з вивчених букв.</p> <p>Розвиток навичок списування.</p> <p>Розвиток фонематичного слуху.</p> <p>Розвиток діалогічного мовлення.</p> <p>Формування елементів каліграфічного письма.</p> <p>Виховання акуратності, охайності під час письма та списування.</p>

		кінці речення. (<i>Літо. Сезонні зміни у природі. Ягоди, фрукти, овочі. Відпочинок влітку.</i>)		
7.		Повторення та закріплення вивченого матеріалу.		

4 клас
(годин на тиждень)

№ п/п	К-сть год	Зміст навчального матеріалу	Очікувані результати розвитку (мінімальні досягнення/максимальні досягнення)	Корекційна спрямованість
1.		<p><u>Букварний період. Навчання грамоти (продовження).</u> Розвиток навичок мовленнєвої діяльності (слухання-розуміння, говоріння, читання). Розвиток усного мовлення. Накопичення активного словникового запасу. Слухання-розуміння мовлення вчителя, однокласників. <i>(Поняття про добу: день, ніч.)</i> Повторення речення за вчителем, товаришем. Закінчення розпочатого речення (з допомогою вчителя). <i>(Частини тіла. Призначення рук, ніг людини.)</i> Відповіді на запитання до прослуханого, прочитаного. <i>(Зовнішній вигляд людини: правила охайності.)</i> Складання за запитаннями вчителя речень з 2-4 слів до розглянутого малюнка, прослуханої казки. Виділення на слух з живого мовлення окремих слів, в словах – окремих звуків. <i>(Здоров'я людини: правила гігієни. Розпорядок дня школяра, корисне харчування.)</i> Поділ речень з 2-4 слів на слова.</p>	<p>Учень/ учениця (з допомогою педагога): -слухає-розуміє мовлення вчителя, однокласників; -повторює речення за вчителем; -закінчує розпочате речення (з допомогою); -складає за запитаннями вчителя речень з 2-4 слів до розглянутого малюнка, прослуханої казки; -виділяє на слух з живого мовлення окремих слів, в словах-окремих звуків; -ділить речення – 2-4 слів на слова;</p>	<p>Розвиток слухового сприймання та слухової уваги. Формування усвідомленого розуміння сказаного вчителем, його запитань, порад, вказівок. Розвиток вміння висловлювати свої прохання, працювати відповідно до інструкцій вчителя. Формування уявлень про структуру речення, умінь будувати речення на основі різних опор. Розвиток усного мовлення. Виховання культури усного мовлення. Збагачення та накопичення словника на основі розширення знань та уявлень про довкілля.</p>
2.		<p><u>Букварний період. Навчання грамоти. (Повторення)</u> Звуки і букви I етапу: А, У, О, М, Х, С, Н, И, Л, Ш, П, К, Р. Читання і розвиток усного</p>	<p>Учень/ учениця (з допомогою педагога): -читає букви, слова, словосполучення; -знає вивчені букви;</p>	<p>Розвиток усного зв'язного мовлення. Розвиток фонематичного слуху.</p>

	<p>мовлення. Розширення словникового запасу. Повторення та закріплення знань і навичок, засвоєних у попередніх класах. <i>(Ознайомлення з навколишнім Людина. Власні ім'я а прізвище. Органи чуттів людини. Частина тіла. Призначення рук, ніг людини. Предмети побуту, які нас оточують. Користування ними.)</i></p>		<p>Удосконалення навичок читання і письма. Розширення словникового запасу.</p>
3.	<p><u>Букварний період. Навчання грамоти. (Продовження)</u> Звуки і букви II етапу: В, І, Т, З, Й, Ж, Б, Г, Д, Е. Читання і розвиток усного мовлення. Розширення словникового запасу. Повторення та закріплення знань і навичок, засвоєних у попередніх класах. Розвиток фонематичного слуху і правильної вимови звуків. Співвідношення звука і букви, визначення місця звука і букви у слові; фіксація буквою початкового звука у словах. Формування зорових еталонів букв: знаходження заданої букви серед інших букв чи знаків; впізнавання букв, накладених одна на одну; виділення з ряду правильно написаної букви з опорою на зразок; складання букв з паличок, паперових смужок, проволоки за зразком; доповнення відсутнього елемента букви; називання та порівняння графічно схожих букв. Запам'ятовування цілісних образів слів, які складаються з вивчених букв (мама, сон, сом, папа, липа, молоко...), співвідношення слів з</p>	<p>Учень/ учениця (з допомогою педагога): -правильно чує та вимовляє звуки; -співвідносить звук і букву; визначає місце звука і букви у слові; визначає перший звук у словах; -знаходить задану букву серед інших букв чи знаків; впізнає букви, накладені одна на одну; виділяє з ряду правильно написаної букви з опорою на зразок; складає букви з паличок; доповнює відсутній елемент букви; називає та порівнює графічно схожі букви; -запам'ятовує цілісний образ слів, які складаються з вивчених букв; співвідносить слова з предметами, які вони називають; -друкує вивчені букви та слова; -утворює та читає закриті трьохбуквені склади, які є словом; -утворює та читає закриті та відкриті двохбуквені</p>	<p>Розвиток фонематичного сприймання, правильної й чіткої звуковимови. Розвиток слухового і зорового сприймання. Розвиток мовленнєвого слуху. Розвиток звукобуквеного аналізу. Подальший розвиток сигніфікативної функції мовлення (функції позначення). Стимуляція мовленнєвої активності. Розвиток оперативної пам'яті. Формування вміння граматично правильно будувати речення (фрази) за зразком, даним учителем). Формування читацьких умінь. Розвиток усного зв'язного мовлення. Регулювання інтонаційної</p>

	<p>предметами, які вони називають. Складання індивідуальних альбомів вивчених слів, використання їх для вирішення задач навчального та практичного характеру. Друкування вивчених букв та слів: за зразком, під диктовку, дописування відсутніх елементів. Утворення та читання закритих трьохбуквених складів, які є словом (сом). Утворення та читання закритих та відкритих двохбуквених складів; читання таблиці складів. Утворення та читання слів з вивчених складових структур. Співвідношення слів з предметами, малюнками. Вибіркове читання слів. Доповнення складу до слова, підстановка в слово пропущеної букви. Читання речень з 2-3 слів разом з вчителем, хором, самотійно. Доповнення в реченні відсутнього слова з ряду попередньо прочитаних (з опорою на малюнок). Друкування слів з вивчених складових структур або букв: за зразком, під диктовку, підписання малюнків вивченими словами. Написання вивчених букв, слів з ними.</p> <p><i>(Поняття про живу та неживу природу. Що належить до природи?)</i></p> <p><i>Овочі. Фрукти. Ягоди.</i></p> <p><i>Охорона природи.</i></p> <p><i>Пори року. Уявлення про погоду.</i></p> <p><i>Вітер, хмари, опади. Погода взимку, влітку.</i></p> <p><i>Осінь. Сезонні зміни у природі.</i></p>	<p>склади; читає таблиці складів; -утворює та читає слова з вивчених складових структур; співвідносить слова з предметами, малюнками; вибірково читає слова; -доповнює склад до слова; підставляє в слово пропущену букву; -читає речення з 2-3 слів разом з вчителем, хором, самотійно; -доповнює речення словами, які відсутні, з ряду попередньо прочитаних (з опорою на малюнок); -друкує слова з вивчених складових структур або букв (за зразком, під диктовку, підписує малюнки вивченими словами); -пише вивчені букви, склади та слова з ними;</p>	<p>виразності усного мовлення, темпу і сили голосу. Розвиток фонематичного слуху. Формувати вміння друкувати букви та слова за зразком, під диктовку. Удосконалення навичок читання і письма. Збагачення словникового запасу.</p> <p>Удосконалення навичок орієнтування у зошиті; користування письмовим приладдям. Розвиток зорового сприймання та розрізнення графічного зображення букв, просторового розташування їх елементів під час написання. Формування усвідомленого зорового образу кожної з вивчених букв. Розвиток навичок списування. Розвиток діалогічного мовлення. Формування елементів каліграфічного письма. Виховання</p>
--	--	---	---

	<p><i>Овочі, фрукти. Похолодання, випадання дощів.ю зміна забарвлення листя, листопад.</i></p> <p><i>Зима. Сезонні зміни у природі. Холодне повітря, мороз, снігопад, лід, сніжинка.</i></p> <p><i>Тварини свійські: кіт, собака, корова. Зовнішній вигляд.</i></p> <p><i>Тварини дикі: вовк, заєць. Зовнішній вигляд.)</i></p>		<p>акуратності, охайності під час письма та списування.</p>
4.	<p>Звуки і букви III етапу: Я, Ю, Є, ї, Ч, Ф, Ц, Щ.</p> <p>Читання і розвиток усного мовлення. Розширення словникового запасу. Повторення та закріплення знань і навичок, засвоєних у попередніх класах.</p> <p>Розвиток фонематичного слуху і правильної вимови звуків.</p> <p>Співвідношення звука і букви, визначення місця звука і букви у слові; фіксація буквою початкового звука у словах.</p> <p>Формування зорових еталонів букв: знаходження заданої букви серед інших букв чи знаків; впізнавання букв, накладених одна на одну; виділення з ряду правильно написаної букви з опорою на зразок; складання букв з паличок, паперових смужок, проволочи за зразком; доповнення відсутнього елемента букви; називання та порівняння графічно схожих букв.</p> <p>Запам'ятовування цілісних образів слів, які складаються з вивчених букв (мама, сон, сом, папа, липа, молоко...), співвідношення слів з предметами, які вони називають.</p> <p>Складання індивідуальних альбомів вивчених слів, використання їх для вирішення</p>	<p>Учень/ учениця (з допомогою педагога):</p> <p>-правильно чує та вимовляє звуки;</p> <p>-співвідносить звук і букву; визначає місце звука і букви у слові; визначає перший звук у словах;</p> <p>-знаходить задану букву серед інших букв чи знаків; впізнає букви, накладені одна на одну; виділяє з ряду правильно написаних букв з опорою на зразок; складає букви з паличок; доповнює відсутній елемент букви; називає та порівнює графічно схожі букви;</p> <p>-запам'ятовує цілісний образ слів, які складаються з вивчених букв; співвідносить слова з предметами, які вони називають;</p> <p>-друкує вивчені букви та слова;</p> <p>-утворює та читає закриті трьохбуквені склади, які є словом;</p> <p>-утворює та читає закриті та відкриті двохбуквені склади; читає таблиці складів;</p>	<p>Розвиток фонематичного сприймання, правильної й чіткої звуковимови.</p> <p>Розвиток слухового і зорового сприймання.</p> <p>Розвиток мовленнєвого слуху.</p> <p>Розвиток звукобуквеного аналізу.</p> <p>Подальший розвиток сигніфікативної функції мовлення (функції позначення).</p> <p>Стимуляція мовленнєвої активності.</p> <p>Розвиток оперативної пам'яті.</p> <p>Формування вміння граматично правильно будувати речення (фрази) за зразком, даним учителем).</p> <p>Формування читацьких умінь.</p> <p>Розвиток усного зв'язного мовлення.</p> <p>Регулювання інтонаційної виразності усного мовлення, темпу і</p>

	<p>задач навчального та практичного характеру. Друкування вивчених букв та слів: за зразком, під диктовку, дописування відсутніх елементів. Утворення та читання закритих трьохбуквених складів, які є словом (сом). Утворення та читання закритих та відкритих двохбуквених складів; читання таблиці складів. Утворення та читання слів з вивчених складових структур. Співвідношення слів з предметами, малюнками. Вибіркове читання слів. Доповнення складу до слова, підстановка в слово пропущеної букви. Читання речень з 2-3 слів разом з вчителем, хором, самостійно. Доповнення в реченні відсутнього слова з ряду попередньо прочитаних (з опорою на малюнок). Друкування слів з вивчених складових структур або букв: за зразком, під диктовку, підписання малюнків вивченими словами. Написання вивчених букв та слів з ними. <i>(Весна. Сезонні зміни у природі. Потепління, танення снігу, цвітіння, приліт птахів. Літо. Сезонні зміни у природі. Ягоди, фрукти, овочі. Відпочинок влітку. Екскурсія: у природу, до саду, до городу, в парк. Спостереження за змінами. Птахи: голуб, ворона. Зовнішній вигляд. Охорона тварин.)</i></p>	<p>-утворює та читає слова з вивчених складових структур; співвідносить слова з предметами, малюнками; вибірково читає слова; -доповнює склад до слова; підставляє в слово пропущену букву; -читає речення з 2-3 слів разом з вчителем, хором, самостійно; -доповнює речення словами, які відсутні, з ряду попередньо прочитаних (з опорою на малюнок); -друкує слова з вивчених складових структур або букв (за зразком, під диктовку, підписує малюнки вивченими словами); -пише вивчені букви;</p>	<p>сили голосу. Розвиток фонематичного слуху. Формувати вміння друкувати букви та слова за зразком, під диктовку. Удосконалення навичок читання і письма. Збагачення словникового запасу. Удосконалення навичок орієнтування у зошиті; користування письмовим приладдям. Розвиток зорового сприймання та розрізнення графічного зображення букв, просторового розташування їх елементів під час написання. Формування усвідомленого зорового образу кожної з вивчених букв. Розвиток навичок списування. Розвиток діалогічного мовлення. Формування елементів каліграфічного письма. Виховання акуратності, охайності під час</p>
--	--	--	--

				письма та списування.
5.		Удосконалення та подальший розвиток дрібної і загальної моторики.		
6.		Повторення та закріплення вивченого матеріалу.		

Корекційно-розвивальна програма
Розвиток мовлення з використанням методики ТАН-Содерберг

Розробили:

Заремба В.В., Ліщук Н.І., Морозова Н.В.
СП №26 м.Київ.

Укладач:

Блеч Г.О.,
старший науковий співробітник
лабораторії олігофренопедагогіки
Інституту спеціальної педагогіки
НАПН України.

Пояснювальна записка

Програма з розвитку мовлення розроблена на основі Державного стандарту початкової загальної освіти для дітей з особливими освітніми потребами.

Мовлення — важливий засіб спілкування, обміну думками і почуттями між людьми, передачі та засвоєння інформації

Програмою передбачається набуття учнями елементарних знань про мовлення: усне і писемне, діалогічне і монологічне; про особливості висловлювань, обумовлені їх комунікативними завданнями, ситуацією спілкування.

Завданнями розвивального курсу є формування життєвонеобхідних компетентностей, а саме:

- *Мовної компетентності*, яка передбачає формування в учнів цілої низки соціальних здібностей, знань, умінь, навичок, стратегій і тактик мовної поведінки, установок задля успішного здійснення мовленнєвої діяльності в конкретних умовах спілкування.

- *Мовленнєвої компетентності*, що полягає у виробленні в учнів вмінь адекватно й доречно користуватися мовою в конкретних ситуаціях (висловлювати свої думки, бажання, наміри, прохання тощо), використовувати для цього як мовні, так і позамовні (міміка, жести, рухи) та інтонаційні засоби виразності.

- *Комунікативної компетентності*, яка передбачає здатність користуватися мовою як засобом мовленнєвої взаємодії в групі людей в конкретних соціально-побутових ситуаціях, знаходити своє місце серед учасників спілкування, розуміти їх і бути зрозумілим, узгоджувати власні бажання з намірами інших, вміння орієнтуватися в ситуації спілкування, ініціювати та підтримувати діалог.

- *Фонетичної компетентності*, яка передбачає правильну вимову всіх звуків та звукосполучень відповідно до орфоепічних норм, наголосів, наявність добре розвиненого фонематичного слуху, що допомагає диференціювати фонемі, володіння інтонаційними засобами виразності мовлення (темп, тембр, сила голосу, логічні наголоси тощо). (*Залежно від психофізичних особливостей учнів).

- *Грамматичної компетентності*, що полягає у виробленні в учнів вмінь правильно вживати граматичні форми рідної мови відповідно до граматичних законів і норм (рід, число, відмінок, клична форма тощо). (*Формувати на основі практичної діяльності та наочного матеріалу без засвоєння термінології).

Робота над правильною вимовою, чіткістю й виразністю усного мовлення, над збагаченням словника, правильним і точним вживанням слова, над словосполученням і зв'язним висловлюванням, над орфографічно грамотним письмом має стати основою кожного заняття.

Становлення мовленнєвої особистості відбувається не в лінійній послідовності (оволодіння звуком, граматично правильним мовленням, зв'язним висловлюванням, розширення словника, а **в комплексному розвитку всіх компонентів мовлення.**

В основу програми покладено методику Тан-Содерберг, призначення якої у наданні дитині додаткових можливостей в оволодінні мовленнєвою діяльністю. Дана методика базується не лише на принципі корекції дефекту, а першочергово зорієнтована на пошук та активізацію компенсаторних зон розвитку дитини із синдромом Дауна, дитини з порушеннями розумового розвитку.

Головна мета методики ТАН – **розвиток мовлення у дітей (говоріння).**

Головний інструмент даної методики – це **глобальне читання**. Оскільки практика показала, що діти краще запам'ятовують те, що вони побачили, ніж те, що вони щойно почули, отже, для ефективного розвитку їхнього мовлення слід задіяти зорове сприйняття.

Також доведено, що засвоєння лексичних значень слів і та формування навичок їх належного використання в мовленні швидше відбувається тоді, коли дитина під час вивчення теми бачить слова у поєднанні з відповідними зображеннями, багаторазово маніпулює з ними різними способами, співвідносить їх. Крім того, паралельно здійснюється поступове введення нових слів в словосполучення і речення.

Принципи застосування методики ТАН – Содерберг:

- систематичність та послідовність;
- зв'язок з життям учнів;
- візуалізація мови та мовлення;
- доступність, що ґрунтується на врахуванні індивідуальних особливостей;
- залучення емоційної сфери при викладанні.

Методи та форми роботи: серії вправ, глобальне читання, складання ТАН-історій, робота з фотоальбомами, мова рухів, бесіди, вправа «Ресторан», *вправа* «Коло», екскурсії.

Форми та види роботи на заняттях з розвитку мовлення

Одним із ключових структурних компонентів заняття з розвитку мовлення є **складання ТАН-історії**.

Мотивування до ТАН-історії:

1) Поштовхом до складання є розгляд лексичної теми, яка передбачена календарно-тематичним плануванням. Але обов'язково потрібно викликати інтерес учнів до даної теми, звертаючись до їхнього досвіду та використовуючи ілюстративні фото.

2) Приводом для розмови може бути якийсь випадок чи ситуація, що є важливими для дитини, актуальними. Наприклад, її день народження або татова нова машина, оскільки ці події безпосередньо торкаються дитини і викликають у неї позитивні емоції.

Складання ТАН-історії

Першочергова умова – створення відповідної атмосфери для продуктивної розмови між учнями та педагогом. Це може бути про що завгодно. Але обов'язково з опорою на досвід дитини та її емоційний внутрішній світ.

Висловлювання дітей записують, уточнюючи, і створюють малюнок, який відображає зміст записів. Важливо, щоб дитина бачила те, про що вона говорить. Це, безумовно, допоможе учням краще запам'ятати розмову.

В процесі складання ТАН-історії вчитель підкріплює розмову відповідними діями та рухами, які допомагають дітям зрозуміти та осмислити суть сказаного. Мова рухів задіює візуальний канал сприйняття, що є більш потужним, ніж слуховий. Слідкуючи за рухами, учні краще зосереджують увагу і запам'ятовують необхідний матеріал. *Мова рухів – це не жести мови, а просто рухи, які відображають поняття, дію, зміст віршованого рядка, пісні. Доведено, що руховий супровід допомагає дітям не тільки швидше засвоювати інформацію, але й потім через тривалий час відтворювати її.*

Особливо ефективним рухове підкріплення є під час вивчення віршів, коли педагог супроводжує ключові слова у рядках певними рухами. Цікаво спостерігати за учнями, коли згодом, згадуючи вірш, вони починають саме з рухів. Такі віршовані руханки дитина може повторити навіть через рік, особливо якщо вірш їй сподобався.

Аркуш з історією залишається в особистій папці школяра. Оскільки це особиста історія учня, він пережив те, про що йшла мова, тому у нього згодом виникатиме бажання переглянути папку і поміркувати. Також, складаючи історію, дитина не тільки обговорювала певну ситуацію, але й відчувала відповідні емоції. І пізніше, коли дитина перечитуватиме цю історію, емоційна пам'ять сприятиме розвитку її мовлення, «говоріння-балаканини».

Огляд папки з ТАН-історіями

Отже, попередні розповіді (історії), складені нещодавно, корисно переглядати, а також добре розбирати матеріали, підготовлені учнями вдома, такі як фото, картинки, поробки, аплікації. Використовуючи ці домашні роботи, в подальшому можна створювати нові історії.

Повторення словникових карток

В останній історії виділяємо декілька ключових слів – а саме ті, які діти мають засвоїти в межах теми, що вивчається. Для зосередження уваги учнів ці слова були введені в розповідь емоційно. Однак для кращого засвоєння слова-картки потрібно систематично повторювати в ігровій формі. *Навчитися «читати» – навчитися говорити.* Словникові картки є найкращим способом вчитися розмовляти та вдосконалювати артикуляцію. Працюючи зі словниковими картками, дотримуємось наступних принципів: *співвіднесення, вибір, називання.*

Робота з фотоальбомами «Моя власна папка для розвитку мовлення»

I етап – підготовчо-організаційний: фотозйомка

На канікули діти та батьки отримують завдання. Їм потрібно зібрати фотографії, щоб укомплектувати папку, фотоальбом або ж самостійно скласти ТАН-історію. Ми пропонуємо батькам робити фотознімки дитини у різних ситуаціях впродовж канікул.

II етап – вибір фото для укомплектування фотоальбому

Тато/мама, разом з дитиною переглядаючи фото, вибирають ті, які викликали у дитини найбільше позитивних емоцій. Батьки у свою чергу можуть пропонувати дітям самостійно робити вибір.

Вимоги до фотографій:

- На фото зображена діяльність або якась виконувана дія.
- Люди повинні робити що-небудь (*не паспортні фото*).
- Фото мають викликати зацікавленість у дитини, спонукати до говоріння.

III етап – розмовний

На даному етапі з відібраних фотографій потрібно укомплектувати альбом (*формат А4*) таким чином, щоб поруч з кожною фотографією було достатньо місця для запису висловлювань дитини.

Переглядаючи фото разом з дитиною, батькам потрібно записувати її фрази, висловлювання. Залежно від рівня мовленнєвого розвитку, це можуть бути окремі слова, словосполучення, речення. Але як правило, діти є надзвичайно балакучими під час перегляду, тому що вони є безпосередніми активними учасниками ситуацій, зображених на фото.

IV етап – презентація власної ТАН-історії

Після канікул дитина приносить готовий фотоальбом до школи. На заняттях з розвитку мовлення, у «Колі» учні презентують свої фотоальбоми, розповідаючи про те, як вони проводили час на канікулах.

Мета створення таких фотоальбомів: підтримка «балаканини», сприяння розвитку мовлення за допомогою рухів; збагачення, покращення говоріння (*спонтанного висловлювання*).

Рекомендації щодо роботи з особистими фотоальбомами для розвитку мовлення:

- Фіксуйте всі висловлювання дитини, спостерігаючи, які фото викликали найбільше емоцій, зацікавили її (*такі записи є реальними, справжніми, значущими для дитини*).
- Потім запишіть ліворуч від фото ключові слова, а вислови та фрази дитини записуйте праворуч.
- Забезпечте умови для презентації свого фотоальбому в класі, щоб дитина розповіла власну історію.
- Можна використовувати особисті фотоальбоми і на заняттях з логопедом.

Отже, завдяки залученню учнів до роботи з фотоальбомом досягається декілька цілей:

1. Безперечно, що це розвиток мови та мовлення у дитини завдяки її активній участі в процесі розробки та презентації альбому.

2. А також, що є надзвичайно важливо для соціалізації дитини, – це розширення її соціального простору. Діти у школі заочно знайомляться з родичами своїх однокласників, а потім при зустрічі впізнають їх і звертаються по імені. У дітей виникають нові теми для розмов та спілкування на перервах. Часто на перервах вони переглядають фотоальбоми один одного. Крім того, уже в 4-му класі під час перегляду фотоальбомів діти ставлять запитання один одному типу: *А хто це? А де це ти був?*

Отже, ефективність застосування подібної форми роботи щодо розвитку мовлення у дітей з синдромом Дауна очевидна.

ТАН-вправи з глобального читання

Ці вправи починаємо використовувати з першого дня навчання дітей у школі.

Потрібно підготувати картки зі словами, назвами людей, речей, які мають важливе значення для дітей і викликають у них позитивні емоції.

Кожна картка створюється в двох екземплярах. Починати слід з понять, які добре знайомі дітям: власні імена, «мама», «тато» тощо.

На одній з двох карток можна розмістити маленьке зображення-підказку внизу праворуч, що допомагатиме запам'ятати напис, наприклад, слово «будинок» + невеличкий малюнок будинку.

Не обов'язково, щоб всі словникові картки, які використовуються на уроці, стосувалися теми.

Можна співставляти картки, шукати однакові слова. Картки зі словами, які дитина швидко впізнає, продовжують відігравати важливу роль: це свідчить про певний прогрес. Важливо також додатково використовувати ці картки для запам'ятовування слів.

*Словникові картки є найкращим способом вчитися розмовляти та вдосконалювати артикуляцію. Саме це має на меті запропонований метод: **навчитися «читати» – навчитися говорити.***

Найкраще вправи із словниковими картками проводити в ігровій формі – тоді вони викликають у дітей зацікавленість і приносять їм задоволення. Виконуючи різні завдання під час вправи-гри, діти навчаються глобального читання (цілими словами).

Нижче описано види вправ, які можна використовувати на заняттях:

- **«Слово-естафета».** Якщо площа приміщення дозволяє, ви можете провести слово-естафету. По черзі кожна дитина бере слово-картку з відра, «читає» (*впізнає слово*) і біжить в іншу частину класу, щоб взяти подібне слово або відповідне зображення.
- **«Знайди слово».** Розкладаємо слова-картки на доступних місцях в класі. Учням пропонується ходити по класу та шукати слова. Знайдене слово потрібно помістити на картці лото, тобто співвіднести з відповідником. Якщо дитина впізнає слово, вона може його прочитати, а потім покласти на зображене.
- **«Кеглі».** Ставимо 6 кеглів, на кожному клеїмо картку з написаним словом. На тій кеглі, яку дитина збила, потрібно прочитати слово.
- **«Рибалка».** Наклеюємо картки на фігурки риб; кожен учень має впіймати певне (*вказане*) слово.
- **«Поштарі».** Картки зі словами вкладаємо в конверти, робимо поштові скриньки. Поштар заходить і приносить конверти. Учень, який отримує конверт, читає слово.
- **«Наші імена».** Викладаємо ланцюжок з карток з іменами дітей. Пропонуємо одному з учнів роздати всім іншим картки з їхніми іменами. Можна також виготовити картки з іменами найближчих родичів, з адресами дітей тощо. Вправу можна ускладнювати і добирати різні способи проведення, залежно від того, наскільки діти впевнено впізнають, вибирають і називають потрібні слова.

- «**Лоток із макаронами**». Перемішуємо словникові картки в лотку з макаронами. Дублікати карток викладаємо в ряд на столі. Пропонуємо учням по черзі шукати картки в лотку з макаронами. Коли учень знайшов словникову картку, він читає слово, зображене на ній, і шукає відповідник в ряду на столі.
- «**Поле слів**». Викладаємо картки на площині. Пропонуємо учням по черзі знаходити вказані вчителем слова і читати їх.
- «**Memory**». Організація та проведення гри відбувається за загальноприйнятими правилами.
- «**Чарівний кубик**». Виготовляємо квадратні слова-картки та наклеюємо їх на стінки кубика. Діти по черзі кидають кубик. Те слово, що опиняється вгорі, потрібно прочитати і знайти відповідне у себе на аркуші паперу, обвести його чи викреслити.
- «**Склади слово**». Пропонуємо учням скласти слово з окремих літер (*скласти за зразком*).
- «**Знайди слово**». Пропонуємо учням знайти вивчені карткові слова в тексті: обвести їх чи підкреслити.
- «**Лабіринти**». Пропонуємо дітям шукати вказані слова в лабіринті відповідно до теми та викреслювати їх.

Вчитель може спрощувати чи ускладнювати правила та хід гри залежно від рівня підготовленості учнів. При цьому слід не забувати про принцип: *співвіднесення, вибір та називання*.

«**Коло**» – це один із компонентів методики ГАН-Содерберг.

Завдяки щоденним *ритуалам* виконується ряд завдань, а саме:

- 1) формування соціальних вмінь та навичок, що є передумовою успішної соціалізації: запитати, вислухати, дати відповідь, дочекатися своєї черги, не перебивати один одного, співчувати, співпереживати, здатність утримувати в пам'яті інформацію про іншу людину тощо;
- 2) поглиблення уявлень та закріплення знань про навколишній світ: пори року, місяці року, дні тижня, явища погоди.
- 3) формування розуміння та відчуття часу:
 - формування уявлень про вікові зміни (*дата народження, на 1 рік старший, перехід в наступний клас*);
 - орієнтування в часі (*використання календаря, визначення дати*);
 - співвіднесення подій особистого життя з реальним часом (*вчора, сьогодні, завтра*).

Щоденне дотримання цих ритуалів сприяє тому, що діти природно проявляють ті якості і застосовують вміння, які формуються протягом певного періоду часу.

Діти всі разом кожного дня читають напам'ять ці ряди – «проспівують». Перш за все, це призначено для розвитку артикуляції. Крім цього, учні виконуючи ці вправи, набувають позитивного емоційного досвіду, оскільки перебувають в ситуації успіху.

Голос і ритм дарують дітям задоволення, і вони з інтересом виконують ці вправи. Як правило, вони починають з проспівування алфавіту, потім – числовий ряд від 1 до 10, 1–20, 1–100. Також вивчають (*повторюють*) назви днів тижня та назви місяців року. Дітям подобається це виконувати разом. Ці види діяльності приносять дітям велике задоволення. В результаті створюється ситуація успіху, учні набувають позитивного досвіду. Вони можуть рахувати від 1 до 100. Завдяки цим заняттям у дітей вже формуються елементарні навички читання та письма. Якщо діти можуть читати та рахувати до 100, то це дуже великий успіх для них. І звичайно, що це значно впливає на їхній загальний рівень розвитку та емоційний стан: якщо тобі це вдається виконувати, отже ти – дорослий.

Також учні, вивчаючи алфавіт, можуть знаходити знайомі літери у словах, наприклад, впізнати мамину букву, татову букву, що є успішною передумовою грамотності дітей (*уже в добукварний період*).

Ця методика настільки *доступна і цікава* для дітей, що навіть ті учні, які мають значні труднощі із концентрацією уваги, проявляють інтерес до заняття і можуть протягом тривалого часу зосереджуватися на виконанні вищеописаних вправ. Вони уважно слухають, щоб нічого не пропустити.

Для досягнення кращих результатів у розвитку мовлення школярів, пропонується поширювати лексичні теми, що передбачають засвоєння певної групи слів на інші навчальні предмети, дотримуючись принципів комплексного, тематичного та інтегрованого навчання, тісно співпрацювати з педагогами та батьками.

Добір програмного матеріалу здійснено на основі загальнодидактичних принципів із врахуванням можливостей дітей із синдромом Дауна, дітей з порушеннями розумового розвитку. Вищезгадані компетентності формуються на мовленнєвому матеріалі близької дітям, цікавої і доступної тематики.

Відповідно до реалізації завдань програми з розвитку мовлення структура методики передбачає механізм оцінювання її впливу на розвиток мови та мовлення у дитини. Динаміка формування пізнавальної діяльності та мовленнєвого розвитку у дитини встановлюється відповідно до ліній розвитку:

1) *Комунікативні умови*. Ця лінія розвитку передбачає формування в учнів здатності зосереджувати увагу на вказаному об'єкті, явищі, предметі тощо, усному та писемному мовленні, не відволікатися, бути посидючим під час розмови, бесіди тощо.

2) *Комунікативні навички*. Спрямованість цієї лінії розвитку полягає у набутті школярами вміння встановлювати контакт із партнером у спілкуванні, дотримуючись усталених правил етикету.

3) *Візуальне розрізнення*. Ця лінія розвитку передбачає створення компенсаторних можливостей для формування в учнів *фонетичної компетентності*. Дітям із синдромом Дауна важко сприймати мову на слух, їхня сильна сторона – це сприймання інформації з навколишнього світу через візуальний канал, тому звуки візуалізуються, що допомагає учням опанувати звукову систему української мови. Крім того через візуалізацію мови школярі засвоюють словник, лексичне значення слів, писемне мовлення. Мова стає зрозумілою і доступною.

4) *Артикуляція*. Спрямованість цієї лінії розвитку полягає в оволодінні учнями вимовною стороною мовлення. Робота над правильною вимовою, чіткістю й виразністю усного мовлення має стати основою кожного заняття.

5) *Структура речення*. Ця лінія розвитку передбачає практичне засвоєння учнями граматичного ладу мовлення.

6) *Структура розповіді*. Спрямованість цієї лінії розвитку полягає у формуванні в учнів здатності до осмислення сприйнятого усного та писемного мовлення.

Програму подано за табличною структурою, що складається з кількох колонок. У колонці «Зміст корекційно-розвиткових занять» подано теми занять, а також види, форми та методи реалізації завдань програми. Відповідно до дібраного змісту занять, у наступній колонці наводяться орієнтовні досягнення учнів, тобто ті знання та вміння, якими учні мають оволодіти в результаті занять. Для дітей з помірною розумовою відсталістю зміст навчання добирається індивідуально, навчальні досягнення виокремлено під спеціальним позначенням - *.

Загальний тематичний план

№ п/п	Назви розділів і тем	Кількість годин					Разом годин
		Підгот.	1 клас	2 клас	3 клас	4 клас	
1.	Розвиток артикуляції. Створення умов для набуття позитивного досвіду.	Впродовж всіх років навчання					
2.	Формування уявлень про себе, про школу, про однокласників та педагогів.	15	16			12	43
3.	Формування уявлень про свою сім'ю, найближчих родичів, родину, про культуру поведінки серед людей.	22	14	16	28		80
4.	Формування уявлень про осінь, осінні місяці, ознаки осені.	15	14	20			49
5.	Формування уявлень про людину, частини тіла людини, вік людини (дитина, дорослий, молодий, старий), про культуру поведінки людини.	14	12				27
6.	Формування уявлень про зиму, зимові місяці, зимові розваги дітей.	15	8	8			31
7.	Формування уявлень про зимові свята.	10	10	8	8	8	44
8.	Формування уявлень про тварин.	15	8	18			41
9.	Формування уявлень про рослини.	15	16	20			51
10.	Формування уявлень про весну та її ознаки, весняні місяці.	15	13	12			40
11.	Формування уявлень про кімнатні рослини.			8			8
12.	Формування уявлень про Україну. Домашня адреса. Адреса школи.		10	16	32	44	102
13.	Формування уявлень про літо, розваги дітей влітку, про літній відпочинок.	20	10	8	4	18	60
14.	Формування уявлень про житло людей.				20		20
15.	Формування уявлень про побутову техніку.				20		20
16.	Формування уявлень про громадський транспорт.				20		20
17.	Формування уявлень про різноманітність країн та національностей.					12	12
18.	Формування уявлень про подорож літаком, поїздом.					38	38
19.	Повторення і закріплення вивченого за рік	10	3	2	2	2	24
20.	Резерв часу	9	6	4	6	6	27
21.	Всього годин	175	140	140	140	140	735

Підготовчий клас
(175 год на рік, 5 год на тиждень)

К-сть год.	Зміст корекційно-розвиткових занять	Орієнтовні досягнення розвитку
I семестр (80 год)		
<p>5-10 хв. на початку кожно- го заняття</p>	<p style="text-align: center;">Розвиток артикуляції. Створення умов для набуття позитивного досвіду. (протягом року)</p> <p>Сила голосу, темп мовлення, ритм. Серії вправ:</p> <ul style="list-style-type: none"> - алфавіт; - числовий ряд від 1 до 10; - частини доби: ранок, день, вечір, ніч; - назви днів тижня; - пори року; - місяці кожної пор року відповідно до сезону. <p>Читання, «проспівування» з опорою на графічне зображення цифр, букв, піктограм днів тижня, пір року (з підписами).</p> <p>Розвиток слухового сприймання, фонематичного слуху. Ігрові вправи на звуконаслідування. Розрізнення та повторення звуків. Повторення за вчителем чистомовок. Вивчення невеликих віршиків, що супроводжують виконання вправ для пальчикової гімнастики.</p>	<p>Учень:</p> <ul style="list-style-type: none"> - у процесі «проспівування» повторює за вчителем жести, рухи, наслідує міміку; - наслідуючи вчителя, промовляє/»проспівує» алфавіт, числовий ряд; назви днів тижня, пір року з різною силою голосу (голосно-тихо-пошепки-з нормальною силою голосу), в різному темпі (швидко-повільно- у нормальному темпі); - *повторює за вчителем, намагається наслідувати; - проспівує увесь алфавіт; *проспівує частину алфавіту з допомогою; - проспівує числовий ряд; *проспівує числовий ряд з допомогою; - на прохання вчителя називає всі пори року, проспівує з опорою на піктограми; *впізнає і вибирає вказану вчителем пору року (піктограму) із запропонованих двох; - на прохання вчителя називає, проспівує всі дні тижня з опорою на піктограми; - *впізнає і вибирає вказаний вчителем день тижня (піктограму) із запропонованих двох; - сприймає на слух і розрізняє звуки мовлення, впізнає їх, повторює з допомогою вчителя звукосполучення, прості за структурою слова і фрази; - *уважно слухає та повторює за вчителем окремі звуки.
<p>15 год</p> <p>2 год</p>	<p>Формування уявлення про себе, про школу, про однокласників, педагогів.</p> <p>Уявлення про себе (ім'я, стать, вік учня, соціальний статус:</p>	<p>Учень:</p> <ul style="list-style-type: none"> - знає та називає своє ім'я; - читає (глобально) своє ім'я; - *впізнає своє ім'я на картках, парті, шафі тощо; - *відгукується на своє ім'я, відповідно реагує (емоційно,

	<p><i>школяр, школярка, учень, учениця).</i> Вправи на співвіднесення, вибір та називання. ТАН-вправа «<i>Моє ім'я</i>». Викладаємо ланцюжок з карток з іменами дітей. Пропонуємо учням по черзі вибрати своє ім'я.</p>	<p>словесно);</p> <ul style="list-style-type: none"> - ідентифікує себе за віком, належністю до певної статі та соціального статусу (хлопчик, дівчинка, школяр, школярка, учень, учениця); - * за завданням вчителя вибирає відповідні слова, що відображають стать, соціальний статус; - вміє чекати своєї черги; - *вміє чекати своєї черги з підтримкою; - концентрує увагу на фото, зображенні, словниковій картці; - * зосереджує увагу з підтримкою; - знає та називає імена однокласників; - читає (глобально) імена однокласників; - *впізнає, розрізняє імена однокласників, співвідносить з фото; - звертається по імені до однокласників; - *повторює за вчителем; - знає імена та по батькові педагогів; - * впізнає імена та по батькові педагогів, співвідносить з фото; - звертається по імені та по батькові до педагогів, *повторює за вчителем; - підтримує зоровий контакт під час спілкування; - * встановлює зоровий контакт на прохання вчителя, з підтримкою.
<p>2 год</p>	<p>Уявлення про тих, хто оточує: однокласників (ім'я, вік, стать, соціальний статус (практично, без визначення поняття)); педагогів: ім'я, по батькові. Вправи на співвіднесення, вибір та називання. ТАН-вправа «<i>Наші імена</i>». Викладаємо ланцюжок з карток з іменами дітей. Пропонуємо одному з учнів роздати всім іншим картки з їхніми іменами. Вправу можна ускладнювати і добирати різні способи проведення, залежно від того, наскільки діти впевнено впізнають, вибирають і називають потрібні слова.</p>	<p>Учень:</p> <ul style="list-style-type: none"> - називає слова (читає глобально), добирає підписи до зображень; - *впізнає 5 слів; - *співвідносить однакові зображення, слова, вибирає за вказівкою вчителя, демонструє розуміння; - вміє чекати своєї черги; - *вміє чекати своєї черги з підтримкою; - використовує слова в усному мовленні; - демонструє розуміння лексичного значення слів шляхом
<p>3 год</p>	<p>Уявлення про школу, шкільне приладдя. Словник: <i>школа, клас, школяр, школярка, школярі, учень, учениця, учні, портфель, рюкзак, парта, стіл, стілець, ручка, зошит, буквар тощо.</i> Рекомендований порядок для співвіднесення: картинка до картинки; слово до слова (співвіднесення, вибір, називання); слово до картинки (здатність читати глобально (впізнавати) та розуміти). ТАН-вправа «<i>Лоток із макаронами</i>». Переміщуємо словникові</p>	

<p>3 год</p>	<p>картки в лотку з макаронами. Дублікати карток викладаємо в ряд на столі. Пропонуємо учням по черзі шукати картки в лотку з макаронами. Коли учень знайшов словникову картку, він читає слово, зображене на ній, і шукає відповідник в ряду на столі. Співвіднесення предметів з малюнками, реальних об'єктів зі словами, які позначають їх. Дидактичні ігри на вилучення зайвого, на увагу та спостережливість.</p> <p>Складання ТАН-історії «<i>Ми - школярі</i>». Виділення словникових слів зі змісту тексту. Вивчення слів. Вивчення Тан-історії. Повторення за вчителем.</p> <p>ТАН-вправа «<i>Кеглі</i>». Ставимо 6 кеглів, на кожному клеїмо картку з написаним словом. На тій кеглі, яку дитина збила, потрібно прочитати слово.</p>	<p>вибору відповідного слова/зображення за описом вчителя;</p> <ul style="list-style-type: none"> - *вибирає вказане слово з двох запропонованих (з підтримкою); - наслідуючи вчителя, називає шкільні предмети; - * повторює за вчителем назви шкільних предметів; - дає відповіді на запитання вчителя: «хто це?», «що це?» - *повторює за вчителем відповіді на запитання: «хто це?», «що це?». <p>Учень:</p> <ul style="list-style-type: none"> - бере активну участь в колективному складанні ТАН-історії; - відповідає на запитання вчителя; - *реагує невербально на зображення; - *знає, що картинки і текст зображають ТАН-історію (розповідь); - демонструє здатність відтворити слова, з якими пов'язана ТАН-історія; - *виявляє розуміння історії, знає, про що йде мова, включений в процес; - може розповісти частину ТАН-історії; - *повторює речення за вчителем.
<p>3 год</p>	<p>Розвиток слухової уваги, пам'яті, зорового сприймання. Ознайомлення з віршем «<i>Школяр</i>» (В . Скомаровський). Вивчення вірша з голосу вчителя з опорою на графічне зображення (наочна підтримка). <i>Словникова робота.</i> Пояснення значення слів з опорою на зображення.</p> <p>Конструювання вірша шляхом накладання віршованих рядків. Вибір вказаного вчителем віршованого рядка Конструювання вірша з віршованих рядків за зразком. Конструювання вірша з віршованих рядків на слух.</p>	<p>Учень:</p> <ul style="list-style-type: none"> - зосереджує увагу на графічному зображенні вірша; - *зосереджує увагу при підтримці; - повторює за вчителем слова з вірша, рухи, які підкріплюють зміст вірша; - *сприймає мовлення вчителя, спостерігає за рухами; - конструює вірш шляхом накладання віршованих рядків; * з допомогою; - впізнає віршований рядок, орієнтуючись на ключові слова; - *впізнає віршований рядок з допомогою вчителя; - конструює вірш з частин з голосу вчителя; - читає вірш напам'ять;

2 год	Узагальнення та систематизація знань з теми.	- *повторює вірш за вчителем.
22 год 5 год 7 год	<p>Формування уявлення про свою сім'ю, найближчих родичів, культуру поведінки.</p> <p>Ознайомлення з фотографіями сім'ї дитини та її найближчих родичів (дідусь, бабуся). Створення власних фотоальбомів: складання підписів до фотографій зі слів учнів. Виділення ключових слів.</p> <p>Вивчення словникових слів-назв членів родини. Словник: <i>мама, тато, син, донька, брат, сестра, дідусь, бабуся.</i> Рекомендований порядок для співвіднесення: картинка до картинки; слово до слова (співвіднесення, вибір, називання); слово до картинки (здатність читати глобально (впізнавати) та розуміти). ТАН-вправа «Чарівний кубик». Виготовляємо квадратні слова-картки та наклеюємо їх на стінки кубика. Діти по черзі кидають кубик. Те слово, що опиняється вгорі, потрібно прочитати глобально (впізнати) і знайти відповідне у себе на аркуші паперу, обвести його чи викреслити.</p> <p>Пальчикова гімнастика «<i>Цей ось пальчик...</i>».</p>	<p>Учень:</p> <ul style="list-style-type: none"> - зосереджує увагу на фотографії, проявляє інтерес до зображеного (позитивно); - коментує зображене одним словом, фразою; - * зосереджує увагу на фотографії при підтримці дорослого; - * невербально відповідає на запитання: так, ні; - вміє чекати своєї черги; - * вміє чекати своєї черги з підтримкою; - вміє слухати однокласників, проявляє інтерес до їхніх фотографій; - * намагається слухати однокласників; - називає слова (читає глобально), добирає підписи до зображень; - * впізнає 5 слів; - * співвідносить однакові зображення, слова, вибирає за вказівкою вчителя, демонструє розуміння; - вміє чекати своєї черги; - * вміє чекати своєї черги з підтримкою; - використовує слова в усному мовленні; - демонструє розуміння лексичного значення слів шляхом вибору відповідного слова/зображення за описом вчителя; - * за завданням вчителя вибирає вказане слово з двох запропонованих (з підтримкою); - наслідуючи вчителя, називає членів сім'ї, найближчих родичів; - * повторює за вчителем назви членів сім'ї, найближчих родичів; - дає відповіді на запитання вчителя: «хто це?»; - * повторює за вчителем відповіді на запитання: «хто це?». - повторює за вчителем вправу з пальчикової гімнастики;

<p>5 год</p>	<p><i>Цей ось пальчик – мій дідусь, Цей ось пальчик – мій татусь, Цей ось пальчик – це бабуся, Цей ось пальчик – це матуся, Цей ось пальчик – це є я, От і вся моя сім'я.</i></p> <p>Робота з фотоальбомами учнів. Перегляд фотографій з коментуванням, відповіді на запитання щодо зображеного на фотографіях, впізнавання та називання ключових слів, прочитування речень (глобально).</p>	<ul style="list-style-type: none"> - *робить вправу з безпосередньою допомогою вчителя; - повторює текст пальчикової гімнастики, супроводжуючи відповідними рухами; - орієнтується на аркуші паперу; <p>Учень:</p> <ul style="list-style-type: none"> - розрізняє деталі на фотографіях, коментує зображене; - *впізнає відмінності між фотографіями, невербально реагує на зображене; - читає глобально ключові слова, речення з двох-трьох слів; - знаходить ключове слово в реченні; - *впізнає і показує вказане вчителем слово, намагається повторити за вчителем; - розповідає про свою сім'ю з опорою на фотографії та підписи до них; - * з допомогою вчителя намагається назвати членів сім'ї, найближчих родичів; - знає, називає ввічливі слова, співвідносить з відповідною піктограмою; - *на прохання вчителя вибирає вказану вчителем піктограму з підписом; - демонструє розуміння значення слів ввічливості в процесі відповідного співвіднесення з частиною доби (вітання), ситуацією (прохання, вибачення, прощання); - *з допомогою вчителя співвідносить слова ввічливості з відповідною піктограмою; - застосовує ввічливі слова відповідно до ситуації: вітається, прощається, вибачається, після нагадування; - *невербально вітається (рукостискання, візуальний контакт, міміка, умовні жести), прощається (умовні жести, візуальний контакт, міміка); - *повторює за вчителем ввічливі слова у відповідній ситуації; - знає частини тіла людини.
<p>3 год</p>	<p>Культура поведінки. Ознайомлення із словами ввічливості (уміння привітатися, запитати, відповісти, попросити, подякувати, вибачитись, попроситися). Практичне засвоєння таких слів у мовленні (в природних і створених мовленнєвих ситуаціях).</p> <p>Ввічливі слова: <i>привіт, добрий день, добрий ранок, добрий вечір, дякую, будь ласка, на добраніч, до побачення.</i></p>	
<p>2 год</p>	<p>Узагальнення та систематизація знань з теми.</p>	
<p>15</p>	<p>Формування уявлення про осінь, осінні місяці.</p>	<p>Учень:</p>

<p>4 год</p>	<p>Словник: <i>осінь, пора року, вересень, жовтень, листопад, похолодання, дощ, відліт птахів, листя, жовтіє, опадає, назви осіннього взуття, одягу, парасоля, назви сезонного одягу тощо.</i> Рекомендований порядок для співвіднесення: картинка до картинки; слово до слова (співвіднесення, вибір, називання); слово до картинки (здатність читати глобально (впізнавати) та розуміти). Аудіювання. Слухання оповідання про осінь. Відповіді на запитання вчителя. Виділення словникових слів.</p>	<ul style="list-style-type: none"> - називає слова (читає глобально), добирає підписи до зображень; - *впізнає 5 слів; - *співвідносить однакові зображення, слова, вибирає за вказівкою вчителя, демонструє розуміння; - вміє чекати своєї черги; - *вміє чекати своєї черги з підтримкою; - використовує слова в усному мовленні; - демонструє розуміння лексичного значення слів шляхом вибору відповідного слова/зображення за описом вчителя; - *за завданням вчителя вибирає вказане слово з двох запропонованих (з підтримкою); - співвідносить зміст знайомих слів з ілюстрацією, малюнком (предметним, сюжетним).
<p>1 год</p>	<p>Експедиція в шкільний сквер з метою спостереження за змінами у живій та неживій природі. Фотографування учнів на природі в процесі діяльності (спостереження, збирання осіннього листя тощо).</p>	<p>Учень:</p> <ul style="list-style-type: none"> - демонструє вміння спостерігати за об'єктами живої та неживої природи на екскурсії; - вербально реагує на побачене, відповідає на запитання; - *з допомогою та за вказівкою вчителя спостерігає за об'єктами навколишньої дійсності; - *відповідає на запитання, повторюючи за вчителем; - адекватно реагує на інструкції вчителя під час екскурсії та слідує їх виконанню; - *намагається з допомогою вчителя дотримуватися виконання інструкцій під час екскурсії; - з допомогою вчителя висловлює враження від побаченого (почутого) (<i>сподобалася – не сподобалася</i>).
<p>3 год</p>	<p>Складання ТАН-історії «Осінь» з використанням фотографій з екскурсії. Виділення словникових слів зі змісту тексту. Вивчення слів. Вивчення ТАН-історії. Повторення за вчителем. ТАН-вправи на вибір вчителя.</p>	<p>Учень:</p> <ul style="list-style-type: none"> - бере активну участь в колективному складанні ТАН-історії; - відповідає на запитання вчителя; - *реагує невербально на зображення; - *знає, що картинка і текст зображають ТАН-історію

<p>2 год</p>	<p>Вивчення вірша про осінь: <i>У садах, гаях блукає, Жовте листя одягає, Золотисту стелить постіль, Пора року – щедра осінь.</i> Пояснення значень слів з опорою на зображення, з використанням рухів, жестів. Формування уявлень про переносне значення слів (<i>практично, без вживання поняття</i>) на основі сприймання предметних зображень (<i>постіль (на ліжку) і постіль (з листя на землі)</i>), безпосереднє відтворення дій (ходить, блукає).</p>	<p>(розповідь);</p> <ul style="list-style-type: none"> - демонструє здатність відтворити слова, з якими пов'язана ТАН-історія; - *виявляє розуміння історії, знає, про що йде мова, включений в процес; - може розповісти частину ТАН-історії; - *повторює речення за вчителем. <p>Учень:</p> <ul style="list-style-type: none"> - уважно слухає та розуміє зміст вірша, відповідає одним словом на запитання за змістом прослуханого; - *повторює відповідь; - демонструє розуміння змісту шляхом добору предметних, сюжетних ілюстрацій; - *разом із учителем уважно розглядає ілюстрації до вірша, співвідносить їх з його змістом; - зосереджує увагу на графічному зображенні вірша; - *зосереджує увагу при підтримці; - повторює за вчителем строфи, рухи, які підкріплюють зміст вірша; - *сприймає мовлення вчителя, спостерігає за рухами.
<p>3 год</p>	<p>Українська народна пісня «<i>Ходить гарбуз по городу</i>». Співвіднесення натуральних овочів з їх графічними зображеннями. Розглядання та називання предметних малюнків. Називання ознак предметів за запитаннями вчителя з опорою на зображення.</p> <p>Розглядання сюжетних малюнків, визначення в них сюжетних ліній. Вивчення пісні за допомогою розкадровок. Інсценізація.</p>	<p>Учень:</p> <ul style="list-style-type: none"> - уважно слухає та розуміє зміст пісні, відповідає одним словом на запитання за змістом прослуханого; - *повторює відповідь; - демонструє розуміння змісту шляхом добору предметних, сюжетних ілюстрацій; - *разом із учителем уважно розглядає ілюстрації до пісні, співвідносить їх з її змістом; - наслідуючи вчителя, називає знайомі предмети, відповідає на запитання «<i>хто це?</i>», «<i>що це?</i>»; - * повторює за вчителем відповіді на запитання: «<i>хто це?</i>», «<i>що це?</i>»;

2 год	Узагальнення та систематизація знань з теми.	<ul style="list-style-type: none"> - відповідає на запитання: «який?», «яка?», «яке?»; - * повторює за вчителем слова-ознаки предмета; - * з допомогою вчителя визначає та називає дії, пов'язані з рухом персонажів у просторі та на малюнках, повторює за вчителем запитання та відповіді на запитання: «що робить?», «що роблять?»; - відтворює рухи, що відображають діяльність персонажів пісні; - *намагається відтворювати рухи з допомогою вчителя; - знаходить предмети за словесним описом, вказівками вчителя (з допомогою табличок); - застосовує вивчені слова в повсякденному житті; - співвідносить знайомі слова і реальні предмети (об'єкти); - називає знайомі та вивчені об'єкти; *повторює за вчителем; - розповідає ТАН-історію про осінь з опорою на наочність; - * повторює за вчителем слова, прості речення, що відображають суть ТАН-історії; - слухає ТАН-історію, може повторити, що розповів однокласник; - * намагається слухати з допомогою вчителя.
14 год 3 год 3 год	<p>Формування уявлення про людину, частини тіла людини, вік людини (дитина, дорослий, молодий, старий), про культуру поведінки людини.</p> <p>Ознайомлення зі словами-назвами частин тіла людини з опорою на зображення.</p> <p>Словник: голова, тулуб, рука, нога, око, вухо, палець, руки, ноги, обличчя, рот.</p> <p>Співвіднесення, вибір та називання. ТАН-вправи на вибір вчителя.</p> <p>Слухання-розуміння запитання, інструкції, завдання вчителя.</p> <p>Розпізнавання слів (<i>практично</i>), що означають один і кілька</p>	<p>Учень:</p> <ul style="list-style-type: none"> - співвідносить реальні частини тіла з відповідними словами; - *на прохання вчителя показує на собі вказану частину тіла; - впізнає/читає (глобально) слова-назви частин тіла; - *співвідносить реальні частини тіла з їх малюнковими зображеннями; - уважно слухає, розуміє та виконує інструкції, знайомі завдання, відповідає на запитання; - *слухає та виконує інструкції, завдання покроково у супроводі вчителя; - розрізняє та називає слова, що означають один і кілька однакових предметів (<i>рука-руки, око-очі</i>); - *з допомогою вчителя та з опорою на наочність

<p>3 год</p> <p>3 год</p> <p>2 год</p>	<p>однакових предметів: <i>рука – руки, нога – ноги, палець – пальці, око – очі, вухо - вуха</i> тощо.</p> <p>Практичне ознайомлення із займенниками: <i>мій, моя, моє, мої</i>; дотримання граматичної сполучуваності слів, узгодження займенників з іменниками (без вживання термінів). Розуміння запитань: <i>чий? чия? чие? чії?</i></p> <p>Складання ТАН-історії «Я - людина» з використанням власних фотографій дітей у повний зріст.</p> <p>Виділення словникових слів зі змісту тексту. Вивчення слів.</p> <p>Вивчення Тан-історії. Повторення за вчителем.</p> <p>ТАН-вправи на вибір вчителя.</p> <p>Формування уявлення про вік людини: дитина, доросла людина, молодий старий з опорою на зображення. Створення підписів частин тіла людини. Вибір слова-назви та співвіднесення з відповідною частиною тіла на аркуші паперу.</p> <p>Узагальнення та систематизація знань з теми.</p> <p>Застосування засвоєних слів у власному мовленні.</p> <p>Розповідь ТАН-історії.</p>	<p>розрізняє/добирає слова, що означають один або кілька однакових предметів;</p> <ul style="list-style-type: none"> - правильно поєднує займенники з іменниками (<i>моя рука, мої очі, мій ніс</i>); - *повторює за вчителем словосполучення займенник з іменником; - бере активну участь в колективному складанні ТАН-історії; - відповідає на запитання вчителя; - *реагує невербально на зображення; - *знає, що картинка і текст зображають ТАН-історію (розповідь); - демонструє здатність відтворити слова, з якими пов'язана ТАН-історія; - *виявляє розуміння історії, знає, про що йде мова, включений в процес; - може розповісти частину ТАН-історії; - *повторює речення за вчителем; - з опорою на зображення визначає вік людини, добирає відповідне слово;*повторює за вчителем; - демонструє розуміння лексичного значення слів шляхом вибору відповідного слова/зображення за описом вчителя; - *за завданням вчителя вибирає вказане слово/зображення з двох запропонованих (з підтримкою); - *повторює назви частин тіла за вчителем, вибирає вказане зображення частини тіла; - розповідає ТАН-історію з опорою на наочність; - *повторює за вчителем частину ТАН-історії.
<p>15 год</p> <p>4 год</p>	<p>Формування уявлення про зиму, зимові місяці, зимові розваги дітей.</p> <p>Засвоєння слів з теми.</p>	<p>Учень:</p> <ul style="list-style-type: none"> - називає слова (читає глобально), добирає підписи до зображень; - *впізнає 5 слів; *співвідносить однакові зображення, слова, вибирає за вказівкою вчителя, демонструє розуміння;

<p>1 год</p>	<p>Словник: <i>зима, пора року, грудень, січень, лютий, мороз, холодно, сніг, білий.</i></p> <p>Рекомендований порядок для співвіднесення: картинка до картинки; слово до слова (співвіднесення, вибір, називання); слово до картинки (здатність читати глобально (впізнавати) та розуміти).</p> <p>Тан-вправи за вибором вчителя.</p> <p>Розвиток слухової уваги до мовлення, зорового сприймання, пам'яті.</p> <p>Вивчення уривка з вірша О. Санатович «Веселий сніг» з рухами з опорою на малюнкове зображення.</p> <p><i>Падав сніг, падав сніг – Для усіх, усіх, усіх, І дорослих, і малих, І веселих, і сумних.</i></p> <p>Розпізнавання слів в тексті вірша за певними візуальними характеристиками: малюнок, піктограма, перша буква у слові, впізнавання словникових слів (читання глобально).</p> <p>Конструювання словосполучень з поданими словами.</p> <p>Орієнтовний словник: <i>сніг, білий, падав, пора, року, зима, холодна.</i></p> <p>Екскурсія в шкільний сквер, шкільне подвір'я, спортивний майданчик з метою спостереження за змінами у живій та неживій</p>	<ul style="list-style-type: none"> - вміє чекати своєї черги; - *вміє чекати своєї черги з підтримкою; - використовує слова в усному мовленні; - демонструє розуміння лексичного значення слів шляхом вибору відповідного слова/зображення за описом вчителя; - *за завданням вчителя вибирає вказане слово з двох запропонованих (з підтримкою); - співвідносить зміст знайомих слів з ілюстрацією, малюнком (предметним, сюжетним). - уважно слухає та розуміє зміст вірша, відповідає одним словом на запитання за змістом прослуханого; - *повторює відповідь; - демонструє розуміння змісту шляхом добору предметних, сюжетних ілюстрацій; - *разом із учителем уважно розглядає ілюстрації до вірша, співвідносить їх з його змістом; - зосереджує увагу на графічному зображенні вірша; - *зосереджує увагу при підтримці; - з допомогою вчителя розпізнає в тексті вірша, не перечитуючи його, слова, за певними візуальними характеристиками (орієнтуючись на малюнок, першу букву в слові); - *разом з учителем знаходить у тексті вірша потрібне слово; - повторює за вчителем віршовані рядки, рухи, які підкріплюють зміст вірша; - *сприймає мовлення вчителя, спостерігає за рухами; - бере участь в колективному розучуванні вірша; - *робить спроби розучувати вірш; - будує словосполучення з поданими словами, *з допомогою вчителя; - демонструє вміння спостерігати за об'єктами живої та неживої природи на екскурсії; - *з допомогою та за вказівкою вчителя спостерігає за об'єктами навколишньої дійсності;
---------------------	--	---

<p>5 год</p>	<p>природі. Фотографування учнів на природі в процесі діяльності (спостереження, ліплення сніжок, скачування куль для снігової баби).</p> <p>Розвиток зв'язного мовлення.</p> <p>Складання ТАН-історії «Зима» з використанням фотографій з екскурсії. Орієнтовний словник: зима, холодно, назви зимового одягу, взуття, сніг, білий, сніжки, сніговик, снігова баба. Виділення словникових слів зі змісту тексту. Вивчення слів. Вивчення Тан-історії. Повторення за вчителем.</p> <p>ТАН-вправи на вибір вчителя.</p> <p>Відгадування загадок про зиму, сніг, снігову бабу.</p>	<ul style="list-style-type: none"> - вербально реагує на побачене, відповідає на запитання; - *відповідає на запитання, повторюючи за вчителем; - адекватно реагує на інструкції вчителя під час екскурсії та слідує їх виконанню; - *намагається з допомогою вчителя дотримуватися виконання інструкцій під час екскурсії; - з допомогою вчителя висловлює враження від побаченого (почутого) (сподобалася – не сподобалася); - *мімікою, жестами демонструє враження від екскурсії; - бере активну участь в колективному складанні ТАН-історії; - відповідає на запитання вчителя; - *реагує невербально на зображення; - *знає, що картинки/фото і текст зображають ТАН-історію (розповідь); - демонструє здатність відтворити слова, з якими пов'язана ТАН-історія; - *виявляє розуміння історії, знає, про що йде мова, включений в процес; - може розповісти частину ТАН-історії; - *повторює речення за вчителем; - уважно слухає, розуміє та виконує інструкції, знайомі завдання, відповідає на запитання; - *слухає та виконує інструкції, завдання покроково у супроводі вчителя; - уважно слухає та розуміє зміст сприйнятого, *намагається; - відгадує загадку з опорою на наочність; - *повторює відгадку за вчителем; - з допомогою вчителя знаходить в тексті загадки слова, що характеризують відгадку; - *повторює за вчителем слова зі змісту загадки; - уважно слухає та розуміє зміст вірша, відповідає одним словом на запитання за змістом прослуханого; - *повторює відповідь; - демонструє розуміння змісту шляхом добору предметних,
<p>3 год</p>	<p>Розвиток слухової уваги до мовлення, зорового сприймання, пам'яті. Вивчення уривка з вірша О. Санатович «Веселий сніг» з рухами з опорою на малюнкове зображення (продовження).</p>	

<p>2 год</p>	<p><i>А веселі грали в сніжки – Сніг сідав їм на усмішки І сміявся з усіма: -Ой, зима, зима, зима.</i></p> <p>Розпізнавання слів в тексті вірша за певними візуальними характеристиками: малюнок, піктограма, перша буква у слові, впізнавання словникових слів (читання глобально).</p> <p>Узагальнення та систематизація знань з теми. Застосування засвоєних слів у власному мовленні.</p>	<p>сюжетних ілюстрацій;</p> <ul style="list-style-type: none"> - *разом із учителем уважно розглядає ілюстрації до вірша, співвідносить їх з його змістом; - зосереджує увагу на графічному зображенні вірша; - *зосереджує увагу при підтримці; - з допомогою вчителя розпізнає в тексті вірша, не перечитуючи його, слова, за певними візуальними характеристиками (орієнтуючись на малюнок, першу букву в слові); *разом з учителем знаходить у тексті вірша потрібне слово; - повторює за вчителем строфи, рухи, які підкріплюють зміст вірша, *сприймає мовлення вчителя, спостерігає за рухами; - бере участь в колективному розучуванні вірша; - *робить спроби розучувати вірш.
<p>II семестр (95 год)</p>		
<p>10 год</p>	<p>Формування уявлення про зимові свята.</p> <p>Перегляд фотографій (ілюстрацій), створення підписів, виділення ключових слів.</p> <p>Орієнтовний словник: <i>свято, Новий рік, Різдво, святковий стіл, подарунок, подарунки, ялинка, ялинкові прикраси, іграшки, гірлянда, гірлянди.</i></p> <p>Практичне розрізнення слів, що позначають один або кілька предметів. Узгодження слів.</p> <p>Рекомендований порядок для співвіднесення: картинка до картинки; слово до слова (співвіднесення, вибір, називання); слово до картинки (здатність читати глобально (впізнавати) та розуміти).</p>	<p>Учень:</p> <ul style="list-style-type: none"> - зосереджує увагу на зображеннях; - *зосереджує увагу на зображеннях з підтримкою внутрішнього мовлення; - за допомогою вчителя пояснює значення слів (з опорою на малюнок); - знаходить і називає один або багато предметів, узгоджує слова (одна іграшка – багато іграшок), * повторює за вчителем; - називає слова (читає глобально), добирає підписи до зображень; - *впізнає 5 слів; - *співвідносить однакові зображення, слова, вибирає за вказівкою вчителя, демонструє розуміння; - вміє чекати своєї черги;

	<p>ТАН-вправа «Прикрашаємо ялинку». Розкладаємо слова-картки на доступних місцях в класі. Учням пропонується ходити по класу та шукати слова.</p> <p><i>1 крок:</i> знайдене слово потрібно почепити на ялинку – співвіднести з відповідником (знайти на ялинці);</p> <p><i>2 крок:</i> якщо дитина вже впізнає слово, то спершу читає глобально, а потім співвідносить з відповідником на ялинці.</p> <p>Розглядання та називання предметних малюнків. Називання ознак предметів за запитаннями вчителя з опорою на зображення.</p> <p>Конструювання словосполучень, простих речень з поданими словами. Узагальнення та систематизація знань з теми.</p>	<ul style="list-style-type: none"> - *вміє чекати своєї черги з підтримкою; - використовує слова в усному мовленні; - демонструє розуміння лексичного значення слів шляхом вибору відповідного слова/зображення за описом вчителя; - *за завданням вчителя вибирає вказане слово з двох запропонованих (з підтримкою); - співвідносить зміст знайомих слів з ілюстрацією, малюнком (предметним, сюжетним); - уважно слухає, розуміє та виконує інструкції, знайомі завдання, відповідає на запитання; - *слухає та виконує інструкції, завдання покроково у супроводі вчителя; - будує словосполучення з поданими словами, *з допомогою вчителя.
<p>15 год</p>	<p>Формування уявлення про тварин. Класифікація тварин за приналежністю до певної групи (за місцем проживання: у лісі, з людиною) з опорою на наочність: дикі звірі (<i>вовк, заєць, лис</i>) та свійські тварини (<i>коза, собака, кіт</i>). Засвоєння слів-назв тварин. Рекомендований порядок для співвіднесення: картинка до картинки; слово до слова (співвіднесення, вибір, називання); слово до картинки (здатність читати глобально (впізнавати) та розуміти значення слова, який предмет називає). ТАН-вправи за вибором вчителя.</p> <p>Розвиток уваги та спостережливості, формування здатності до узагальнення. Вправа «<i>Четвертий зайвий</i>» з використанням предметних малюнків тварин.</p> <p>Вивчення лічилки з опорою на малюнкове та графічне зображення тексту лічилки:</p>	<p>Учень:</p> <ul style="list-style-type: none"> - класифікує тварин за приналежністю до групи (свійські та дикі) з опорою на зображення місця проживання, * з допомогою вчителя; - відповідає на запитання «<i>хто це?</i>», «<i>що робить?</i>» щодо змісту предметних і сюжетних малюнків, * повторює за вчителем, вибирає предметний малюнок; - співвідносить знайомі слова і реальні предмети (об'єкти); - знаходить предмети за словесним описом, вказівками вчителя, *разом з учителем; - вилучає зайвий предметний малюнок, предмет з групи за ознакою приналежності до групи тварин (дикі, свійські), пояснює з допомогою вчителя; * разом з учителем; - уважно слухає та розуміє зміст лічилки, відповідає одним словом на запитання <i>про кого розповідається?</i>; - *повторює відповідь; - зосереджує увагу на графічному зображенні лічилки; - *зосереджує увагу при підтримці;

	<p><i>Йшла собака через міст – чотири лапи, п'ятий хвіст.</i></p> <p>Відповіді на запитання педагога щодо змісту предметних та сюжетних малюнків.</p> <p>Добір малюнків до предметів, ініційованих дій.</p> <p>Проговорювання, розуміння лексичного значення слів та їх застосування.</p> <p>Створення фотоальбому «Моя улюблена свійська тваринка».</p> <p>Перегляд особистих фотографій учнів з їхніми домашніми улюбленцями.</p> <p>Складання підписів (речень) до фотографій. (<i>В Оксани кіт. Кота звать Лео. Лео пухнастий.</i>)</p> <p>Визначення ключових слів на зразок: <i>кіт, Оксани, Лео.</i></p> <p>Конструювання словосполучень, простих речень з поданими словами.</p> <p>Узагальнення та систематизація знань з теми.</p>	<ul style="list-style-type: none"> - з допомогою вчителя розпізнає в тексті лічилки, не перечитуючи його, слова, за певними візуальними характеристиками (орієнтуючись на малюнок, першу букву в слові); *разом з учителем знаходить у тексті лічилки потрібне слово; - бере участь в колективному розучуванні лічилки; - *робить спроби розучувати вірш. - з допомогою вчителя підбирає малюнки до названих предметів, ініційованих дій, *разом з учителем; - відповідає на запитання вчителя одним словом щодо змісту предметних та сюжетних малюнків, * повторює відповіді, демонструє розуміння запитання вибором відповідного малюнка. <p>Учень:</p> <ul style="list-style-type: none"> - бере активну участь в колективному складанні підписів (речень) до фотографій; - відповідає на запитання вчителя; - *реагує невербально на зображення (жести, міміка, умовні рухи голови); - складає речення з двох – трьох слів; - *знає, що підписи до фотографій відображають зображене; - з допомогою вчителя розпізнає в реченні, не перечитуючи його, слова, за певними візуальними характеристиками (орієнтуючись на малюнок, першу букву в слові); *разом з учителем знаходить у тексті речення потрібне слово; - демонструє здатність відтворити речення/підписи; - *повторює речення за вчителем; - будує словосполучення з поданими словами, *з допомогою вчителя; - знає та називає вивчених тварин, місце їх проживання; - *має уявлення про вивчених тварин, місце їх проживання.
<p>15 год</p>	<p>Формування уявлення про рослини.</p>	<p>Учень:</p> <ul style="list-style-type: none"> - зосереджує увагу на зображеннях рослин;

3 год	<p>Словник: дерева (дуб, каштан, ялина); кущі (бузок, калина, малина); квіти (ромашка, пролісок, мак). Засвоєння слів шляхом співвіднесення картинка до картинки, слово до слова, слово до картинки. Тан-вправи за вибором вчителя.</p>	<ul style="list-style-type: none"> - *зосереджує увагу на зображеннях з підтримкою внутрішнього мовлення; - називає слова (читає глобально), добирає підписи до зображень; - *впізнає 5 слів; - *співвідносить однакові зображення, слова, вибирає за вказівкою вчителя, демонструє розуміння;
3 год	<p>Розвиток слухової уваги до мовлення. Співвіднесення речень з відповідними предметними малюнками (<i>Дуб – це дерево. Дуб росте у лісі. Бузок – це кущ. Бузок росте у саду. Мак – це квітка. Мак росте у полі.</i>). Розпізнавання слова в реченні за певними візуальними характеристиками: <i>малюнок, перша буква у слові, впізнавання словникових слів (читання глобально).</i></p>	<ul style="list-style-type: none"> - вміє чекати своєї черги; - *вміє чекати своєї черги з підтримкою; - використовує слова в усному мовленні; - демонструє розуміння лексичного значення слів шляхом вибору відповідного слова/зображення за описом вчителя; - *за завданням вчителя вибирає вказане слово з двох запропонованих (з підтримкою);
3 год	<p>Класифікація засвоєних рослин за видовими ознаками: <i>дерева, кущі, трави.</i> Розвиток уваги та спостережливості, формування здатності до узагальнення. Вправа «Четвертий зайвий» з використанням предметних малюнків рослин.</p>	<ul style="list-style-type: none"> - співвідносить зміст знайомих слів з ілюстрацією, малюнком (предметним, сюжетним); - знаходить і називає один або багато предметів, узгоджує слова (один дуб – багато дубів), * повторює за вчителем; - класифікує рослини за видовими ознаками з опорою на графічне зображення слів: дерева, кущі, квіти;
5 год	<p>Розпізнавання слів (<i>практично</i>), що означають один і кілька однакових предметів: <i>дуб – дуби, кущ – кущі тощо.</i> Практичне вивчення дієслів та службових слів (без вживання термінів): <i>у, на, в, ростуть.</i> Читання речень: <i>Дерева ростуть у лісі (парку). Квіти ростуть на клумбі. Кущі ростуть у саду (у парку, у лісі).</i> Рекомендований порядок для засвоєння речень: слухання-сприймання речення; слухання-візуальне сприймання; співвіднесення однакових речень; вибір вказаного вчителем речення, впізнавання/глобальне читання речення); співвіднесення – речення до малюнка. Конструювання засвоєних речень з розрізаних слів: способом накладання, за зразком, на слух.</p>	<ul style="list-style-type: none"> - *розрізняє дерева, кущі, квіти з опорою на зображення з допомогою вчителя; - з допомогою вчителя розпізнає в реченні, не перчитуючи його, слова, за певними візуальними характеристиками (орієнтуючись на малюнок, першу букву в слові); *разом з учителем знаходить у тексті речення потрібне слово; - демонструє здатність відтворити речення/підписи; - *повторює речення за вчителем; - впізнає/читає речення з допомогою вчителя; - *повторює за вчителем речення, вибирає вказане вчителем речення з опорою на малюнок; - добирає речення до відповідного малюнка, ілюстрації; *з допомогою вчителя; - конструює речення з розрізаних слів за зразком;

1 год	Узагальнення та систематизація знань з теми.	<ul style="list-style-type: none"> - *конструює речення з розрізаних слів способом накладання з допомогою вчителя.
<p>15 год</p> <p>5 год</p> <p>2 год</p> <p>5 год</p> <p>3 год</p>	<p>Формування уявлення про весну, весняні місяці.</p> <p>Засвоєння слів та словосполучень з теми.</p> <p>Словник: <i>весна, пора року, березень, квітень, травень, бурульки, тане сніг, приліт птахів, цвітіння рослин, проліски, розпукування бруньок.</i></p> <p>Рекомендований порядок для співвіднесення: картинка до картинки; слово до слова (співвіднесення, вибір, називання); слово до картинки (здатність читати глобально (впізнавати) та розуміти).</p> <p>ТАН-вправи за вибором вчителя.</p> <p>Екскурсії (<i>рання весна та цвітіння дерев, кущів</i>) в шкільний сквер з метою спостереження за змінами у живій та неживій природі. Фотографування учнів на природі в процесі діяльності (<i>спостереження за розпукуванням бруньок, появою трави з-під снігу, цвітіння дерев, кущів, квітів тощо</i>).</p>	<p>Учень:</p> <ul style="list-style-type: none"> - зосереджує увагу на зображеннях, словникових картках, підписах; - *зосереджує увагу на зображеннях з підтримкою внутрішнього мовлення; - називає слова, словосполучення (читає глобально), добирає підписи до зображень; - *впізнає 5 слів; - *співвідносить однакові зображення, слова, вибирає за вказівкою вчителя, демонструє розуміння; - вміє чекати своєї черги; - *вміє чекати своєї черги з підтримкою; - використовує слова в усному мовленні; - демонструє розуміння лексичного значення слів шляхом вибору відповідного слова/зображення за описом вчителя; - *за завданням вчителя вибирає вказане слово з двох запропонованих (з підтримкою); - співвідносить зміст знайомих слів, словосполучень з ілюстрацією, малюнком (предметним, сюжетним); - демонструє вміння спостерігати за об'єктами живої та неживої природи на екскурсії; - *з допомогою та за вказівкою вчителя спостерігає за об'єктами навколишньої дійсності; - вербально реагує на побачене, відповідає на запитання; - *відповідає на запитання, повторюючи за вчителем; - адекватно реагує на інструкції вчителя під час екскурсії та слідує їх виконанню; - *намагається з допомогою вчителя дотримуватися виконання інструкцій під час екскурсії; - з допомогою вчителя висловлює враження від побаченого

	<p>Складання ТАН-історії «Весна» з використанням фотографій з екскурсії. Виділення словникових слів зі змісту тексту. Засвоєння слів, пошук їх в тексті ТАН-історії. Вивчення ТАН-історії. Повторення за вчителем слів, речень, словосполучень.</p> <p>Узагальнення та систематизація знань з теми. Формування здатності до використання засвоєних слів в усному мовленні.</p>	<p>(почутого) (<i>сподобалася – не сподобалася</i>);</p> <ul style="list-style-type: none"> - *мімікою, жестами демонструє враженні від екскурсії; - *мімікою, жестами демонструє враженні від екскурсії; - зосереджує увагу на фотографіях, помічає деталі, складає речення до фотографій; - *позитивно реагує на фотографії, знаходить себе, повторює за вчителем речення; - бере активну участь в колективному складанні ТАН-історії; - відповідає на запитання вчителя; - *реагує невербально на зображення; - *знає, що картинки/фото і текст зображають ТАН-історію (розповідь); - демонструє здатність відтворити слова, з якими пов'язана ТАН-історія; - *виявляє розуміння історії, знає, про що йде мова, включений в процес; - може розповісти частину ТАН-історії; - *повторює речення за вчителем; - Використовує у власному мовленні засвоєні слова та словосполучення в процесі бесід, розглядання фотографій, малюнків (предметних, сюжетних); - *повторює за вчителем слова, словосполучення, вибирає вказане вчителем слово/зображення із запропонованих двох.
<p>20 год</p> <p>5 год</p>	<p>Формування уявлення про літо, розваги дітей влітку, про літній відпочинок.</p> <p>Порівняння зображення літа із зображенням різних пір року. Вивчення вірша. Робота над віршем «Літо» (Н. Забіла)</p> <p><i>Розквітають в луках квіти, Заленіють в лісі віти.</i></p>	<p>Учень:</p> <ul style="list-style-type: none"> - уважно слухає та розуміє зміст вірша, відповідає одним словом на запитання за змістом прослуханого; - *повторює відповідь; - демонструє розуміння змісту шляхом добору предметних, сюжетних ілюстрацій; - *разом із учителем уважно розглядає ілюстрації до вірша, співвідносить їх з його змістом;

<p>5 год</p>	<p><i>Все зелене, молоде... За весною літо йде. Словникова робота.</i> Пояснення значення слів з опорою на зображення.</p> <p>Розпізнавання слів в тексті вірша за певними візуальними характеристиками: малюнок, піктограма, перша буква у слові, впізнавання словникових слів (читання глобально).</p> <p>Конструювання вірша шляхом накладання віршованих рядків. Вибір вказаного вчителем віршованого рядка. Конструювання вірша з віршованих рядків за зразком. Конструювання вірша з віршованих рядків на слух.</p> <p>Засвоєння слів та словосполучень з теми. Словник: <i>літо, літні місяці, червень, липень, серпень, спека, грози, ягоди (вишня, полуниця, малина), фрукти (абрикоси, яблука), канікули.</i> Рекомендований порядок для співвіднесення: картинка до картинки; слово до слова (співвіднесення, вибір, називання); слово до картинки (здатність читати глобально (впізнавати) та розуміти). ТАН-вправи за вибором вчителя.</p>	<ul style="list-style-type: none"> - зосереджує увагу на графічному зображенні вірша; - *зосереджує увагу при підтримці; - з допомогою вчителя розпізнає в тексті вірша, не перечитуючи його, слова, за певними візуальними характеристиками (орієнтуючись на малюнок, першу букву в слові); *разом з учителем знаходить у тексті вірша потрібне слово; - повторює за вчителем віршовані рядки, рухи, які підкріплюють зміст вірша, *сприймає мовлення вчителя, спостерігає за рухами; - бере участь в колективному розучуванні вірша; - конструює вірш шляхом накладання віршованих рядків;* з допомогою; - впізнає віршований рядок, орієнтуючись на ключові слова; - *впізнає віршований рядок з допомогою вчителя; - конструює вірш з частин з голосу вчителя; - читає вірш напам'ять з опорою на малюнковий план; - *повторює вірш за вчителем з опорою на малюнковий план. - *робить спроби розучувати вірш; - зосереджує увагу на зображеннях, словникових картках, підписах; - *зосереджує увагу на зображеннях з підтримкою внутрішнього мовлення; - називає слова, словосполучення (читає глобально), добирає підписи до зображень; - *впізнає 5 слів; - *співвідносить однакові зображення, слова, вибирає за вказівкою вчителя, демонструє розуміння; - вміє чекати своєї черги; - *вміє чекати своєї черги з підтримкою; - використовує слова в усному мовленні; - демонструє розуміння лексичного значення слів шляхом вибору відповідного слова/зображення за описом вчителя; - *за завданням вчителя вибирає вказане слово з двох
---------------------	---	---

5 год	<p>Складання ТАН-історії про літній відпочинок, дитячі ігри та розваги з використанням фотографій дітей.</p> <p>Виділення словникових слів зі змісту тексту. Засвоєння слів, пошук їх в тексті ТАН-історії.</p> <p>Вивчення ТАН-історії. Повторення за вчителем слів, речень, словосполучень.</p>	<p>запропонованих (з підтримкою);</p> <ul style="list-style-type: none"> - співвідносить зміст знайомих слів, словосполучень з ілюстрацією, малюнком (предметним, сюжетним); - розрізняє деталі на фотографіях, коментує зображене; - *впізнає відмінності між фотографіями, невербально реагує на зображене; - читає глобально ключові слова, речення з двох-трьох слів; - знаходить ключове слово в реченні; - *впізнає і показує вказане вчителем слово, намагається повторити за вчителем; - розповідає про свій відпочинок з опорою на фотографії та підписи до них; - * з допомогою вчителя намагається розповісти про свій літній відпочинок; - уважно слухає та розуміє зміст невеликого оповідання, відповідає одним словом на запитання за змістом прослуханого; *повторює відповідь; - *разом із вчителем уважно розглядає ілюстрації до оповідання, співвідносить їх зі змістом; - співвідносить значення слова, що означає назву предмета, з відповідним предметом (особою, явищем тощо); - *з допомогою вчителя співвідносить предмети з відповідними словами-назвами; - розпізнає та називає знайомі предмети на малюнках; *з допомогою вчителя; - за допомогою вчителя відповідає на запитання „що це?“, „хто це?“, „що робить?“ щодо змісту предметних і сюжетних малюнків; * повторює відповідь за вчителем; - відповідає на запитання: «який?», «яка?», «яке?»; - * повторює за вчителем слова-ознаки предмета; - впізнає предмет за його описом; *з допомогою вчителя; - використовує засвоєні слова з теми у власному мовленні; - *вибирає вказане вчителем слово з двох запропонованих.
1 год	<p>Аудіювання. Слухання невеликого оповідання про літо (у змісті оповідання засвоєні словникові слова). Відповіді на запитання вчителя. Виділення словникових слів.</p>	
1 год	<p>Повторення словникових слів з теми.</p> <p>ТАН-вправи за вибором вчителя.</p>	
2 год	<p>Розглядання та називання предметних малюнків.</p> <p>Називання ознак предметів за запитаннями вчителя з опорою на зображення.</p> <p>Узгодження прикметника з іменником (без вживання термінології).</p>	
1 год	<p>Узагальнення та систематизація знань з теми</p>	

10 год	Повторення і закріплення вивченого за рік.	
9 год	Резерв	

Очікувані досягнення в розвитку учнів на кінець року:

- концентрувати увагу декілька хвилин на об'єкті, що сприймається (фото, малюнок, графічне зображення);
- намагатися чекати своєї черги;
- слухати однокласників деякий час;
- намагатися слухати, сприймати і розуміти звернене мовлення (питання, завдання, інструкції тощо);
- сприймати та розпізнавати звуки довкілля;
- сприймати та розпізнавати мовленнєві звуки;
- намагатися слухати, розуміти зміст простих і коротких текстів, пісень, віршів, лічилок тощо;
- намагатися відповідати на поставлені прості запитання у межах знайомого мовленнєвого матеріалу;
- повторювати за вчителем вправи, спрямовані на розвиток мовленнєвого дихання;
- намагатися правильно вимовляти звуки (залежно від стану мовленнєвого розвитку);
- слухати та повторювати за вчителем окремі звуки, звукосполучення, прості за структурою слова;
- диференціювати один-кілька предметів;
- повторювати за вчителем вправи, спрямовані на розвиток координації рухів кисті і пальців рук;
- намагатися зрозуміти завдання, виконувати роботу за зразком, використовувати допомогу;
- коментувати власні дії, відповідаючи на запитання вчителя;
- вербально вітатися, прощатися у поєднанні із зоровим контактом;
- утримувати зоровий контакт під час спілкування (недовго);
- звертатися при потребі по імені та по батькові до вчителя;
- висловлювати прохання;
- дотримуватися основних правил поведінки на занятті.

***Орієнтовні вимоги до стану сформованості життєвої компетентності учнів на кінець року:**

- намагатися концентрувати увагу декілька хвилин на об'єкті, що сприймається (фото, малюнок, графічне зображення) з допомогою;
- чекати своєї черги з допомогою;
- намагатися уважно слухати і розуміти звернене мовлення (питання, завдання, інструкції тощо) з допомогою;
- намагатися уважно слухати, розуміти зміст простих і коротких творів з підтримкою внутрішнього мовлення;
- відповідати на поставлені запитання у межах знайомого мовленнєвого матеріалу, повторюючи відповідь за вчителем;
- сприймати звуки довкілля;
- сприймати мовленнєві звуки;
- повторювати за вчителем доступні вправи, спрямовані на розвиток мовленнєвого дихання;
- намагатися вимовляти звуки (залежно від стану мовленнєвого розвитку) з допомогою;
- слухати та повторювати за вчителем окремі звуки, звукосполучення, прості за структурою слова;
- повторювати за вчителем (або разом із ним) доступні вправи, спрямовані на розвиток координації рухів кисті і пальців рук;
- намагатися зрозуміти завдання, виконувати роботу разом із учителем;
- вітатися та прощатися після нагадування;
- дотримуватися основних правил поведінки на занятті під контролем та з допомогою вчителя.

1 клас
(140 год на рік, 4 год на тиждень)

К-сть год.	Зміст корекційно-розвиткових занять	Орієнтовні досягнення розвитку
I семестр (64 год)		
<p>5-10 хв. на початку кожного заняття</p>	<p style="text-align: center;">Розвиток артикуляції. Створення умов для набуття позитивного досвіду. (протягом року)</p> <p>Сила голосу, темп мовлення, ритм. Серії вправ для проведення в «Колі»:</p> <ul style="list-style-type: none"> - алфавіт; - числовий ряд від 1 до 10; - частини доби: ранок, день, вечір, ніч; - назви днів тижня; - пори року; - місяці кожної пори року відповідно до сезону; - ПІБ педагогів; - дати народження учнів. <p>Читання, «проспівування» з опорою на графічне зображення цифр, букв, піктограм днів тижня, пір року (з підписами).</p> <p>Розвиток слухового сприймання, фонематичного слуху. Ігрові вправи на звуконаслідування. Розрізнення та повторення звуків. Повторення за вчителем чистомовок. Вивчення невеликих віршків, що супроводжують виконання вправ з пальчикової гімнастики.</p>	<p>Учень:</p> <ul style="list-style-type: none"> - у процесі «проспівування» повторює за вчителем жести, рухи, наслідує міміку; - наслідуючи вчителя, промовляє/«проспівує» алфавіт, числовий ряд; назви днів тижня, пір року з різною силою голосу (голосно-тихо-пошепки-з нормальною силою голосу), в різному темпі (швидко-повільно- у нормальному темпі); - *повторює за вчителем, намагається наслідувати; - проспівує увесь алфавіт; *проспівує частину алфавіту з допомогою; - проспівує числовий ряд; *проспівує числовий ряд з допомогою; - на прохання вчителя називає всі пори року, проспівує з опорою на піктограми; *впізнає і вибирає вказану вчителем пору року (піктограму) із запропонованих двох; - на прохання вчителя називає, проспівує всі дні тижня з опорою на піктограми; - *впізнає і вибирає вказаний вчителем день тижня (піктограму) із запропонованих двох; - сприймає на слух і розрізняє звуки мовлення, впізнає їх, повторює з допомогою вчителя звукосполучення, прості за структурою слова і фрази; - *уважно слухає та повторює за вчителем окремі звуки.
		Учень:

16 год	<p>Формування уявлення про себе, про школу, про однокласників, педагогів.</p>	<ul style="list-style-type: none"> - знає та називає своє ім'я та прізвище; - читає (глобально) своє ім'я та прізвище; - *впізнає своє ім'я на картках, парті, шафі тощо; - *відгукується на своє ім'я та прізвище, відповідно реагує (емоційно, словесно); - ідентифікує себе за віком, належністю до певної статі та соціального статусу (хлопчик, дівчинка, школяр, школярка, учень, учениця); - * за завданням вчителя вибирає відповідні слова, що відображають стать, соціальний статус; - вміє чекати своєї черги; - *вміє чекати своєї черги з підтримкою; - концентрує увагу на фото, зображенні, словниковій картці; - * зосереджує увагу з підтримкою; - знає та називає імена та прізвища однокласників; - читає (глобально) імена та прізвища однокласників; - *впізнає, розрізняє імена однокласників, співвідносить з фото; - звертається по імені до однокласників; - *повторює за вчителем; - знає прізвища, імена та по батькові педагогів; - *впізнає прізвища, імена та по батькові педагогів, співвідносить з фото; - звертається по імені та по батькові до педагогів, *повторює за вчителем; - підтримує зоровий контакт під час спілкування; - * встановлює зоровий контакт на прохання вчителя, з підтримкою.
6 год	<p>Уявлення про себе, однокласників (ім'я та прізвище, стать, вік учня, соціальний статус: школяр, школярка, учень, учениця, першокласник, першокласниця, першокласники), про педагогів. Словник: імена, прізвища учнів, їхні дати народження, загальні назви, ПІБ педагогів. Вправи на співвіднесення, вибір та називання.</p> <p>ТАН-вправи «<i>Моє ім'я</i>», «<i>Моє прізвище</i>». Викладаємо ланцюжок з карток з іменами (прізвищами) учнів. Пропонуємо їм по черзі вибрати своє ім'я.</p> <p>ТАН-вправа «<i>Наші імена</i>», «<i>Наші прізвища</i>». Викладаємо ланцюжок з карток з іменами (прізвищами) дітей. Пропонуємо одному з учнів роздати всім іншим картки з їхніми іменами (прізвищами).</p> <p>ТАН-вправа «<i>Наші педагоги</i>». Викладаємо фотографії педагогів. Пропонуємо учням знайти однакові. Прочитування підписів (ПІБ) під фотографіями. Співвіднесення ПІБ на картці з відповідним підписом під фотографією. Добір підписів (ПІБ) до фотографій.</p>	<ul style="list-style-type: none"> - знає та називає своє ім'я та прізвище; - читає (глобально) своє ім'я та прізвище; - *впізнає своє ім'я на картках, парті, шафі тощо; - *відгукується на своє ім'я та прізвище, відповідно реагує (емоційно, словесно); - ідентифікує себе за віком, належністю до певної статі та соціального статусу (хлопчик, дівчинка, школяр, школярка, учень, учениця); - * за завданням вчителя вибирає відповідні слова, що відображають стать, соціальний статус; - вміє чекати своєї черги; - *вміє чекати своєї черги з підтримкою; - концентрує увагу на фото, зображенні, словниковій картці; - * зосереджує увагу з підтримкою; - знає та називає імена та прізвища однокласників; - читає (глобально) імена та прізвища однокласників; - *впізнає, розрізняє імена однокласників, співвідносить з фото; - звертається по імені до однокласників; - *повторює за вчителем; - знає прізвища, імена та по батькові педагогів; - *впізнає прізвища, імена та по батькові педагогів, співвідносить з фото; - звертається по імені та по батькові до педагогів, *повторює за вчителем; - підтримує зоровий контакт під час спілкування; - * встановлює зоровий контакт на прохання вчителя, з підтримкою.
6 год	<p>Уявлення про школу. Складання та вивчення ТАН-історії «<i>Ми - першокласники</i>». Виділення словникових слів зі змісту тексту. Вивчення слів. Вивчення ТАН-історії. Повторення за вчителем.</p>	<p>Учень:</p> <ul style="list-style-type: none"> - бере активну участь в колективному складанні ТАН-історії; - відповідає на запитання вчителя; - *реагує невербально на зображення; - *знає, що картинки і текст зображають ТАН-історію

<p>2 год</p>	<p>ТАН-вправа «Кеглі». Ставимо 6 кеглів, на кожен клеїмо картку з написаним словом. На тій кеглі, яку дитина збила, потрібно прочитати слово.</p> <p><i>Словник:</i> школа, клас, школяр, школярка, школярі, учень, учениця, учні, першокласник, першокласниця, першокласники, портфель, рюкзак, парта, стіл, стілець, ручка, зошит, буквар тощо.</p> <p>Рекомендований порядок для співвіднесення: картинка до картинки; слово до слова (співвіднесення, вибір, називання); слово до картинки (здатність читати глобально (впізнавати) та розуміти).</p> <p>ТАН-вправа «Лоток із макаронами». Перемішуємо словникові картки в лотку з макаронами. Дублікати карток викладаємо в ряд на столі. Пропонуємо учням по черзі шукати картки в лотку з макаронами. Коли учень знайшов словникову картку, він читає слово, зображене на ній, і шукає відповідник в ряду на столі.</p> <p>Співвіднесення предметів з малюнками, реальних об'єктів зі словами, які позначають їх.</p> <p>Розвиток слухової уваги, пам'яті, зорового сприймання. Повторення вірша «Школяр» (В. Скомаровський). Пригадування вірша з голосу вчителя з опорою на графічне зображення (наочна підтримка). <i>Словникова робота.</i> Пояснення значення слів з опорою на зображення.</p> <p>Конструювання вірша шляхом накладання віршованих рядків. Вибір вказаного вчителем віршованого рядка. Конструювання вірша з частин (строфи) за зразком.</p>	<p>(розповідь);</p> <ul style="list-style-type: none"> - демонструє здатність відтворити слова, з якими пов'язана ТАН-історія; - *виявляє розуміння історії, знає, про що йде мова, включений в процес; - може розповісти частину ТАН-історії; - *повторює речення за вчителем. <p>Учень:</p> <ul style="list-style-type: none"> - називає слова (читає глобально), добирає підписи до зображень; - *впізнає 5 слів; - *співвідносить однакові зображення, слова, вибирає за вказівкою вчителя, демонструє розуміння; - вміє чекати своєї черги; - *вміє чекати своєї черги з підтримкою; - використовує слова в усному мовленні; - демонструє розуміння лексичного значення слів шляхом вибору відповідного слова/зображення за описом вчителя; - *вибирає вказане слово з двох запропонованих (з підтримкою); - наслідуючи вчителя, називає шкільні предмети; - *повторює за вчителем назви шкільних предметів; - дає відповіді на запитання вчителя: «хто це?», «що це?» - *повторює за вчителем відповіді на запитання: «хто це?», «що це?». <p>Учень:</p> <ul style="list-style-type: none"> - зосереджує увагу на графічному зображенні вірша; - *зосереджує увагу при підтримці; - повторює за вчителем віршовані рядки, рухи, які підкріплюють зміст вірша; - *сприймає мовлення вчителя, спостерігає за рухами; - конструює вірш шляхом накладання віршованих рядків; - *конструює вірш шляхом накладання віршованих рядків з допомогою;
---------------------	---	---

2 год	<p>Конструювання вірша з частин на слух.</p> <p>Узагальнення та систематизація знань з теми.</p>	<ul style="list-style-type: none"> - впізнає віршований рядок, орієнтуючись на ключові слова; - *впізнає віршований рядок з допомогою вчителя; - конструює вірш з частин з голосу вчителя; - читає вірш напам'ять; - *повторює вірш за вчителем.
<p>14 год</p> <p>2 год</p> <p>1 год</p>	<p>Формування уявлення про осінь, ознаки осені, осінні місяці, збір урожаю.</p> <p>Словник: <i>осінь, пора року, вересень, жовтень, листопад, похолодання, дощ, туман, заморозки, відліт птахів, листя, жовте листя, опадає.</i></p> <p>Рекомендований порядок для співвіднесення: картинка до картинки; слово до слова (співвіднесення, вибір, називання); слово до картинки (здатність читати глобально (впізнавати) та розуміти).</p> <p>Аудіювання. Слухання оповідання про осінь. Відповіді на запитання вчителя. Виділення словникових слів.</p> <p>Екскурсія в шкільний сквер з метою спостереження за змінами у живій та неживій природі. Фотографування учнів на природі в процесі діяльності (спостереження, збирання осіннього листя тощо).</p>	<p>Учень:</p> <ul style="list-style-type: none"> - називає слова (читає глобально), добирає підписи до зображень; - *впізнає 5 слів; - *співвідносить однакові зображення, слова, вибирає за вказівкою вчителя, демонструє розуміння; - вміє чекати своєї черги; - *вміє чекати своєї черги з підтримкою; - використовує слова в усному мовленні; - демонструє розуміння лексичного значення слів шляхом вибору відповідного слова/зображення за описом вчителя; - *за завданням вчителя вибирає вказане слово з двох запропонованих (з підтримкою); - співвідносить зміст знайомих слів з ілюстрацією, малюнком (предметним, сюжетним). <p>Учень:</p> <ul style="list-style-type: none"> - демонструє вміння спостерігати за об'єктами живої та неживої природи на екскурсії; - вербально реагує на побачене, відповідає на запитання; - *з допомогою та за вказівкою вчителя спостерігає за об'єктами навколишньої дійсності; - *відповідає на запитання, повторюючи за вчителем; - адекватно реагує на інструкції вчителя під час екскурсії та слідує їх виконанню; - *намагається з допомогою вчителя дотримуватися виконання інструкцій під час екскурсії; - з допомогою вчителя висловлює враження від побаченого (почутого) (<i>сподобалася – не сподобалася</i>).

3 год	<p>Складання ТАН-історії «Осінь» з використанням фотографій з екскурсії. Виділення словникових слів зі змісту тексту. Вивчення слів. Вивчення ТАН-історії. Повторення за вчителем. ТАН-вправи на вибір вчителя.</p>	<p>Учень:</p> <ul style="list-style-type: none"> - бере активну участь в колективному складанні ТАН-історії; - відповідає на запитання вчителя; - *реагує невербально на зображення; - *знає, що картинки і текст зображають ТАН-історію (розповідь); - демонструє здатність відтворити слова, з якими пов'язана ТАН-історія; - *виявляє розуміння історії, знає, про що йде мова, включений в процес; - може розповісти частину ТАН-історії; - *повторює речення за вчителем.
2 год	<p>Повторення вірша про осінь: <i>У садах, гаях блукає, Жовте листя одягає, Золотисту стелить постіль, Пора року – щедра осінь.</i></p> <p>Пояснення значень слів з опорою на зображення, з використанням рухів, жестів. Формування уявлень про переносне значення слів (<i>практично, без вживання поняття</i>) на основі сприймання предметних зображень (<i>постіль (на ліжку) і постіль (з листя на землі)</i>), безпосереднє відтворення дій (ходить, блукає). Конструювання вірша шляхом накладання віршованих рядків. Вибір вказаного вчителем віршованого рядка. Співвіднесення речення до малюнка з підписом. Добір підписів-речень до малюнка. Конструювання вірша з віршованих рядків за зразком. Конструювання вірша з віршованих на слух.</p>	<p>Учень:</p> <ul style="list-style-type: none"> - уважно слухає та розуміє зміст вірша, відповідає одним словом на запитання за змістом прослуханого; - *повторює відповідь; - демонструє розуміння змісту шляхом добору предметних, сюжетних ілюстрацій; - *разом із вчителем уважно розглядає ілюстрації до вірша, співвідносить їх з його змістом; - зосереджує увагу на графічному зображенні вірша; - *зосереджує увагу при підтримці; - повторює за вчителем віршовані рядки, рухи, які підкріплюють зміст вірша; - *сприймає мовлення вчителя, спостерігає за рухами.
5 год	<p>Формування уявлень про сад, город восени, овочі та фрукти. Робота з планшетами. Планшети у двох варіантах. I варіант – по 4 зображення, II варіант – по 4 слова, що позначають поняття. <i>Словник:</i> Планшет №1: <i>сад, город, ростуть, росте;</i></p>	<p>Учень:</p> <ul style="list-style-type: none"> - співвідносить слова: називає, *впізнає; - демонструє розуміння значення слів шляхом співвіднесення зображення до слова; - називає слова (читає глобально), добирає підписи до

<p>1 год</p>	<p>Планшет №2: <i>яблуня, дерево, у, на</i>; Планшет №3: <i>овочі, морква, огірок, картопля</i>; Планшет №4: <i>фрукти, груша, слива, яблуко</i>. Рекомендований порядок для співвіднесення слів:</p> <ul style="list-style-type: none"> - Співвіднесення зображень; - Накладання двосторонніх карток (слово, зображення) до слів на планшеті словом догори. - Співвіднесення слів на картках до слів на планшеті; - Співвіднесення зображення до слова. <p>Розвиток пам'яті.</p> <p>Вправа «Меморі»</p> <p>Робота з реченнями:</p> <ul style="list-style-type: none"> - Ознайомлення з реченнями (підписи під малюнками); - Знаходження (впізнавання) вивчених слів у реченнях; - Співвіднесення речень способом накладання; - Добір речень до малюнків. <p>Пропоновані речення: Овочі ростуть на городі. Огірок росте на городі. Груші ростуть у саду. Яблука ростуть на яблуні. Слива росте на дереві.</p> <p>Узагальнення та систематизація знань з теми.</p>	<p>зображень;</p> <ul style="list-style-type: none"> - *впізнає 5 слів; - *співвідносить однакові зображення, слова, вибирає за вказівкою вчителя, демонструє розуміння; - вміє чекати своєї черги; - *вміє чекати своєї черги з підтримкою; - використовує слова в усному мовленні; - демонструє розуміння лексичного значення слів шляхом вибору відповідного слова/зображення за описом вчителя; - *за завданням вчителя вибирає вказане слово з двох запропонованих (з підтримкою); - співвідносить зміст знайомих слів з ілюстрацією, малюнком (предметним, сюжетним). - впізнає (знаходить) у реченнях знайомі словникові слова та називає їх; - *впізнає (знаходить) у реченнях знайомі словникові слова шляхом співвіднесення; - демонструє розуміння речення шляхом його співвіднесення з відповідним малюнком; - *співвідносить однакові речення; - застосовує вивчені слова в повсякденному житті; - співвідносить знайомі слова і реальні предмети (об'єкти); - називає знайомі та вивчені об'єкти; *повторює за вчителем; - розповідає ТАН-історію про осінь з опорою на наочність; - * повторює за вчителем слова, прості речення, що відображають суть ТАН-історії; - слухає ТАН-історію, може повторити, що розповів однокласник; * намагається слухати з допомогою вчителя.
<p>12 год 4 год</p>	<p>Формування уявлення про людину, про частини її тіла.</p> <p>Словник: <i>людина, голова, тулуб, шия, лікоть, рука, нога, рот тощо.</i></p> <p>Вивчення частин тіла людини (орієнтування на собі, на іншій людині чи ляльці).</p>	<p>Учень:</p> <ul style="list-style-type: none"> - співвідносить реальні частини тіла з відповідними словами; - *на прохання вчителя показує на собі вказану частину тіла; - впізнає/читає (глобально) слова-назви частин тіла; - *співвідносить реальні частини тіла з їх малюнковими зображеннями;

<p>2 год</p>	<p>Орієнтовні інструкції: «Покажи голову, ніс, праву руку», «Візьми олівець в праву руку».</p> <p>Орієнтовні запитання: «Де знаходиться голова?», «Що у тебе одне?» тощо.</p> <p>Розпізнавання слів (практично), що означають один і кілька однакових предметів: рука – руки, нога – ноги, палець – пальці, око – очі, вухо - вуха тощо.</p> <p>Практичне вживання займенників: мій, моя, моє, мої; дотримання граматичної сполучуваності слів, узгодження займенників з іменниками (без вживання термінів). Розуміння запитань: чий? чия? чие? чий?</p> <p>Складання та вивчення ТАН-історії «Я - людина» (про частини тіла) з використанням власних фотографій дітей у повний зріст.</p> <p>Виділення словникових слів зі змісту тексту. Вивчення слів.</p> <p>Вивчення ТАН-історії. Повторення за вчителем.</p>	<ul style="list-style-type: none"> - уважно слухає, розуміє та виконує інструкції, знайомі завдання, відповідає на запитання; - *слухає та виконує інструкції, завдання покроково у супроводі вчителя; - розрізняє та називає слова, що означають один і кілька однакових предметів (рука-руки, око-очі); - *з допомогою вчителя та з опорою на наочність розрізняє/добирає слова, що означають один або кілька однакових предметів; - правильно поєднує займенники з іменниками (моя рука, мої очі, мій ніс); - *повторює за вчителем словосполучення займенник з іменником; - бере активну участь в колективному складанні ТАН-історії; - відповідає на запитання вчителя; - *реагує невербально на зображення; - *знає, що картинка і текст зображають ТАН-історію (розповідь); - демонструє здатність відтворити слова, з якими пов'язана ТАН-історія; - *виявляє розуміння історії, знає, про що йде мова, включений в процес; - може розповісти частину ТАН-історії; - *повторює речення за вчителем; - складає пазл *з допомогою; - орієнтується в частинах тіла на рамці-вкладиші; *з допомогою.
<p>14 год</p>	<p>Формування уявлення про свою сім'ю, найближчих родичів.</p>	<p>Учень:</p> <ul style="list-style-type: none"> - зосереджує увагу на фотографії, проявляє інтерес до зображеного (позитивно); - коментує зображене одним словом, фразою; - * зосереджує увагу на фотографії при підтримці дорослого; - *невербально відповідає на запитання: так, ні;
<p>4 год</p>	<p>Сім'я. Родичі. Родина.</p> <p>Робота з фотоальбомами учнів (створені в підготовчому класі).</p> <p>Перегляд фотографій з коментуванням, відповіді на запитання щодо зображеного на фотографіях.</p>	

	<p>Доповнення фотоальбомів новими фотографіями, складання підписів до фотографій зі слів учнів. Виділення ключових слів.</p> <p>3 год Вивчення словникових слів-назв членів родини. Словник: <i>мама, тато, син, донька, брат, сестра, дідусь, бабуся, тітка, дядько.</i> Імена батьків, дідусів та бабусь. Створення словосполучень виду тато Сергій, мама Юля, бабуся Оля, дідусь Петро.</p> <p>ТАН-вправа «Чарівний кубик». Виготовляємо квадратні словакартки та наклеюємо їх на стінки кубика. Діти по черзі кидають кубик. Те слово, що опиняється вгорі, потрібно прочитати глобально (впізнати) і знайти відповідне у себе на аркуші паперу, обвести його чи викреслити.</p>	<ul style="list-style-type: none"> - вміє чекати своєї черги; - *вміє чекати своєї черги з підтримкою; - вміє слухати однокласників, проявляє інтерес до їхніх фотографій; - *намагається слухати однокласників; - називає слова (читає глобально), добирає підписи до зображень; - *впізнає 10 слів; - *співвідносить однакові зображення, слова, вибирає за вказівкою вчителя, демонструє розуміння; - вміє чекати своєї черги; - *вміє чекати своєї черги з підтримкою; - використовує слова в усному мовленні; - демонструє розуміння лексичного значення слів шляхом вибору відповідного слова/зображення за описом вчителя; - *за завданням вчителя вибирає вказане слово з двох запропонованих (з підтримкою); - орієнтується на аркуші паперу; - наслідуючи вчителя, називає членів сім'ї, найближчих родичів; - * повторює за вчителем назви членів сім'ї, найближчих родичів;; - дає відповіді на запитання вчителя: «хто це?»; - *повторює за вчителем відповіді на запитання: «хто це?»; - впізнає (знаходить) у реченнях знайомі словникові слова та називає їх; - *впізнає (знаходить) у реченнях знайомі словникові слова шляхом співвіднесення; - демонструє розуміння речення шляхом його співвіднесення з відповідним малюнком; - *співвідносить однакові речення; - конструює речення з розрізаних слів на слух; - *конструює речення способом накладання, за зразком;
<p>3 год</p>	<p>Робота з реченнями:</p> <ul style="list-style-type: none"> - ознайомлення з реченнями (підписи під малюнками); - знаходження (впізнавання) вивчених слів у реченнях; - співвіднесення речень способом накладання; - вибір вказаного вчителем речення: <i>«Дай мені, будь ласка речення ...».</i> - добір речень до малюнків; - конструювання речень з розрізаних слів способом накладання; - конструювання речень з розрізаних слів за зразком; - конструювання речень з розрізаних слів на слух. <p>Пропоновані речення: <i>Сім'я їде в парк.</i> <i>Мама цілує доньку.</i></p>	

<p>3 год</p>	<p><i>Син біжить до тата. Діти граються.</i></p> <p>Пальчикова гімнастика «Цей ось пальчик...».</p> <p>Вивчення лічилки «Моя родина». (Підкріплюється мовою рухів) Раз – турботлива матуся, Два – до тата пригорнуся, Бабця – три, дідусь – чотири, П’ять – сестричку полічили. Ось така моя родина: і привітна, і гостинна.</p> <p>Культура поведінки. Ознайомлення із словами ввічливості (уміння привітатися, запитати, відповісти, попросити, подякувати, вибачитись, попроситися). Практичне засвоєння таких слів у мовленні (в природних і створюваних мовленнєвих ситуаціях).</p> <p>Ввічливі слова: <i>привіт, добрий день, добрий ранок, добрий вечір, дякую, будь ласка, на добраніч, до побачення, вибач.</i></p> <p>Вивчення вірша «Доброго ранку!» (Малюнкове та графічне зображення). Доброго ранку! – Всіх я вітаю. Доброго ранку людям бажаю. Доброго дня і доброї ночі, Доброго вечора зичу охоче. Доброго дня вам! – Щиро вітаюсь. Будьте здорові! – людям всміхаюсь.</p> <p>Узагальнення та систематизація знань з теми. Застосування засвоєних слів у власному мовленні.</p>	<ul style="list-style-type: none"> - повторює за вчителем вправи з пальчикової гімнастики; - *робить вправи з допомогою вчителя; - повторює текст пальчикової гімнастики, супроводжуючи відповідними рухами; - знає, називає ввічливі слова, співвідносить з відповідною піктограмою; - *на прохання вчителя вибирає вказану вчителем піктограму з підписом; - демонструє розуміння значення слів ввічливості в процесі відповідного співвіднесення з частиною доби (вітання), ситуацією (прохання, вибачення, прощання); - *з допомогою вчителя співвідносить слова ввічливості з відповідною піктограмою; - застосовує ввічливі слова відповідно до ситуації: вітається, прощається, вибачається, після нагадування; - *невербально вітається (рукостискання, візуальний контакт, міміка, умовні жести), прощається (умовні жести, візуальний контакт, міміка); - *повторює за вчителем ввічливі слова у відповідній ситуації; - уважно слухає та розуміє зміст вірша, відповідає одним словом на запитання за змістом прослуханого; - *повторює відповідь; - демонструє розуміння змісту шляхом добору предметних, сюжетних ілюстрацій; - *разом із вчителем уважно розглядає піктограми до вірша, співвідносить їх з його змістом; - зосереджує увагу на графічному зображенні вірша; - *зосереджує увагу при підтримці; - повторює за вчителем строфи, рухи, які підкріплюють зміст вірша; - *сприймає мовлення вчителя, спостерігає за рухами. <p>Учень:</p>
<p>1 год</p>		

	Розповідь про свою родину з використанням фотоальбому.	<ul style="list-style-type: none"> - розрізняє деталі на фотографіях, коментує зображене; - *впізнає відмінності між фотографіями, невербально реагує на зображене; - читає глобально ключові слова, речення з двох-трьох слів; - знаходить ключове слово в реченні; - *впізнає і показує вказане вчителем слово, намагається повторити за вчителем; - розповідає про свою сім'ю з опорою на фотографії та підписи до них; - * з допомогою вчителя намагається назвати членів сім'ї, найближчих родичів.
<p>8 год</p> <p>2 год</p> <p>1 год</p>	<p>Формування уявлення про зиму, зимові місяці, зимові розваги дітей.</p> <p>Засвоєння слів з теми. Словник: <i>зима, пора року, грудень, січень, лютий, мороз, холодно, сніг, білий, снігопад, заметіль, лід.</i> Рекомендований порядок для співвіднесення: картинка до картинки; слово до слова (співвіднесення, вибір, називання); слово до картинки (здатність читати глобально (впізнавати) та розуміти). ТАН-вправи за вибором вчителя.</p> <p>Екскурсія в шкільний сквер, на шкільне подвір'я, спортивний майданчик з метою спостереження за змінами у живій та неживій природі. Фотографування учнів на природі в процесі діяльності (<i>спостереження, ліплення сніжок, скачування куль для снігової баби, гра в сніжки</i>).</p>	<p>Учень:</p> <ul style="list-style-type: none"> - називає слова (читає глобально), добирає підписи до зображень; - *впізнає 10 слів; *співвідносить однакові зображення, слова, вибирає за вказівкою вчителя, демонструє розуміння; - вміє чекати своєї черги; - *вміє чекати своєї черги з підтримкою; - використовує слова в усному мовленні; - демонструє розуміння лексичного значення слів шляхом вибору відповідного слова/зображення за описом вчителя; - *за завданням вчителя вибирає вказане слово з двох запропонованих (з підтримкою); - співвідносить зміст знайомих слів з ілюстрацією, малюнком (предметним, сюжетним). - демонструє вміння спостерігати за об'єктами живої та неживої природи на екскурсії; - *з допомогою та за вказівкою вчителя спостерігає за об'єктами навколишньої дійсності; - вербально реагує на побачене, відповідає на запитання; - *відповідає на запитання, повторюючи за вчителем; - адекватно реагує на інструкції вчителя під час екскурсії та слідує їх виконанню; - *намагається з допомогою вчителя дотримуватися

<p>3 год</p>	<p>Складання ТАН-історії «Зима» з використанням фотографій з екскурсії. <i>Орієнтовний словник:</i> зима, холодно, назви зимового одягу, взуття, сніг, білий, холодний, ліпити, сніжки, сніговик, снігова баба тощо. Виділення словникових слів зі змісту тексту. Вивчення слів. Вивчення ТАН-історії. Повторення за вчителем.</p>	<p>виконання інструкцій під час екскурсії;</p> <ul style="list-style-type: none"> - з допомогою вчителя висловлює враження від побаченого (почутого) (<i>сподобалася – не сподобалася</i>); - *мімікою, жестами демонструє враженні від екскурсії; - будує словосполучення з поданими словами, *з допомогою вчителя; - бере активну участь в колективному складанні ТАН-історії; - відповідає на запитання вчителя; - *реагує невербально на зображення; - *знає, що картинки/фото і текст зображають ТАН-історію (розповідь); - демонструє здатність відтворити слова, з якими пов'язана ТАН-історія; - *виявляє розуміння історії, знає, про що йде мова, включений в процес; - може розповісти частину ТАН-історії; - *повторює речення за вчителем; - відгадує загадки з опорою на зображення; - *повторює відгадку, вибирає малюнкове зображення слова-відгадки; - допомогою вчителя знаходить в тексті загадки слова, що характеризують відгадку; - *повторює за вчителем слова зі змісту загадки.
<p>2 год</p>	<p>Конструювання словосполучень з поданими словами. Орієнтовний словник: <i>сніг, білий, падав, пора, року, зима, холодна.</i></p> <p>ТАН-вправи на вибір вчителя.</p> <p>Відгадування загадок про зиму, сніг, снігову бабу з опорою на зображення.</p>	
<p>II семестр (76 год)</p>		
<p>10 год</p>	<p>Формування уявлення про зимові свята, зимові канікули.</p> <p>Перегляд особистих фотографій (ілюстрацій), створення підписів, виділення ключових слів. Орієнтовний словник: <i>свято, Новий рік, Різдво, святковий стіл, подарунок, подарунки, ялинка, ялинкові прикраси, іграшки, гірлянда, гірлянди, зимові канікули, відпочинок, гості тощо.</i> Практичне розрізнення слів, що позначають один або кілька предметів. Узгодження слів.</p>	<p>Учень:</p> <ul style="list-style-type: none"> - зосереджує увагу на фотографіях; - *зосереджує увагу на фотографіях з підтримкою внутрішнього мовлення; - за допомогою вчителя пояснює значення слів (з опорою на малюнок); - знаходить і називає один або багато предметів, узгоджує слова (одна іграшка – багато іграшок), * повторює за вчителем;

<p>Рекомендований порядок для співвіднесення: картинка до картини; слово до слова (співвіднесення, вибір, називання); слово до картини (здатність читати глобально (впізнавати) та розуміти).</p> <p>ТАН-вправа «Прикрашаємо ялинку». Розкладаємо слова-картки на доступних місцях в класі. Учням пропонується ходити по класу та шукати слова.</p> <p><i>1 крок:</i> знайдене слово потрібно почепити на ялинку – співвіднести з відповідником (знайти на ялинці); <i>2 крок:</i> якщо дитина вже впізнає слово, то спершу читає глобально, а потім співвідносить з відповідником на ялинці.</p> <p>Розглядання та називання предметних малюнків. Називання ознак предметів за запитаннями вчителя з опорою на зображення.</p> <p>Конструювання словосполучень, простих речень з поданими словами.</p> <p>Розвиток слухової уваги до мовлення, зорового сприймання, пам'яті. Повторення уривка з вірша О. Санатович «Веселий сніг» (Малюнкове та графічне зображення, декламування підірплюється мовою рухів). Падав сніг, падав сніг – Для усіх, усіх, усіх, І дорослих, і малих, І веселих, і сумних. А веселі грали в сніжки – Сніг сідав їм на усмішки</p>	<ul style="list-style-type: none"> - називає слова (читає глобально), добирає підписи до зображень; - *впізнає 10 слів; - *співвідносить однакові зображення, слова, вибирає за вказівкою вчителя, демонструє розуміння; - вміє чекати своєї черги; - *вміє чекати своєї черги з підтримкою; - використовує слова в усному мовленні; - демонструє розуміння лексичного значення слів шляхом вибору відповідного слова/зображення за описом вчителя; - *за завданням вчителя вибирає вказане слово з двох запропонованих (з підтримкою); - співвідносить зміст знайомих слів з ілюстрацією, малюнком (предметним, сюжетним); - уважно слухає, розуміє та виконує інструкції, знайомі завдання, відповідає на запитання; - *слухає та виконує інструкції, завдання покроково у супроводі вчителя; - будує словосполучення з поданими словами, *з допомогою вчителя. <p>Учень:</p> <ul style="list-style-type: none"> - уважно слухає та розуміє зміст вірша, відповідає одним словом на запитання за змістом прослуханого; - *повторює відповідь; - демонструє розуміння змісту шляхом добору предметних, сюжетних ілюстрацій; - *разом із учителем уважно розглядає ілюстрації до вірша, співвідносить їх з його змістом; - зосереджує увагу на графічному зображенні вірша; - *зосереджує увагу при підтримці; - з допомогою вчителя розпізнає в тексті вірша, не перечитуючи його, слова, за певними візуальними
--	---

	<p>І сміявся з усіма: - Ой, зима, зима, зима!</p> <p>Розпізнавання слів в тексті вірша за певними візуальними характеристиками: малюнок, піктограма, перша буква у слові, впізнавання словникових слів (читання глобально).</p> <p>Узагальнення та систематизація знань з теми.</p>	<p>характеристиками (орієнтуючись на малюнок, першу букву в слові);</p> <ul style="list-style-type: none"> - *разом з учителем знаходить у тексті вірша потрібне слово; - повторює за вчителем строфи, рухи, які підкріплюють зміст вірша; - *сприймає мовлення вчителя, спостерігає за рухами; - бере участь в колективному розучуванні вірша; - *робить спроби розучувати вірш; - уважно слухає, розуміє та виконує інструкції, знайомі завдання, відповідає на запитання; - *слухає та виконує інструкції, завдання покроково у супроводі вчителя; - уважно слухає та розуміє зміст сприйнятого, *намагається.
<p>8 год</p>	<p>Формування уявлення про тварин. Словник: дикі звірі (<i>вовк, заць, лис, ведмідь</i>) та свійські тварини (<i>коза, корова, собака, кіт, назви їх дитинчат</i>). Класифікація тварин за приналежністю до певної групи (за місцем проживання: у лісі, з людиною) з опорою на наочність: Засвоєння слів-назв тварин. ТАН-вправи за вибором вчителя.</p> <p>Розвиток уваги та спостережливості, формування здатності до узагальнення. Вправа «<i>Четвертий зайвий</i>» з використанням предметних малюнків тварин. Свійські та дикі тварини, їх малюки. Вправи на співвіднесення, узагальнення, вилучення зайвого: «Чий малюк?», «Чия мама?», «Хто де живе?», «Хто що їсть?»</p> <p>Вивчення швидкомовки з опорою на малюнкове та графічне зображення тексту швидкомовки: <i>Обережний хитрий лис</i> <i>До нори вечерю ніс.</i> <i>Біг додому лісом лис,</i> <i>Шелестів над лисом ліс.</i></p>	<p>Учень:</p> <ul style="list-style-type: none"> - класифікує тварин за приналежністю до групи (свійські та дикі) з опорою на зображення місця проживання, * з допомогою вчителя; - відповідає на запитання «<i>хто це?</i>», «<i>що робить?</i>» щодо змісту предметних і сюжетних малюнків, * повторює за вчителем); - знаходить зображення тварин за словесним описом, вказівками вчителя, *разом з учителем; - вилучає зайвий предметний малюнок, предмет з групи за ознакою приналежності до групи тварин (дикі, свійські), пояснює з допомогою вчителя; * разом з учителем; - уважно слухає та розуміє зміст швидкомовки, відповідає одним словом на запитання <i>про кого розповідається?</i>; - *повторює відповідь; - зосереджує увагу на графічному зображенні швидкомовки; - *зосереджує увагу при підтримці; - з допомогою вчителя розпізнає в тексті швидкомовки, не перечитуючи його, слова, за певними візуальними характеристиками (орієнтуючись на малюнок, першу букву

	<p>Відповіді на запитання педагога щодо змісту предметних та сюжетних малюнків.</p> <p>Добір малюнків до предметів, ініційованих дій.</p> <p>Проговорювання, розуміння лексичного значення слів та їх застосування.</p> <p>Створення фотоальбому «Моя улюблена свійська тваринка».</p> <p>Перегляд особистих фотографій учнів з їхніми домашніми улюбленцями.</p> <p>Складання підписів (речень) до фотографій. (В Оксани кіт. Кота звать Лео. Лео пухнастий.)</p> <p>Визначення ключових слів на зразок: <i>кіт, Оксани, Лео.</i></p> <p>Конструювання словосполучень, простих речень з поданими словами.</p> <p>Узагальнення та систематизація знань з теми.</p>	<p>в слові); *разом з учителем знаходить у тексті швидкомовки потрібне слово;</p> <ul style="list-style-type: none"> - бере участь в колективному розучуванні швидкомовки; - *робить спроби розучувати швидкомовку. - з допомогою вчителя підбирає малюнки до названих предметів, ініційованих дій, *разом з учителем; - відповідає на запитання вчителя щодо змісту предметних та сюжетних малюнків, * повторює відповіді, демонструє розуміння запитання вибором відповідного малюнка. <p>Учень:</p> <ul style="list-style-type: none"> - бере активну участь в колективному складанні підписів (речень) до фотографій; - відповідає на запитання вчителя; - *реагує невербально на зображення (жести, міміка, умовні рухи голови); - складає речення з двох – трьох слів; - *знає, що підписи до фотографій відображають зображене; - з допомогою вчителя розпізнає в реченні, не перечитуючи його, слова, за певними візуальними характеристиками (орієнтуючись на малюнок, першу букву в слові); *разом з учителем знаходить у тексті речення потрібне слово; - демонструє здатність відтворити речення/підписи; - *повторює речення за вчителем; - будує словосполучення з поданими словами, *з допомогою вчителя; - знає та називає вивчених тварин а місце їх проживання; - *має уявлення про вивчених тварин, місце їх проживання.
<p>16 год</p> <p>4 год</p>	<p>Формування уявлення про рослини.</p> <p>Формування словника. Розвиток пам'яті.</p> <p>Орієнтовний словник: дерева , дуб, каштан, ялина, береза, сосна, горобина; куш, бузок, жасмин, калина, малина, квіти, ромашка,</p>	<p>Учень:</p> <ul style="list-style-type: none"> - зосереджує увагу на зображеннях рослин; - *зосереджує увагу на зображеннях з підтримкою внутрішнього мовлення; - називає слова (читає глобально), добирає підписи до

	<p><i>пролісок, мак, тюльпан, кульбабка.</i> Засвоєння слів шляхом співвіднесення картинка до картинки, слово до слова, слово до картинки. ТАН-вправи за вибором вчителя.</p> <p>Розвиток комбінованої пам'яті, вибірковість сприймання.</p> <p>Вивчення вірша «<i>Сіло сонце на сосну</i>» з опорою на малюнкове та графічне зображення тексту, підкріплюючи мовою рухів: Пошук в тексті вказаних слів та їх співвіднесення (на, сосну, сонце, сонечко, сонно) <i>Сіло сонце на сосну,</i> <i>Сонно мовило: - Засну!</i> <i>Сосни сонечко гойдали.</i> <i>Сосни сонечко благали:</i> - <i>Сонце, сонечко, не треба!</i> - <i>Стане сумно нам без тебе!</i></p>	<p>зображень;</p> <ul style="list-style-type: none"> - *впізнає 10 слів; - *співвідносить однакові зображення, слова, вибирає за вказівкою вчителя, демонструє розуміння; - вміє чекати своєї черги; - *вміє чекати своєї черги з підтримкою; - використовує слова в усному мовленні; - демонструє розуміння лексичного значення слів шляхом вибору відповідного слова/зображення за описом вчителя; - *за завданням вчителя вибирає вказане слово з двох запропонованих (з підтримкою); - співвідносить зміст знайомих слів з ілюстрацією, малюнком (предметним, сюжетним); - уважно слухає та розуміє зміст вірша, відповідає одним словом на запитання <i>про що розповідається?</i>; - *повторює відповідь; - зосереджує увагу на графічному, малюнковому зображеннях вірша; - *зосереджує увагу при підтримці; - з допомогою вчителя розпізнає в тексті вірша, не перечитуючи його, слова, за певними візуальними характеристиками (орієнтуючись на малюнок, першу букву в слові); *разом з учителем знаходить у тексті вірша потрібне слово; - бере участь в колективному розучуванні вірша; - *робить спроби розучувати вірш.
<p>3 год</p>	<p>Розвиток слухової уваги до мовлення. Співвіднесення речень з відповідними предметними малюнками (<i>Сосна – це дерево. Сосна росте у лісі. Калина – це кущ. Калина росте в саду. Ромашка – це квітка. Ромашка росте у полі.</i>). Розпізнавання слова в реченні за певними візуальними характеристиками: <i>малюнок, перша буква у слові, впізнавання словникових слів (читання глобально).</i></p>	<p>Учень:</p> <ul style="list-style-type: none"> - демонструє розуміння значення речення шляхом вибору відповідного малюнка; - *за завданням вчителя вибирає вказане речення з двох запропонованих (з підтримкою); - впізнає і знаходить в реченні знайомі слова, називає їх; - *впізнає та показує знайомі слова з допомогою; - класифікує рослини за видовими ознаками з опорою на
<p>3 год</p>	<p>Класифікація засвоєних назв рослин за видовими ознаками:</p>	

<p>5 год</p>	<p><i>дерева, кущі, трави.</i> Розвиток уваги та спостережливості, формування здатності до узагальнення. Вправа «Четвертий зайвий» з використанням предметних малюнків рослин.</p> <p>Розпізнавання слів (<i>практично</i>), що означають один і кілька однакових предметів: <i>дерево – дерева, кущ – кущі тощо.</i> Практичне вивчення дієслів та службових слів (без вживання термінів): <i>у, на, в, ростуть.</i> Читання речень: <i>Дерева ростуть у лісі (парку). Квіти ростуть на клумбі. Кущі ростуть у саду (у парку, у лісі).</i> Рекомендований порядок для засвоєння речень: слухання-сприймання речення; слухання-візуальне сприймання; співвіднесення однакових речень; вибір вказаного вчителем речення, впізнавання/глобальне читання речення); співвіднесення – речення до малюнка. Конструювання засвоєних речень з розрізаних слів: способом накладання, за зразком, на слух.</p> <p>1 год</p> <p>Узагальнення та систематизація знань з теми.</p>	<p>графічне зображення слів: дерева, кущі, квіти;</p> <ul style="list-style-type: none"> - *розрізняє дерева, кущі, квіти з опорою на зображення з допомогою вчителя; - знаходить і називає один або багато предметів, узгоджує слова (один дуб – багато дубів), * повторює за вчителем; - з допомогою вчителя розпізнає в реченні, не перечитуючи його, слова, за певними візуальними характеристиками (орієнтуючись на малюнок, першу букву в слові); *разом з учителем знаходить у тексті речення потрібне слово; - демонструє здатність відтворити речення/підписи; - *повторює речення за вчителем; - впізнає/читає речення з допомогою вчителя; - *повторює за вчителем речення, вибирає вказане вчителем речення з опорою на малюнок; - добирає речення до відповідного малюнка, ілюстрації; *з допомогою вчителя; - конструює речення з розрізаних слів за зразком; - *конструює речення з розрізаних слів способом накладання з допомогою вчителя.
<p>13 год</p> <p>2 год</p>	<p>Формування уявлення про весну, ознаки весни, весняні місяці.</p> <p>Введення в тему. Засвоєння слів та словосполучень з теми. Словник: <i>весна, пора року, березень, квітень, травень, бурульки, тане сніг, приліт птахів, цвітіння рослин, проліски, підсніжники, розпукування бруньок, біжать струмочки, тюльпан, нарцис, бузок тощо.</i> Рекомендований порядок для співвіднесення: картинка до картинки; слово до слова (співвіднесення, вибір, називання); слово до картинки (здатність читати глобально (впізнавати) та розуміти).</p>	<p>Учень:</p> <ul style="list-style-type: none"> - зосереджує увагу на зображеннях, словникових картках, підписах; - *зосереджує увагу на зображеннях з підтримкою внутрішнього мовлення; - називає слова, словосполучення (читає глобально), добирає підписи до зображень; - *впізнає 10 слів; - *співвідносить однакові зображення, слова, вибирає за вказівкою вчителя, демонструє розуміння; - вміє чекати своєї черги; - *вміє чекати своєї черги з підтримкою; - використовує слова в усному мовленні;

2 год	<p>ТАН-вправи за вибором вчителя.</p>	<ul style="list-style-type: none"> - демонструє розуміння лексичного значення слів шляхом вибору відповідного слова/зображення за описом вчителя; - *за завданням вчителя вибирає вказане слово з двох запропонованих (з підтримкою); - співвідносить зміст знайомих слів, словосполучень з ілюстрацією, малюнком (предметним, сюжетним);
4 год	<p>Експерсії (<i>рання весна та період цвітіння дерев, кущів</i>) в шкільний сквер з метою спостереження за змінами у живій та неживій природі. Фотографування учнів на природі в процесі діяльності (<i>спостереження за розпукуванням бруньок, появою трави з-під снігу, цвітіння дерев, кущів, квітів тощо</i>).</p>	<ul style="list-style-type: none"> - демонструє вміння спостерігати за об'єктами живої та неживої природи на експерсії; - *з допомогою та за вказівкою вчителя спостерігає за об'єктами навколишньої дійсності; - вербально реагує на побачене, відповідає на запитання; - *відповідає на запитання, повторюючи за вчителем; - адекватно реагує на інструкції вчителя під час експерсії та слідує їх виконанню; - *намагається з допомогою вчителя дотримуватися виконання інструкцій під час експерсії; - з допомогою вчителя висловлює враження від побаченого (почутого) (<i>сподобалася – не сподобалася</i>); - *мімікою, жестами демонструє враженні від експерсії; - *мімікою, жестами демонструє враженні від експерсії;
4 год	<p>Складання ТАН-історії «Весна» з використанням фотографій з експерсії. Виділення словникових слів зі змісту тексту. Засвоєння слів, пошук їх в тексті ТАН-історії. Вивчення ТАН-історії. Повторення за вчителем слів, речень, словосполучень.</p>	<ul style="list-style-type: none"> - зосереджує увагу на фотографіях, помічає деталі, складає речення до фотографій; - *позитивно реагує на фотографії, знаходить себе, повторює за вчителем речення; - бере активну участь в колективному складанні ТАН-історії; - відповідає на запитання вчителя; - *реагує невербально на зображення; - *знає, що картинки/фото і текст зображають ТАН-історію (розповідь); - демонструє здатність відтворити слова, з якими пов'язана ТАН-історія; - *виявляє розуміння історії, знає, про що йде мова,

<p>1 год</p>	<p>Весняні свята: Великдень, День Матері. Вивчення вірша «Великдень» (А.Лотоцький) Великдень, Великдень, Весняне свято – Радіють і діти, І мама і тато. Великодні вітання: - Христос воскрес! - Воістину воскрес! Українські форми звертання: мамо, мамочко, матусю, люба, дорога, ненечко. Вивчення уривка з вірша «Мама» В.Гринько Мати, матінка, матуся, Мама, мамонька, мамуся!- Називаю тебе я, Рідна ненечко моя!</p> <p>Узагальнення та систематизація знань з теми. Формування здатності до використання засвоєних слів в усному мовленні.</p>	<p>включений в процес; - може розповісти частину ТАН-історії; - *повторює речення за вчителем; - використовує у власному мовленні засвоєні слова та словосполучення в процесі бесід, розглядання фотографій, малюнків (предметних, сюжетних); - *повторює за вчителем слова, словосполучення, вибирає вказане вчителем слово/зображення із запропонованих двох.</p> <p>Учень:</p> <ul style="list-style-type: none"> - називає весняні свята за запитаннями вчителя; - *називає весняні свята за запитаннями вчителя та малюнковою опорою; - вивчає вірші з опорою на малюнкове та графічне зображення, супроводжує рухами; - *намагається вивчати вірші, повторює за вчителем; - вирізняє форми звертання з-поміж поданих слів; - *повторює за вчителем форми звертання; - намагається формулювати звертання-побажання мамі; - повторює за вчителем звертання-побажання мамі. <p>Учень:</p> <ul style="list-style-type: none"> - за запитаннями вчителя називає ознаки весни; - *за запитаннями та на прохання вчителя вибирає малюнкове зображення ознак весни; - намагається відтворити ТАН-історію про весну; - *повторює за вчителем окремі слова (речення) з ТАН-історії; - намагається декламувати вірші з опорою на графічне та малюнкове зображення, супроводжуючи рухами; - *намагається повторювати за вчителем вірші.
<p>10 год</p>	<p>Україна – наша Батьківщина. Київ – столиця України.</p>	<p>Учень:</p>

4 год	<p>Українка, українець, українці. Домашня адреса.</p> <p>Перегляд відеороликів про Київ, про Україну, слухання пісень про Україну з наступним обговоренням.</p> <p>Засвоєння слів та словосполучень з теми: <i>Україна, Київ, столиця, домашня адреса, вулиця, бульвар, проспект, будинок, квартира, українець, українка, українці тощо.</i></p> <p>ТАН-вправи на вибір вчителя.</p> <p>Рекомендований порядок для співвіднесення: картинка до картинки; слово до слова (співвіднесення, вибір, називання); слово до картинки (здатність читати глобально (впізнавати) та розуміти).</p>	<ul style="list-style-type: none"> - виявляє сталий інтерес до відеороликів, слухання пісень; - бере участь в обговоренні сприйнятого відео-, аудіоматеріалу; - *сприймає відео-, аудіоматеріал при підтримці; - зосереджує увагу на зображеннях, словникових картках, підписах; - *зосереджує увагу на зображеннях з підтримкою внутрішнього мовлення; - називає слова, словосполучення (читає глобально), добирає підписи до зображень; - *впізнає 10 слів; - *співвідносить однакові зображення, слова, вибирає за вказівкою вчителя, демонструє розуміння; - вміє чекати своєї черги; - *вміє чекати своєї черги з підтримкою; - використовує слова в усному мовленні; - демонструє розуміння лексичного значення слів шляхом вибору відповідного слова/зображення за описом вчителя; - *за завданням вчителя вибирає вказане слово з двох запропонованих (з підтримкою); - співвідносить зміст знайомих слів, словосполучень з ілюстрацією, малюнком (предметним, сюжетним); - знає свою адресу, вибирає потрібну картку; - *повторює за вчителем свою адресу; - вибирає та розміщує потрібні слова на місці пропусків, читає їх; - *з допомогою вчителя розміщує потрібні слова, повторює за вчителем; - розповідає про себе відповідно до тексту з опорою; - *повторює за вчителем; - знає назву країни, міста, столиці, називає за запитаннями вчителя; *повторює за вчителем.
2 год	<p>Вивчення домашніх адрес учнів:</p> <p>1) Ознайомлення з фотографіями будинків учнів (<i>бажано з табличкою, на якій вказано назву вулиці, номер будинку, квартири</i>).</p> <p>2) Вивчення домашньої адреси шляхом співвіднесення карток.</p> <p>3) Співвіднесення домашньої адреси до фотографії будинку.</p>	
2 год	<p>Складання розповіді про себе шляхом заповнення пропусків та вивчення. Ознайомлення зі словами, словосполученнями, що пропонуються для заповнення пропусків (наклеїти).</p> <p><i>Орієнтовна форма для заповнення:</i></p> <p>Мене звать ... Мені ... років. Я народилася ... Я - ... Я живу у місті ... Столиця України - ... Моя країна - ... Моя домашня адреса ...</p>	
2 год	<p>Узагальнення та систематизація знань з теми.</p>	

10 год	Формування уявлення про літо, розваги дітей влітку, про літній відпочинок.	
1 год	<p>Порівняння зображення літа із зображенням різних пір року. Повторення вірша. Робота над віршем «Літо» (Н. Забіла)</p> <p><i>Розквітають в луках квіти, Заленіють в лісі віти. Все зелене, молоде... За весною літо йде.</i></p> <p><i>Словникова робота.</i> Пояснення значення слів з опорою на зображення.</p> <p>Розпізнавання слів в тексті вірша за певними візуальними характеристиками: малюнок, піктограма, перша буква у слові, впізнавання словникових слів (читання глобально).</p> <p>Конструювання вірша шляхом накладання віршованих рядків Вибір вказаного вчителем віршованого рядка. Конструювання вірша з віршованих рядків за зразком. Конструювання вірша з віршованих рядків на слух.</p>	Учень: <ul style="list-style-type: none"> - уважно слухає та розуміє зміст вірша, відповідає одним словом на запитання за змістом прослуханого; - *повторює відповідь; - демонструє розуміння змісту шляхом добору предметних, сюжетних ілюстрацій; - *разом із учителем уважно розглядає ілюстрації до вірша, співвідносить їх з його змістом; - зосереджує увагу на графічному зображенні вірша; - *зосереджує увагу при підтримці; - з допомогою вчителя розпізнає в тексті вірша, не перечитуючи його, слова, за певними візуальними характеристиками (орієнтуючись на малюнок, першу букву в слові); *разом з учителем знаходить у тексті вірша потрібне слово; - повторює за вчителем віршовані рядки, рухи, які підкріплюють зміст вірша, *сприймає мовлення вчителя, спостерігає за рухами; - бере участь в колективному розучуванні вірша; - конструює вірш шляхом накладання віршованих рядків; - *конструює вірш шляхом накладання віршованих рядків з допомогою; - впізнає віршований рядок вірша, орієнтуючись на ключові слова; *впізнає з допомогою вчителя; - конструює вірш з частин з голосу вчителя; - читає вірш напам'ять з опорою на малюнковий план; - *повторює вірш за вчителем з опорою на малюнковий план. - *робить спроби розучувати вірш; - зосереджує увагу на зображеннях, словникових картках, підписах; - *зосереджує увагу на зображеннях з підтримкою внутрішнього мовлення; - називає слова, словосполучення (читає глобально), добирає
2 год	<p>Засвоєння слів та словосполучень з теми.</p> <p>Словник: <i>літо, літні місяці, червень, липень, серпень, спека, грози, ягоди (вишня, полуниця, малина), фрукти (абрикоси, яблука), канікули</i></p> <p>Рекомендований порядок для співвіднесення: картинка до картинки; слово до слова (співвіднесення, вибір, називання); слово до картинки (здатність читати глобально (впізнавати) та розуміти).</p>	

	<p>ТАН-вправи за вибором вчителя.</p>	<p>підписи до зображень;</p> <ul style="list-style-type: none"> - *впізнає 5 слів; - *співвідносить однакові зображення, слова, вибирає за вказівкою вчителя, демонструє розуміння; - вміє чекати своєї черги; - *вміє чекати своєї черги з підтримкою; - використовує слова в усному мовленні; - демонструє розуміння лексичного значення слів шляхом вибору відповідного слова/зображення за описом вчителя; - *за завданням вчителя вибирає вказане слово з двох запропонованих (з підтримкою); - співвідносить зміст знайомих слів, словосполучень з ілюстрацією, малюнком (предметним, сюжетним);
<p>2 год</p>	<p>Складання ТАН-історії про літній відпочинок, дитячі ігри та розваги з використанням фотографій дітей. Виділення словникових слів зі змісту тексту. Засвоєння слів, пошук їх в тексті ТАН-історії. Вивчення ТАН-історії. Повторення за вчителем слів, речень, словосполучень.</p>	<ul style="list-style-type: none"> - розрізняє деталі на фотографіях, коментує зображене; - *впізнає відмінності між фотографіями, невербально реагує на зображене; - читає глобально ключові слова, речення з двох-трьох слів; - знаходить ключове слово в реченні; - *впізнає і показує вказане вчителем слово, намагається повторити за вчителем; - розповідає про свій відпочинок з опорою на фотографії та підписи до них; - * з допомогою вчителя намагається розповісти про свій літній відпочинок; - уважно слухає та розуміє зміст невеликого оповідання, відповідає одним словом на запитання за змістом прослуханого; *повторює відповідь; - *разом із вчителем уважно розглядає ілюстрації до оповідання, співвідносить їх зі змістом; - співвідносить значення слова, що означає назву предмета, з відповідним предметом (особою, явищем тощо); - *з допомогою вчителя співвідносить предмети з відповідними словами-назвами;
<p>1 год</p>	<p>Аудіювання. Слухання невеликого оповідання про літо (у змісті оповідання засвоєні словникові слова). Відповіді на запитання вчителя. Виділення словникових слів.</p>	
<p>1 год</p>	<p>Повторення словникових слів з теми. ТАН-вправи за вибором вчителя.</p>	
<p>2 год</p>	<p>Розглядання та називання предметних малюнків. Називання ознак предметів за запитаннями вчителя з опорою на зображення. Узгодження прикметника з іменником (без вживання</p>	

1 год	термінології). Узагальнення та систематизація знань з теми	<ul style="list-style-type: none"> - розпізнає та називає знайомі предмети на малюнках; *з допомогою вчителя; - за допомогою вчителя відповідає на запитання „що це?“, „хто це?“, „що робить?“ щодо змісту предметних і сюжетних малюнків; * повторює відповідь за вчителем; - відповідає на запитання: «який?», «яка?», «яке?»; - * повторює за вчителем слова-ознаки предмета; - впізнає предмет за його описом; *з допомогою вчителя; - використовує засвоєні слова з теми у власному мовленні; - *вибирає вказане вчителем слово з двох запропонованих.
3 год	Повторення і закріплення вивченого за рік.	
6 год	Резерв	

Очікувані досягнення в розвитку учнів на кінець року:

- слухати, сприймати і розуміти звернене мовлення (питання, завдання, інструкції тощо);
- слухати і розуміти зміст простих і коротких текстів, пісень, віршів, лічилоч тощо;
- слухати відповіді однокласників;
- чекати своєї черги;
- відповідати на поставлені запитання у межах знайомого мовленнєвого матеріалу;
- уміти правильно вимовляти звуки (залежно від стану мовленнєвого розвитку);
- повторювати за вчителем вправи з пальчикової гімнастики;
- розуміти завдання, працювати за інструкцією, ефективно використовувати допомогу;
- коментувати власні дії, відповідаючи на запитання вчителя;
- концентрувати увагу на об’єкті, фотографії деякий час;
- використовувати словникові слова в усному мовленні;
- розучувати швидкомовки, вірші, підкріплюючи рухами з опорою на наочність;
- читати напам’ять 1-2 вивчені швидкомовки; 1-2 вивчені вірші (залежно від можливостей учня);
- граматично правильно будувати речення з трьох слів;
- використовувати словникові слова під час складання ТАН-історії;
- розуміти ТАН-історію;

- розповідати частину ТАН-історії з допомогою;
- називати числовий ряд 1-10;
- називати частини доби за запитаннями;
- називати пори року;
- звертатися при потребі по імені та по батькові до вчителя;
- підтримувати зоровий контакт під час спілкування;
- звертатися до однокласників по імені;
- висловлювати прохання, побажання.

***Орієнтовні вимоги до стану сформованості життєвої компетентності учнів на кінець року:**

- намагатися концентрувати увагу деякий час на об'єкті, що сприймається;
- намагатися слухати, сприймати і розуміти звернене мовлення (питання, завдання, інструкції тощо);
- намагатися слухати і розуміти зміст простих, коротких текстів, пісень, віршів, лічилок тощо;
- намагатися слухати відповіді однокласників;
- чекати своєї черги з підтримкою внутрішнього мовлення;
- намагатися відповідати на поставлені запитання у межах знайомого мовленнєвого матеріалу;
- намагатися правильно вимовляти звуки (залежно від стану мовленнєвого розвитку);
- повторювати за вчителем вправи з пальчикової гімнастики;
- брати участь в колективному розучуванні швидкомовок, віршів тощо;
- розуміти завдання, працювати за покроковою інструкцією у супроводі дорослого;
- читати напам'ять 1-2 вивчені швидкомовки; 1-2 вивчені вірші (залежно від можливостей учня) з допомогою;
- розуміти, що малюнки (фотографії) і текст розповідають ТАН-історію;
- виявляти розуміння ТАН-історії, бути включеним в процес під час складання;
- відтворювати слова, з якими пов'язана ТАН-історія;
- називати числовий ряд 1-10 з опорою на наочність;
- називати частини доби за запитаннями та піктограмами з допомогою;
- називати пори року за піктограмами з допомогою;
- звертатися по імені та по батькові до вчителя після нагадування;

- намагатися підтримувати зоровий контакт під час спілкування з допомогою;
- намагатися звертатися до однокласників по імені;
- намагатися висловлювати прохання, побажання з допомогою.

2 клас
(140 год на рік, 4 год на тиждень)

К-сть год.	Зміст корекційно-розвиткових занять	Орієнтовні досягнення розвитку
I семестр (64 год)		
<p>5-10 хв. на початку кожного заняття</p>	<p style="text-align: center;">Розвиток артикуляції. Створення умов для набуття позитивного досвіду. (протягом року)</p> <p>Сила голосу, темп мовлення, ритм.</p> <p>Серії вправ:</p> <ul style="list-style-type: none"> - алфавіт; - числовий ряд від 1 до 20; - частини доби: ранок, день, вечір, ніч; - назви днів тижня; - пори року; - місяці року. <p>Читання, «проспівування» з опорою на графічне зображення цифр, букв, піктограм днів тижня, пір року (з підписами).</p> <p>Розвиток слухового сприймання, фонематичного слуху. Ігрові вправи на звуконаслідування. Розрізнення та повторення звуків. Повторення за вчителем чистомовок. Вивчення невеликих віршиків, що супроводжують виконання вправ для пальчикової гімнастики.</p>	<p>Учень:</p> <ul style="list-style-type: none"> - у процесі «проспівування» повторює за вчителем жести, рухи, наслідує міміку; - наслідуючи вчителя, промовляє/ «проспівує» алфавіт, числовий ряд; назви днів тижня, пір року з різною силою голосу (голосно-тихо-пошепки-з нормальною силою голосу), в різному темпі (швидко-повільно- у нормальному темпі); - *повторює за вчителем, намагається наслідувати; - проспівує увесь алфавіт; *проспівує частину алфавіту з допомогою; - проспівує числовий ряд; *проспівує числовий ряд з допомогою; - на прохання вчителя називає всі пори року, проспівує з опорою на піктограми; *впізнає і вибирає вказану вчителем пору року (піктограму) із запропонованих двох; - на прохання вчителя називає, проспівує всі дні тижня з опорою на піктограми; - *впізнає і вибирає вказаний вчителем день тижня (піктограму) із запропонованих двох; - сприймає на слух і розрізняє звуки мовлення, впізнає їх, повторює з допомогою вчителя звукосполучення, прості за структурою слова і фрази; - *уважно слухає та повторює за вчителем окремі звуки.
<p>16</p>	<p>Формування уявлення про себе, про родину.</p>	<p>Учень:</p>

<p>год</p>	<p>Сім'я. Родина.</p>	
<p>2 год</p>	<p>Спогади про літні канікули. Як провели час з сім'єю, родиною влітку? Перегляд фотографій (зроблених під час літніх канікул) з коментуванням, відповіді на запитання щодо зображеного на фотографіях. Доповнення особистих фотоальбомів учнів новими фотографіями, складання підписів до фотографій зі слів учнів. Виділення ключових слів.</p>	<ul style="list-style-type: none"> - зосереджує увагу на фотографії, проявляє інтерес до зображеного (позитивно); - коментує зображене одним словом, фразою; - * зосереджує увагу на фотографії при підтримці дорослого; - *невербально відповідає на запитання: так, ні; - вміє чекати своєї черги; - *вміє чекати своєї черги з підтримкою; - вміє слухати однокласників, проявляє інтерес до їхніх фотографій; - *намагається слухати однокласників; - називає слова (читає глобально), добирає підписи до зображень; - *впізнає 10 слів; - *співвідносить однакові зображення, слова, вибирає за вказівкою вчителя, демонструє розуміння; - вміє чекати своєї черги; - *намагається чекати своєї черги; - використовує слова в усному мовленні; - демонструє розуміння лексичного значення слів шляхом вибору відповідного слова/зображення за описом вчителя; - *за завданням вчителя вибирає вказане слово з двох запропонованих (з підтримкою); - називає членів своєї сім'ї; - *наслідуючи вчителя, називає членів сім'ї, найближчих родичів; - знає прізвище, імена та по батькові батьків, найближчих родичів; *з допомогою називає; - добирає/розміщує фото до відповідних підписів на родинному дереві: тато, мама...; - *під керівництвом вчителя розміщує фотографії на родинному дереві;
<p>2 год</p>	<p>Формування словника. Словник: <i>мама, тато, син, донька, брат, сестра, дідусь, бабуся, тітка, дядько, родичі, родина, прізвище, місто, адреса, село, вулиця.</i> Прізвище, ім'я, по батькові батьків, дідусів, бабусь (<i>співвіднесення, вибір, називання</i>). Співвіднесення власних назв із загальними.</p>	
<p>2 год</p>	<p>ТАН-вправа «Чарівний кубик». Виготовляємо квадратні словакартки та наклеюємо їх на стінки кубика. Діти по черзі кидають кубик. Те слово, що опиняється вгорі, потрібно прочитати глобально (впізнати) і знайти відповідне у себе на аркуші паперу, обвести його чи викреслити.</p>	
<p>2 год</p>	<p>Створення родинного дерева.</p>	
<p>6 год</p>	<p>Практичне вживання займенників <i>я, ти, ми, він, вона, вони</i> з</p>	<p>Учень:</p> <ul style="list-style-type: none"> - вживає займенник «я» у розповіді про себе; *повторює;

<p>3 год</p>	<p>опорою на малюнкові зображення, піктограми. Ідентифікація себе. Вибір відповідної групи слів (<i>я – хлопчик, школяр, учень; я – дівчинка, школярка, учениця</i>). Відмінкові форми особового займенника Я (<i>практично, без вживання термінів</i>). Доповнення речень у розповіді про себе. <i>Я</i> <i>Мене звать ...</i> <i>Моє прізвище ...</i> <i>Мені ... років.</i> <i>Я живу у місті...</i> <i>Моя адреса...</i> <i>Я навчаюся у ...</i> Доповнення речень власними назвами у розповіді про своїх рідних. Класифікація слів-назв членів родини за родами без вживання терміну з використанням займенників <i>він, вона</i>. Складання невеликої розповіді про особисті інтереси шляхом вибору поданих словосполучень.</p> <p>Доповнення речень словами-назвами дій за малюнком. (<i>Дієслова подаються у формі теперішнього часу, III особи однини</i>).</p> <p>Практичне розрізнення дієслів, вжитих у формі однини та множини шляхом поєднання з відповідними займенниками <i>я, ми</i>. <i>Наприклад: я пишу, ми пишемо....</i> Доповнення речень дієсловами відповідно до виконуваної дії, що визначається поданим іменником. Наприклад: Я ... книжку; я ... у зошиті. *Конструювання речень з поданих слів.</p> <p>Культура поведінки. Повторення слів ввічливості (уміння привітатися, запитати, відповісти, попросити, подякувати, вибачитись, попроситися, привітати з днем народження).</p>	<ul style="list-style-type: none"> - ідентифікує себе за належністю до статі та соціального статусу; *з допомогою; - розповідає про себе; *намагається розповідати з допомогою; - розуміє, що «мені, мене» – це різні відмінкові форми особового займенника я; <p>Учень:</p> <ul style="list-style-type: none"> - знає ПІБ батьків, дідусів, бабусь; *повторює; - розрізняє слова-назви, орієнтуючись на займенник; *класифікує з допомогою; - розповідає про особисті інтереси з опорою на малюнки, словосполучення; *з допомогою, вибирає малюнок; - орієнтується в способах виконання завдань, розуміє інструкції; *виконує з покроковою інструкцією; - розуміє значення дієслів з опорою на малюнки; *підкріплюється рухами; - узгоджує дієслова із займенниками; з допомогою; - розуміє зміст зображеного на малюнку; * після обговорення; - визначає дії людей, зображених на малюнку, добирає відповідні дієслова; *з допомогою; - доповнює речення відповідними дієсловами; - *конструює речення після прочитування вчителем, з допомогою. <p>Учень:</p> <ul style="list-style-type: none"> - демонструє розуміння значення слів ввічливості в процесі відповідного співвіднесення з частиною доби (вітання),
---------------------	--	--

<p>1 год</p>	<p>Практичне засвоєння таких слів у мовленні (в природних і створюваних мовленнєвих ситуаціях).</p> <p>Ввічливі слова: <i>привіт, добрий день, добрий ранок, добрий вечір, дякую, будь ласка, на добраніч, до побачення, вибач, вітаю з Днем народження.</i></p> <p>Перегляд фотографій (сюжетні, відповідно до ситуації) з обговоренням: <i>хто зображений? що робить?, що роблять?, що відбувається? Тощо.</i></p> <p>Співвіднесення слів ввічливості з відповідними фотографіями.</p> <p>Створення стенду ввічливих слів.</p> <p>Узагальнення та систематизація знань з теми.</p> <p>Застосування засвоєних слів у власному мовленні.</p> <p>Розповідь про свою родину з використанням фотоальбому.</p>	<p>ситуацією (прохання, вибачення, прощання);</p> <ul style="list-style-type: none"> - *з допомогою вчителя співвідносить слова ввічливості з відповідною піктограмою; - застосовує ввічливі слова відповідно до ситуації: вітається, прощається, вибачається, у поєднанні із зоровим контактом, *після нагадування, повторює за вчителем ввічливі слова у відповідній ситуації; - *невербально вітається (<i>рукостискання, візуальний контакт, міміка, умовні жести</i>), прощається (<i>умовні жести, візуальний контакт, міміка</i>); - розуміє ситуацію, зображену на малюнку, добирає відповідні ввічливі слова; *після обговорення. <p>Учень:</p> <ul style="list-style-type: none"> - між фотографіями, невербально реагує на зображене; - читає глобально ключові слова, речення з двох-трьох слів; - знаходить ключове слово в реченні; *впізнає і показує вказане вчителем слово, намагається повторити за вчителем; - розповідає про свою сім'ю з опорою на фотографії та підписи до них; * з допомогою вчителя намагається назвати членів сім'ї, найближчих родичів.
<p>20 год</p> <p>2 год</p> <p>2 год</p>	<p>Формування уявлення про пори року, про осінь, ознаки осені, осінні місяці, збір урожаю.</p> <p>Формування уявлення про різні пори року. Ознайомленнями з книжечками <i>«Літо», «Осінь», «Зима», «Весна».</i></p> <p>Читання речень під малюнками.</p> <p>Конструювання речень за зразком.</p> <p>Конструювання відповідей на запитання з розрізаних слів.</p> <p>Класифікація одягу, взуття відносно пори року.</p> <p>Формування словника.</p> <p>Словник: <i>осінь, пора року, вересень, жовтень, листопад, похолодання, дощ, туман, заморозки, відліт птахів, листя,</i></p>	<p>Учень:</p> <ul style="list-style-type: none"> - розрізняє пори року за малюнками; - називає ознаки кожної пори року за запитаннями; * з допомогою; - порівнює пори року за запитаннями; - виявляє сталий інтерес до зображеного, читає підписи; *повторює підписи; - дає відповіді на запитання про зображене на малюнку; *повторює відповідь; - конструює речення з розрізаних слів; *з допомогою; - розуміє зміст запитання, дає відповідь одним словом; *повторює; - класифікує одяг відносно пори року; *з допомогою; - називає слова (читає глобально), добирає підписи до

	<p><i>листопад, в'януть трави, в'януть квіти, з'являється насіння, теплі краї, вирій, з'являються плоди.</i> Робота з книжкою «Осінь». Читання речень, запитань. Конструювання речень про осінь, її ознаки.</p>	<p>зображень; *впізнає 10 слів; - *співвідносить однакові зображення, слова, вибирає за вказівкою вчителя, демонструє розуміння; - вміє чекати своєї черги; *з підтримкою внутрішнього мовлення; - використовує слова в усному мовленні; - демонструє розуміння лексичного значення слів шляхом вибору відповідного слова/зображення за описом вчителя; - *за завданням вчителя вибирає вказане слово з двох запропонованих (з підтримкою); - співвідносить зміст знайомих слів з ілюстрацією, малюнком (предметним, сюжетним).</p> <p>Учень:</p> <ul style="list-style-type: none"> - демонструє вміння спостерігати за об'єктами живої та неживої природи на екскурсії; - вербально реагує на побачене, відповідає на запитання; - *з допомогою та за вказівкою вчителя спостерігає за об'єктами навколишньої дійсності; - *відповідає на запитання, повторюючи за вчителем; - адекватно реагує на інструкції вчителя під час екскурсії та слідує їх виконанню; - *намагається з допомогою вчителя дотримуватися виконання інструкцій під час екскурсії; - з допомогою вчителя висловлює враження від побаченого (почутого) (<i>сподобалася – не сподобалася</i>).
<p>1 год</p>	<p>Екскурсія в шкільний сквер з метою спостереження за змінами у живій та неживій природі. Фотографування учнів на природі в процесі діяльності (спостереження, збирання осіннього листя тощо).</p>	<p>Учень:</p> <ul style="list-style-type: none"> - демонструє вміння спостерігати за об'єктами живої та неживої природи на екскурсії; - вербально реагує на побачене, відповідає на запитання; - *з допомогою та за вказівкою вчителя спостерігає за об'єктами навколишньої дійсності; - *відповідає на запитання, повторюючи за вчителем; - адекватно реагує на інструкції вчителя під час екскурсії та слідує їх виконанню; - *намагається з допомогою вчителя дотримуватися виконання інструкцій під час екскурсії; - з допомогою вчителя висловлює враження від побаченого (почутого) (<i>сподобалася – не сподобалася</i>).
	<p>2 год</p> <p>Перегляд фотографій. Обговорення зображеного за запитаннями вчителя. Складання речень-підписів до фотографій. Орієнтовні речення: <i>Артур збирає осіннє листя.</i> <i>Ми підкидаємо осіннє листя.</i> <i>Надворі іде дощ.</i> <i>У Влади та Іллі є парасоля.</i> <i>Ми назбирали багато листочків.</i></p>	<p>Учень:</p> <ul style="list-style-type: none"> - бере активну участь в колективному складанні підписів до фотографій; - відповідає на запитання вчителя; - *реагує невербально на зображення; - демонструє здатність відтворити вербально зображене на фотографії; - *виявляє розуміння зображеного на фото, знає, про що йде мова, включений в процес;

	<p>Читання речень. *Співвіднесення однакових речень. Конструювання речень з розрізаних слів:</p> <ol style="list-style-type: none"> 1) способом накладання; 2) за зразком; 3) з голосу вчителя. <p>2 год Вивчення вірша «Осінь» І.Блажкевич: <i>Осінь, осінь... Лист жовтіє, З неба часом дощик сіє. Червонясте, золотисте Опадає з кленів листя.</i></p> <p>Пояснення значень слів з опорою на зображення, з використанням рухів, жестів. Формування уявлень про переносне значення слів (<i>практично, без вживання поняття</i>) на основі сприймання предметних зображень (<i>сіє (насіння) і сіє (іде дощ)</i>), безпосереднє відтворення дій (сіє, опадає).</p> <p>Конструювання вірша шляхом накладання віршованих рядків.. Вибір вказаного вчителем віршованого рядка. Співвіднесення речення до малюнка з підписом. Добір підписів-речень до малюнка. Конструювання вірша з віршованих рядків за зразком. Конструювання вірша з віршованих рядків на слух. Складання малюнкowego плану.</p>	<ul style="list-style-type: none"> - може описати зображене на фото; - *повторює речення за вчителем. <p>Учень:</p> <ul style="list-style-type: none"> - уважно слухає та розуміє зміст вірша, відповідає одним словом на запитання за змістом прослуханого; - *повторює відповідь; - демонструє розуміння змісту шляхом добору предметних, сюжетних ілюстрацій; - *разом із учителем уважно розглядає ілюстрації до вірша, співвідносить їх з його змістом; - повторює за вчителем віршовані рядки, рухи, які підкріплюють зміст вірша; - *сприймає мовлення вчителя, спостерігає за рухами; - бере участь в колективному розучуванні вірша; - *робить спроби розучувати вірш; - конструює вірш шляхом накладання віршованих рядків; - *конструює вірш шляхом накладання віршованих рядків з допомогою; - впізнає віршований рядок вірша, орієнтуючись на ключові слова; *впізнає з допомогою вчителя; - конструює вірш з частин з голосу вчителя; - читає вірш напам'ять з опорою на малюнковий план; - *повторює вірш за вчителем з опорою на малюнковий план.
<p>4 год</p>	<p>Формування уявлень про працю людей восени. Словник: <i>урожай овочів, збір урожаю, урожай фруктів, город, поле, сад, яблуня, назви овочів, фруктів (поширених у вашій місцевості).</i></p> <p>ТАН-вправи на вибір вчителя.</p> <p>Робота з реченнями:</p> <ul style="list-style-type: none"> - Ознайомлення з реченнями (підписи під малюнками); - Знаходження (впізнавання) вивчених слів у реченнях; - Співвіднесення речень способом накладання; 	<p>Учень:</p> <ul style="list-style-type: none"> - співвідносить слова: називає, *впізнає; - демонструє розуміння значення слів шляхом співвіднесення зображення до слова; - називає слова (читає глобально); *впізнає 10 слів; - *співвідносить однакові зображення, слова, вибирає за вказівкою вчителя, демонструє розуміння; - вміє чекати своєї черги; *з підтримкою; - демонструє розуміння лексичного значення слів шляхом вибору відповідного слова/зображення за описом вчителя; - *за завданням вчителя вибирає вказане слово з двох

<p>2 год</p>	<p>- Добір речень до малюнків. Пропоновані речення: Діти підмітають алею. Діти згрібають листя у парку. Дідусь навантажує листя на причіп. Хлопчик саджає дерево. Люди збирають урожай.</p> <p>Екскурсія в парк з метою спостереження за змінами у живій та неживій природі. Фотографування учнів на природі в процесі діяльності (<i>спостереження, підгодовування голубів, білочок</i>).</p>	<p>запропонованих (з підтримкою);</p> <ul style="list-style-type: none"> - співвідносить зміст знайомих слів з ілюстрацією, малюнком (предметним, сюжетним). - знаходить в реченнях словникові слова та називає їх; *знаходить шляхом співвіднесення; - демонструє розуміння речення шляхом його співвіднесення з відповідним малюнком; - *співвідносить однакові речення; - демонструє вміння спостерігати за об'єктами живої та неживої природи на екскурсії; - вербально реагує на побачене, відповідає на запитання; - *з допомогою та за вказівкою вчителя спостерігає за об'єктами навколишньої дійсності; - *відповідає на запитання, повторюючи за вчителем; - адекватно реагує на інструкції вчителя під час екскурсії та слідує їх виконанню; - *намагається з допомогою вчителя дотримуватися виконання інструкцій під час екскурсії; - з допомогою вчителя висловлює враження від побаченого (почутого) (<i>сподобалася – не сподобалася</i>). - називає знайомі та вивчені об'єкти; *повторює за вчителем; - бере активну участь в обговоренні, складає підписи до фотографій; *повторює; - розповідає ТАН-історію з опорою на наочність; - * повторює за вчителем слова, прості речення, що відображають суть ТАН-історії; - слухає ТАН-історію, може повторити, що розповів однокласник; * намагається слухати з допомогою вчителя.
<p>4 год</p>	<p>Обговорення побаченого на екскурсії за фотографіями. Складання та вивчення ТАН-історії. Знаходження словникових слів в тексті речень, ТАН-історії.</p>	<p>Учень:</p> <ul style="list-style-type: none"> - зосереджує увагу на зображеннях рослин; - *зосереджує увагу на зображеннях з підтримкою внутрішнього мовлення; - називає слова (читає глобально), добирає підписи до зображень; *впізнає 10 слів;
<p>20 год</p>	<p>Формування уявлення про рослини.</p> <p>Формування словника.</p> <p>Орієнтовний словник: дерева (<i>дуб, каштан, ялина, береза, сосна, горобина, клен, тополя</i>), <i>фруктові дерева (груша, слива, яблуна, персик);</i> кущі (<i>бузок, жасмин, калина, малина, шипшина</i>);</p>	

	<p>трав'янисті рослини (<i>льон, м'ята, картопля, хризантема, будяк, кульбабка</i>).</p> <p>Засвоєння слів шляхом співвіднесення картинка до картинки, слово до слова, слово до картинки.</p> <p>ТАН-вправи за вибором вчителя.</p> <p>Розвиток пам'яті.</p> <p>Вивчення швидкомовки «Калинка».</p> <p><i>Каже Калинка:</i></p> <ul style="list-style-type: none"> - <i>Калинка – не малинка!</i> - <i>Так, так, Калинко,</i> - <i>Гірка калинка.</i> <p>3 год Вивчення вірша «<i>Ідуть дощі</i>» М.Познанської з опорою на малюнкове та графічне зображення тексту, підкріплюючи мовою рухів:</p> <p>Пошук в тексті вказаних слів та їх співвіднесення (дощі, куці, дерева, дуб, калинонька).</p> <p><i>Йдуть, і йдуть, і йдуть дощі. Стали чорними куці, І дерева чорні стали, Бо листочки всі опали. Тільки дуб стоїть у листі І калинонька в намисті.</i></p>	<ul style="list-style-type: none"> - *співвідносить однакові зображення, слова, вибирає за вказівкою вчителя, демонструє розуміння; - вміє чекати своєї черги; *з підтримкою; - використовує слова в усному мовленні; - співвідносить зміст знайомих слів з ілюстрацією, малюнком (предметним, сюжетним); - уважно слухає та розуміє зміст швидкомовки, вірша відповідає одним словом на запитання <i>про кого, про що розповідається?</i>; *повторює відповідь; - зосереджує увагу на графічному, малюнковому зображеннях швидкомовки, вірша; - *зосереджує увагу при підтримці; - з допомогою вчителя розпізнає в тексті швидкомовки, вірша, не перечитуючи його, слова, за певними візуальними характеристиками (орієнтуючись на малюнок, першу букву в слові); *разом з учителем знаходить у тексті швидкомовки, вірша потрібне слово; - бере участь в колективному розучуванні швидкомовки, вірша; - *робить спроби розучувати швидкомовку, вірш; - читає вірш напам'ять з опорою на малюнковий план, супроводжуючи рухами; - *повторює вірш за вчителем з опорою на малюнковий план.
<p>3 год</p>	<p>Розвиток слухової уваги до мовлення.</p> <p>Співвіднесення речень з відповідними предметними малюнками</p> <p>Орієнтовні речення: <i>Клен – це дерево. Клен росте у парку. Малина – це куц. Малина росте в саду. Шипшина – це куц. Шипшина росте у лісі. Хризантема – це квітка. Хризантема росте на клумбі.</i></p> <p>Розпізнавання слова в реченні за певними візуальними характеристиками: <i>малюнок, перша буква у слові, впізнавання</i></p>	<p>Учень:</p> <ul style="list-style-type: none"> - демонструє розуміння значення речення шляхом вибору відповідного малюнка; - *за завданням вчителя вибирає вказане речення з двох запропонованих (з підтримкою); - з допомогою вчителя розпізнає в реченні, не перечитуючи його, слова, за певними візуальними характеристиками (орієнтуючись на малюнок, першу букву в слові); *разом з

<p>8 год</p>	<p><i>словникових слів (читання глобально).</i></p> <p>Класифікація засвоєних назв рослин за видовими ознаками: <i>дерева, кущі, трав'янисті рослини.</i></p> <p>Розвиток уваги та спостережливості, формування здатності до узагальнення. Вправа «<i>Четвертий зайвий</i>» з використанням предметних малюнків рослин.</p> <p>Розпізнавання слів (<i>практично</i>), що означають один і кілька однакових предметів: <i>дерево – дерева, кущ – кущі тощо.</i></p> <p>Практичне вивчення дієслів та службових слів (без вживання термінів): <i>у, на, в, ростуть.</i></p> <p>Читання речень: <i>Дерева ростуть у лісі (парку). Квіти ростуть на клумбі. Кущі ростуть у саду (у парку, у лісі).</i></p> <p>Рекомендований порядок для засвоєння речень: слухання-сприймання речення; слухання-візуальне сприймання; співвіднесення однакових речень; вибір вказаного вчителем речення, впізнавання/глобальне читання речення); співвіднесення – речення до малюнка.</p> <p>Конструювання засвоєних речень з розрізаних слів: способом накладання, за зразком, на слух.</p> <p>Формування здатності до логічного мислення. Створення міркувань за зразком.</p> <p><i>Наприклад:</i></p> <p>Твердження: <i>Дуб, береза, клен – це дерева.</i></p> <p>Доведи це.</p> <p><i>Усі дерева мають дерев'янистий стовбур.</i></p> <p><i>У дуба, берези, клена є такий стовбур.</i></p> <p><i>Отже, дуб, береза, клен – це дерева.</i></p> <p>2 год Узагальнення та систематизація знань з теми.</p>	<p>учителем знаходить у тексті речення потрібне слово;</p> <ul style="list-style-type: none"> - знаходить і називає один або багато предметів, узгоджує слова (один дуб – багато дубів), * повторює за вчителем; - класифікує рослини за видовими ознаками з опорою на графічне зображення слів: дерева, кущі, квіти; - *розрізняє дерева, кущі, квіти з опорою на зображення з допомогою вчителя; - демонструє здатність відтворити речення/підписи; - *повторює речення за вчителем; - читає речення; * з допомогою; - добирає речення до відповідного малюнка, ілюстрації; *з допомогою вчителя; - конструює речення з розрізаних слів за зразком; - *конструює речення з розрізаних слів способом накладання з допомогою вчителя. <p>Учень:</p> <ul style="list-style-type: none"> - робить спроби висловлювати міркування, робити висновки з допомогою; *повторює за вчителем, однокласником; - класифікує рослини, добирає узагальнююче слово; *з допомогою.
<p>8 год</p>	<p>Формування уявлення про зиму, зимові місяці, зимові розваги дітей.</p> <p>Робота з книжкою «Зима».</p>	<p>Учень:</p> <ul style="list-style-type: none"> - називає слова; *впізнає 10 слів; - демонструє розуміння лексичного значення слів шляхом вибору відповідного слова/зображення за описом вчителя;

<p>4 год</p>	<p>Засвоєння слів з теми. Формування уявлення про погоду в процесі співвіднесення слів з відповідними малюнковими зображеннями. Словник: <i>назви зимових місяців, погода: холод, сніг, снігопад, лід, ожеледь, мороз, заметіль, назви зимового одягу.</i></p> <p>ТАН-вправи за вибором вчителя.</p> <p>Ознайомлення з віршем «<i>Даруночки зими</i>» Т.Корольової. Слухання вірша, добір малюнків до строф, віршованих рядків. Пошук словникових слів у тексті вірша. Відповіді на запитання до змісту вірша.</p>	<ul style="list-style-type: none"> - *співвідносить однакові зображення, слова, вибирає за вказівкою вчителя, демонструє розуміння; - вміє чекати своєї черги; * з підтримкою; - використовує слова в усному мовленні; - *за завданням вчителя вибирає вказане слово з двох запропонованих (з підтримкою); - співвідносить зміст знайомих слів з ілюстрацією, малюнком (предметним, сюжетним); - уважно слухає та розуміє зміст вірша відповідає одним словом на запитання <i>про кого, про що розповідається?</i>; *повторює відповідь; - вдало добирає малюнки до змісту строф, віршованих рядків; *з допомогою; - знаходить в тексті вірша, не перечитуючи його, словникові слова; *з допомогою;
<p>3 год</p>	<p>Складання ТАН-історії «Зимові розваги дітей». Орієнтовний словник: <i>зима, взимку, сніг, випав, діти, грають, сніжки, весело, ліпити, сніговики, кататися, ковзани, лижі, санки, прикрашати, ялинка, подарунки, прикраси.</i> Виділення словникових слів зі змісту тексту. Вивчення слів. Вивчення ТАН-історії. Повторення за вчителем.</p> <p>Відгадування загадок про зиму, сани, ковзани, лижі.</p>	<ul style="list-style-type: none"> - бере активну участь в колективному складанні ТАН-історії; - відповідає на запитання вчителя; - *реагує емоційно на зображення; - *знає, що картинки/фото і текст зображають ТАН-історію (розповідь); - демонструє здатність відтворити слова, з якими пов'язана ТАН-історія; - *виявляє розуміння історії, знає, про що йде мова, включений в процес; - може розповісти частину ТАН-історії;
<p>1 год</p>	<p>Повторення.</p>	<ul style="list-style-type: none"> - *повторює речення за вчителем; - відгадує загадки з опорою на зображення; - *повторює відгадку, вибирає малюнкове зображення слова-відгадки; - допомогою вчителя знаходить в тексті загадки слова, що характеризують відгадку; - *повторює за вчителем слова зі змісту загадки.
<p>II семестр (76 год)</p>		

<p>8 год</p>	<p>Формування уявлення про зимові свята, зимові канікули.</p> <p>Перегляд фотографій (ілюстрацій), створення підписів, виділення ключових слів.</p> <p>Орієнтовний словник: <i>свято, Новий рік, Різдво, святковий стіл, подарунок, подарунки, ялинка, ялинкові прикраси, іграшки, гірлянда, гірлянди, зимові канікули, відпочинок, гості, назви страв тощо.</i></p> <p>Практичне розрізнення слів, що позначають один або кілька предметів. Узгодження слів.</p> <p>ТАН-вправа на вибір вчителя.</p> <p>Складання невеликих діалогів про зимові канікули за зразком, з допомогою вчителя.</p> <p>Складання ТАН-історії про святкування зимових свят.</p> <p>Узагальнення та систематизація знань з теми.</p>	<p>Учень:</p> <ul style="list-style-type: none"> - зосереджує увагу на фотографіях; * з підтримкою внутрішнього мовлення; - знаходить і називає один або багато предметів, узгоджує слова (одна іграшка – багато іграшок), * повторює за вчителем; - називає слова (читає глобально), добирає підписи до зображень; - *впізнає 20 слів; - *співвідносить однакові зображення, слова, вибирає за вказівкою вчителя, демонструє розуміння; - співвідносить зміст знайомих слів з ілюстрацією, малюнком (предметним, сюжетним); - вміє чекати своєї черги; * з підтримкою; - використовує слова в усному мовленні під час складання діалогів; *повторює; - бере активну участь в складанні ТАН-історії; - орієнтується у змісті ТАН-історії; - розповідає частину ТАН-історії з опорою; *з допомогою; - розповідає про зимові канікули з використанням особистих фото; *з допомогою.
<p>18 год</p> <p>8 год</p>	<p>Формування уявлення про різноманітність тваринного світу.</p> <p>Розвиток пам'яті, розширення словникового запасу.</p> <p>Засвоєння слів-назв тварин.</p> <p>Словник: <i>кріль, кінь, корова, коза, свиня, курка, качка, гуска, індик, теля, лоша, поросся, курча, гусеня, каченя, свійські тварини, свійські птахи, дикі звірі, заєць, білка, їжак, ведмідь, лисиця, вовк, лось, зубр, куниця, олень, дикі птахи, горобець, синиця, ворона, шпак, лелека, журавель, соловей, комахи, жук, метелик, муха, оса, бджола, комар, плазуни, черепаха, ящірка, гадюка, вуж, плазуни, риби, короп, сом, акула, щука, окунь.</i></p> <p>ТАН-вправи за вибором вчителя. Вправи на співвіднесення.</p>	<p>Учень:</p> <ul style="list-style-type: none"> - знає назви тварин, добирає підписи до зображень; *впізнає 20 слів; - класифікує тварин за приналежністю до певної групи, * з допомогою вчителя; - відповідає на запитання «<i>хто це?</i>», «<i>що робить?</i>» щодо змісту предметних і сюжетних малюнків, * з допомогою; - співвідносить знайомі слова і муляжі тварин - знаходить предмети за словесним описом, вказівками вчителя, *разом з учителем; - вилучає зайвий предметний малюнок, предмет з групи за

<p>Класифікація тварин за приналежністю до певної групи: звірі, птахи, комахи, риби, плазуни.</p> <p>Розвиток уваги та спостережливості, формування здатності до узагальнення. Вправа «Четвертий зайвий» з використанням предметних малюнків тварин. Свійські та дикі тварини, їх малюки. Вправи на співвіднесення, узагальнення, вилучення зайвого, розвиток асоціативного мислення.</p> <p>Пальчикова гімнастика «Птах летить» (Ю.Турчина) <i>Вихідна позиція.</i> Руки розташувати перед собою (долонями до себе). Великі пальці сплести – це «голова» птаха. Решта пальців – це «крила». Помахати ними. В небі пташечка летіла, На галявину присіла. (<i>Помахати «крилами»</i>) Посиділа, відпочила, Ї до гніздечка полетіла. (<i>Притиснути долоні до себе</i>)</p> <p>Формування здатності до активної участі в колективних іграх. Розучування української народної гри «Квочка». <i>Ходить квочка Коло кілочка, Водить діток Дрібних квіток. Діти-квіти: «Квок».</i></p> <p>Відповіді на запитання педагога щодо змісту предметних та сюжетних малюнків. Добір малюнків до предметів, ініційованих дій.</p> <p>Проговорювання, розуміння лексичного значення слів та їх застосування.</p>	<p>ознакою приналежності до певної групи, пояснює з допомогою вчителя; * разом з учителем;</p> <ul style="list-style-type: none"> - знає малюків дорослих тварин, називає; *з допомогою; - встановлює асоціативні зв'язки з використанням зображень, слів, пояснює «чому?»; - *з допомогою вчителя добирає пару, використовуючи зображення, піктограми; - бере участь в колективному розучуванні вправи з пальчикової гімнастики; *намагається розучувати, повторює за вчителем слова, рухи; <p>Учень:</p> <ul style="list-style-type: none"> - бере активну участь в колективному розучуванні народної гри; * з підтримкою внутрішнього мовлення; - повторює віршовані рядки, супроводжуючи відповідними рухами; *з допомогою; - з допомогою вчителя підбирає малюнки до названих предметів, ініційованих дій, *разом з учителем; - відповідає на запитання вчителя щодо змісту предметних та сюжетних малюнків, * повторює відповіді, демонструє розуміння запитання вибором відповідного малюнка; - складає речення з двох – трьох слів; - *повторює речення за вчителем; - будує словосполучення з поданими словами, *з допомогою вчителя; - знає та називає вивчених тварин, малюків, місце їх проживання; *має уявлення про вивчених тварин, місце їх
---	--

<p>8 год</p>	<p>Формування уявлень про підгодовування птахів взимку. Словник: <i>відварена вівсяна крупа, гарбузове насіння, насіння дині, насіння кавуна, насіння соняшника, просо, пшоно, крихти сухого білого хліба, ягоди горобини, ягоди бузини, несолоне м'ясо, несолоне сало.</i> ТАН-вправи на вибір вчителя. Вправи на розвиток асоціативного мислення, уваги, зорового сприймання. Бесіда за змістом сюжетних малюнків.</p> <p>Експерсія в шкільний сквер. Підгодовування птахів взимку. Створення ТАН-історії «Підгодовування птахів взимку». Визначення ключових слів-назв птахів, назв корму для птахів. Конструювання словосполучень, простих речень з поданими словами. Узагальнення та систематизація знань з теми.</p>	<p>проживання.</p> <p>Учень:</p> <ul style="list-style-type: none"> - знає назви корму; співвідносить слова із зображеннями; *з допомогою розрізняє; - відповідає на запитання «хто це?», «що робить?», «що роблять?» щодо змісту сюжетних малюнків, * з допомогою; - розповідає про необхідність підгодовування птахів взимку; *повторює; - адекватно реагує на інструкції вчителя під час експерсії та слідує їх виконанню; - *намагається з допомогою вчителя дотримуватися виконання інструкцій під час експерсії; - з допомогою вчителя висловлює враження від побаченого (почутого) (<i>сподобалася – не сподобалася</i>); - використовує словникові слова в процесі складання ТАН-історії; *впізнає в тексті речень; - граматично правильно будує речення з 2-3 слів; *повторює за вчителем; - розповідає за запитаннями про підгодовування птахів взимку.
<p>8 год</p>	<p>Формування уявлення про кімнатні рослини. Словник: <i>драцена, фікус, кактус, герань, різдвяник, фіалка, примула тощо (бажано вивчати назви кімнатних рослин, які є в класі, вдома в учнів).</i> ТАН-вправи на вибір вчителя у визначеному порядку: співвіднесення, вибір, називання. Співвіднесення назв з реальними об'єктами. Розміщення відповідних підписів на горщиках з квітами. Ознайомлення зі словами, що вказують на ознаки кімнатних рослин, колір листя, квітів, розмір та форму листків, розмір стебла кімнатної рослини тощо. <i>Наприклад: листки – круглі, темно-зелені, невеликі, гладенькі, загострені...</i></p>	<p>Учень:</p> <ul style="list-style-type: none"> - знає назви кімнатних рослин, добирає підписи до зображень; - *впізнає 20 слів; - *співвідносить однакові зображення, слова, вибирає за вказівкою вчителя, демонструє розуміння; - співвідносить зміст знайомих слів з ілюстрацією, малюнком (предметним, сюжетним); - вміє чекати своєї черги; * з підтримкою; - використовує слова в усному мовленні під час складання діалогів; *повторює; - називає знайомі та вивчені об'єкти; *повторює за вчителем; - добирає відповідні слова-ознаки для опису кімнатної рослини; *з допомогою;

	<p>Опис кімнатної рослини за поданим планом: <i>назва рослини, розмір, форма, колір листків, колір квітів, розмір кімнатної рослини.</i></p> <p>Вправа на порівняння кімнатних рослин в процесі їх безпосереднього сприймання.</p> <p>Складання речень з протиставним сполучником <i>а</i>.</p> <p>Розучування швидкомовки з опорою на графічне та малюнкове зображення.</p> <p><i>Флокси, флокси на фланелі – Фартушок зацвів у Нелі.</i></p> <p>Доповнення речень. Формування здатності робити свій вибір та пояснювати його за наслідуванням, за зразком.</p> <p><i>Наприклад:</i> <i>Мені подобається кімнатна рослина ...</i> <i>Тому що у неї (вона)...</i></p> <p>Опис ілюстрацій «Діти доглядають за кімнатними рослинами».</p> <p>Відповіді на запитання за змістом картини.</p> <p>Узагальнення та систематизація знань з теми.</p>	<ul style="list-style-type: none"> - порівнює кімнатні рослини за зовнішніми ознаками; *з допомогою; - доповнює речення словом, яке протилежне за значенням до даного; * читає повне речення; - уважно слухає та розуміє зміст швидкомовки відповідає одним словом на запитання <i>про кого, про що розповідається?</i>; *повторює відповідь; - зосереджує увагу на графічному, малюнковому зображеннях швидкомовки;*з підтримкою внутрішнього мовлення; - з допомогою вчителя розпізнає в тексті швидкомовки, не перечитуючи його, слова, за певними візуальними характеристиками; *разом з учителем; - бере участь в колективному розучуванні швидкомовки; - *робить спроби розучувати швидкомовку; - робить спроби висловлювати свої вподобання щодо кімнатної рослини, пояснювати свій вибір; *вибирає малюнок/об'єкт; - відповідає на запитання вчителя щодо змісту предметних та сюжетних малюнків, * повторює відповіді, демонструє розуміння запитання вибором відповідного малюнка.
<p>12 год 4 год</p>	<p>Формування уявлення про весну, ознаки весни, працю людей весною, весняні квіти.</p> <p>Введення в тему.</p> <p>Робота з книжкою «Весна».</p> <p>Читання та конструювання речень за зразком, конструювання відповіді з розрізаних слів на поставлене запитання.</p> <p>Засвоєння слів та словосполучень з теми.</p> <p>Словник: <i>весна, березень, квітень, травень, бурульки, потепління, танення снігу, приліт птахів, цвітіння фруктових дерев, перші квіти, проліски, підсніжники, розпукування бруньок, біжать струмочки, весняні квіти, тюльпан, нарцис, конвалія, барвінок, бузок тощо.</i></p> <p>ГАН-вправи за вибором вчителя.</p>	<p>Учень:</p> <ul style="list-style-type: none"> - зосереджує увагу на зображеннях, словникових картках, підписах; *з підтримкою внутрішнього мовлення; - кон - називає слова, словосполучення (читає глобально), добирає підписи до зображень; *впізнає 20 слів; - *співвідносить однакові зображення, слова, вибирає за вказівкою вчителя, демонструє розуміння; - вміє чекати своєї черги; *з підтримкою; - використовує слова в усному мовленні; - демонструє розуміння лексичного значення слів шляхом вибору відповідного слова/зображення за описом вчителя; - *за завданням вчителя вибирає вказане слово з двох запропонованих (з підтримкою);

	<p>Розвиток вміння встановлювати послідовність на прикладі змін в житті рослин.</p> <p>Орієнтовні завдання на викладання послідовного ряду.</p> <ol style="list-style-type: none"> 1) <i>Формування листя з бруньок.</i> 2) <i>Формування плодів фруктових дерев.</i> <p>Вправи на вилучення зайвого. Слова подаються у вигляді підписів до малюнків.</p> <p>Орієнтовні групи слів:</p> <ol style="list-style-type: none"> 1) <i>Листопад, снігопад, цвітіння, горобина.</i> 2) <i>Велосипед, ковзани, лижі, санки.</i> 3) <i>Приліт птахів, цвітіння, розпукування бруньок, листопад.</i> 	<ul style="list-style-type: none"> - співвідносить зміст знайомих слів, словосполучень з ілюстрацією, малюнком (предметним, сюжетним); - викладає послідовний ряд з малюнків; *з допомогою; - демонструє вміння вилучати зайвий предмет за певною ознакою з опорою на зображення; *з допомогою; намагається пояснити свій вибір за запитаннями; - уважно слухає та розуміє зміст вірша, відповідає одним словом на запитання за змістом прослуханого; - *повторює відповідь; - відгадує загадки з опорою на зображення; - *повторює відгадку, вибирає малюнкове зображення слова-відгадки; - допомогою вчителя знаходить в тексті загадки слова, що характеризують відгадку; - *повторює за вчителем слова зі змісту загадки; - відповідає на запитання щодо змісту вірша; - демонструє розуміння змісту вірша шляхом добору предметних, сюжетних ілюстрацій; - *разом із учителем уважно розглядає ілюстрації до вірша, співвідносить їх з його змістом; - зосереджує увагу на графічному зображенні вірша; - *зосереджує увагу при підтримці; - знаходить в тексті вірша, не перечитуючи його, слова *разом з учителем; - повторює за вчителем віршовані рядки, рухи, які підкріплюють зміст вірша, *сприймає мовлення вчителя, спостерігає за рухами; - бере участь в колективному розучуванні вірша.
2 год	<p>Відгадування загадок про весну з опорою на зображення.</p> <p>Розвиток комбінованої пам'яті, мислення, вміння розучувати вірш колективно, чути один одного.</p> <p>Розучування вірша «Пролісок» (К.Перелісна)</p> <p><i>Я – пролісок синенький, І перший навесні Сказати вам раденький: «Кінець! Кінець зими!» З-під снігу мій листочок До сонця простягну І ніжний мій дзвіночок Вітатиме весну.</i></p>	<ul style="list-style-type: none"> - разом із учителем уважно розглядає ілюстрації до вірша, співвідносить їх з його змістом; - зосереджує увагу на графічному зображенні вірша; - *зосереджує увагу при підтримці; - знаходить в тексті вірша, не перечитуючи його, слова *разом з учителем; - повторює за вчителем віршовані рядки, рухи, які підкріплюють зміст вірша, *сприймає мовлення вчителя, спостерігає за рухами; - бере участь в колективному розучуванні вірша.
1 год		<p>Учень:</p> <ul style="list-style-type: none"> - демонструє вміння спостерігати за об'єктами живої та неживої природи на екскурсії; - *з допомогою та за вказівкою вчителя спостерігає за об'єктами навколишньої дійсності; - вербально реагує на побачене, відповідає на запитання;
4 год	<p>Екскурсія в шкільний сквер з метою спостереження за змінами у живій та неживій природі. Фотографування учнів на природі в процесі діяльності (<i>спостереження за розпукуванням бруньок,</i></p>	

<p>1 год</p>	<p><i>появою трави , цвітіння дерев, кущів, квітів тощо).</i></p> <p>Складання ТАН-історії «Найпрекрасніша пора року - весна» з використанням фотографій з екскурсії. Виділення словникових слів зі змісту тексту. Засвоєння слів, пошук їх в тексті ТАН-історії. Вивчення ТАН-історії. Повторення за вчителем слів, речень, словосполучень.</p> <p>Узагальнення та систематизація знань з теми. Формування здатності до використання засвоєних слів в усному мовленні.</p>	<ul style="list-style-type: none"> - *відповідає на запитання, повторюючи за вчителем; - адекватно реагує на інструкції вчителя під час екскурсії та слідує їх виконанню; - *намагається з допомогою вчителя дотримуватися виконання інструкцій під час екскурсії; - з допомогою вчителя висловлює враження від побаченого (почутого) (<i>сподобалася – не сподобалася</i>); - *мімікою, жестами демонструє враженні від екскурсії; - використовує словникові слова в процесі складання ТАН-історії; *впізнає в тексті речень; - граматично правильно будує речення з 2-3 слів; *повторює за вчителем; - може розповісти частину ТАН-історії; *повторює речення за вчителем. <p>Учень:</p> <ul style="list-style-type: none"> - за запитаннями вчителя називає ознаки весни; * вибирає малюнкове зображення ознак весни; - намагається відтворювати ТАН-історію про весну; - *повторює за вчителем окремі слова (речення) з ТАН-історії; - намагається декламувати вірші з опорою на графічне та малюнкове зображення, супроводжуючи рухами; - *намагається повторювати за вчителем вірші.
<p>16 год</p> <p>4 год</p>	<p>Україна – наша Батьківщина. Символи України: герб, прапор, гімн. Київ – столиця України. Річка Дніпро. Домашня адреса та адреса школи. Місто/село, де ми живемо.</p> <p>Перегляд відеороликів про Київ, про Україну, слухання пісень про Україну з наступним обговоренням. Розвиток пам'яті, збагачення словникового запасу. Словник: <i>Україна, Київ, столиця, домашня адреса, адреса школи, вулиця, бульвар, проспект, будинок, квартира, українець, українка, українці, гімн, прапор, герб, калина, верба, вишиванка, річка Дніпро тощо.</i></p>	<p>Учень:</p> <ul style="list-style-type: none"> - виявляє сталий інтерес до відеороликів, слухання пісень; - бере участь в обговоренні сприйнятого відео-, аудіоматеріалу; - *сприймає відео-, аудіоматеріал при підтримці; - зосереджує увагу на зображеннях, словникових картках, підписах; - *зосереджує увагу на зображеннях з підтримкою внутрішнього мовлення; - називає слова, словосполучення (читає глобально), добирає підписи до зображень;

<p>3 год</p>	<p>ТАН-вправи на вибір вчителя.</p> <p>Розвиток пам'яті, асоціативного мислення.</p> <p>Вправи на вивчення домашніх адрес однокласників, адреси школи.</p> <p>Вивчення вірша «Рідне» (Я.Скидан). Україна – рідний край, Рідне поле, зелен гай, Рідне місто й рідна хата, Рідне небо й рідна мати.</p>	<ul style="list-style-type: none"> - *впізнає 20 слів; - *співвідносить однакові зображення, слова, вибирає за вказівкою вчителя, демонструє розуміння; - вміє чекати своєї черги; *вміє чекати своєї черги з підтримкою; - співвідносить зміст знайомих слів, словосполучень з ілюстрацією, малюнком (предметним, сюжетним); - знає адресу школи, вибирає потрібну картку; *повторює за вчителем; - знає адреси своїх однокласників з опорою на словникові картки; *з допомогою співвідносить; - знає назву країни, міста, столиці, головну вулицю міста, називає за запитаннями вчителя; *повторює за вчителем; - адекватно реагує на інструкції вчителя під час екскурсії та слідує їх виконанню; - *намагається з допомогою вчителя дотримуватися виконання інструкцій під час екскурсії; - висловлює враження від побаченого на екскурсії; - використовує словникові слова в процесі складання ТАН-історії; *впізнає в тексті речень; - граматично правильно будує речення з 2-3 слів; *повторює за вчителем; - може розповісти частину ТАН-історії; *повторює речення за вчителем.
<p>3 год</p> <p>4 год</p> <p>2 год</p>	<p>Екскурсія головною вулицею міста.</p> <p>Обговорення побаченого на екскурсії за фотографіями. Складання та вивчення ТАН-історії.</p> <p>Узагальнення та систематизація знань з теми.</p>	
<p>8 год</p> <p>1 год</p> <p>1 год</p>	<p>Формування уявлення про літо, розваги дітей влітку, про літній відпочинок.</p> <p>Робота з книжкою «Літо». Читання та конструювання речень за зразком, конструювання відповіді з розрізаних слів на поставлене запитання. Порівняння зображення літа із зображенням різних пір року.</p> <p>Розучування вірша «<i>А я у гай ходила</i>» (П.Тичина) з опорою на графічне та малюнкове зображення, супроводжуючи відповідними</p>	<p>Учень:</p> <ul style="list-style-type: none"> - виявляє сталий інтерес до зображеного, читає підписи; *повторює підписи; - дає відповіді на запитання про зображене на малюнку; *повторює відповідь; - конструює речення з розрізаних слів; *з допомогою; - розуміє зміст запитання, дає відповідь одним словом; *повторює; - уважно слухає та розуміє зміст вірша, відповідає одним словом на запитання за змістом прослуханого; *повторює

	<p>рухами. Робота над змістом: <i>Словникова робота.</i> Пояснення значення слів з опорою на зображення та відповідні рухи: <i>люлі, дрімав, ізлякала.</i></p> <p>Розпізнавання слів в тексті вірша за певними візуальними характеристиками: малюнок, піктограма, перша буква у слові, впізнавання словникових слів (читання глобально).</p> <p>3 год Засвоєння слів та словосполучень з теми. Словник: <i>літо, літні місяці, червень, липень, серпень, спека, гроза, засуха, зливи, жнива, жито, пшениця, ячмінь, овес, соняшники, цукрові буряки, полуниця, суниця, малина, вишня, веселка, відпочинок, збирання малини, суниці, полуниці, поливання рослин, ТАН-вправи</i> за вибором вчителя. Ознайомлення зі словами, що вказують на ознаки фруктів, ягід за кольором, смаком, формою... Доповнення речень. Формування здатності робити свій вибір та пояснювати його за наслідуванням, за зразком. <i>Наприклад:</i> <i>Я люблю їсти ...</i> <i>Тому що ...</i></p>	<p>відповідь;</p> <ul style="list-style-type: none"> - демонструє розуміння змісту шляхом добору предметних, сюжетних ілюстрацій; *разом із учителем уважно розглядає ілюстрації до вірша, співвідносить їх з його змістом; - з допомогою вчителя розпізнає в тексті вірша словникові слова; *разом з учителем знаходить у тексті вірша потрібне слово; - повторює за вчителем віршовані рядки, рухи, які підкріплюють зміст вірша, *сприймає мовлення вчителя, спостерігає за рухами; - бере участь в колективному розучуванні вірша; - читає вірш напам'ять з опорою на малюнковий план; - *повторює вірш за вчителем з опорою на малюнковий план. - знає словникові слова, використовує в усному мовленні; *впізнає 20 слів; - *співвідносить однакові зображення, слова, вибирає за вказівкою вчителя, демонструє розуміння; - демонструє розуміння лексичного значення слів шляхом вибору відповідного слова/зображення за описом вчителя; - *за завданням вчителя вибирає вказане слово з двох запропонованих (з підтримкою); - співвідносить зміст знайомих слів, словосполучень з ілюстрацією, малюнком (предметним, сюжетним); - робить спроби висловлювати свої вподобання, пояснювати свій вибір; *вибирає малюнок; - відповідає на запитання за змістом фотографій; *з допомогою; - бере участь в складанні діалогу за зразком; *повторює репліки; - розповідає про літній відпочинок; *за запитаннями; - розпізнає та називає знайомі предмети на малюнках; *з допомогою вчителя; - відповідає на запитання: «який?», «яка?», «яке?»; - * повторює за вчителем слова-ознаки предмета;
<p>2 год</p>	<p>Перегляд фотоальбомів дітей про літній відпочинок, розваги. Відповіді на запитання за змістом фотографій. Формування вміння складати діалоги. Побудова діалогів про літній відпочинок дітей (4-5 реплік) за зразком, за наслідуванням.</p>	
<p>1 год</p>	<p>Узагальнення та систематизація знань з теми. Називання ознак предметів за запитаннями вчителя з опорою на</p>	

	зображення. Узгодження прикметника з іменником (без вживання термінології).	<ul style="list-style-type: none"> - впізнає предмет за його описом; *з допомогою вчителя; - використовує засвоєні слова з теми у власному мовленні; - *вибирає вказане вчителем слово з двох запропонованих.
2 год	Повторення і закріплення вивченого за рік.	
4 год	Резерв	

Очікувані досягнення в розвитку учнів на кінець року:

- давати відповіді на запитання до змісту предметних та сюжетних малюнків, фотографій, прослуханого тексту;
- співвідносити слова із зображеннями, предметами, діями;
- вміти висловлювати побажання, прохання;
- вміти встановлювати зоровий контакт під час спілкування;
- вміти підтримувати діалог;
- ініціювати діалог;
- мати сформоване мовленнєве дихання;
- конструювати речення із розрізаних слів за зразком;
- конструювати вірш з віршованих рядків зі слів вчителя;
- використовувати словникові слова під час складання ТАН-історії;
- відтворювати зміст ТАН-історії за запитаннями, з опорою на наочність;
- виконувати вправи з пальчикової гімнастики, супроводжуючи мовленням;
- брати участь в колективному розучуванні швидкомовок, віршів тощо;
- розуміти завдання, працювати за інструкцією;
- коментувати власні дії;
- концентрувати увагу на об'єкті, фотографії тривалий час;
- використовувати словникові слова в усному мовленні;
- читати напам'ять 1-3 вивчені швидкомовки; 1-3 вивчені вірші (залежно від можливостей учня);
- граматично правильно будувати речення з трьох-чотирьох слів;
- вміти спостерігати за об'єктами живої та неживої природи під час екскурсії;
- адекватно реагувати на інструкції вчителя під час екскурсії, дотримуватися правил поведінки;
- намагатися висловлювати враження від побаченого (почутого) на екскурсії.

***Орієнтовні вимоги до стану сформованості життєвої компетентності учнів на кінець року:**

- слухати, сприймати і розуміти звернене мовлення (питання, завдання, інструкції тощо);
- намагатися співвідносити словникові слова із зображеннями, предметами, діями;
- розуміти зміст предметних та сюжетних малюнків, фотографій, вибирати за описом;
- намагатися висловлювати побажання, прохання;
- намагатися встановлювати зоровий контакт під час спілкування;
- розуміти репліки співрозмовника;
- мати сформоване мовленнєве дихання;
- конструювати речення із розрізаних слів способом накладання;
- робити спроби відтворити зміст ТАН-історії за запитаннями, з опорою на наочність;
- знаходити словникові слова у тексті ТАН-історії;
- виконувати вправи з пальчикової гімнастики;
- брати участь в колективному розучуванні швидкомовок, віршів тощо;
- розуміти завдання, працювати за інструкцією, використовувати допомогу;
- коментувати власні дії, відповідаючи на запитання вчителя;
- концентрувати увагу на об'єкті, фотографії деякий час;
- використовувати словникові слова в усному мовленні з допомогою;
- читати напам'ять 1-2 вивчені швидкомовки; 1-2 вивчені вірші з опорою на малюнковий план, графічне зображення (залежно від можливостей учня);
- граматично правильно будувати речення з двох слів;
- намагатися звертатися при потребі по імені та по батькові до вчителя;
- звертатися до однокласників по імені;
- намагатися висловлювати прохання, побажання;
- намагатися з допомогою вчителя спостерігати за об'єктами живої та неживої природи під час екскурсії;
- намагатися дотримуватися інструкцій вчителя під час екскурсії, дотримуватися правил поведінки;
- з допомогою вчителя намагатися висловлювати враження від побаченого (почутого) на екскурсії.

3 клас
(140 год на рік, 4 год на тиждень)

К-сть год.	Зміст корекційно-розвиткових занять	Орієнтовні досягнення розвитку
I семестр (64 год)		
<p>5-10 хв. на початку кожного заняття</p>	<p style="text-align: center;">Розвиток артикуляції. Створення умов для набуття позитивного досвіду. (протягом року)</p> <p>Сила голосу, темп мовлення, ритм.</p> <p>Серії вправ:</p> <ul style="list-style-type: none"> - алфавіт; - десятковий ряд 10 – 100 (лічба десятками); - частини доби: ранок, день, вечір, ніч; - назви днів тижня, порядковий номер; - пори року; - місяці року, порядковий номер. <p>Читання, «проспівування» з опорою на графічне зображення цифр, букв, піктограм днів тижня, пір року (з підписами).</p> <p>Розвиток слухового сприймання, фонематичного слуху. Ігрові вправи на звуконаслідування. Розрізнення та повторення звуків. Повторення за вчителем чистомовок. Вивчення невеликих віршиків, що супроводжують виконання вправ для пальчикової гімнастики.</p>	<p>Учень:</p> <ul style="list-style-type: none"> - у процесі «проспівування» повторює за вчителем жести, рухи, наслідує міміку; - наслідуючи вчителя, промовляє/ «проспівує» алфавіт, числовий ряд; назви днів тижня, пір року з різною силою голосу (голосно-тихо-пошепки-з нормальною силою голосу), в різному темпі (швидко-повільно- у нормальному темпі); - *повторює за вчителем, намагається наслідувати; - проспівує увесь алфавіт; * з допомогою; - проспівує числовий ряд; *з допомогою; - знає всі пори року;*з опорою на наочність; - відповідає на запитання «Яка зараз пора року?»; *з допомогою; - знає дні тижня по порядку; *з опорою на наочність; - співвідносить день тижня з його порядковим номером з опорою на наочність; *з допомогою; - орієнтується в часі (дні тижня, який вчора, сьогодні, завтра); *з допомогою; - знає місяці року по порядку; *з опорою на наочність; - визначає порядковий номер місяця року з опорою на зображення; *з допомогою; - повторює чистомовки; *уважно слухає та повторює за вчителем склади; - вивчає вірші, швидкомовки; *з допомогою .
32	Формування уявлень про себе, про родину.	Учень:

<p>ГОД</p> <p>4 год</p> <p>4 год</p>	<p>Родина. Рідня. Спогади про літні канікули. Як провели час з сім'єю, родиною влітку? Розвиток зв'язного мовлення, вміння слухати однокласників, чекати своєї черги, вміння відповідати на запитання за змістом фотографії.</p> <p>Перегляд фотоальбомів учнів, зроблених влітку спільно з батьками <i>«Мої літні канікули»</i>. Розповіді учнів про літні канікули з використанням фотоальбому.</p> <p>Формування словника. Словник: <i>мама, тато, син, донька, брат, сестра, дідусь, бабуся, тітка, дядько, родичі, родина, прізвище, місто, адреса, село, вулиця, проспект, бульвар.</i> Прізвище, ім'я, по батькові батьків, дідусів, бабусь (<i>співвіднесення, вибір, називання</i>). Співвіднесення власних назв із загальними. ТАН-вправи за вибором вчителя. Доповнення речень власними назвами у розповіді про своїх рідних.</p> <p>Вправа «Мікрофон». Розповіді учнів про себе, свою родину за запитаннями.</p> <p>Засвоєння українських форм звертань, зміна форми слова (<i>практично, без вживання термінів</i>).</p> <p>Вправа «Знайди пару». Тато – тату; мама – мамо; бабуся – бабусю; Даша – Дашо і т.д.</p> <p>Класифікація слів-назв членів родини за родами без вживання терміну з використанням займенників <i>він, вона</i>.</p>	<ul style="list-style-type: none"> - розповідає про літні канікули, читає підписи до фотографій; *з допомогою, за запитаннями; - згадує обставини, за яких зроблено фото; - вміє чекати своєї черги; - *вміє чекати своєї черги з підтримкою; - вміє слухати однокласників, проявляє інтерес до їхніх фотографій; - *намагається слухати однокласників; <ul style="list-style-type: none"> - називає слова (читає глобально), добирає підписи до зображень; - *впізнає 20 слів; - вміє чекати своєї черги; - *намагається чекати своєї черги; - використовує слова в усному мовленні; - називає членів своєї сім'ї; *наслідуючи вчителя, називає членів сім'ї, найближчих родичів; - знає прізвище, імена та по батькові батьків, найближчих родичів; *з допомогою називає; - розповідає про свою родину за запитаннями; *з допомогою; <ul style="list-style-type: none"> - розрізняє слова у формі Н.в. і Кл.ф.; * намагається знаходити відмінності у зображених словах; - вживає під час звертання Кл.ф. після нагадування; *повторює за вчителем; - класифікує слова за родами, орієнтуючись на *займенники він, вона; *з допомогою. <p>Учень:</p>
---	--	--

<p>6 год</p>	<p>Формувати уявлення про професії батьків, місце роботи. Словник: назви професій батьків учнів.</p> <p>ТАН-вправи за вибором вчителя.</p> <p>Перегляд фотографій, які містять зображення батьків на робочих місцях, учнями. Відповіді на запитання за фотографіями. Співвіднесення фотографії з відповідним словом-назвою професії.</p> <p>Вправи на співвіднесення ПІБ батьків з відповідними професіями.</p> <p>Практичне вживання займенників: мій, моя, мої; дотримання граматичної сполучуваності слів, узгодження з іменниками (без вживання термінів). <i>Наприклад: Моя мама – домогосподарка. Мій тато – директор.</i></p>	<ul style="list-style-type: none"> - називає слова (читає глобально), добирає підписи до зображень; *впізнає 20 слів; - вміє чекати своєї черги; - *намагається чекати своєї черги; - називає професії своїх батьків за запитаннями; *співвідносить слово-назву професії з фотографією; - співвідносить ПІБ батьків з професіями; - вживає займенники, правильно узгоджує з іменниками в усному мовленні; *з допомогою, за наслідуванням; - розповідає про професії своїх батьків з використанням фотографій, за запитаннями; * з допомогою. <p>Учень:</p> <ul style="list-style-type: none"> - знає назви трудових дій, домашніх обов'язків; *впізнає, співвідносить; - за малюнком, піктограмою пояснює трудові дії; *повторює за вчителем; - встановлює асоціативні зв'язки з використанням зображень, слів, пояснює «чому?»; - *з допомогою вчителя добирає пару, використовуючи зображення, піктограми.
<p>6 год</p>	<p>Домашні обов'язки дітей у сім'ї. Бесіда про допомогу батькам. Словник: <i>вносити сміття, підмітати підлогу, накривати на стіл, мити посуд, витирати пил, поливати квіти, мити овочі, мити фрукти, прибирати, витирати посуд.</i> ТАН-вправи на вибір учителя.</p> <p>Розвиток здатності до встановлення асоціацій. Вправа «Знайди пару». <i>Наприклад: підмітати підлогу – віник; мити посуд – губка для миття посуду тощо</i></p> <p>Вивчення вірша з опорою на малюнкове та графічне його зображення. <i>Маму й тата поважай, Вдома їм допомагай. Підмітай та посуд мий,</i></p>	<p>Учень:</p> <ul style="list-style-type: none"> - уважно слухає та розуміє зміст вірша, відповідає на запитання <i>про кого, про що розповідається?</i>; - *повторює відповідь; - зосереджує увагу на графічному, малюнковому зображенні вірша; - *зосереджує увагу при підтримці; - знаходить в тексті вірша, не перечитуючи його, вказані вчителем слова; *разом з учителем знаходить у тексті вірша

	<p><i>Якщо бачиш, що брудний. Свої речі покладай. Відпочити мамі дай. І до праці та порядку Вже з дитинства ти звикай.</i></p> <p>Практична допомога батькам вдома.. Обговорення виконання дітьми домашніх обов'язків в класі на заняттях з використанням фотографій (бажано). Складання невеликих діалогів про допомогу батькам, про виконання домашніх обов'язків за зразком, за наслідуванням з використанням ввічливих слів.</p> <p>4 год Формування уявлень про інтереси дітей. Розвиток зв'язного мовлення. Розповіді учнів про особисті інтереси з використанням фотографій (<i>наприклад, кататися на велосипеді, на роликах, плавати в басейні, грати у бадмінтон, кататися на коні тощо</i>). Відповіді на запитання за змістом фотографії. Розвиток асоціативного мислення. Вправа «Знайди пару» (вид діяльності - предмет). <i>Наприклад: малювати – альбом.</i></p> <p>Складання невеликої розповіді про особисті інтереси шляхом вибору поданих словосполучень.</p>	<p>потрібне слово;</p> <ul style="list-style-type: none"> - бере участь в колективному розучуванні вірша; - *намагається колективно розучувати вірш; - викладає малюнковий план вірша на слух; * з допомогою вчителя; - розповідає про виконання домашніх обов'язків за запитаннями; * з допомогою, повторює за вчителем; - бере участь в складанні діалогів за зразком, за наслідуванням; повторює за вчителем репліки; - використовує ввічливі слова в репліках; *за нагадуванням. <p>Учень:</p> <ul style="list-style-type: none"> - відповідає на запитання за змістом фотографій; * з допомогою; - розповідає про свої інтереси, види діяльності за межами школи за запитаннями; * з допомогою; - встановлює асоціативні зв'язки з використанням зображень, слів, пояснює «чому?»; - *з допомогою вчителя добирає пару, використовуючи зображення, піктограми. - вдало вибирає подані словосполучення для складання розповіді про свої інтереси; * з допомогою.
<p>6 год</p>	<p>Спілкування у сім'ї. Сімейний відпочинок, сімейні свята.</p> <p>Словник: <i>сім'я, відпочинок, свято, привіт, добрий день, добрий ранок, добрий вечір, дякую, будь ласка, на добраніч, до побачення, вибач, день народження, прогулянка, пікнік, ліс, парк, атракціони, аквапарк, кафе, ресторан, театр, піцерія, тощо.</i></p> <p>ТАН-вправи за вибором вчителя. Перегляд фотографій (<i>сюжетні, відповідно до ситуації</i>) з обговоренням: <i>хто зображений?, що робить?, що роблять?, що</i></p>	<p>Учень:</p> <ul style="list-style-type: none"> - називає слова (читає глобально), добирає підписи до зображень; - *впізнає 20 слів; - вміє чекати своєї черги; - *намагається чекати своєї черги; - використовує слова в усному мовленні; - відповідає на запитання за змістом фотографій; *з допомогою, повторює за вчителем; - розповідає про відпочинок сім'ї, сімейні свята за

2 год	<p><i>відбувається?, де? , якої пори року? , коли тощо.</i></p> <p>Узагальнення та систематизація знань з теми. Застосування засвоєних слів у власному мовленні. Розповідь про сімейні свята, сімейний відпочинок з використанням фотографій.</p>	запитаннями; *з допомогою.
32 год	<p>Формування уявлень про Україну, символи України, столицю, про національний одяг, місто/село, головну вулицю міста; про місця культурного відпочинку: музеї, театри тощо; про громадські місця, про правила поведінки в місцях відпочинку, громадських місцях, в громадському транспорті.</p> <p>4 год Засвоєння слів та словосполучень з теми: Словник: <i>Україна, Київ, столиця, вулиця, бульвар, проспект, майдан, місто, село, пам'ятник, театр, музей, цирк, парк, сквер, ліс, гай, поле, річка Дніпро, площа, Майдан Незалежності, символи України, гімн, прапор, герб, калина, верба, віночок, вишиванка, національний одяг.</i> ТАН-вправи на вибір вчителя. Вивчення прислів'я «Без верби і калини – нема України».</p> <p>4 год Складання ТАН-історії про Україну з використанням фотографій та словникових слів. Виділення словникових слів зі змісту тексту. Засвоєння слів, пошук їх в тексті ТАН-історії. Вивчення ТАН-історії. Повторення за вчителем слів, речень, словосполучень.</p> <p>4 год Формування уявлень про місця культурного відпочинку. Словник: <i>вистава, актор, актриса, театральна вистава, театр, сцена, оплески, репертуар, афіша, квиток, каса, кінотеатр, музей, театр ляльок, цирк, виставка.</i> ТАН-вправи на вибір вчителя.</p>	<p>Учень:</p> <ul style="list-style-type: none"> - зосереджує увагу на зображеннях, словникових картках, підписах; *зосереджує увагу на зображеннях з підтримкою внутрішнього мовлення; - називає слова, словосполучення (читає глобально), добирає підписи до зображень; *впізнає 20 слів; - вміє чекати своєї черги; - *вміє чекати своєї черги з підтримкою; - використовує слова в усному мовленні; - демонструє розуміння лексичного значення слів шляхом вибору відповідного слова/зображення за описом вчителя; - *за завданням вчителя вибирає вказане слово з двох запропонованих (з підтримкою); - співвідносить зміст знайомих слів, словосполучень з ілюстрацією, малюнком (предметним, сюжетним); - знає назву країни, міста, столиці, називає за запитаннями вчителя; *повторює за вчителем; - бере активну участь в складанні ТАН-історії, складає речення; * повторює за вчителем, однокласником; - розповідає ТАН-історію; *повторює за вчителем; - *впізнає словникові слова в змісті ТАН-історії; - бере активну участь в ТАН-іграх; *з підтримкою внутрішнього мовлення; - демонструє розуміння лексичного значення слів шляхом вибору відповідного слова/зображення за описом вчителя; - *за завданням вчителя вибирає вказане слово з двох запропонованих (з підтримкою); - співвідносить зміст знайомих слів, словосполучень з

	<p>Розвиток пам'яті, асоціативного мислення. Вправа на доповнення речень з метою формування в учнів уявлення що і де відбувається. (Наприклад: у театрі – вистави; у цирку – атракціони тощо) Вправа «Знайди пару» Наприклад: театр – актор; цирк – клоун.</p>	<p>ілюстрацією, малюнком (предметним, сюжетним);</p> <ul style="list-style-type: none"> - встановлює асоціативні зв'язки з використанням зображень, слів, пояснює «чому?»; - *з допомогою вчителя добирає пару, використовуючи зображення, піктограми; - знає правила поведінки в громадських місцях, розповідає з опорою на таблицю; орієнтується у змісті таблиці; *повторює за вчителем правила; - дотримується правил поведінки в театрі; *намагається дотримуватися; - виявляє інтерес до вистави; * з допомогою дорослого концентрує увагу під час перегляду вистави; - бере активну участь в обговоренні вистави; складає підписи до фотографій, пригадує зміст вистави за запитаннями; *з допомогою, повторює за вчителем.
2 год	Ознайомлення з правилами поведінки в театрі, кінотеатрі, цирку. Правила підкріплюються малюнками.	
2 год	Відвідування театру, перегляд вистави.	
2 год	Обговорення вистави, перегляд фотографій, ілюстрацій про зміст вистави. Складання підписів до фотографій.	
4 год	<p>Формування уявлень про магазини, супермаркети, покупки. Орієнтовний словник: супермаркет, маркет, магазин, каса, касир, продавець, покупець, покупка, гроші, чек, решта тощо.</p> <p>Ознайомлення з алгоритмом «Мій похід до магазину». Формування вміння робити вибір, скласти список покупок із запропонованих продуктів. Складання списку покупок із двох продуктів.</p>	<p>Учень:</p> <ul style="list-style-type: none"> - розуміє значення слів, співвідносить слово з відповідним зображенням; *з допомогою; - виявляє інтерес до процесу здійснення покупки; - повторює алгоритм здійснення покупки; *за вчителем; - складає список своєї покупки з допомогою; *намагається скласти список; - адекватно поводить себе в магазині, розуміє мету відвідування; * з підтримкою внутрішнього мовлення; - робить покупку з допомогою вчителя; *наслідує дії вчителя, робить покупку з коментуванням; - бере активну участь в обговоренні; складає підписи до фотографій; *повторює за вчителем. - має уявлення про пошту, правила поведінки на пошті; - розуміє значення слів, співвідносить слово з відповідним зображенням; *з допомогою; - адекватно поводить себе на пошті, розуміє мету відвідування; * з підтримкою внутрішнього мовлення;
1 год	Похід до магазину з метою здійснення покупки.	
2 год	Обговорення, перегляд фотографій. Складання підписів під фотографіями.	
3 год	<p>Формування уявлень про пошту. Словник: пошта, каса, касир, листівка, конверт, журнал, газета, посылка, гроші, решта, чек тощо. Ознайомлення з правилами поведінки на пошті.</p>	

<p>1 год 2 год 2 год</p>	<p>Розвивати комунікативні вміння, вміння висловити прохання, бажання. Складання діалогів «Касир - покупець». Практичне вживання ввічливих слів.</p> <p>Екскурсія на пошту. Обговорення. Перегляд фотографій. Складання новорічного привітання. Підписування вітальних листівок батькам до новорічних свят. Складання побажання.</p> <p>Узагальнення та систематизація знань з теми.</p>	<ul style="list-style-type: none"> - чекає своєї черги; - висловлює прохання; підтримує діалог з касиром; *з допомогою; - бере активну участь в обговоренні; складає підписи до фотографій; *повторює за вчителем; - складає новорічне привітання із запропонованих слів, словосполучень за зразком з допомогою; *повторює за вчителем; - підписує листівку, конверт; *копіює; - орієнтується на аркуші паперу, на конверті; - знає домашню адресу.
<p>II семестр (76 год)</p>		
<p>8 год</p>	<p>Формування уявлень про зимові свята, зимові канікули.</p> <p>Перегляд фотографій (ілюстрацій), створення підписів, виділення ключових слів. Орієнтовний словник: <i>свято, Новий рік, Різдво, святковий стіл, подарунок, подарунки, ялинка, ялинкові прикраси, іграшки, гірлянда, гірлянди, зимові канікули, відпочинок, гості, назви страв тощо.</i> Практичне розрізнення слів, що позначають один або кілька предметів. Узгодження слів. ТАН-вправа на вибір вчителя. Складання невеликих діалогів про зимові канікули за зразком, з допомогою вчителя. Складання ТАН-історії про святкування зимових свят, про зимові канікули.</p>	<p>Учень:</p> <ul style="list-style-type: none"> - зосереджує увагу на фотографіях; *зосереджує увагу на фотографіях з підтримкою внутрішнього мовлення; - розповідає про зимові канікули за запитаннями «Що ти робив?», «До кого ходив в гості?» тощо; *за запитаннями до змісту фотографій; - за допомогою вчителя пояснює значення слів (з опорою на малюнок); - знаходить і називає один або багато предметів, узгоджує слова (одна іграшка – багато іграшок), * повторює за вчителем; - називає слова (читає глобально), добирає підписи до зображень; *впізнає 20 слів; - демонструє розуміння лексичного значення слів шляхом вибору відповідного слова/зображення за описом вчителя; - *за завданням вчителя вибирає вказане слово з двох запропонованих (з підтримкою); - співвідносить зміст знайомих слів з ілюстрацією, малюнком (предметним, сюжетним); - уважно слухає, розуміє та виконує інструкції, знайомі

	<p>Узагальнення та систематизація знань з теми.</p>	<p>завдання, відповідає на запитання;</p> <ul style="list-style-type: none"> - бере участь в складанні діалогів за зразком, за наслідуванням; *повторює за вчителем репліки; - використовує ввічливі слова в репліках; *за нагадуванням. - бере активну участь в складанні ТАН-історії, складає речення; * повторює за вчителем, однокласником; - розповідає ТАН-історію; *повторює за вчителем; - *впізнає словникові слова в змісті ТАН-історії; - бере активну участь в ТАН-іграх; *з підтримкою внутрішнього мовлення.
<p>20 год 8 год</p>	<p>Формування уявлень про житло людей.</p> <p>Засвоєння слів-назв.</p> <p>Словник: <i>приватний будинок, квартира, багатоповерховий будинок, танок, сходи, кімната, спальня, ванна кімната, дитяча кімната, вітальня, коридор, кухня, комірка, балкон тощо.</i></p> <p>ТАН-вправи за вибором вчителя. Вправи на співвіднесення, вибір, називання.</p> <p>Розташування зображень, слів на схемі будинку, квартири. Розвиток уваги, спостережливості. Вправа «<i>Чого не стало?</i>».</p> <p>Розвиток здатності до логічного мислення. Вправи на класифікацію, вилучення зайвого, узагальнення. Розвиток асоціативного мислення.</p> <p>Вправа «Знайди пару». І група карток – назви приміщень, II група карток – їх призначення. <i>(Для учнів, які мають труднощі з читанням, слова підкріплюються зображеннями)</i> Наприклад: <i>спати – спальня, вмиватися – ванна кімната.</i></p> <p>Розвиток зв'язного мовлення.</p>	<p>Учень:</p> <ul style="list-style-type: none"> - має уявлення про приватний, багатоповерховий будинки; пояснює відмінність за малюнками; *з допомогою розрізняє; - називає слова (читає глобально), добирає підписи до зображень; *впізнає 20 слів; - демонструє розуміння лексичного значення слів шляхом вибору відповідного слова/зображення за описом вчителя; - *за завданням вчителя вибирає вказане слово з двох запропонованих (з підтримкою); - співвідносить зміст знайомих слів з ілюстрацією, малюнком (предметним, сюжетним); - уважно слухає, розуміє та виконує інструкції, знайомі завдання, відповідає на запитання; - встановлює асоціативні зв'язки з використанням зображень, слів, пояснює «чому?»; - *з допомогою вчителя добирає пару, використовуючи зображення, піктограми. <p>Учень:</p> <ul style="list-style-type: none"> - знає назви приміщень в будинку; *впізнає слова;

<p>10 год</p>	<p>Створення фотоальбому «Мій будинок», «Моя квартира» з використанням фотографій учнів. Складання розповідей про своє житло. Практичне вживання займенників, узгодження їх з іменниками (без вживання термінів). Узгодження кількісних числівників з іменниками (без вживання термінів) за зразком, наслідуванням. Наприклад: <i>моя квартира, у моїй квартирі, мій будинок, у моєму будинку, дві кімнати, п'ять кімнат тощо.</i></p> <p>Словник: <i>меблі, шафа, стіл, ліжко, односпальне ліжко, двоспальне ліжко, шафа, диван, крісло, дзеркало, стілець, журнальний стіл, комод, штори, ролети, карниз, тюль, назви кольорів, вікно тощо.</i></p> <p>ТАН-вправи на вибір вчителя.</p> <p>Розвиток уваги та спостережливості, формування здатності до узагальнення. Вправа «Четвертий зайвий» з використанням предметних малюнків.</p> <p>Вправи на співвіднесення, узагальнення, вилучення зайвого, класифікацію. Розвиток асоціативного мислення.</p> <p>Розвиток зв'язного мовлення. Створення фотоальбому «Моя кімната» з використанням фотографій учнів. Складання розповідей про свою кімнату, робоче місце. Практичне вживання займенників, узгодження їх з іменниками, узгодження прикметників з іменниками (без вживання термінів).</p>	<ul style="list-style-type: none"> - розповідає про своє житло за фотографіями та за запитаннями; * повторює за вчителем; - вживає займенники, числівники, правильно узгоджує їх з іменниками в усному мовленні; *з допомогою, за наслідуванням. <p>Учень:</p> <ul style="list-style-type: none"> - має уявлення про меблі; - називає слова (читає глобально), добирає підписи до зображень; *впізнає 20 слів; - демонструє розуміння лексичного значення слів шляхом вибору відповідного слова/зображення за описом вчителя; - *за завданням вчителя вибирає вказане слово з двох запропонованих (з підтримкою); - співвідносить зміст знайомих слів з ілюстрацією, малюнком (предметним, сюжетним); - уважно слухає, розуміє та виконує інструкції, знайомі завдання, відповідає на запитання; - вилучає зайвий предмет з-поміж даних за певною ознакою, пояснює «Чому зайвий?»; *з допомогою; - класифікує предмети за певною ознакою (<i>н-д, місце розташування меблів (яке приміщення) в квартирі, будинку</i>); - встановлює асоціативні зв'язки з використанням зображень, слів, пояснює «чому?»; - *з допомогою вчителя добирає пару, використовуючи зображення, піктограми; - складає розповідь про свою кімнату з використанням фото; *з допомогою; - вживає займенники, прикметники, правильно узгоджує їх з іменниками в усному мовленні; *з допомогою, за наслідуванням. - розповідає про свою кімнату з опорою на текст розповіді, орієнтується в змісті, структурі розповіді; *розповідає за
<p>2 год</p>	<p>Узагальнення та систематизація знань з теми.</p>	

		запитаннями.
20 год	<p>Формування уявлень про побутову техніку, її призначення. Розвиток пам'яті в процесі запам'ятовування назв побутової техніки. Словник: <i>пилосос, праска, холодильник, мікрохвильова піч, кавоварка, міксер, чайник, духова шафа, пральна машина, пилососити, прасувати, кип'ятити воду, заварювати, збивати тощо.</i> ТАН-вправи на вибір вчителя у визначеному порядку: співвіднесення, вибір, називання.</p> <p>Ознайомлення зі словами, що вказують на ознаки побутової техніки: <i>колір, розмір та форму.</i></p> <p>Опис побутової техніки за поданим планом: <i>назва, розмір, форма, колір.</i></p> <p>Розвиток зв'язного мовлення. Перегляд фотографій із зображенням домашньої побутової техніки учнів. Складання речень за запитаннями вчителя. Вправи на порівняння побутової техніки. Складання речень з протиставним сполучником а. <i>Наприклад: холодильник великий, а праска мала.</i></p> <p>Розвиток асоціативного мислення. Формування вміння пояснювати свій вибір за запитаннями вчителя, за наслідуванням.</p> <p>Вправа «Знайди пару». <i>Наприклад: пилосос - ... (килим); праска - ... (одяг); чайник - ... (чай); духова шафа - печиво тощо.</i></p> <p>Формування здатності встановлювати зв'язок між побутовою технікою та її призначенням.</p> <p>Вправа «Що потрібно, щоб ...» <i>(прибрати в кімнаті,</i></p>	<p>Учень:</p> <ul style="list-style-type: none"> - має уявлення про побутову техніку; - називає слова (читає глобально), добирає підписи до зображень;*впізнає 20 слів; - демонструє розуміння лексичного значення слів шляхом вибору відповідного слова/зображення за описом вчителя; - *за завданням вчителя вибирає вказане слово з двох запропонованих (з підтримкою); - співвідносить зміст знайомих слів з ілюстрацією, малюнком (предметним, сюжетним); - уважно слухає, розуміє та виконує інструкції, знайомі завдання, відповідає на запитання; - характеризує побутову техніку за поданим планом; *повторює за вчителем; - розповідає про свою побутову техніку за фотографіями, за запитаннями; *з допомогою вчителя використовує назви побутової техніки; - порівнює побутову техніку за зразком; *з допомогою; - доповнює речення з протиставним сполучником а; *повторює за вчителем потрібне слово; - встановлює асоціативні зв'язки з використанням зображень, слів, пояснює «чому?»; - *з допомогою вчителя добирає пару, використовуючи зображення, піктограми; - розуміє призначення побутової техніки, встановлює зв'язки між назвою та призначенням; *з допомогою; - складає розповідь про свою кімнату з використанням фото; *з допомогою; - вживає займенники, прикметники, правильно узгоджує їх з іменниками в усному мовленні; *з допомогою, за наслідуванням. - вилучає зайвий предмет з-поміж даних за певною ознакою,

	<p><i>попросувати речі, випрати речі»; «Для чого потрібен (на)...?» (холодильник, праска, чайник...)</i></p> <p>Робота над складнопідрядним реченням (без вживання термінів). Наприклад: <i>праска потрібна, щоб прасувати одяг.</i></p> <p>1) Читання речення. Робота над розумінням змісту. Виділення словникових слів.</p> <p>2) Складання складного речення з двох частин.</p> <p>Узагальнення та систематизація знань з теми.</p>	<p>пояснює «Чому зайвий?»; *з допомогою;</p> <ul style="list-style-type: none"> - класифікує предмети за певною ознакою (<i>н-д, місце використання, призначення тощо</i>); - має уявлення про складнопідрядне речення; - складає складнопідрядне речення з розрізаних частин; *з допомогою; - розповідає про побутову техніку та її призначення за запитаннями; *з допомогою.
<p>20 год</p>	<p>Формування уявлень про громадський транспорт, професії людей, які працюють на транспорті.</p> <p>Введення в тему.</p> <p>Перегляд відеороликів з різними видами транспорту. Коментування, обговорення за запитаннями вчителя.</p> <p>Словник: <i>автобус, трамвай, тролейбус, маршрутне таксі, метрополітен, поїзд, електричка, машиніст, водій, кондуктор-контролер, квиток, проїзний документ, каса, касир, жетон, гроші тощо</i> (залежно від регіону).</p> <p>ТАН-вправи на вибір вчителя.</p> <p>Відгадування загадок про транспорт з опорою на зображення, пошук слів у тексті загадки, що вказують на відгадку.</p> <p>Формування здатності до порівняння двох видів транспорту за запитаннями «<i>Чим схожі?»</i>», «<i>Чим відрізняються?»</i>».</p> <p>Розвиток асоціативного мислення. Вправа «<i>Знайди пару</i>». Наприклад: <i>поїзд – машиніст; автобус – водій</i> тощо.</p>	<p>Учень:</p> <ul style="list-style-type: none"> - виявляє сталий інтерес до відеороликів, слухання пісень; - бере участь в обговоренні сприйнятого відео-, аудіоматеріалу; - *сприймає відео-, аудіо матеріал з підтримкою внутрішнього мовлення; - має уявлення про громадський транспорт; - називає слова (читає глобально), добирає підписи до зображень;*впізнає 20 слів; - демонструє розуміння лексичного значення слів шляхом вибору відповідного слова/зображення за описом вчителя; - *за завданням вчителя вибирає вказане слово з двох запропонованих (з підтримкою); - співвідносить зміст знайомих слів з ілюстрацією, малюнком (предметним, сюжетним); - уважно слухає, розуміє та виконує інструкції, знайомі завдання, відповідає на запитання; - розуміє зміст загадки, знаходить в тексті слова, що є підказкою; *розуміє з опорою на предметне зображення; - говорить відгадку; *повторює за вчителем відгаду; - виявляє здатність до порівняння предметів з опорою на зображення; *з допомогою; - встановлює асоціативні зв'язки з використанням зображень, слів, пояснює «<i>чому ти так думаєш?»</i>;

	<p>Розвиток уважності, спостережливості. Вправа «Чого не вистачає?» (Учням пропонуються предметні малюнки транспорту з відсутніми деталями).</p> <p>Обговорення правил поведінки в громадському транспорті, на зупинці. Читання, складання невеликих діалогів .</p> <p>Екскурсія вулицями міста, на зупинку громадського транспорту. Ознайомлення з умовними знаками, надписами. Спостереження за громадським транспортом, визначення номеру маршруту.</p> <p>Обговорення побаченого на екскурсії. Складання підписів до фотографій. Узагальнення та систематизація знань з теми. Формування здатності до використання засвоєних слів в усному мовленні.</p>	<ul style="list-style-type: none"> - *з допомогою вчителя добирає пару, використовуючи зображення, піктограми; - знає правила поведінки в громадському транспорті, називає за запитаннями; *читає; - бере участь в обговоренні правил; *слухає, повторює за однокласником; - складає діалоги за зразком, за наслідуванням; *повторює за вчителем; - адекватно поводить себе під час екскурсії; *у супроводі вчителя; - спостерігає за об'єктами, відповідає на запитання; *під безпосереднім керівництвом; - бере активну участь в обговоренні екскурсії; *слухає; - складає підписи до фотографій; *повторює за однокласниками.
2 год	Повторення і закріплення вивченого за рік.	
6 год	Резерв	

Очікувані досягнення в розвитку учнів на кінець року:

- розуміти зміст сприйнятого знайомого мовленнєвого матеріалу;
- робит спроби орієнтуватися в часі (частини доби, дні тижня, пори року) з опорою на піктограми, календар природи;
- з допомогою визначати день тижня, частину доби за запитаннями вчителя;
- висловлювати емоційне ставлення до описуваних подій, до фотографій тощо;
- розуміти запитання, інструкції, адекватно реагувати на них;
- ініціювати діалог з учителем, однокласниками;
- робить спроби складати діалоги на задану тему за зразком;
- розповідати про побачене, почуте за запитаннями, за фотографіями;
- конструювати знайоме речення з розрізаних слів на слух, з пам'яті;
- розповідати про себе, про свою сім'ю за запитаннями, з використанням фотоальбому;
- вживати в усному мовленні особові, присвійні займенники, намагатися їх правильно узгоджувати з іменниками;
- правильно узгоджувати числівники, прикметники з іменниками;
- встановлювати асоціативні зв'язки з використанням слів, зображень;
- намагатися відповідати на запитання «чому?»;
- вилучати зайвий предмет з-поміж даних за певною ознакою;
- добирати узагальнююче слово до групи предметів (знайомий мовленнєвий матеріал);
- співвідносити зміст знайомих слів з ілюстрацією, малюнком, фотографією;
- намагатися розповідати ТАН-історію повністю з опорою на текст та зображення;
- складати підписи до фотографій з допомогою вчителя;
- складати малюнковий план до прочитаного твору;
- вміти встановлювати зоровий контакт під час спілкування;
- концентрувати увагу на об'єкті, фотографії тривалий час;
- граматично правильно будувати речення з трьох-чотирьох слів;
- впізнавати об'єкти живої та неживої природи під час екскурсії;
- адекватно реагувати на інструкції вчителя під час екскурсії, дотримуватися правил поведінки;
- висловлювати враження від побаченого (почутого) на екскурсії.

***Орієнтовні вимоги до стану сформованості життєвої компетентності учнів на кінець року:**

- концентрувати увагу на об'єкті, фотографії деякий час;
- слухати, сприймати і розуміти звернене мовлення (питання, завдання, інструкції тощо);
- співвідносити словникові слова із зображеннями, предметами, діями;
- намагатися відповідати на прості запитання за змістом сюжетних малюнків, фотографій;
- намагатися розповідати про себе, про свою сім'ю за запитаннями, з використанням фотоальбому;
- встановлювати асоціативні зв'язки з допомогою вчителя,
- вилучати зайвий предмет з-поміж даних за певною ознакою з допомогою вчителя;
- конструювати знайоме речення із розрізаних слів за зразком;
- відтворювати зміст ТАН-історії за запитаннями, з опорою на наочність;
- намагатися скласти підписи до фотографій за запитаннями, з допомогою вчителя;
- виконувати вправи з пальчикової гімнастики, супроводжуючи мовленням;
- брати участь в колективному розучуванні швидкомовок, віршів тощо;
- розуміти завдання, працювати за інструкцією, за зразком;
- використовувати словникові слова в усному мовленні;
- граматично правильно будувати речення з трьох слів;
- встановлювати зоровий контакт під час спілкування;
- викладати малюнковий план до прочитаного твору з допомогою вчителя;
- включатися в діалог;
- звертатися при потребі по імені та по батькові до вчителя;
- висловлювати прохання, побажання;
- з допомогою вчителя спостерігати за об'єктами живої та неживої природи під час екскурсії;
- дотримуватися інструкцій вчителя під час екскурсії, дотримуватися правил поведінки під керівництвом вчителя;
- намагатися висловлювати враження від побаченого (почутого) на екскурсії за запитаннями.

4 клас
(140 год на рік, 4 год на тиждень)

К-сть год.	Зміст корекційно-розвиткових занять	Орієнтовні досягнення розвитку
І семестр (64 год)		
<p>5-10 хв. на початку кожного заняття</p>	<p style="text-align: center;">Розвиток артикуляції. Створення умов для набуття позитивного досвіду. (протягом року)</p> <p>Сила голосу, темп мовлення, ритм.</p> <p>Серії вправ:</p> <ul style="list-style-type: none"> - алфавіт; - числовий ряд 1 – 100 (лічба десятками); - частини доби: ранок, день, вечір, ніч; - назви днів тижня, порядковий номер; - пори року; - місяці року, порядковий номер. <p>Читання, «проспівування» з опорою на графічне зображення цифр, букв, піктограм днів тижня, пір року (з підписами).</p> <p>Розвиток слухового сприймання, фонематичного слуху.</p> <p>Ігрові вправи на звуконаслідування. Розрізнення та повторення звуків.</p> <p>Повторення за вчителем чистомовок.</p> <p>Вивчення невеликих віршиків, що супроводжують виконання вправ для пальчикової гімнастики.</p>	<p>Учень:</p> <ul style="list-style-type: none"> - у процесі «проспівування» повторює за вчителем жести, рухи, наслідує міміку; - наслідуючи вчителя, промовляє/ «проспівує» алфавіт, числовий ряд; назви днів тижня, пір року з різною силою голосу (голосно-тихо-пошепки-з нормальною силою голосу), в різному темпі (швидко-повільно- у нормальному темпі); - *повторює за вчителем, намагається наслідувати; - проспівує увесь алфавіт; * з допомогою; - проспівує числовий ряд; *з допомогою; - знає всі пори року; *з опорою на наочність; - відповідає на запитання «Яка зараз пора року?»; *з допомогою; - знає дні тижня по порядку; *з опорою на наочність; - співвідносить день тижня з його порядковим номером з опорою на наочність; *з допомогою; - орієнтується в часі (дні тижня, який вчора, сьогодні, завтра); *з допомогою; - знає місяці року по порядку; *з опорою на наочність; - визначає порядковий номер місяця року з опорою на зображення; *з допомогою; - повторює чистомовки; *уважно слухає та повторює за вчителем склади; вивчає вірші, швидкомовки; *з допомогою .
<p>8 год</p>	<p>Спогади про літні канікули. Відпочинок із сім'єю, родиною влітку.</p>	<p>Учень:</p> <ul style="list-style-type: none"> - розповідає про літні канікули, читає підписи до фотографій;

	<p>Розвиток зв'язного мовлення, вміння слухати однокласників, чекати своєї черги, вміння відповідати на запитання за змістом фотографії.</p> <p>Перегляд фотоальбомів учнів, зроблених влітку спільно з батьками <i>«Мої літні канікули»</i>.</p> <p>Розповіді учнів про літні канікули з використанням фотоальбому.</p> <p>Словник: <i>літні канікули, відпочинок, ігри, море, подорож, кататися на велосипеді, на роликах, плавати в басейні, грати у бадмінтон, кататися на коні тощо</i>.</p> <p>Вправа «Мікрофон». Розповіді учнів про відпочинок влітку за запитаннями. Розвиток асоціативного мислення</p> <p>Вправа «Асоціації». Море – пляж, вода, круг, чайки...; Парк – свіже повітря, атракціон, ролики, велосипед... Ліс – суниці, птахи, дерева, пікнік...</p> <p>Узагальнення та систематизація знань з теми. Застосування засвоєних слів у власному мовленні. Розповідь про літній відпочинок, літні канікули з використанням фотографій.</p>	<p>*з допомогою, за запитаннями;</p> <ul style="list-style-type: none"> - згадує обставини, за яких зроблено фото; - вміє чекати своєї черги; - *вміє чекати своєї черги з підтримкою; - вміє слухати однокласників, проявляє інтерес до їхніх фотографій; - *намагається слухати однокласників; - використовує словникові слова в усному мовленні. <p>Учень:</p> <ul style="list-style-type: none"> - встановлює асоціативні зв'язки з використанням зображень, слів, пояснює «чому?»; - *з допомогою вчителя створює асоціативний ряд, використовуючи зображення, піктограми.
<p>12 год</p> <p>3 год</p>	<p>Формування уявлень про школу, працівників школи.</p> <p>Словник: <i>назви приміщень та їх призначення, працівники школи, вчитель, вихователь, директор, завуч, логопед, кухар, лікар, медсестра, бібліотекар, вахтер, прибиральниця, секретар, електрик і т.д.</i></p> <p>Розвиток асоціативного мислення. Вправа «Знайди пару».</p>	<p>Учень:</p> <ul style="list-style-type: none"> - знає назви приміщень; *впізнає; - встановлює асоціативні зв'язки з використанням зображень, слів, пояснює «чому?»; - *з допомогою вчителя добирає пару, використовуючи зображення, піктограми; - розуміє призначення шкільних приміщень, встановлює зв'язки між назвою та призначенням; *з допомогою.

<p>2 год</p> <p>3 год</p> <p>1 год</p> <p>2 год</p> <p>1 год</p>	<p><i>Наприклад: їдальня – їсти, спортивний зал – спорт.</i></p> <p>Культура спілкування у школі. Вживання ввічливих слів. Правила поведінки у приміщеннях школи.</p> <p>Складання діалогів «В їдальні», «У лікаря», «В бібліотеці».</p> <p>Екскурсія по школі. Фотографування приміщень.</p> <p>Обговорення побаченого на екскурсії. Складання підписів під фотографіями.</p> <p>Узагальнення та систематизація знань з теми.</p>	<ul style="list-style-type: none"> - розуміє різницю між звертаннями на «ти» і «ви»; - звертається до дорослих на «ви»; *після нагадування; - вживає ввічливі слова відповідно до ситуації; *після нагадування; - бере активну участь у складанні діалогів; - повторює репліки за вчителем; - знає правила поведінки у школі; *з опорою на піктограми; - використовує шкільні правила відповідно до ситуації; - використовує словникові слова під час екскурсії, дає відповіді на запитання; *слухає відповіді, повторює; - ініціює діалог; - складає підписи до фотографій; *повторює; - розповідає про школу за фотографіями; *з допомогою.
<p>44 год</p> <p>10 год</p> <p>3 год</p> <p>3 год</p> <p>4 год</p>	<p>Розширення уявлень про Україну, рідний край, місто/село.</p> <p>Формування уявлень про парки, сквери, пам'ятники рідного міста/села.</p> <p>Засвоєння слів та словосполучень з теми: Словник: <i>Україна, місто, село, назви центральної вулиці, парк, сквер, пам'ятник та їх власні назви тощо.</i> ТАН-вправи на вибір вчителя.</p> <p>Вивчення вірша «<i>Про нашу Україну</i>» М.Познанська.</p> <p>Комплексна екскурсія (в парк/сквер, до пам'ятників).</p> <p>Складання ТАН-історії з використанням фотографій та словникових слів. Виділення словникових слів зі змісту тексту. Засвоєння слів, пошук їх в тексті ТАН-історії. Вивчення ТАН-історії. Повторення за вчителем слів, речень,</p>	<p>Учень:</p> <ul style="list-style-type: none"> - знає словникові слова, розуміє значення; *читає слова, співвідносить з відповідними зображеннями; - розуміє зміст вірша; - декламує вірш напам'ять; *з опорою на малюнковий план; - адекватно поводить себе під час екскурсії; *у супроводі вчителя; - впізнає вивчені об'єкти, називає; *повторює за однокласниками; - спостерігає за об'єктами, відповідає на запитання; *під безпосереднім керівництвом; - бере активну участь в обговоренні екскурсії; *слухає; - складає підписи до фотографій; *повторює за однокласниками. - бере активну участь в складанні ТАН-історії, складає речення; * повторює за вчителем, однокласником; - розповідає ТАН-історію; *повторює за вчителем; - *впізнає словникові слова в змісті ТАН-історії; - бере активну участь в ТАН-іграх; *з підтримкою

	словосполучень.	внутрішнього мовлення;
12 год	Формування уявлень про музеї рідного краю	
5 год	Словник: музей, виставка, експозиція, діорама, експонат, картина, екскурсовод, каса, касир, квиток, музей природи, вітрина, краєзнавчий музей, зоологічний музей (залежно від регіону). ТАН- вправи на вибір вчителя. Розвиток пам'яті, асоціативного мислення. Вправа «Знайди пару» <i>Наприклад: музей природи – тварини; музей іграшки – лялька.</i> Ознайомлення з правилами поведінки в музеї. Правила підкріплюються малюнками. Складання діалогів.	<ul style="list-style-type: none"> - демонструє розуміння лексичного значення слів шляхом вибору відповідного слова/зображення за описом вчителя; - *за завданням вчителя вибирає вказане слово з двох запропонованих (з підтримкою); - співвідносить зміст знайомих слів, словосполучень з ілюстрацією, малюнком (предметним, сюжетним); - встановлює асоціативні зв'язки з використанням зображень, слів, пояснює «чому?»; - *з допомогою вчителя добирає пару, використовуючи зображення, піктограми; - знає правила поведінки в громадських місцях, розповідає з опорою на таблицю; орієнтується у змісті таблиці; *повторює за вчителем правила; - дотримується правил поведінки в музеї; *намагається дотримуватися; - виявляє інтерес до експонатів; * з допомогою дорослого концентрує увагу; - бере активну участь в обговоренні; складає підписи до фотографій, пригадує зміст екскурсії за запитаннями; *з допомогою, повторює за вчителем.
3 год	Відвідування музею.	
4 год	Обговорення побаченого на екскурсії, перегляд фотографій, ілюстрацій про зміст вистави. Складання ТАН-історії.	
10 год	Формування уявлень про магазини, супермаркети, покупки.	
2 год	Орієнтовний словник: супермаркет, маркет, магазин, каса, касир, продавець, покупець, покупка, гроші, чек, решта тощо.	
2 год	Повторення алгоритму «Мій похід до магазину». Складання діалогів « <i>Почувець-продавець</i> », « <i>Почувець-касир</i> ».	Учень:
2 год	Формування вміння робити вибір, скласти список покупок із запропонованих продуктів.	<ul style="list-style-type: none"> - розуміє значення слів, співвідносить слово з відповідним зображенням; *з допомогою; - виявляє інтерес до процесу здійснення покупки; - повторює алгоритм здійснення покупки; *за вчителем; - складає список своєї покупки з допомогою; *намагається скласти список; - адекватно поводить себе в магазині, розуміє мету відвідування; * з підтримкою внутрішнього мовлення; - робить покупку з допомогою вчителя; *наслідує дії вчителя, робить покупку з коментуванням;

2 год	Складання списку покупок із трьох продуктів. Похід до магазину з метою здійснення покупки.	<ul style="list-style-type: none"> - бере активну участь в обговоренні; складає підписи до фотографій; *повторює за вчителем. <p>Учень:</p> <ul style="list-style-type: none"> - має уявлення про бібліотеку, правила поведінки в бібліотеці; - розуміє значення слів, співвідносить слово з відповідним зображенням; *з допомогою; - знає правила поведінки в бібліотеці, називає за запитаннями; *повторює за вчителем з опорою на наочність; - бере участь в складанні діалогів, зніщує репліки; *повторює за вчителем; - адекватно поводить себе у бібліотеці, розуміє мету відвідування; * з підтримкою внутрішнього мовлення; - чекає своєї черги; - висловлює прохання; підтримує діалог з бібліотекарем; *з допомогою; - бере активну участь в обговоренні; складає підписи до фотографій; *повторює за вчителем; - знає структуру книги; - орієнтується на сторінках книги; * з допомогою; - розповідає (3 – 5 речень) про книгу; * за запитаннями.
2 год	Обговорення, перегляд фотографій. Складання підписів під фотографіями. Закріплення знань з теми.	
10 год	Формування уявлень про бібліотеки міста та їх види.	
4 год	Словник: бібліотекар, книги, стелаж, шафа для книг, полиця, читальний зал, стіл, стілець, формуляр, класифікація книг... Ознайомлення з правилами поведінки в бібліотеці.	
2 год	Розвиток комунікативних вмінь, вміння висловити прохання, бажання. Складання діалогів «Бібліотекар - відвідувач». Практичне вживання ввічливих слів.	
2 год	Відвідування бібліотеки.	
2 год	Обговорення. Перегляд фотографій. Складання підписів. Огляд вибраних учнями книг в бібліотеці. Повторення структури книги.	
2 год	Узагальнення та систематизація знань з теми.	
II семестр (76 год)		
8 год	Формування уявлень про зимові свята, зимові канікули. Перегляд фотографій (ілюстрацій), створення підписів, виділення ключових слів.	<p>Учень:</p> <ul style="list-style-type: none"> - зосереджує увагу на фотографіях; *зосереджує увагу на фотографіях з підтримкою внутрішнього мовлення; - розповідає про зимові канікули за запитаннями «Що ти

	<p>Орієнтовний словник: <i>свято, Новий рік, Різдво, святковий стіл, подарунок, подарунки, ялинка, ялинкові прикраси, іграшки, гірлянда, гірлянди, зимові канікули, відпочинок, гості, назви страв тощо.</i></p> <p>Практичне розрізнення слів, що позначають один або кілька предметів. Узгодження слів.</p> <p>ТАН-вправа на вибір вчителя.</p> <p>Складання невеликих діалогів про зимові канікули за зразком, з допомогою вчителя.</p> <p>Складання ТАН-історії про святкування зимових свят, про зимові канікули.</p> <p>Узагальнення та систематизація знань з теми.</p>	<p><i>робив?»</i>, «<i>До кого ходив в гості?»</i> тощо; *за запитаннями до змісту фотографій;</p> <ul style="list-style-type: none"> - за допомогою вчителя пояснює значення слів (з опорою на малюнок); - знаходить і називає один або багато предметів, узгоджує слова (одна іграшка – багато іграшок), * повторює за вчителем; - називає слова (читає глобально), добирає підписи до зображень;*впізнає 20 слів; - демонструє розуміння лексичного значення слів шляхом вибору відповідного слова/зображення за описом вчителя; - *за завданням вчителя вибирає вказане слово з двох запропонованих (з підтримкою); - співвідносить зміст знайомих слів з ілюстрацією, малюнком (предметним, сюжетним); - уважно слухає, розуміє та виконує інструкції, нові завдання, відповідає на запитання; - бере участь в складанні діалогів за зразком, за наслідуванням; *повторює за вчителем репліки; - використовує ввічливі слова в репліках; *за нагадуванням. - бере активну участь в складанні ТАН-історії, складає речення; * повторює за вчителем, однокласником; - розповідає ТАН-історію; *повторює за вчителем; - *впізнає словникові слова в змісті ТАН-історії; - бере активну участь в ТАН-іграх; *з підтримкою внутрішнього мовлення.
<p>12 год</p> <p>6 год</p>	<p>Формування уявлень про різноманітність країн та народів у світі.</p> <p>Формування словника.</p> <p>Словник: <i>планета Земля, материк, глобус, карта світу, країни, назви країн (Україна, Росія, Білорусія, Польща, Туреччина, Єгипет, Болгарія, Англія, Америка, Іспанія...), мова, українська, російська, білоруська, турецька, болгарська, англійська, арабська,</i></p>	<p>Учень:</p> <ul style="list-style-type: none"> - має уявлення про країни світу; - називає слова (читає глобально), добирає підписи до зображень;*впізнає 20 слів; - демонструє розуміння лексичного значення слів шляхом вибору відповідного слова/зображення за описом вчителя;

<p>3 год</p> <p>1 год</p>	<p><i>національність, українець, українка, росіянин, білорус, поляк, турок, араб тощо.</i></p> <p>ТАН-вправи за вибором вчителя. Вправи на співвіднесення, вибір, називання.</p> <p>Розвиток пам'яті, уваги, спостережливості. Вправа «<i>Яке слово зникло?</i>».</p> <p>Розвиток здатності до логічного мислення. Вправи на класифікацію, вилучення зайвого, узагальнення. <i>Н-д: українець, Україна, українська, поляк.</i></p> <p>Розвиток асоціативного мислення. Вправа «Асоціативний ряд». Наприклад: <i>Україна – українець, українська, українка.</i></p> <p>Практичне вживання займенників, узгодження їх з іменниками (без вживання термінів). Наприклад: <i>моя мама – українка, мій тато – українець, я – українка.</i></p> <p>Розвиток зв'язного мовлення. Створення фотоальбому «Мої подорожі» Перегляд фотографій (ілюстрацій) учнів, створення підписів, пошук ключових слів.</p> <p>Закріплення знань з теми.</p>	<ul style="list-style-type: none"> - *за завданням вчителя вибирає вказане слово з двох запропонованих (з підтримкою); - співвідносить зміст знайомих слів з ілюстрацією, малюнком (предметним, сюжетним); - уважно слухає, розуміє та виконує інструкції, знайомі завдання, відповідає на запитання; - вилучає зайвий предмет з-поміж даних за певною ознакою, пояснює «<i>Чому зайвий?</i>»; *з допомогою; - встановлює асоціативні зв'язки з використанням зображень, слів, пояснює «чому?»; - *з допомогою вчителя добирає пару, використовуючи зображення, піктограми; - правильно узгоджує присвійні займенники з іменниками; *з допомогою. <p>Учень:</p> <ul style="list-style-type: none"> - тривалий час зосереджує увагу на фотографіях під час перегляду; емоційно реагує на зображене; відповідає на запитання; *деякий час; - складає підписи до фотографій; - називає види подорожей за фотографіями; *повторює.
<p>18 год</p> <p>4 год</p>	<p>Формування уявлень про подорож літаком за кордон.</p> <p>Бесіда про планування подорожі літаком.</p> <p>Словник: <i>кордон, закордонний паспорт, аеропорт, літак, авіакаса, квиток, касир, ввічливі слова тощо.</i></p> <p>ТАН-вправи на вибір вчителя у визначеному порядку: співвіднесення, вибір, називання.</p>	<p>Учень:</p> <ul style="list-style-type: none"> - має уявлення про подорож літаком, відповідає на запитання; - використовує в мовленні словникові слова; *впізнає 20 слів; - демонструє розуміння лексичного значення слів шляхом вибору відповідного слова/зображення за описом вчителя; - *за завданням вчителя вибирає вказане слово з двох запропонованих (з підтримкою); - співвідносить зміст знайомих слів з ілюстрацією, малюнком

<p>4 год</p>	<p>Складання діалогів «У касі».</p> <p>Формування уявлень про багаж. Словник: валіза, дорожня сумка, назви речей залежно від сезону, назви засобів гігієни. ТАН-вправи на вибір вчителя.</p> <p>Вправа «Збери валізу в дорогу». Вправи на вилучення зайвого.</p> <p>Розвиток логічного мислення, вміння пояснювати свій вибір. <i>Наприклад: я беру з собою купальник, тому що я буду купатися.</i> Вправа «Що зайве?»</p> <p>Вправа «Одягни ляльку» (Вибрати зручний одяг для подорожі відповідно до сезону).</p>	<p>(предметним, сюжетним);</p> <ul style="list-style-type: none"> - уважно слухає, розуміє та виконує інструкції, знайомі завдання, відповідає на запитання; - бере активну участь у складанні діалогів за зразком; повторює репліки; - має уявлення про багаж; - знає словникові слова; - розповідає про необхідні речі, які потрібно в дорогу; - намагається пояснити свій вибір; *з допомогою; - розуміє призначення речей, одягу, встановлює зв'язки між назвою та призначенням; *з допомогою; - має уявлення про складнопідрядне речення; - складає складнопідрядне речення з розрізаних частин; *з допомогою; - вживає займенники, прикметники, правильно узгоджує їх з іменниками в усному мовленні; *з допомогою, за наслідуванням. - вилучає зайвий предмет з-поміж даних за певною ознакою, пояснює «Чому зайвий?»; *з допомогою.
<p>9 год</p>	<p>Формування уявлень про аеропорт.</p> <p>Віртуальна екскурсія по аеропорту з коментуванням. Обговорення.</p> <p>Словник: аеропорт, літак, квиток, закордонний паспорт, термінал, реєстрація, прикордонник, митниця, табло, розклад, рейс, металошукач, багаж, зал очікування, туалет, умовні позначення (піктограми) кафе, трап, стюардеса, стюард, місце, номер тощо.</p> <p>Розвиток зв'язного мовлення.</p> <p>Складання діалогів «В аеропорті», «На митниці». Сюжетно-рольова гра «На митниці».</p>	<p>Учень:</p> <ul style="list-style-type: none"> - виявляє інтерес до віртуальної екскурсії, дає запитання; *слухає; - бере активну участь в обговоренні; *з допомогою; - знає словникові слова, розуміє значення; *співвідносить; <p>Учень:</p> <ul style="list-style-type: none"> - бере активну участь в складанні діалогів; *повторює репліки; - розуміє зміст сюжетно-рольової гри; - виконує роль у сюжетній грі відповідно до змісту; *під керівництвом вчителя;

1 год	Узагальнення та систематизація знань з теми.	- відповідає на запитання за змістом сюжетних малюнків, використовує словникові слова;*повторює за вчителем.
20 год	Формування уявлень про подорож поїздом.	Учень: <ul style="list-style-type: none"> - виявляє сталий інтерес до відеороликів, слухання пісень; - бере участь в обговоренні сприйнятого відео-, аудіоматеріалу; - *сприймає відео-, аудіо матеріал з підтримкою внутрішнього мовлення; - має уявлення про залізничний транспорт; - знає слова;*впізнає 25 слів; - демонструє розуміння лексичного значення слів шляхом вибору відповідного слова/зображення за описом вчителя; - співвідносить зміст знайомих слів з ілюстрацією, малюнком (предметним, сюжетним); - уважно слухає, розуміє та виконує інструкції, знайомі завдання, відповідає на запитання; - розуміє зміст прослуханого тексту, відповідає на запитання; *розуміє з опорою на малюнки; - знаходить в тексті словникові слова;*з допомогою; - бере активну участь в складанні діалогів; *повторює репліки; - розуміє зміст сюжетно-рольової гри; - виконує роль у грі відповідно до змісту; *під керівництвом вчителя; - відповідає на запитання за змістом сюжетних малюнків, використовує словникові слова;*повторює за вчителем.
1 год	Введення в тему. Перегляд відеороликів із залізничним транспортом. Коментування, обговорення за запитаннями вчителя.	
8 год	Формування уявлень про залізничний вокзал. Словник: залізничний вокзал, залізнична каса, камери схову, квиток, табло, хол, зал очікування, дорожня сумка, валіза, пасажир, електронне табло, буфет, кафе, туалет, кімната матері і дитини, умовні позначення (піктограми), поліція, довідкова каса. ТАН-вправи на вибір вчителя. Читання тексту « <i>На вокзалі</i> ». Робота над змістом тексту. Пошук у тексті словникових слів. Сюжетно-рольові ігри (<i>касир, пасажир, у черзі, в залі очікування</i>). Складання діалогів « <i>Біля каси</i> ».	
10 год	Формування уявлень про перон, правила поведінки на пероні. Словник: залізничний вокзал, електронне табло, квиток, проїзний документ, табло, дорожня сумка, валіза, пасажир, умовні позначення (піктограми), диктор, перон, платформа, пасажирський поїзд, провідник, провідниця, вагон, нумерація вагонів, голова, хвіст поїзда, машиніст, електровоз, гудок, колія, назва сполучення.	
		Учень: <ul style="list-style-type: none"> - має уявлення про перон, правила поведінки на пероні; - знає слова;*впізнає 25 слів; - демонструє розуміння лексичного значення слів шляхом вибору відповідного слова/зображення за описом вчителя; - співвідносить зміст знайомих слів з ілюстрацією, малюнком

1 год	<p>ТАН-вправи на вибір вчителя.</p> <p>Перегляд відеороликів «<i>Прибуття поїзда до перону</i>».</p> <p>Слухання оголошення диктора. Робота над розумінням прослуханого.</p> <p>Гра «<i>Голова-хвіст</i>».</p> <p>Читання тексту «<i>На пероні</i>». Робота над змістом тексту. Пошук у тексті словникових слів.</p> <p>Ознайомлення з правилами поведінки на пероні.</p> <p>Сюжетно-рольова гра «<i>На пероні</i>» (<i>провідник, пасажири, черга, квиток, документ</i>).</p> <p>Складання діалогів «<i>Провідник - пасажир</i>».</p> <p>Практичне вживання ввічливих слів.</p> <p>Узагальнення та систематизація знань з теми.</p> <p>Формування здатності до використання засвоєних слів в усному мовленні.</p>	<p>(предметним, сюжетним);</p> <ul style="list-style-type: none"> - виявляє сталий інтерес до відеороликів, слухання пісень; - бере участь в обговоренні сприйнятого відео-, аудіоматеріалу; - *сприймає відео-, аудіо матеріал з підтримкою внутрішнього мовлення; - уважно слухає, розуміє та виконує інструкції, знайомі завдання, відповідає на запитання; - розуміє зміст прослуханого тексту, відповідає на запитання; *розуміє з опорою на малюнки; - знаходить в тексті словникові слова;*з допомогою; - бере активну участь в складанні діалогів; *повторює репліки; - розуміє зміст сюжетно-рольової гри; - виконує роль у грі відповідно до змісту; *під керівництвом вчителя; - відповідає на запитання за змістом сюжетних малюнків, використовує словникові слова;*повторює за вчителем; - знає правила поведінки на пероні, називає за запитаннями; *читає; - бере участь в обговоренні правил; *слухає, повторює за однокласником.
<p>10 год</p> <p>4 год</p>	<p>Формування уявлень про літній відпочинок.</p> <p>Формування здатності до планування.</p> <p>Мої плани на літо. Поїздка на море.</p> <p>Словник: <i>море, солоня вода, пісок, каміння, берег, пляж, сонце, пляжна парасоля, купальник, панамка, крем для засмаги, захисний крем, назви частин доби, явища природи, шторм, злива, спека, гроза, хвиля тощо.</i></p> <p>ТАН-вправи на вибір вчителя.</p> <p>Бесіда про поїздки дітей на море в минулому.</p>	<p>Учень:</p> <ul style="list-style-type: none"> - має уявлення про літній відпочинок, відповідає на запитання за змістом фотографій, ілюстрацій; - знає слова;*впізнає 30 слів; - демонструє розуміння лексичного значення слів шляхом вибору відповідного слова/зображення за описом вчителя; - співвідносить зміст знайомих слів з ілюстрацією, малюнком (предметним, сюжетним); - виявляє сталий інтерес до обговорення фотографій; - бере участь в обговоренні; - уважно слухає, розуміє та виконує інструкції, знайомі

<p>4 год</p>	<p>Перегляд фотографій (ілюстрацій) учнів, створення підписів, виділення ключових слів. Бесіда про правила поведінки на воді.</p> <p>Відпочинок на дачі. Словник: <i>дача, приватний будинок, клумба, город, сад, грядка, назви ягід, овочів, фруктів, гамак, назви літніх робіт, спортивні ігри, пікнік, багаття, шашлик тощо.</i> ТАН-вправи на вибір вчителя. Бесіда про відпочинок дітей на дачі в минулих роках. Перегляд фотографій (ілюстрацій) учнів, створення підписів, виділення ключових слів.</p>	<p>завдання, відповідає на запитання;</p> <ul style="list-style-type: none"> - відповідає на запитання за змістом сюжетних малюнків, використовує словникові слова; *повторює за вчителем; - знає правила поведінки на воді, називає за запитаннями; *читає; - бере участь в обговоренні правил; *слухає, повторює за однокласником; - робить спроби планувати літній відпочинок, вибирати види діяльності; *з допомогою, з опорою на наочність.
<p>2 год</p>	<p>Узагальнення та систематизація знань з теми.</p>	
<p>2 год</p>	<p>Повторення і закріплення вивченого за рік.</p>	
<p>6 год</p>	<p>Резерв</p>	

Очікувані досягнення в розвитку учнів на кінець року:

- уважно слухати та відтворювати мовленнєвий матеріал;
- розуміти зміст сприйнятого нового мовленнєвого матеріалу;
- відповідати повним реченням на запитання за змістом прослуханого, побаченого, прочитаного;
- будувати граматично правильно складні речення;
- відтворювати послідовність подій в ТАН-історії;
- розповідати ТАН-історію повністю;
- корегувати розповідь ТАН-історії однокласником, виправляти, доповнювати;
- слухати однокласників, вчителя тривалий час;
- підтримувати та ініціювати діалоги з учителем, однокласниками;
- підтримувати діалоги в громадських місцях під час екскурсій, візитів;
- використовувати в усному мовленні формули мовленнєвого етикету;
- висловлювати емоційне ставлення до подій, що відбулися, відбуваються;
- брати участь в складанні діалогів на задану тему, відповідно до створених життєвих ситуацій;
- впорядковувати деформовані речення, невеликі за обсягом тексти;
- орієнтуватися в часі (частини доби, дні тижня, пори року) за запитаннями ;
- визначати дату за календарем;
- називати порядковий номер дня тижня, місяця року;
- розповідати про канікули з використанням фотоальбому;
- виявляти здатність планувати свій час за запитаннями вчителя;
- виконувати рольові взаємодії в сюжетних іграх відповідно до інструкції;
- адекватно поводити себе в нових умовах, дотримуватися правил поведінки;
- вміти встановлювати та підтримувати зоровий контакт під час спілкування.

***Орієнтовні вимоги до стану сформованості життєвої компетентності учнів на кінець року:**

- концентрувати увагу на об'єкті, фотографії тривалий час;
- уважно слухати, розрізняти та відтворювати мовленнєвий матеріал, який відповідає можливостям учнів;
- розуміти зміст сприйнятого знайомого мовленнєвого матеріалу;
- відповідати на прості запитання за змістом прослуханого, прочитаного, побаченого;
- вміти відповісти на запитання співбесідника або запитати його про щось (з допомогою вчителя);
- знати елементарні формули мовленнєвого етикету;
- інтонувати речення, наслідуючи вчителя;
- сприймати та розуміти запитання, завдання, інструкції, пояснення та зауваження вчителя, адекватно реагувати на них (здійснювати мовленнєві та практичні дії);
- брати участь в сюжетно-рольових іграх;
- давати відповіді на запитання відповідно до змісту ТАН-історії;
- розповідати ТАН-історію з допомогою;
- граматично правильно будувати речення з 3-4 слів;
- складати підписи до фотографій за запитаннями вчителя;
- орієнтуватися в часі (частини доби, дні тижня, пори року) з опорою на піктограми, календар природи;
- визначати день тижня, частину доби за запитаннями вчителя;
- впізнавати об'єкти живої та неживої природи під час екскурсії з допомогою вчителя;
- адекватно реагувати на інструкції вчителя під час екскурсії, дотримуватися правил поведінки;
- висловлювати враження від побаченого (почутого) на екскурсії з допомогою.

**Корекційно-розвивальна робота для дітей з порушеннями розумового розвитку:
програми для підготовчих, 1-4 класів загальноосвітніх навчальних закладів**

**ЛІКУВАЛЬНА ФІЗКУЛЬТУРА
(підготовчий, 1-4 класи)**

Програму розробила:
І.В. Бобренко,
мол. наук. співробітник
лабораторії олігофренопедагогіки
Інституту спеціальної педагогіки НАПН України

Пояснювальна записка

Практика навчання та виховання молодших школярів з порушеннями розумового розвитку свідчить, що своєчасно почата реабілітація та абілітація засобами освіти дозволяє сприяти гармонійному розвитку, корегувати чи компенсувати наявні порушення, а також попередити розвиток відхилень вторинної та третинної природи, і, в результаті, значно знизити рівень соціальної ізоляції учнів, досягти максимально можливого для кожної дитини рівня психофізичного розвитку та ступеню інтеграції в українське суспільство.

Корекційно-розвивальна робота – вагомий напрям педагогічної діяльності в системі навчально-виховного процесу спеціальної загальноосвітньої школи для дітей з порушеннями розумового розвитку. І лікувальна фізкультура є важливою складовою цієї роботи. Лікувальна фізкультура призначена для оптимізації реалізації найважливіших корекційно-розвивальних завдань адаптивної фізичної культури визначеною групою учнів у певний час. Завдання лікувальної фізкультури визначаються нагальними потребами молодших школярів: для різних учнів будуть розбіжними домінуючі корекційно-розвивальні завдання в один і той самий період навчання. Тому важливо відповідально підійти до вибору та реалізації напрямів, підбору засобів та методів лікувальної фізкультури.

Основною *метою* предмету «Лікувальна фізкультура» є: гармонізація психофізичного розвитку учнів і корекція його порушень.

Мета реалізується вирішенням наступних взаємопов'язаних *завдань*:

1. Основних:

1.1. Розвиток координаційних здібностей.

1.2. Корекція психоемоційного стану та психофізичного напруження.

1.3. Розвиток правильного локомоторного стереотипу та корекція основних видів локомоції дитини (ходьби, бігу).

2. Супутніх:

2.1. Профілактика та корекція порушень серцево-судинної системи:

- корекція стану після гострого захворювання;
- корекція захворювань органів серцево-судинної системи.

2.2. Профілактика та корекція порушень органів дихання:

- формування навички правильного дихання в спокої та під час виконання фізичних вправ;
 - корекція стану після гострого респіраторного захворювання;
 - корекція захворювань органів дихання.
- 2.3. Профілактика послаблення зору та корекція розладів зору.
- 2.4. Профілактика та корекція порушень нервової системи.
- 2.5. Профілактика та корекція порушень опорно-рухового апарату:
- формування правильної постави та її корекція;
 - корекція сколіозу, кіфозу;
 - корекція плоскостопості;
 - корекція стану після травм опорно-рухового апарату.
- 2.6. Корекція захворювань видільної системи.
- 2.7. Профілактика та корекція порушень імунної системи:
- корекція стану після гострого соматичного захворювання;
 - корекція порушень імунної системи.
- 2.8. Корекція захворювань органів травлення.
- 2.9. Профілактика та корекція порушень обміну речовин і захворювань залоз внутрішньої секреції:
- корекція наслідків цукрового діабету;
 - профілактика та корекція ожиріння.

Зміст завдань розроблено з урахуванням особливостей психофізичного розвитку дітей з легкою та помірною розумовою відсталістю та розповсюдженої нозології захворювань дітей зазначеної категорії. Під час реалізації представлених завдань обов'язково здійснюються й інші, а саме: оздоровчі, освітні, розвивальні, корекційні, виховні. Але акцент – саме на визначених завданнях. У зв'язку з тим, що кожна дитина має свою динаміку та потенційні можливості розвитку, втілення завдань програми залежить від відповідності комплексу використаних засобів фізичного виховання та дотримання гігієнічних принципів при організації навчального процесу індивідуальним особливостям психофізичного розвитку дітей.

Засобами лікувальної фізкультури є фізичні вправи (основний засіб), гігієнічні та природні чинники:

- фізичні вправи: гімнастичні, спортивно-прикладні (легкоатлетичні) вправи та ігри;
- гігієнічні чинники: дотримання гігієни тіла, рухової активності та відпочинку тощо;
- природні чинники: сонячне опромінення в процесі ЛФК та сонячні ванни як чинник загартування; аерація під час занять та повітряні ванни як чинник загартування; загальні та часткові обтирання.

Природні та гігієнічні чинники застосовуються як самостійно, так і з метою оптимізації впливу фізичних вправ на організм учня. Важливість забезпечення оптимальних санітарно-гігієнічних умов проведення занять з ЛФК пов'язана з чутливістю дитячого організму до

впливу чинників довкілля. Підвищення вологості, вмісту бактерій та температури повітря; збільшення вмісту органічних речовин і погіршення іонного складу повітря приміщення, зміна рівня освітлення сприяють погіршенню психоемоційного стану школярів, їх самопочуття та як фізичної, так і інтелектуальної працездатності. З метою оптимізації корекційно-розвивального впливу засобів ЛФК використовуються рекомендовані лікарем тренажери та тренажерні пристрої адаптивної фізичної культури.

Специфіка предмету зумовлена особливостями психофізичного розвитку дітей, викликаними враженням центральної нервової системи, різними ступенями інтелектуальної недостатності (як легкої, так і помірної). Процес навчання ускладнюється наявністю крім основних, інших вад: порушення опорно-рухового апарату, зниження зору, порушення мови та мовлення, наявність психопатоподібних станів тощо. Такі поєднання ведуть до ще більш вираженої своєрідності психофізичного розвитку учнів.

Потрібно відзначити, що контингент спеціальних шкіл для дітей з порушеннями інтелектуального розвитку неоднорідний за віком, станом здоров'я, особливостями психофізичного розвитку, наявністю та якістю дошкільної підготовки та здатністю до навчання. Корекційно-розвивальна спрямованість навчально-виховного процесу визначається наявністю індивідуальних психофізичних порушень дітей. Особливого значення індивідуальний і диференційований підхід набуває при роботі з підготовчою та спеціальною групами. Реалізація особистісно - орієнтованого підходу особливо важлива в роботі з учнями спеціальної медичної групи. При цьому необхідним є дотримання індивідуальних медико-педагогічних протипоказань і рекомендацій розробки комплексів корекційно-розвивальних вправ, враховуючи можливість індивідуального контролю та регулювання навантаження. В процесі проведення корекційно-розвивальної роботи педагог повинен орієнтуватись на стан здоров'я конкретного учня, беручи до уваги висновки медичних оглядів.

У представленій програмі рекомендації для дітей з помірною розумовою відсталістю виділені зірочкою (*). Психофізіологічні можливості дітей з помірною розумовою відсталістю суттєво обмежені, але при забезпеченні належних педагогічних умов позитивна динаміка в їх розвитку може бути досягнута. Під педагогічними умовами мається на увазі наявність позитивного для учня оточення, науково-обґрунтованих програм, відповідного методичного та кадрового забезпечення спеціальної загальноосвітньої школи, адекватних методів та прийомів корекційно-спрямованого навчально-виховного процесу.

Лікувальна фізкультура проводиться інструктором з ЛФК (інструктором з фізкультури, вчителем з фізичної культури) згідно з відповідною корекційно-розвитковою програмою та типовим навчальним планом із урахуванням індивідуальних особливостей психофізичного розвитку дитини під лікарсько-педагогічним контролем.

Заняття з лікувальної фізкультури відвідують усі школярі (основної, підготовчої і спеціальної медичної групи), за винятком учнів, звільнених лікарем за станом здоров'я. Такі заняття можуть проводитися групами та індивідуально за спеціально розробленими індивідуальними комплексами вправ з урахуванням форм і ступеня важкості захворювання дітей, відповідно до рекомендацій лікаря. Типовим навчальним планом¹ передбачено проведення одного заняття з ЛФК на тиждень. Однак, для досягнення терапевтичного ефекту виконання корекційно-розвивальних вправ доцільним, але необов'язковим, є проведення лікувальної фізкультури не менше трьох разів на тиждень (це можливо, наприклад, при проведенні ще двох занять за рахунок секційних або гурткових).

Структура програми включає три взаємопов'язані складові навчального процесу:

¹ Наказ Міністерства освіти і науки України від 28.01. 2014 № 80 «Про затвердження типових навчальних планів спеціальних загальноосвітніх навчальних закладів для дітей, які потребують корекції фізичного та (або) розумового розвитку (початкова школа)»

- зміст навчального матеріалу;
- ймовірні очікувані результати розвитку учнів;
- спрямованість корекційно-розвивальної роботи.

Програма складається з двох частин.

До першої частини програми включено зміст навчального матеріалу, що складається з наступних розділів: «Гімнастичні вправи», «Легкоатлетичні вправи», «Ігри». З метою розвитку мотивації учнів до занять лікувальною фізкультурою, полегшенню формування фізкультурно-оздоровчих понять на початку кожного розділу подано «Теоретичні відомості». Елементарні відомості, одержані учнями в спеціальному дошкільному навчальному закладі та в підготовчому класі, розвиваються та вдосконалюються в наступних класах.

Орієнтовна сітка розподілу навчальних годин

<i>Розділи програмного матеріалу</i>	<i>Підготовчий клас</i>	<i>1-й клас</i>	<i>2-й клас</i>	<i>3-й клас</i>	<i>4-й клас</i>
Гімнастичні вправи	11	12	12	12	12
Легкоатлетичні вправи	6	6	6	6	6
Ігри	18	17	17	17	17
Всього годин	35	35	35	35	35

У другій частині програми викладено додатки. До додатків увійшли орієнтовні корекційно-розвивальні вправи та приклади комплексів фізичних вправ і рухливих ігор, які потребують роз'яснення чи детального опису.

У змісті програми надається новий навчальний матеріал. Повторення, закріплення, вдосконалення та ускладнення рухових навичок – обов'язкове не тільки протягом навчального року, а й у наступних класах. Важливо, щоб усі вправи, що використовуються на занятті з ЛФК, знаходились у стадії сформованої навички (III чи IV-ий етапи формування рухової навички): були попередньо розучені на уроках фізичної культури (учні основної і підготовчої груп – згідно навчальної програми відповідного класу; учні, що відносяться до спеціальної медичної групи – окремо, згідно навчальної програми для спеціальної медичної групи відповідного класу).

Програма не встановлює чітко визначеної кількості годин для вивчення тих чи інших розділів, але під час планування потрібно переважну частину часу приділяти засвоєнню пріоритетного матеріалу та його повторенню. Вчитель має право вносити корективи до розподілу годин з огляду на індивідуальні психофізичні особливості учнів. При цьому важливо забезпечити лікарсько-педагогічне спостереження: як контроль виконання рухових дій, так і контроль і оперативне регулювання фізичного навантаження дітей згідно їх індивідуальним можливостям, що набуває особливого значення при роботі з учнями підготовчої і спеціальної медичних груп.

До фізкультурного обладнання, що використовується в процесі занять з ЛФК, висуваються педагогічні, естетичні та гігієнічні вимоги. Підбір обладнання визначається відповідністю програмним завданням. Розмір і вага реманенту повинні відповідати віковим особливостям молодших школярів, його кількість визначається з розрахунку активної участі всіх дітей у процесі занять, що, в комплексі з іншими заходами, сприяє безпеці використання фізкультурного обладнання. Найважливішим є безпека учнів час проведення занять з лікувальної фізкультури.

На заняттях з ЛФК спілкування відбувається як словесною, так і жестовою мовою, а також, використовуючи піктограми. Для всебічності мовленнєвого розвитку широко використовуються картки (таблички) з відповідним словом, мультимедійні засоби. У контексті ідеї соціалізації дітей з легкою та з помірною розумовою відсталістю особлива роль надається розвитку як вербальної, так і невербальної їх комунікації. Головне при цьому – задіяти всі існуючі можливості для спілкування.

З метою підвищення ефективності навчально-виховного процесу змістом програми передбачено час на проведення коригуючих і розвивальних рухливих ігор, що включають елементи попередньо розучених загальнорозвиваючих, коригуючих і спортивно-прикладних вправ. Це сприяє зменшенню рівня навантаження, стомлюваності учнів; підвищенню рівня сприйняття ними навчального матеріалу, інтелектуальної та фізичної працездатності школярів під час заняття з ЛФК. Для корекції психоемоційного стану учнів важливим є застосування дихальної, кистьової та пальчикової гімнастики, елементів масажу / самомасажу, музикотерапії та кольоротерапії (наприклад, при використанні фітбол-гімнастики).

Для поліпшення сприйняття навчального матеріалу широко застосовуються наочні засоби (плакати, таблички з текстом, піктограми, фотографії, малюнки, предметні засоби, кіно - чи відеоматеріали; світлосигналізація тощо), які сприяють розкриттю сутності понять. Відповідно до можливостей дітей з різними ступенями інтелектуальної недостатності (легкої і помірної) визначаються методи навчання. Комбінування визначених методів і способів навчання, а також забезпечення міжпредметних зв'язків створює необхідні умови, що сприяють підвищенню ефективності занять з лікувальної фізкультури, як ланки системи навчальної роботи.

Програму з лікувальної фізкультури для спеціальних загальноосвітніх навчальних закладів для дітей з порушеннями інтелектуального розвитку розроблено на основі положень Державного стандарту початкової загальної освіти для дітей з особливими освітніми потребами, затвердженого Постановою Кабінету Міністрів України² з урахуванням Критеріїв оцінювання навчальних досягнень учнів, їх психофізичних і вікових особливостей. Програму створено з урахуванням сучасних наукових даних і практичного досвіду вчителів з фізичного виховання.

² Постанова Кабінету Міністрів України від 21 серпня 2013 року № 607 «Про затвердження Державного стандарту початкової загальної освіти для дітей з особливими освітніми потребами»

ПЕРША ЧАСТИНА
ЛІКУВАЛЬНА ФІЗКУЛЬТУРА
Підготовчий клас
(35 год на рік; 1 год на тиждень)

Орієнт. розподіл год.	Зміст навчального матеріалу	Ймовірні очікувані результати розвитку учнів	Спрямованість корекційно-розвивальної роботи
11	ГІМНАСТИЧНІ ВПРАВИ		
	<p><i>Теоретичні відомості.</i> Правила поведінки, гігієни та техніки безпеки на занятті з лікувальної фізкультури. Підготовка до заняття з ЛФК. Вимоги до спортивного одягу та взуття. *Правила поведінки та гігієни учнів під час проведення заняття з ЛФК. *Правила безпеки при виконанні фізичних вправ. *Підготовка до заняття з ЛФК. *Вимоги до спортивного одягу та взуття.</p>	<p><i>Учень/учениця:</i> <i>має</i> уявлення про правила поведінки та гігієни учнів під час проведення занять з ЛФК; правила безпеки при виконанні фізичних вправ; підготовку до заняття з ЛФК; вимоги до спортивної форми та взуття (за підказкою вчителя); <i>здійснює</i> підготовку до заняття з ЛФК (за допомогою чи під контролем учителя); <i>дотримується</i> основних правил поведінки, гігієни та техніки безпеки на занятті з ЛФК; вимог до спортивної форми та взуття (за допомогою чи за вказівкою вчителя); <i>*сприймає</i> звернене мовлення вчителя (за допомогою вчителя); <i>*має</i> елементарне уявлення про правила поведінки та гігієни учнів під час проведення заняття з ЛФК; правила безпеки при виконанні фізичних вправ; підготовку до заняття; вимоги до спортивної форми та взуття (за допомогою вчителя).</p>	<p>Формування активності та стійкості довільної уваги. Формування вміння оперувати не тільки конкретними образами, а й окремими елементарними уявленнями. Розвиток слухо-зоро-вібраційного сприймання. Розвиток пізнавальної діяльності. Формування інтересу та звички до занять фізичними вправами. Розвиток навички перебування в класі та дотримання ритму життя дитячого колективу.</p>
	Розвиток координаційних здібностей		

	<p><i>Вправи для розвитку координаційних здібностей</i></p> <p>Вузька стійка ноги нарізно на пальцях, стопи рівнобіжні.</p> <p>Ходьба обмеженою площиною (по «коридору» на підлозі).</p> <p>Ходьба прямо та боком по мотузці (гімнастичному канату, обручу тощо), покладеній на підлогу.</p> <p>Переكاتи з пальців на п'яти та навпаки, стоячи серединою стопи на гімнастичній палиці.</p> <p>Котіння стопами малого м'яча у заданому напрямку (у в.п. – сидячи).</p> <p>*Передача предмета (наприклад, кеглі, прапорця) з руки в руку (без обмеження зорового сприйняття).</p> <p>*Котіння великого м'яча (в парах).</p>	<p><i>Розрізняє</i> основні частини тіла, задіяні при виконанні вправи; основні просторові характеристики виконаної рухової дії (за допомогою вчителя); <i>використовує</i> засвоєний словник в межах зрозумілого мовленнєвого матеріалу (за допомогою вчителя); <i>виконує</i> вузьку стійку ноги нарізно на пальцях, стопи рівнобіжні (за допомогою чи наслідуючи вчителя); <i>виконує</i> ходьбу прямо та боком по мотузці (гімнастичному канату, обручу), покладеній на підлогу (за допомогою чи наслідуючи вчителя); <i>виконує</i> ходьбу обмеженою площиною (по «коридору» на підлозі) (за допомогою чи наслідуючи вчителя); <i>виконує</i> переكاتи з пальців на п'яти та навпаки, стоячи серединою стопи на гімнастичній палиці (за допомогою чи наслідуючи вчителя); <i>виконує</i> котіння стопами малого м'яча у заданому напрямку (за допомогою чи наслідуючи вчителя); <i>*використовує</i> засвоєний словник в межах зрозумілого мовленнєвого матеріалу, застосовуючи доступну форму (усне, жестове) мовлення (за допомогою вчителя); <i>*має</i> елементарне уявлення про основні частини тіла, задіяні при виконанні вправи (за допомогою вчителя);</p>	<p>Формування аналітико-синтетичного типу сприймання.</p> <p>Формування наочно-дійового мислення.</p> <p>Формування здатності до цілеспрямованої діяльності.</p> <p>Розвиток волі.</p> <p>Формування зорового, кінестетичного та тактильно-вібраційного контролю при виконанні рухової дії.</p> <p>Розвиток просторово-часової орієнтації, точності відтворення просторових, часових і силових параметрів рухів.</p> <p>Розвиток рухових якостей (спритності).</p> <p>Профілактика та корекція плоскостопості.</p> <p>Формування навички правильної постави.</p> <p>Тренування вестибулярного апарату.</p> <p>Формування здатності зберігати рівновагу в статичних положеннях і в русі.</p> <p>Формування узгодженості мікро- та макромоторики.</p> <p>Збагачення активного та пасивного словника.</p> <p>Виховання здатності до співпраці в колективі.</p>
--	--	--	---

	<p><i>Ритмопластичні вправи</i> Ходьба з зупинками в кінці музичної фрази. Ходьба, біг, нахили голови з предметами (різнокольоровими іграшками, м'ячами, гімнастичними стрічками тощо) та без них під музично-ритмічний супровід (з використанням п'єс з яскраво вираженим ритмічним малюнком і темпом). Елементи української хореографії (з використанням мультимедійних засобів). *Нахили тулуба (вперед, назад). *Ходьба, біг з предметами (різнокольоровими іграшками, м'ячами, гімнастичними стрічками тощо) та без них – під музично-ритмічний супровід з яскраво вираженим ритмічним малюнком.</p>	<p><i>*виконує</i> котіння великого м'яча (за допомогою вчителя). <i>*виконує</i> передачу предмета (наприклад, кеглі, прапорця) з руки в руку (без обмеження зорового сприйняття) (за допомогою вчителя).</p> <p><i>Розрізняє</i> початок та кінець музичного твору (з допомогою чи за вказівкою вчителя); <i>сприймає</i> використані під час заняття з ЛФК наочні посібники (кіно -, відеозапис, світлосигналізацію, плакати, таблички тощо) (за допомогою вчителя); <i>розрізняє</i> контрастні динамічні відтінки (швидко – повільно) (за допомогою вчителя); <i>виконує</i> ходьбу з зупинками в кінці музично-ритмічної фрази (за допомогою чи за показом учителя); <i>виконує</i> ходьбу, біг, нахили голови з предметами (різнокольоровими іграшками, м'ячами, гімнастичними стрічками тощо) та без них під музично-ритмічний супровід (за показом чи наслідуючи вчителя); <i>виконує</i> ритмічні рухи з використанням стрічок, обручів, м'ячів тощо (за допомогою чи наслідуючи вчителя); <i>стежить</i> за діями інших учнів в процесі заняття та підпорядковує свої дії спільним (за допомогою вчителя); <i>вміє</i> узгоджувати дихання з фазами</p>	<p>Розвиток пізнавальних інтересів. Естетичний розвиток. Формування аналітико-синтетичного сприймання. Формування уявлень про навколишнє середовище та власне тіло. Формування наочно-дійового та наочно-образного мислення. Розвиток зорового сприйняття та тактильно-вібраційної чутливості. Формування здатності до здійснення аналізу виконання своїх рухів і рухів інших учнів. Послаблення негативних емоцій. Розвиток координації рухів. Формування узгодженості рухових дій, здатності до одночасних рухів. Формування здатності зберігати рівновагу в статичних положеннях і в русі. Розвиток просторово-часової орієнтації, точності відтворення просторових, часових і силових параметрів рухів. Тренування вестибулярного апарату. Розвиток рухових якостей (витривалості, спритності, швидкості, гнучкості). Формування навички правильної постави. Формування навички узгодження фаз дихання з руховими актами. Формування узгодженості мікро- та</p>
--	---	--	---

	<p>Вправи з використанням гімнастичних предметів і приладів</p> <p>Переكاتи з пальців на п'яти та навпаки, стоячи серединою стопи на гімнастичній палиці. Ходьба, біг, нахили голови, стрибки з предметами (різнокольоровими іграшками, м'ячами, гімнастичними стрічками тощо).</p> <p>Присідання з обручем та стоячи в обручі. Перекочування великого м'яча за орієнтирами.</p> <p>Підкидання вгору та ловіння великого м'яча обома руками. Удар великого м'яча по підлозі (стіні) та його ловіння обома руками.</p> <p>*Ходьба та біг із предметами (різнокольоровими іграшками, м'ячами, прапорцями тощо) в руках.</p> <p>*Котіння великого м'яча (в парах).</p> <p>*Передача предмета (наприклад, кеглі, прапорця) з руки в руку (без обмеження зорового сприйняття).</p>	<p>рухів (за допомогою чи наслідуючи вчителя);</p> <p><i>емоційно</i> реагує на танцювальні ситуації (під контролем учителя);</p> <p>*<i>старається</i> узгоджувати дихання з фазами рухів (за допомогою вчителя);</p> <p>*<i>сприймає</i> використані під час заняття з ЛФК наочні посібники (кіно -, відеозапис, світлосигналізацію, плакати, таблички тощо) (за допомогою вчителя);</p> <p>*<i>виконує</i> ходьбу, біг з предметами (різнокольоровими іграшками, м'ячами, гімнастичними стрічками тощо) та без них під музично-ритмічний супровід з яскраво вираженим ритмічним малюнком (за допомогою чи разом з учителем).</p> <p><i>Розрізняє</i> використані предмети за розміром, кольором (за допомогою чи за підказкою вчителя);</p> <p><i>здійснює</i> переكاتи з пальців на п'яти та навпаки, стоячи серединою стопи на гімнастичній палиці (за допомогою чи наслідуючи вчителя);</p> <p><i>виконує</i> ходьбу, нахили голови, стрибки, біг з предметами в руках (з допомогою чи за показом учителя);</p> <p><i>виконує</i> присідання з обручем та стоячи в обручі (за допомогою чи наслідуючи вчителя);</p> <p><i>виконує</i> перекочування великого м'яча за орієнтирами (за допомогою чи</p>	<p>макромоторики.</p> <p>Розвиток емоційної сфери.</p> <p>Формування діалогічного мовлення.</p> <p>Виховання доброзичливості, здатності до співпраці в групі (в парі), навичок культури спілкування.</p> <p>Формування стійкості довільної уваги.</p> <p>Розвиток пізнавальних інтересів.</p> <p>Розвиток просторового орієнтування.</p> <p>Формування елементарних просторових уявлень.</p> <p>Естетичний розвиток.</p> <p>Розвиток предметності та вибірковості сприйняття.</p> <p>Формування операційно-організаційного компонента мислення.</p> <p>Розвиток короткочасної та довготривалої пам'яті; збільшення обсягу оперативної пам'яті.</p> <p>Розвиток мимовільного запам'ятовування наочного матеріалу на основі практичної діяльності з ним.</p> <p>Формування здатності узагальнювати предмети за суттєвими ознаками.</p> <p>Розвиток тактильного відчуття.</p> <p>Розвиток предметних дій по наслідуванню при спонуканні та організації їх з боку вчителя.</p> <p>Розвиток координації рухів.</p> <p>Формування цілеспрямованості рухів рук, здатності до взаємодії обома руками.</p>
--	--	--	---

	<p>Кистьова та пальчикова гімнастика Згинання та розгинання пальців на витягнутих вперед руках (симетричне та асиметричне). З'єднання, стискання та розтискання долонь (у в.п. лікті в сторони). Зав'язування та розв'язування вузликів на товстих мотузках, шнурках. Кругові рухи кистями. Мудра «Знання» (див. дод. №4). *Кругові рухи кистями. *Розминання пальців рук і їх кінчиків. *Стискання пальців в кулак і їх розтискання (одночасно, послідовно).</p> <p>Імітаційні вправи Імітація їжачка, хом'ячка. Пересування як заєць, кіт, мишка.</p>	<p>наслідуючи вчителя); <i>виконує</i> підкидання вгору та ловіння двома руками великого м'яча (за допомогою чи наслідуючи вчителя); <i>виконує</i> кидання великого м'яча по підлозі (стіні) та його ловіння двома руками (за допомогою чи наслідуючи вчителя); *<i>ознайомлений</i> з тематичними піктограмами (за допомогою вчителя); *<i>старається</i> узгоджувати дихання з фазами рухів (за допомогою вчителя); *<i>вміє</i> передавати предмет з руки в руку, слідкуючи за його рухом (за допомогою учителя); *<i>виконує</i> ходьбу та біг з предметами в руках (за допомогою учителя); *<i>виконує</i> котіння великого м'яча (в парах) (за допомогою вчителя).</p> <p><i>Розрізняє</i> пальці кисті, що використовуються при виконанні вправи (за допомогою вчителя); <i>використовує</i> засвоєний словник у межах зрозумілого мовленнєвого матеріалу (за допомогою вчителя); <i>виконує</i> згинання та розгинання пальців на витягнутих вперед руках (симетричне та асиметричне) (за допомогою чи наслідуючи вчителя); <i>виконує</i> з'єднання, стискання та розтискання долонь (у в.п. лікті в</p>	<p>Формування здатності до одночасних рухів. Розвиток просторово-часової орієнтації, точності відтворення просторових, часових і силових параметрів рухів. Розвиток рухових якостей (витривалості, спритності, швидкості). Виховання навичок спілкування та роботи в групі (колективі).</p> <p>Формування та розвиток обсягу та точності довільної пам'яті. Формування мисленнєвих операцій на основі послідовного виконання рухових дій. Розвиток рухових якостей (гнучкості, спритності, сили). Розвиток координації рухових дій: Формування узгодженості мікро- та макромоторики. Розвиток просторово-часової орієнтації, точності відтворення просторових, часових і силових параметрів рухів. Формування кінестетичного контролю при засвоєнні рухових навичок. Розвиток дрібної моторики рук. Збагачення та конкретизація запасу жестових знаків і піктограм. Формування позитивного психоемоційного стану. Виховання наполегливості, здатності до вольового зусилля, дисциплінованості.</p>
--	--	--	---

	<p>Імітація рухів м'яча, поїзда. *Імітація рухів м'яча, поїзда, хом'ячка, горобчика.</p>	<p>сторони) (за допомогою чи наслідуючи вчителя); виконує мудру «Знання» (за допомогою вчителя); здійснює кругові рухи кистями (за допомогою чи за показом учителя); *використовує засвоєний словник в межах зрозумілого мовленнєвого матеріалу, застосовуючи доступну форму (усне, жестове) мовлення (за допомогою вчителя); *виконує стискання пальців в кулак і їх розтискання (одночасно, послідовно) (за допомогою чи наслідуючи вчителя); *виконує кругові рухи кистями (за допомогою чи наслідуючи вчителя); *виконує розминання пальців рук і їх кінчиків (за допомогою чи наслідуючи вчителя).</p> <p><i>Сприймає</i> використані наочні посібники (кіно -, відеозапис, фотографії, плакати, піктограми, таблички тощо) (за допомогою чи за підказкою вчителя); <i>розрізняє</i> зображення знайомих тварин і предметів (з допомогою чи за підказкою вчителя); <i>розрізняє</i> елементарні просторові характеристики виконаної рухової дії (за допомогою вчителя); <i>використовує</i> здобуті рухові навички (ходьбу, стрибки, повзання тощо) для виконання заданої імітації (за</p>	<p>Формування цілеспрямованої уваги. Формування елементарних уявлень про навколишнє середовище та власне тіло. Формування мисленнєвих операцій (аналіз, синтез, класифікація, порівняння тощо). Формування здатності до сприймання та довільної імітації образу знайомого предмета (тварини), його аналізу та співставлення. Розвиток образної пам'яті. Розвиток координації рухів: Розвиток просторово-часової орієнтації, точності відтворення просторових, часових і силових параметрів рухів. Формування узгодженості рухових дій. Формування здатності зберігати рівновагу в статичних положеннях і в русі. Формування узгодженості мікро- та макромоторики. Розвиток швидкості реакції. Формування рухових навичок (ходьба, біг, стрибки, повзання тощо). Розвиток рухових якостей (гнучкості, витривалості, спритності, сили, швидкості). Естетичний розвиток. Корекція психоемоційного стану. Формування адекватних емоційних</p>
--	--	---	---

		<p>допомогою чи за показом учителя); <i>емоційно</i> реагує при виконанні імітаційних вправ (під контролем учителя); <i>вміє</i> імітувати руховими діями окремих тварин, предмети: імітує пересування kota, миші, їжака, хом'ячка, зайця, м'яча, поїзда (за допомогою чи за показом учителя); <i>*сприймає</i> використані наочні посібники (кіно -, відеозапис, фотографії, плакати, таблички тощо) (за допомогою вчителя); <i>*ознайомлений</i> з тематичними піктограмами (за допомогою вчителя); <i>*має</i> елементарне уявлення про основні просторові характеристики виконаної рухової дії (за допомогою вчителя); <i>*має</i> елементарне уявлення про зображення знайомих тварин і предметів (за допомогою вчителя); <i>*використовує</i> здобуті рухові навички (ходьбу, біг, стрибки, повзання тощо) для виконання заданої імітації (руху м'яча, поїзда, хом'ячка, горобчика) (за допомогою учителя).</p>	<p>реакцій. Формування вміння співвідносити слово з реальним предметом, дією, істотою. Розвиток вербальних і невербальних засобів спілкування. Виховання колективізму, доброзичливості.</p>
Корекція психоемоційного стану та психофізичного напруження			
	<p>Дихальні вправи Носове дихання (вдих через ніс і видих через рот; вдих і видих через ніс). Дихальні вправи з подовженим видихом, з вимовлянням звуків на видиху. Динамічні дихальні вправи.</p>	<p><i>Сприймає</i> звернене мовлення вчителя (за підказкою вчителя); <i>здійснює</i> носове дихання (за допомогою чи наслідуючи вчителя); <i>виконує</i> вправи з подовженим видихом, з вимовлянням звуків на видиху (за</p>	<p>Активізація розумової діяльності. Формування продуктивного мислення. Розвиток мимовільної та довільної пам'яті. Розвиток просторового орієнтування. Розвиток рухових якостей (спритності).</p>

	<p>*Носове дихання (вдих через ніс і видих через рот; вдих і видих через ніс).</p> <p>Вправи на розтягування Нахили голови (вперед, назад, праворуч, ліворуч). Нахили тулуба (вперед і назад з в.п. стоячи, ноги нарізно; вперед з в.п. сидячи, назад із в.п. стоячи на колінах). Симетричні махи руками (вгору, вниз, в сторони). Згинання та розгинання стоп (одночасно та по чергово) у в.п. сидячи та у в.п. лежачи на спині. Повороти тулуба (праворуч, ліворуч). Повороти голови (праворуч, ліворуч). *Нахили тулуба (вперед, назад). *Нахили голови (вперед, назад). *Симетричні махи руками (вгору, вниз, в сторони).</p>	<p>допомогою чи наслідуючи вчителя); *здійснює носове дихання (за допомогою вчителя).</p> <p><i>Розрізняє</i> основні частини тіла, задіяні при виконанні вправи (за допомогою вчителя); <i>виконує</i> нахили тулуба (вперед, назад); нахили голови (вперед, назад, праворуч, ліворуч); повороти голови (праворуч, ліворуч); повороти тулуба (праворуч, ліворуч) (за допомогою чи наслідуючи вчителя); <i>здійснює</i> симетричні махи руками (вгору, вниз, в сторони) (за допомогою чи наслідуючи вчителя); <i>виконує</i> згинання та розгинання стоп (одночасно та по чергово) у в.п. сидячи та у в.п. лежачи на спині (за допомогою чи наслідуючи вчителя); <i>уміє</i> узгоджувати дихання з виконанням вправи (за допомогою вчителя); *має елементарне уявлення про основні частини тіла, задіяні при виконанні вправи (за допомогою вчителя); *виконує нахили тулуба (вперед, назад); нахили голови (вперед, назад) (за допомогою вчителя);</p>	<p>Корекція психоемоційного стану. Корекція психофізичного напруження. Формування навички носового дихання в спокої та під час виконання фізичних вправ. Збагачення активного та пасивного словникового запасу. Виховання дисциплінованості, старанності.</p> <p>Формування довільної уваги. Формування основних просторових уявлень. Розвиток просторового орієнтування. Розвиток кінестетичних відчуттів (напряму руху, його швидкості та тривалості, ступеню зусилля при його виконанні). Розвиток рухових якостей (гнучкості, спритності). Корекція психофізичного напруження. Формування правильної постави. Розвиток рухових якостей (гнучкості, спритності). Розвиток координації рухів. Формування навички правильного дихання під час виконання вправи. Формування навички користування інструкціями педагога при виконанні завдання.</p> <p>Розвиток слухо-зоро-вібраційного</p>
--	---	--	--

	<p>Вправи на розслаблення Легкий струс руки з невеликим нахилом тулуба в бік цієї кінцівки (чергуючи руки). Струси рук, нахилившись вперед (одночасно та по чергово). *Струси рук.</p> <p>Ритмопластичні вправи Ходьба з зупинками в кінці музичної фрази. Ходьба, біг, нахили голови з предметами (різнокольоровими іграшками, м'ячами, гімнастичними стрічками тощо) та без них під музично-ритмічний супровід (з використанням п'єс з яскраво вираженим ритмічним малюнком і темпом). Елементи української хореографії (з використанням мультимедійних засобів). *Нахили тулуба (вперед, назад). *Ходьба, біг з предметами (різнокольоровими іграшками, м'ячами, гімнастичними стрічками тощо) та без них – під музично-ритмічний супровід з яскраво вираженим ритмічним малюнком.</p>	<p><i>*здійснює</i> симетричні махи руками (вгору, вниз, в сторони) (за допомогою вчителя).</p> <p><i>Має</i> елементарне уявлення про узгодження дихання при виконанні вправи (за допомогою чи за вказівкою вчителя); <i>виконує</i> рекомендації учителя при виконанні вправи; <i>виконує</i> легкий струс руки з невеликим нахилом тулуба в бік цієї кінцівки (чергуючи руки) (за допомогою чи наслідуючи вчителя); <i>виконує</i> струси рук, нахилившись вперед (одночасно та по чергово) (за допомогою чи наслідуючи вчителя); <i>*виконує</i> струси рук (за допомогою вчителя); <i>*дотримується</i> рекомендацій учителя при виконанні вправи (за допомогою вчителя).</p> <p><i>Розрізняє</i> початок та кінець музичного твору (з допомогою чи за вказівкою вчителя); <i>сприймає</i> використані під час заняття з ЛФК наочні посібники (кіно -, відеозапис, світлосигналізацію, плакати, таблички, піктограми тощо) (за допомогою вчителя); <i>розрізняє</i> контрастні динамічні відтінки (швидко – повільно) (за допомогою вчителя);</p>	<p>сприймання. Розвиток просторової уяви. Розвиток просторового орієнтування. Формування цілеспрямованої уваги. Розвиток точності та збільшення обсягу зорової, слухової та тактильної пам'яті. Розвиток рухових якостей (гнучкості, спритності). Корекція психофізичного напруження. Формування позитивного психоемоційного стану. Розвиток здатності до сприймання та розуміння зверненого мовлення.</p> <p>Розвиток пізнавальних інтересів. Естетичний розвиток. Формування аналітико-синтетичного сприймання. Формування уявлень про навколишнє середовище та власне тіло. Розвиток просторового орієнтування. Формування наочно-дійового та наочно-образного мислення. Розвиток зорового сприйняття та тактильно-вібраційної чутливості. Формування здатності до здійснення аналізу виконання своїх рухів і рухів інших учнів. Розвиток координації рухів. Формування узгодженості рухових дій, здатності до одночасних рухів. Розвиток рухових якостей (витривалості, спритності, швидкості,</p>
--	---	--	--

	<p>Кистьова та пальчикова гімнастика Згинання та розгинання пальців на витягнутих вперед руках (симетричне та асиметричне). З'єднання, стискання та розтискання долонь (у в.п. лікті в сторони). Зав'язування та розв'язування вузликів на товстих мотузках, шнурках. Кругові рухи кистями. Мудра «Знання» (див. дод. №4). *Кругові рухи кистями. *Розминання пальців рук і їх кінчиків. *Стискання пальців в кулак і їх</p>	<p><i>виконує</i> ходьбу з зупинками в кінці музично-ритмічної фрази (за допомогою чи за показом учителя); <i>виконує</i> ходьбу, біг, нахили голови з предметами (різнокольоровими іграшками, м'ячами, гімнастичними стрічками тощо) та без них під музично-ритмічний супровід (за показом чи наслідуючи вчителя); <i>виконує</i> ритмічні рухи з використанням стрічок, обручів, м'ячів тощо (за допомогою чи наслідуючи вчителя); <i>стежить</i> за діями інших учнів в процесі заняття та підпорядковує свої дії спільним (за допомогою вчителя); <i>вміє</i> узгоджувати дихання з фазами рухів (за допомогою чи наслідуючи вчителя); <i>емоційно</i> реагує на танцювальні ситуації (під контролем учителя); *<i>сприймає</i> використані під час заняття з ЛФК наочні посібники (пиктограми, кіно - та відеозапис, світлосигналізацію, плакати, таблички тощо) (за допомогою вчителя); *<i>старається</i> узгоджувати дихання з фазами рухів (за допомогою вчителя); *<i>виконує</i> ходьбу, біг з предметами (різнокольоровими іграшками, м'ячами, гімнастичними стрічками тощо) та без них під музично-ритмічний супровід з яскраво вираженим ритмічним малюнком (за допомогою чи разом з учителем).</p>	<p>гнучкості). Формування навички правильної постави. Розвиток емоційної сфери. Послаблення негативних емоцій. Корекція психофізичного напруження. Формування навички узгодження фаз дихання з руховими актами. Формування діалогічного мовлення. Виховання доброзичливості, старанності, здатності до співпраці в групі (в парі), навичок культури спілкування.</p> <p>Формування та розвиток обсягу та точності довільної пам'яті. Формування цілеспрямованої уваги. Формування мисленневих операцій на основі послідовного виконання рухових дій. Формування позитивного психоемоційного стану. Розвиток дрібної моторики рук. Розвиток рухових якостей (гнучкості, спритності, сили). Розвиток просторового орієнтування. Розвиток координації рухових дій. Формування узгодженості рухових дій.</p>
--	---	---	---

	<p>розтискання (одночасно, послідовно).</p> <p>Імітаційні вправи Імітація їжачка, хом'ячка. Пересування як заєць, кіт, мишка. Імітація рухів м'яча, поїзда. *Імітація рухів м'яча, поїзда, хом'ячка, горобчика.</p>	<p><i>Розрізняє</i> пальці кисті, що використовуються при виконанні вправи (за допомогою вчителя); <i>використовує</i> засвоєний словник у межах зрозумілого мовленнєвого матеріалу (за допомогою вчителя); <i>виконує</i> згинання та розгинання пальців на витягнутих вперед руках (симетричне та асиметричне) (за допомогою чи наслідуючи вчителя); <i>виконує</i> з'єднання, стискання та розтискання долонь (у в.п. лікті в сторони) (за допомогою чи наслідуючи вчителя); <i>виконує</i> мудру «Знання» (за допомогою вчителя); <i>здійснює</i> кругові рухи кистями (за допомогою чи за показом учителя); *<i>використовує</i> засвоєний словник в межах зрозумілого мовленнєвого матеріалу, застосовуючи доступну форму (усне, жестове) мовлення (за допомогою вчителя); *<i>виконує</i> стискання пальців в кулак і їх розтискання (одночасно, послідовно); кругові рухи кистями (за допомогою чи наслідуючи вчителя); *<i>виконує</i> розминання пальців рук і їх кінчиків (за допомогою чи наслідуючи вчителя).</p> <p><i>Сприймає</i> використані наочні посібники (кіно -, відеозапис, фотографії, плакати,</p>	<p>Формування кінestetичного контролю при засвоєнні рухових навичок. Збагачення та конкретизація запасу жестових знаків і піктограм. Збагачення активного та пасивного словникового запасу. Виховання наполегливості, здатності до вольового зусилля, дисциплінованості.</p> <p>Формування цілеспрямованої уваги. Формування стійкості уваги. Формування елементарних уявлень про навколишнє середовище та власне тіло. Формування мисленнєвих операцій (аналіз, синтез, класифікація, порівняння тощо). Розвиток просторового орієнтування. Формування здатності до сприймання та довільної імітації образу знайомого предмета (тварини), його аналізу та співставлення. Формування вміння співвідносити слово з реальним предметом, дією, істотою. Розвиток образної пам'яті. Формування узгодженості рухових дій. Розвиток координації рухів. Формування рухових навичок. Розвиток рухових якостей (швидкості, витривалості, гнучкості, спритності, сили).</p>
--	---	---	---

	<p>пiктограми, таблички тощо) (за допомогою чи за пiдказкою вчителя); <i>розрiзняє</i> зображення знайомих тварин i предметiв (з допомогою чи за пiдказкою вчителя); <i>розрiзняє</i> елементарнi просторовi характеристики виконаної рухової дiї (за допомогою вчителя); <i>використовує</i> здобутi руховi навички (ходьбу, стрибки, повзання тощо) для виконання заданої iмiтацiї (за допомогою чи за показом учителя); <i>емоцiйно</i> реагує при виконаннi iмiтацiйних вправ (пiд контролем учителя); <i>вмiє</i> iмiтувати руховими дiями окремих тварин, предмети: iмiтує пересування кота, мишi, їжака, хом'ячка, зайця, м'яча, поїзда (за допомогою чи за показом учителя); <i>*сприймає</i> використанi наочнi посiбники (кiно -, вiдеозапис, фотографiї, плакати, таблички тощо) (за допомогою вчителя); <i>*ознайомлений</i> з тематичними пiктограмами (за допомогою вчителя); <i>*має</i> елементарне уявлення про основнi просторовi характеристики виконаної рухової дiї (за допомогою вчителя); <i>*має</i> елементарне уявлення про зображення знайомих тварин i предметiв (за допомогою вчителя); <i>*використовує</i> здобутi руховi навички (ходьбу, бiг, стрибки, повзання тощо)</p>	<p>Естетичний розвиток. Естетичний розвиток. Корекцiя психоемоцiйного стану. Формування адекватних емоцiйних реакцiй. Розвиток вербальних i невербальних засобiв спiлкування. Виховання колективiзму, доброзичливостi.</p>
--	--	---

		для виконання заданої імітації (м'яча, поїзда, хом'ячка, горобчика) (за допомогою учителя).	
Розвиток правильного локомоторного стереотипу та корекція основних видів локомоції дитини (ходьби, бігу)			
	Стройові вправи Шикування в коло, колону та шеренгу по одному. Перешиккування. Шикування парами. Перешиккування. Ходьба в обхід. *Шикування в шеренгу та в колону по одному. Виконання команд: «Ставай!», «Кроком руш!», «Бігом руш!», «На місці, стій!», «Шикуйсь!», «Розійдись!» *Виконання команд: «Увага!», «Встати!», «Сісти!»	<i>Знає</i> своє місце в строю (за допомогою чи за вказівкою вчителя); <i>сприймає</i> та <i>виконує</i> команди вчителя «Ставай!», «Кроком руш!», «Бігом руш!», «На місці, стій!», «Шикуйсь!», «Розійдись!» (за допомогою чи за вказівкою вчителя); <i>здійснює</i> шикування парами, в коло, колону та шеренгу по одному та перешиккування (за допомогою чи за показом учителя); <i>виконує</i> ходьбу в обхід (за допомогою чи за показом вчителя); <i>вміє</i> узгоджувати дихання з виконанням вправи (з допомогою чи наслідуючи вчителя); <i>вміє</i> узгоджувати свої дії з діями інших учнів (за допомогою вчителя); * <i>сприймає</i> та <i>виконує</i> команди вчителя (за допомогою вчителя); * <i>ознайомлений</i> з тематичними піктограмами (за допомогою вчителя); * <i>намагається</i> узгоджувати дихання з фазами рухів (за допомогою вчителя); * <i>сприймає</i> та <i>виконує</i> команди вчителя «Увага!», «Встати!», «Сісти!» (за допомогою вчителя); * <i>здійснює</i> шикування в шеренгу та в колону по одному (за допомогою чи за показом учителя);	Формування стійкості уваги. Формування узагальненості уявлень. Розвиток уміння орієнтуватись в просторі на основі зорової та кінестетичної чутливості. Розвиток координації рухів. Формування узгодженості рухових дій. Розвиток рухової пам'яті. Розвиток правильного локомоторного стереотипу та вдосконалення навички ходьби. Розвиток рухових якостей (витривалості, спритності, швидкості). Формування навички узгодження фаз дихання з руховими актами. Корекція зовнішнього прояву емоцій. Формування усвідомленого розуміння змісту зверненого мовлення. Виховання дисциплінованості, організованості, вміння співпрацювати в колективі.
	Ритмопластичні вправи		Розвиток пізнавальних інтересів.

	<p>Ходьба з зупинками в кінці музичної фрази. Ходьба, біг, нахили голови з предметами (різнокольоровими іграшками, м'ячами, гімнастичними стрічками тощо) та без них під музично-ритмічний супровід (з використанням п'єс з яскраво вираженим ритмічним малюнком). Елементи української хореографії (з використанням мультимедійних засобів).</p> <p>*Нахили тулуба (вперед, назад).</p> <p>*Ходьба, біг з предметами (різнокольоровими іграшками, м'ячами, гімнастичними стрічками тощо) та без них – під музично-ритмічний супровід з яскраво вираженим ритмічним малюнком.</p>	<p><i>*старається</i> узгоджувати свої дії з діями інших учнів (за допомогою вчителя).</p> <p><i>Розрізняє</i> початок та кінець музичного твору (з допомогою чи за вказівкою вчителя); <i>сприймає</i> використані під час заняття з ЛФК наочні посібники (кіно -, відеозапис, світлосигналізацію, плакати, таблички, піктограми тощо) (за допомогою вчителя). <i>розрізняє</i> контрастні динамічні відтінки (швидко – повільно) (за допомогою вчителя); <i>виконує</i> ходьбу з зупинками в кінці музично-ритмічної фрази (за допомогою чи за показом учителя); <i>виконує</i> ходьбу, біг, нахили голови з предметами (різнокольоровими іграшками, м'ячами, гімнастичними стрічками тощо) та без них під музично-ритмічний супровід (за показом чи наслідуючи вчителя); <i>виконує</i> ритмічні рухи з використанням стрічок, обручів, м'ячів тощо (за допомогою чи наслідуючи вчителя); <i>стежить</i> за діями інших учнів в процесі заняття та підпорядковує свої дії спільним (за допомогою вчителя); <i>вміє</i> узгоджувати дихання з фазами рухів (за допомогою чи наслідуючи вчителя); <i>емоційно</i> реагує на танцювальні ситуації</p>	<p>Естетичний розвиток. Формування аналітико-синтетичного сприймання. Формування наочно-дійового та наочно-образного мислення. Формування мисленневих операцій (аналіз, синтез, класифікація, порівняння тощо). Розвиток зорового сприйняття та тактильно-вібраційної чутливості. Формування елементарних уявлень про навколишнє середовище та власне тіло. Розвиток просторового орієнтування. Формування здатності до здійснення аналізу виконання своїх рухів і рухів інших учнів. Розвиток координації рухів. Формування узгодженості рухових дій, здатності до одночасних рухів. Розвиток рухових якостей (швидкості, витривалості, спритності, гнучкості). Формування навички правильної постави. Формування навички узгодження фаз дихання з руховими актами. Розвиток правильного локомоторного стереотипу та вдосконалення рухових навичок (ходьби, бігу, стрибків тощо). Розвиток емоційної сфери. Послаблення негативних емоцій. Корекція психофізичного напруження. Формування діалогічного мовлення. Виховання доброзичливості, здатності до співпраці в групі (в парі), навичок</p>
--	---	---	---

	<p>Вправи з використанням гімнастичних предметів і приладів</p> <p>Переكاتи з пальців на п'яти та навпаки, стоячи серединою стопи на гімнастичній палиці. Ходьба, біг, нахили голови, стрибки з предметами (різнокольоровими іграшками, м'ячами, гімнастичними стрічками тощо). Присідання з обручем та стоячи в обручі.</p> <p>Перекочування великого м'яча за орієнтирами.</p> <p>Підкидання вгору та ловіння великого м'яча обома руками. Удар великого м'яча по підлозі (стіні) та його ловіння двома руками.</p> <p>*Ходьба та біг з предметами (різнокольоровими іграшками, м'ячами, прапорцями тощо) в руках.</p> <p>*Котіння великого м'яча (в парах).</p> <p>*Передача предмета (наприклад, кеглі, прапорця) з руки в руку (без обмеження зорового сприймання).</p>	<p>(під контролем учителя);</p> <p>*<i>старається</i> узгоджувати дихання з фазами рухів (за допомогою вчителя);</p> <p>*<i>сприймає</i> використані під час заняття з ЛФК наочні посібники (кіно - та відеозапис, світлосигналізацію, плакати, таблички, піктограми тощо) (за допомогою вчителя);</p> <p>*<i>виконує</i> ходьбу, біг з предметами (різнокольоровими іграшками, м'ячами, гімнастичними стрічками тощо) та без них під музично-ритмічний супровід з яскраво вираженим ритмічним малюнком (за допомогою чи разом з учителем).</p> <p><i>Розрізняє</i> використані предмети за розміром, кольором (за допомогою чи за підказкою вчителя);</p> <p><i>здійснює</i> переكاتи з пальців на п'яти та навпаки, стоячи серединою стопи на гімнастичній палиці (за допомогою чи наслідуючи вчителя);</p> <p><i>виконує</i> ходьбу, нахили голови, стрибки, біг з предметами в руках (з допомогою чи за показом учителя);</p> <p><i>виконує</i> присідання з обручем та стоячи в обручі (за допомогою чи наслідуючи вчителя);</p> <p><i>виконує</i> перекочування великого м'яча за орієнтирами (за допомогою чи наслідуючи вчителя);</p> <p><i>виконує</i> підкидання вгору та ловіння двома руками великого м'яча (за</p>	<p>культури спілкування.</p> <p>Формування стійкості довільної уваги.</p> <p>Формування елементарних просторових уявлень.</p> <p>Розвиток пізнавальних інтересів.</p> <p>Естетичний розвиток.</p> <p>Розвиток предметності та вибірковості сприйняття.</p> <p>Формування операційно-організаційного компонента мислення.</p> <p>Формування мисленневих операцій (аналіз, синтез, класифікація, порівняння тощо).</p> <p>Розвиток короткочасної та довготривалої пам'яті; збільшення обсягу оперативної пам'яті.</p> <p>Розвиток мимовільного запам'ятовування наочного матеріалу на основі практичної діяльності з ним.</p> <p>Формування здатності узагальнювати предмети за суттєвими ознаками.</p> <p>Розвиток просторового орієнтування.</p> <p>Розвиток тактильного відчуття.</p> <p>Розвиток предметних дій по наслідуванню при спонуканні та організації їх з боку вчителя.</p> <p>Формування цілеспрямованості рухів рук; здатності до взаємодії обома руками; здатності до одночасних рухів.</p> <p>Розвиток правильного локомоторного стереотипу та вдосконалення рухових</p>
--	---	---	---

	<p>Імітаційні вправи Імітація їжачка, хом'ячка. Пересування імітуючи зайця, kota, мишки. Імітація рухів м'яча, поїзда. *Імітація рухів м'яча, поїзда, хом'ячка, горобчика.</p>	<p>допомогою чи наслідуючи вчителя); <i>виконує</i> кидання великого м'яча по підлозі (стіні) та його ловіння двома руками (за допомогою чи наслідуючи вчителя); *<i>ознайомлений</i> з тематичними піктограмами (за допомогою вчителя); *<i>старається</i> узгоджувати дихання з фазами рухів (за допомогою вчителя); *<i>вміє</i> передавати предмет з руки в руку, слідкуючи за його рухом (за допомогою учителя); *<i>виконує</i> ходьбу та біг з предметами в руках (за допомогою учителя); *<i>виконує</i> котіння великого м'яча (в парах) (за допомогою вчителя).</p> <p><i>Сприймає</i> використані наочні посібники (кіно -, відеозапис, фотографії, плакати, піктограми, таблички тощо) (за допомогою чи за підказкою вчителя); <i>розрізняє</i> зображення знайомих тварин і предметів; елементарні просторові характеристики виконаної рухової дії (з допомогою чи за підказкою вчителя); <i>використовує</i> здобуті рухові навички (ходьбу, стрибки, повзання тощо) для</p>	<p>навичок (ходьби, бігу, стрибків тощо). Розвиток рухових якостей (витривалості, спритності, швидкості). Виховання навичок спілкування та роботи в групі (колективі).</p> <p>Формування цілеспрямованої уваги. Формування елементарних уявлень про навколишнє середовище та власне тіло. Формування мисленнєвих операцій (аналіз, синтез, класифікація, порівняння тощо). Розвиток просторового орієнтування. Формування здатності до сприймання та довільної імітації образу знайомого предмета (тварини), його аналізу та співставлення. Розвиток образної пам'яті. Формування узгодженості рухових дій. Розвиток координації рухів. Розвиток правильного локомоторного стереотипу та вдосконалення рухових навичок (ходьби, бігу, стрибків тощо). Розвиток рухових якостей (швидкості, витривалості, гнучкості, спритності, сили). Формування вміння співвідносити слово з реальним предметом, дією, істотою. Естетичний розвиток. Корекція психоемоційного стану. Формування адекватних емоційних реакцій. Розвиток вербальних і невербальних засобів спілкування.</p>
--	--	--	---

		<p>виконання заданої імітації (за допомогою чи за показом учителя); <i>емоційно</i> реагує при виконанні імітаційних вправ (під контролем учителя); <i>вміє</i> імітувати руховими діями окремих тварин, предмети: імітує пересування кота, миші, їжака, хом'ячка, зайця, м'яча, поїзда (за допомогою чи за показом учителя); <i>*сприймає</i> використані наочні посібники (кіно -, відеозапис, фотографії, плакати, таблички тощо) (за допомогою вчителя); <i>*ознайомлений</i> з тематичними піктограмами (за допомогою вчителя); <i>*має</i> елементарне уявлення про основні просторові характеристики виконаної рухової дії (за допомогою вчителя); <i>*має</i> елементарне уявлення про зображення знайомих тварин і предметів (за допомогою вчителя); <i>*використовує</i> здобуті рухові навички (ходьбу, біг, стрибки, повзання тощо) для виконання заданої імітації (м'яча, поїзда, хом'ячка, горобчика) (за допомогою учителя).</p>	<p>Виховання колективізму, доброзичливості.</p>
6	<p>ЛЕГКОАТЛЕТИЧНІ ВПРАВИ <i>Теоретичні відомості.</i> Правила поведінки, гігієни та техніки безпеки при виконанні спортивно-прикладних вправ на заняттях з ЛФК. Основні фізкультурно-спортивні приміщення, що використовуються при</p>	<p><i>Учень/учениця:</i> <i>має елементарне уявлення</i> про основні фізкультурно-спортивні приміщення, що використовуються при проведенні занять з ЛФК; основні частини тіла, задіяні при виконанні легкоатлетичних вправ; правильне дихання під час</p>	<p>Розвиток навички перебування в класі та дотримання ритму життя дитячого колективу. Формування стійкості довільної уваги. Розвиток обсягу та точності оперативної та довготривалої пам'яті.</p>

	<p>проведенні занять з ЛФК. Основні частини тіла людини, задіяні при виконанні легкоатлетичних вправ. Правильне дихання під час виконання легкоатлетичних вправ. *Основні фізкультурно-спортивні приміщення, що використовуються при проведенні занять з ЛФК. *Правила підготовки до заняття з ЛФК та техніки безпеки під час занять легкою атлетикою.</p> <p><i>Ходьба:</i> по колу, в колоні, в шерензі, парами, обмеженою площиною, з переступанням через предмет, по предмету; зі зміною напрямку; зі зміною темпу; імітаційна ходьба. *<i>Ходьба:</i> підлогою в одному напрямку, в шерензі, в колоні, імітаційна ходьба. <i>Біг:</i> повільний; швидкий; у чергуванні з ходьбою; зі зміною темпу; зі зміною напрямку; підтюпцем; навздогін. *<i>Біг:</i> повільний, швидкий, у чергуванні з ходьбою. <i>Стрибки:</i> на місці на обох ногах; на обох ногах з переміщенням уперед, назад, праворуч, ліворуч; через перешкоду (лінію, мотузку, обруч); в глибину з висоти до 40 см із м'яким приземленням. *<i>Стрибки:</i> на місці на двох ногах; на двох ногах з переміщенням (уперед,</p>	<p>виконання легкоатлетичних вправ; правила поведінки, гігієни та техніки безпеки при виконанні легкоатлетичних вправ (за допомогою чи за підказкою вчителя); <i>дотримується</i> правил підготовки до заняття з ЛФК та техніки безпеки під час занять легкою атлетикою (за допомогою чи за вказівкою вчителя); <i>використовує</i> засвоєний словник в межах зрозумілого мовленнєвого матеріалу (за допомогою вчителя); <i>виконує</i> ходьбу: по колу, в колоні, в шерензі, парами; зі зміною напрямку; зі зміною темпу (наслідуючи чи за показом учителя); <i>виконує</i> ходьбу обмеженою площиною, з переступанням через предмет, по предмету, імітаційну ходьбу (за допомогою чи за показом учителя); <i>виконує</i> біг повільний; швидкий; у чергуванні з ходьбою; зі зміною темпу; зі зміною напрямку; підтюпцем; навздогін (наслідуючи чи за показом учителя); <i>виконує</i> стрибки: на місці на обох ногах; на обох ногах з переміщенням вперед, назад, праворуч, ліворуч; через перешкоду (через лінію, мотузку, обруч); в глибину з висоти до 40 см із м'яким приземленням. (за допомогою чи за показом учителя); <i>здійснює</i> метання: метання великого м'яча в горизонтальну ціль та його</p>	<p>Формування кінетичних і кінестетичних відчуттів. Формування кінестетичного контролю за якістю рухів. Формування мисленневих операцій (аналіз, синтез, класифікація, порівняння тощо). Формування вміння оперувати не тільки конкретними образами, а й окремими поняттями. Розвиток рухових якостей: витривалості, спритності, сили (ходьба); витривалості, гнучкості, спритності, сили, швидкості (біг); витривалості, спритності, швидко-силових (стрибки); витривалості, гнучкості, спритності, сили, швидкості (лазіння та повзання); швидко-силових (метання). Розвиток координації рухів: Формування узгодженості рухових дій. Формування узгодженості мікро- та макромоторики. Розвиток просторово-часової орієнтації, точності відтворення просторових, часових і силових параметрів рухів. Формування здатності до оцінювання та регуляції просторово-часових і динамічних рухових параметрів. Формування формул рухів. Розвиток правильного локомоторного стереотипу та вдосконалення рухових навичок (ходьби, бігу, стрибків, повзання тощо).</p>
--	---	---	--

	<p>назад, праворуч, ліворуч). <i>Метання:</i> метання великого м'яча в горизонтальну ціль та його ловіння (обома руками); підкидання та ловіння великого м'яча (обома руками); кидання м'яча об землю та його ловіння (обома руками). <i>*Метання:</i> великого м'яча у горизонтальну ціль (обома руками). <i>Лазіння:</i> по гімнастичній лаві в упорі на колінах і рачки, захоплюючи руками краї лави (вперед); перелізання з опорою на груди; підлізання та перелізання через предмет (h=40 см) (наприклад, перелізання довільним способом через гімнастичну лаву); обмеженою площиною; довільне влізання на гімнастичну стінку та злізання з неї (до визначеної висоти). <i>*Лазіння:</i> підлізання під предмет (h=40 см). <i>Повзання:</i> по гімнастичному мату (довільне); по гімнастичному мату, оминаючи перешкоди; обмеженою площиною. <i>*Повзання:</i> по гімнастичному мату (довільне).</p>	<p>ловіння (обома руками); підкидання та ловіння великого м'яча (обома руками); кидання м'яча об землю та його ловіння (обома руками) (за допомогою чи за показом учителя); <i>виконує</i> лазіння: по гімнастичній лаві в упорі на колінах і рачки, захоплюючи руками краї лави (вперед); перелізання з опорою на груди; підлізання та перелізання через предмет (h=40 см) (наприклад, перелізання довільним способом через гімнастичну лаву); обмеженою площиною; довільне влізання на гімнастичну стінку та злізання з неї (до визначеної висоти) (за допомогою чи за показом учителя); <i>виконує</i> повзання по гімнастичному мату довільне; по гімнастичному мату, оминаючи перешкоди; обмеженою площиною (за допомогою чи наслідуючи вчителя); <i>уміє</i> співпрацювати в парі та групі (за допомогою вчителя); <i>уміє</i> узгоджувати дихання з виконанням вправи (за допомогою чи наслідуючи вчителя); <i>*має елементарне уявлення</i> про основні фізкультурно-спортивні приміщення, що використовуються при проведенні занять з ЛФК; правила підготовки до заняття з ЛФК та техніки безпеки під час занять легкою атлетикою (за допомогою вчителя); <i>*дотримується</i> правил підготовки до</p>	<p>Корекція психоемоційного стану. Формування навички узгодження фаз дихання з руховими актами. Формування здатності до виконання вправи за зрозумілою інструкцією педагога. Формування діалогічного мовлення. Виховання комунікативних навичок, дисциплінованості, старанності, наполегливості.</p>
--	---	--	--

		<p>заняття з ЛФК та техніки безпеки під час занять легкою атлетикою (за допомогою чи за вказівкою вчителя); <i>*використовує</i> засвоєний словник в межах зрозумілого мовленнєвого матеріалу, застосовуючи доступну форму (усне, жестове) мовлення (за допомогою вчителя); <i>*виконує</i> ходьбу підлогою в одному напрямку, в шерензі, в колоні; імітаційну ходьбу (за допомогою чи наслідуючи вчителя); <i>*виконує</i> біг повільний, швидкий, у чергуванні з ходьбою (за допомогою чи наслідуючи вчителя); <i>*виконує</i> стрибки на місці на двох ногах; на двох ногах з переміщенням (вперед, назад, праворуч, ліворуч) (за допомогою чи наслідуючи вчителя); <i>*виконує</i> метання великого м'яча в горизонтальну ціль (обома руками) (за допомогою чи наслідуючи вчителя); <i>*виконує</i> лазіння підлізання під предмет (h=40 см) (за допомогою чи наслідуючи вчителя); <i>*виконує</i> повзання по гімнастичному мату (довільне) (за допомогою чи наслідуючи вчителя); <i>*намагається</i> співпрацювати в парі та групі (за допомогою вчителя); <i>*намагається</i> узгоджувати дихання з фазами рухів (за допомогою вчителя).</p>	
18	ІГРИ <i>Теоретичні відомості. Правила</i>	<i>Учень/учениця:</i> <i>має</i> уявлення про правила поведінки та	Формування аналітико-синтетичного

	<p>поведінки та гігієни при проведенні рухливих ігор на занятті з ЛФК. Правила безпеки при виконанні рухових дій. Зміст розучених ігор. *Правила поведінки та гігієни при проведенні рухливих ігор на занятті з ЛФК. *Правила безпеки при виконанні рухових дій. *Зміст розучених ігор.</p> <p>Для розвитку координаційних здібностей: «Кулька», «М'яч котиться», «Потяг», «Котики», «Хвостик кішечки» тощо.</p> <p>Для корекції психоемоційного стану та психофізичного напруження: «Котики» тощо.</p> <p>Для розвитку правильного локомоторного стереотипу та корекції основних видів локомоції дитини (ходьби, бігу): «Потяг», «М'яч котиться» тощо.</p>	<p>гігієни при проведенні рухливих ігор на занятті з ЛФК; правила безпеки при виконанні рухових дій; зміст розучених ігор(за допомогою чи за підказкою вчителя); <i>дотримується</i> правил поведінки, гігієни та техніки безпеки (за допомогою чи за вказівкою вчителя); <i>використовує</i> засвоєний словник в межах зрозумілого мовленнєвого матеріалу, застосовуючи його в процесі заняття з ЛФК (відповідно до індивідуальних психофізичних можливостей) (за допомогою чи за підказкою вчителя); <i>емоційно</i> реагує на процес і результат рухливої гри (під контролем учителя); <i>виконує</i> ходьбу, біг, стрибки, лазіння та повзання в ігрових ситуаціях (з допомогою чи за показом учителя); <i>вміє</i> грати в 3-4 рухливі гри (за допомогою чи за показом учителя); <i>вміє</i> узгоджувати свої дії з діями інших гравців (з допомогою вчителя); <i>*має</i> елементарне уявлення про правила поведінки та гігієни при проведенні рухливих ігор на занятті з ЛФК; правила безпеки при виконанні вправ; зміст розучених ігор (за допомогою вчителя); <i>*використовує</i> засвоєний словник в межах зрозумілого мовленнєвого матеріалу, застосовуючи доступну форму (усне, жестове) мовлення (за допомогою вчителя);</p>	<p>типу сприймання. Формування цілеспрямованої уваги. Формування просторової уяви. Розвиток просторового орієнтування. Формування розуміння абстракції в ігровій діяльності. Формування організаційного компоненту мислення (усвідомлення завдання, організація виконання завдання тощо). Формування мисленнєвих операцій (аналіз, синтез, класифікація, порівняння тощо). Розвиток координації рухів. Формування узгодженості рухових дій. Формування тактильно-вібраційного, зорового та кінестетичного контролю власних дій. Розвиток рухових якостей (витривалості, гнучкості, спритності, сили, швидкості). Розвиток правильного локомоторного стереотипу та вдосконалення рухових навичок (ходьби, бігу, стрибків тощо). Естетичний розвиток. Корекція психоемоційного стану. Формування рефлексорної емоційності. Формування позитивного психоемоційного стану. Корекція психофізичного напруження. Збагачення та конкретизація активного та пасивного словника. Виховання доброзичливості, гуманності, колективізму та культури спілкування.</p>
--	--	--	--

		<p><i>*вміє грати в 1-2 рухливі гри (за допомогою учителя);</i></p> <p><i>*намагається співпрацювати в парі та групі (за допомогою вчителя).</i></p>	
--	--	--	--

ЛІКУВАЛЬНА ФІЗКУЛЬТУРА

Перший клас

(35 год. на рік; 1 год. на тиждень)

<i>Орієнт. розподіл год.</i>	<i>Зміст навчального матеріалу</i>	<i>Ймовірні очікувані результати розвитку учнів</i>	<i>Спрямованість корекційно-розвивальної роботи</i>
12	ГІМНАСТИЧНІ ВПРАВИ		
	<p><i>Теоретичні відомості.</i> Лікувальна фізкультура та її значення в житті дитини. Попередження травматизму під час занять гімнастичними вправами. Значення дихання для життя людини. Правильне дихання та під час виконання гімнастичних вправ.</p> <p>*Вимоги до спортивної форми та взуття. *Підготовка до заняття з ЛФК.</p>	<p><i>Учень/учениця:</i> <i>має</i> елементарне уявлення про лікувальну фізкультуру та її значення (за допомогою чи при підказці вчителя); <i>має</i> уявлення про підготовку до заняття з ЛФК; вимоги до спортивного одягу та взуття; попередження травматизму під час занять гімнастичними вправами; попередження травматизму під час занять гімнастичними вправами (за допомогою чи при підказці вчителя); <i>має</i> елементарне уявлення про значення дихання для життя людини; правильне дихання та під час виконання гімнастичних вправ (за допомогою чи при підказці вчителя); <i>здійснює</i> підготовку до заняття з ЛФК, контроль самопочуття під час виконання гімнастичних вправ (за допомогою чи під контролем учителя); <i>виконує</i> вимоги до спортивної форми та взуття (за допомогою вчителя); <i>дотримується</i> правил поведінки на занятті з ЛФК (за допомогою чи за</p>	<p>Активізація розумової діяльності. Розвиток слухо-зоро-вібраційного сприймання. Формування активності довільної уваги. Формування стійкості уваги. Формування мисленнєвих операцій (аналіз, синтез, класифікація, порівняння тощо). Формування організаційного компоненту мислення (усвідомлення завдання, організація виконання завдання тощо). Формування інтересу та звички до занять фізичними вправами.</p>

		<p>вказівкою вчителя); <i>сприймає</i> звернене мовлення вчителя (за допомогою чи за підказкою вчителя); <i>*здійснює</i> підготовку до заняття з ЛФК (за допомогою вчителя); <i>*дотримується</i> вимог до спортивної форми та взуття; правил поведінки на занятті з ЛФК (за допомогою вчителя); <i>*сприймає</i> звернене мовлення вчителя (за допомогою вчителя).</p>	
<u>Розвиток координаційних здібностей</u>			
	<p><i>Вправи для розвитку координаційних здібностей</i> Влізання на гімнастичну лаву та злізання з неї. Ходьба по гімнастичній лаві. Присідання та вставання (без підтримки). Упор присівши. Групування сидячи. Групування в присіді. Групування лежачи на спині. Котіння стопами малого м'яча у заданому напрямку (у в.п. – сидячи). Захват і підкидання стопами предметів (наприклад, кеглі, м'яча, кубика) у в.п. – сидячи, ноги витягнуті на підлозі. Передача предмета (наприклад, прапорця, іграшки) з руки в руку з обмеженням зорового сприйняття (з пов'язкою спершу на одному оці, потім – на обох). <i>*Групування сидячи.</i> <i>*Групування в присіді.</i> <i>*Присідання та вставання (м.б. з підтримкою та без неї).</i> <i>*Котіння великого м'яча у заданому</i></p>	<p><i>Розрізняє</i> основні просторові характеристики виконаної рухової дії (за допомогою чи за підказкою вчителя); <i>використовує</i> засвоєний словник в межах знайомого (зрозумілого) мовленнєвого матеріалу (за допомогою вчителя); <i>має</i> уявлення про основні частини тіла, задіяні при виконанні вправ (за підказкою вчителя); <i>виконує</i> влізання на гімнастичну лаву та злізання з неї; ходьбу по гімнастичній лаві; присідання та вставання (без підтримки) (за допомогою чи наслідуючи вчителя); <i>виконує</i> захват і підкидання стопами предметів (наприклад, кеглі, м'яча, кубика) у в.п. сидячи; упор присівши; групування сидячи; групування в присіді; групування лежачи на спині; передачу предмета (наприклад, іграшки) з руки в руку з обмеженням зорового</p>	<p>Формування стійкості уваги. Розвиток короткочасної та довготривалої пам'яті; збільшення обсягу оперативної пам'яті. Формування кінетичних і кінестетичних відчуттів. Формування наочно-дійового мислення. Розвиток кінетичної пам'яті. Розвиток координації рухів. Розвиток просторово-часової орієнтації, точності відтворення просторових, часових і силових параметрів рухів. Формування здатності до оцінювання та регуляції просторово-часових і динамічних рухових параметрів. Тренування вестибулярного апарату. Формування кінестетичного та тактильно-вібраційного контролю власних дій. Розвиток узгодженості рухових дій. Формування формул рухів. Розвиток рухових якостей (спритності).</p>

	<p>напрямку. *Котіння стопами малого м'яча у заданому напрямку (у в.п. – сидячи).</p> <p>Ритмопластичні вправи Крок з підскоком; приставний крок (вперед, вбік, назад); нахили тулуба (праворуч, ліворуч, вперед і назад стоячи); повороти тулуба праворуч і ліворуч з нахилом у той же бік – під музично-ритмічний супровід (з використанням п'єс з яскраво вираженим ритмічним малюнком і темпом). Зміна темпу, ритму, закінчення рухів – відповідно музичному супроводу. Елементи української хореографії (з використанням мультимедійних засобів). *Повороти тулуба (праворуч, ліворуч); нахили тулуба (вперед, назад, праворуч, ліворуч) – під музично-ритмічний</p>	<p>сприйняття (за допомогою чи наслідуючи вчителя); <i>здійснює</i> котіння стопами малого м'яча у визначеному напрямку (в в.п. – сидячи) (за допомогою чи наслідуючи вчителя); *<i>розрізняє</i> основні просторові характеристики виконаної рухової дії (за допомогою вчителя); *<i>використовує</i> засвоєний словник в межах зрозумілого мовленнєвого матеріалу, застосовуючи доступну форму (усне, жестове) мовлення (за допомогою вчителя); *<i>розрізняє</i> предмети, використані на уроці (за допомогою вчителя); *<i>виконує</i> котіння великого м'яча у заданому напрямку (за допомогою чи за показом учителя); *<i>виконує</i> присідання та вставання (за допомогою чи за показом учителя); *<i>виконує</i> котіння стопами м'яча у заданому напрямку (у в.п. – сидячи) (за допомогою чи за показом учителя).</p> <p><i>Сприймає</i> використане під час заняття з ЛФК наочне приладдя (кіно -, відеозапис, світлосигналізацію, фотографії, плакати, піктограми, таблички тощо) (за допомогою вчителя); <i>розрізняє</i> початок та кінець музичного твору (за допомогою чи наслідуючи вчителя); <i>розрізняє</i> контрастні динамічні відтінки</p>	<p>Формування адекватності емоційних реакцій. Розвиток навички діалогічного мовлення. Виховання дисциплінованості, організованості.</p> <p>Розвиток пізнавальних інтересів. Формування наочно-дійового та наочно-образного мислення. Формування здатності до здійснення аналізу виконання своїх рухів і рухів інших учнів. Розвиток відчуття ритму та темпу. Розвиток вібраційного відчуття та сприйняття. Формування уявлень про оточуюче середовище, власне тіло. Розвиток координації рухів. Формування узгодженості рухових дій, здатності до одночасних рухів. Розвиток просторового орієнтування. Розвиток точності, темпу та ритму рухів. Розвиток швидкості реакції.</p>
--	--	---	--

	<p>супровід (з використанням п'єс з яскраво вираженим ритмічним малюнком і темпом).</p> <p>Вправи з використанням гімнастичних предметів і приладів Передача предмета (наприклад, іграшки) з однієї руки в іншу з обмеженням зорового контролю (з зав'язаним оком, очима). Передача м'яча: в шерензі, по колу, в колоні над головою. Котіння стопами м'яча у</p>	<p>(швидко – повільно) (за допомогою чи за показом учителя); <i>виконує</i> нахили та повороти тулуба; випад вперед, назад, в сторони під музично-ритмічний супровід (за допомогою чи за показом учителя); <i>виконує</i> крок з підскоком, приставний крок (за показом чи разом з учителем); <i>виконує</i> ритмічні рухи з використанням стрічок, обручів, м'ячів тощо (з допомогою чи наслідуючи вчителя); <i>відбиває</i> ритм оплесками та (чи) притуптуванням (за допомогою чи за показом учителя); <i>стежить</i> за діями інших учнів в процесі заняття та підпорядковує свої дії спільним (за допомогою чи під контролем учителя); <i>вміє</i> узгоджувати дихання з фазами рухів (за допомогою чи наслідуючи вчителя); <i>емоційно</i> реагує на танцювальні ситуації (під контролем учителя); <i>*сприймає</i> використане під час заняття з ЛФК наочне приладдя (кіно -, відеозапис, світлосигналізацію, фотографії, плакати, таблички тощо) (за допомогою вчителя); <i>*розрізняє</i> початок та кінець музичного твору (за допомогою вчителя); <i>*розрізняє</i> контрастні динамічні відтінки (швидко – повільно) (за допомогою вчителя); <i>*виконує</i> повороти тулуба (праворуч,</p>	<p>Формування тактильно-вібраційного, зорового та кінестетичного контролю власних дій. Розвиток рухових якостей (витривалості, швидкості, гнучкості, спритності). Формування навички правильної постави. Естетичний розвиток. Розвиток емоційної сфери. Послаблення негативних емоцій. Корекція зовнішнього прояву емоцій. Формування навички узгодження фаз дихання з руховими актами. Збагачення словникового запасу. Формування навичок культури спілкування. Виховання гуманності, доброзичливості, поваги до інших дітей, здатності до співпраці в групі (в парі).</p> <p>Формування довільної уваги. Розвиток пізнавальних інтересів. Розвиток предметності та вибіркової сприйняття. Формування позитивного емоційного ставлення та мотивації до навчання. Естетичний розвиток. Формування елементарних просторових уявлень. Розвиток тактильного відчуття. Розвиток довільної пам'яті.</p>
--	--	--	---

	<p>визначеному напрямку (в в.п. – сидячи). Ходьба з мішечком з піском (300 г) чи з іншим предметом на голові. Захват і підкидання стопами предметів (наприклад, кеглі, м'яча, кубика) у в.п. – сидячи, ноги витягнуті на підлозі. Вправи з обручем: повороти, котіння навколо себе; пролізання в обруч \ «коридор» з обручів; вставання в обруч на коліна, піднімання обруча вгору. *Котіння великого м'яча у заданому напрямку. *Котіння стопами малого м'яча у заданому напрямку (у в.п. – сидячи).</p> <p>Кистьова та пальчикова гімнастика Зчіплювання та розчіплювання вказівних пальців. Торкання великим пальцем почергово всіх інших (з надавлюванням). Згинання та розгинання переплетених</p>	<p>ліворуч); нахили тулуба (вперед, назад, праворуч, ліворуч) – під музично-ритмічний супровід (з використанням п'єс з яскраво вираженим ритмічним малюнком і темпом) (за допомогою чи разом з учителем).</p> <p><i>Сприймає</i> таблички та інформацію (слова) на них (за допомогою вчителя); <i>має</i> елементарне уявлення про основні просторові характеристики рухів та про основні частини тіла, задіяні при виконанні вправи (за допомогою вчителя); <i>виконує</i> передачу предмета (наприклад, іграшки) з руки в руку з обмеженням зорового сприйняття (за допомогою чи наслідуючи вчителя); <i>здійснює</i> передачу м'яча: в шерензі, по колу, в колоні над головою (за допомогою чи за показом учителя); <i>виконує</i> влізання на гімнастичну лаву та злізання з неї (за допомогою чи наслідуючи вчителя); <i>виконує</i> захват і підкидання стопами предметів (наприклад, кеглі, м'яча, кубика) у в.п. сидячи (за допомогою чи наслідуючи вчителя); <i>виконує</i> вправи з обручем; котіння стопами малого м'яча у визначеному напрямку (в в.п. – сидячи); ходьбу з мішечком з піском (300 г) чи з іншим предметом на голові (за допомогою чи наслідуючи вчителя);</p>	<p>Формування операційно-організаційного компонента мислення. Розвиток координації рухів. Розвиток просторового орієнтування. Формування узгодженості мікро- та макромоторики. Формування цілеспрямованості рухів рук, покращення здатності до взаємодії обома руками. Розвиток дрібної моторики рук. Формування здатності до одночасних рухів. Розвиток рухових якостей (спритності, витривалості, швидкості, гнучкості, сили). Виховання навичок спілкування та роботи в колективі.</p> <p>Формування стійкості уваги. Формування мисленневих операцій на основі послідовного виконання рухових дій. Формування та розвиток обсягу та точності довільної пам'яті. Формування позитивного психоемоційного стану. Корекція психофізичного напруження. Розвиток дрібної моторики рук. Формування узгодженості мікро- та макромоторики.</p>
--	--	---	---

<p>пальців у зап'ястку. Заплітання косичок, зав'язування бантиків. Відведення та приведення пальців однієї руки. Сильне стискання в кулаки розведених пальців витягнутих вперед рук, затримка в цьому положенні на 2-3 секунди з наступним розслабленням і струшуванням. Мудра «Хакіні» (див. дод.№ 4). *Вправа «Пальчики вітаються» *Зчіплення та розчіплення вказівних пальців. *Зав'язування та розв'язування вузликів на товстих мотузках, шнурках. *Почергове стискання нігтьової фаланги кожного пальця.</p> <p>Імітаційні вправи Імітація рухів коника, мавпи, пса, змії, комара. Імітація рухів плавця способом брас. Імітація іграшки (ляльки, машинки тощо). *Імітація рухів їжачка, зайця.</p>	<p>*<i>сприймає</i> піктограми (за допомогою вчителя); *<i>розрізняє</i> використані предмети за розміром (за допомогою чи за підказкою вчителя); *<i>розрізняє</i> основні просторові характеристики виконаної вправи (за допомогою вчителя); *<i>виконує</i> котіння великого м'яча у заданому напрямку; котіння стопами малого м'яча у заданому напрямку (у в.п. – сидячи) (за допомогою вчителя).</p> <p><i>Розрізняє</i> пальці, що використовуються при виконанні вправ (за допомогою чи за підказкою вчителя); <i>виконує</i> зчіплення та розчіплення вказівних пальців (за допомогою чи наслідуючи вчителя); <i>здійснює</i> торкання великим пальцем почергово всіх інших (з надавлюванням). (за допомогою чи за показом учителя); <i>здійснює</i> згинання та розгинання переплетених пальців у зап'ястку; заплітання косичок, зав'язування бантиків; відведення та приведення пальців однієї руки (за допомогою чи наслідуючи вчителя); <i>виконує</i> сильне стискання в кулаки розведених пальців витягнутих вперед рук, затримку в цьому положенні на 2-3 секунди з наступним розслабленням і струшуванням (за допомогою чи</p>	<p>Розвиток рухових якостей (гнучкості, спритності, сили). Розвиток координації рухових дій: Формування узгодженості мікро- та макромоторики. Розвиток просторового орієнтування. Збагачення та конкретизація запасу жестових знаків і піктограм. Виховання наполегливості, здатності до вольового зусилля, дисциплінованості.</p> <p>Розвиток слухо-зоро-вібраційного сприймання. Формування цілеспрямованої уваги. Формування наочно-дійового та наочно-образного мислення. Формування елементарних уявлень про оточуюче середовище, власне тіло. Формування мисленневих операцій (аналіз, синтез, класифікація, порівняння тощо). Розвиток довільної пам'яті. Розвиток просторово-часової орієнтації, точності відтворення просторових, часових і силових параметрів рухів. Розвиток координації рухів. Формування узгодженості мікро- та</p>
--	--	--

		<p>наслідуючи вчителя); <i>виконує</i> мудру «Хакіні» (за допомогою вчителя); <i>вміє</i> узгоджувати дихання з виконанням вправи (за допомогою чи наслідуючи вчителя). <i>*здійснює</i> зчіплення та розчіплення вказівних пальців (за допомогою чи наслідуючи вчителя); <i>*виконує</i> вправу «Пальчики вітаються» (за допомогою чи наслідуючи вчителя); <i>*виконує</i> почергове стискання нігтьової фаланги кожного пальця (за допомогою вчителя).</p> <p><i>Сприймає</i> використане наочне приладдя (кіно -, відеозапис, фотографії, плакати, піктограми, таблички тощо) (за допомогою вчителя); <i>розрізняє</i> зображення знайомих тварин і предметів (за допомогою вчителя); <i>розрізняє</i> тематичні піктограми (за допомогою чи за підказкою вчителя); <i>розрізняє</i> основні просторові характеристики переміщення (за допомогою вчителя); <i>використовує</i> здобуті рухові навички для виконання імітації (ходьбу, стрибки, повзання тощо); <i>емоційно</i> реагує при виконанні імітаційних вправ (під контролем учителя); <i>вміє</i> імітувати руховими діями окремих тварин, предмети (добре знайомі дітям):</p>	<p>макромоторики. Формування узгодженості рухових дій. Розвиток просторово-часової орієнтації, точності відтворення просторових, часових і силових параметрів рухів. Формування здатності зберігати рівновагу в статичних положеннях і в русі. Розвиток рухових якостей (швидкості, витривалості, гнучкості, спритності, сили). Естетичний розвиток. Корекція психоемоційного стану. Формування адекватних емоційних реакцій. Розвиток вербальних і невербальних засобів спілкування. Виховання колективізму, доброзичливості.</p>
--	--	---	---

		<p>імітація пересування як коник, мавпа, пес, змія, комар; рухів плавця способом брас; іграшки (наприклад, ляльки) (за допомогою чи за показом учителя); <i>*сприймає</i> використані наочні посібники (кіно -, відеозапис, фотографії, плакати, таблички тощо) (за допомогою вчителя); <i>*сприймає</i> тематичні піктограми (за допомогою вчителя); <i>*використовує</i> здобуті рухові навички для виконання імітації (ходьбу, стрибки, повзання тощо) (за допомогою учителя); <i>*здійснює</i> імітацію рухів зайця, їжачка (за допомогою учителя).</p>	
<u>Корекція психоемоційного стану та психофізичного напруження</u>			
	<p><i>Дихальні вправи</i> Послідовне посилення екскурсії грудної клітки чи діафрагми. Рівномірне носове дихання в поєднанні з повільною ходьбою. Підготовче дихання (див. дод. №3). Динамічні дихальні вправи. <i>*Дихальні вправи з подовженим видихом.</i> <i>*Дихальні вправи з вимовлянням звуків на видиху.</i></p> <p><i>Вправи на розтягування</i></p>	<p><i>Здійснює</i> послідовне посилення екскурсії грудної клітки чи діафрагми (за допомогою чи разом з учителем); <i>виконує</i> підготовче дихання (за допомогою чи наслідуючи вчителя); <i>виконує</i> рівномірне носове дихання в поєднанні з повільною ходьбою (за допомогою чи наслідуючи вчителя); <i>*виконує</i> дихальні вправи з вимовлянням звуків на видиху (за допомогою вчителя); <i>*виконує</i> дихальні вправи з подовженим видихом (за допомогою вчителя).</p>	<p>Формування цілеспрямованої уваги. Формування елементарних уявлень про навколишнє середовище та власне тіло. Формування наочно-дійового мислення. Розвиток просторово-часової орієнтації, точності відтворення просторових, часових і силових параметрів рухів. Розвиток рухових якостей (спритності). Корекція психоемоційного та психофізичного напруження. Формування навички носового дихання в спокої та під час виконання вправ. Збагачення активного та пасивного словникового запасу. Виховання дисциплінованості, старанності.</p>

	<p>Нахили тулуба (праворуч, ліворуч, вперед і назад). Випад уперед, назад, в сторони. Повороти тулуба праворуч і ліворуч з нахилом у той же бік. *Повороти тулуба праворуч, ліворуч. *Нахили тулуба (вперед, назад, праворуч, ліворуч).</p> <p>Вправи на розслаблення Струси ніг одночасно та по чергово в в.п. сидячи. Струси ніг по чергово у в.п. стоячи біля опори. Вільне падіння відведених або піднятих рук. *Вільне падіння відведених або піднятих рук.</p>	<p><i>Розрізняє</i> основні частини тіла, задіяні при виконанні вправи (за допомогою чи за підказкою вчителя); <i>розрізняє</i> основні просторові характеристики виконаної рухової дії (за допомогою чи за підказкою вчителя); <i>виконує</i> нахили тулуба (вперед, назад, праворуч, ліворуч) (за допомогою чи за показом учителя); <i>виконує</i> випад (вперед, назад, праворуч, ліворуч) (за допомогою чи за показом учителя); <i>виконує</i> повороти тулуба праворуч, ліворуч з нахилом в той же бік (за допомогою чи за показом учителя); *<i>розрізняє</i> основні просторові характеристики виконаної рухової дії (за допомогою вчителя); *<i>виконує</i> повороти тулуба праворуч, ліворуч (за допомогою вчителя); *<i>виконує</i> нахили тулуба (вперед, назад, праворуч, ліворуч) (за допомогою учителя); *<i>вміє</i> узгоджувати дихання з виконанням вправи (за допомогою вчителя).</p> <p><i>Сприймає</i> звернене мовлення вчителя (за допомогою чи за підказкою вчителя); <i>виконує</i> рекомендації та розпорядження вчителя (за допомогою чи під контролем учителя); <i>виконує</i> вільне падіння відведених або піднятих рук (за допомогою чи за</p>	<p>Формування довільної та цілеспрямованої уваги. Формування просторових уявлень. Розвиток просторового орієнтування. Формування адекватності сприйняття. Корекція психофізичного напруження. Корекція психоемоційного стану. Формування правильної постави. Розвиток рухових якостей (гнучкості, спритності). Формування узгодженості рухових дій. Розвиток координації рухів. Формування навичок правильного дихання під час виконання вправ.</p> <p>Розвиток цілеспрямованої уваги. Розвиток просторової уяви. Розвиток просторово-часової орієнтації, точності відтворення просторових, часових і силових параметрів рухів. Розвиток точності та збільшення обсягу зорової, слухової та тактильної пам'яті. Корекція психофізичного напруження. Формування позитивного психоемоційного стану. Регуляція зовнішнього прояву емоцій. Розвиток рухових якостей (гнучкості, спритності).</p>
--	---	--	---

	<p><i>Ритмопластичні вправи</i> Крок з підскоком; приставний крок (вперед, вбік, назад); нахили тулуба (праворуч, ліворуч, вперед і назад стоячи); повороти тулуба праворуч і ліворуч з нахилом у той же бік – під музично-ритмічний супровід (з використанням п'єс з яскраво вираженим ритмічним малюнком і темпом). Зміна темпу, ритму, закінчення рухів – відповідно музичному супроводу. Елементи української хореографії (з використанням мультимедійних засобів). *Повороти тулуба (праворуч, ліворуч); нахили тулуба (вперед, назад, праворуч, ліворуч) – під музично-ритмічний супровід (з використанням п'єс з яскраво вираженим ритмічним малюнком і темпом).</p>	<p>показом учителя); <i>виконує</i> струси ніг (за допомогою чи наслідуючи вчителя); <i>дотримується</i> правил виконання вправ (за допомогою вчителя). *<i>сприймає</i> звернене мовлення вчителя (за допомогою вчителя); *<i>виконує</i> рекомендації та розпорядження вчителя (за допомогою вчителя); *<i>виконує</i> вільне падіння відведених або піднятих рук (за допомогою вчителя).</p> <p><i>Сприймає</i> використане під час заняття наочне приладдя (кіно -, відеозапис, світлосигналізацію, фотографії, плакати, піктограми, таблички тощо) (за допомогою вчителя); <i>розрізняє</i> початок та кінець музичного твору (за допомогою чи наслідуючи вчителя); <i>розрізняє</i> контрастні динамічні відтінки (швидко – повільно) (за допомогою чи за показом учителя); <i>виконує</i> нахили та повороти тулуба; випад вперед, назад, в сторони під музично-ритмічний супровід (за допомогою чи за показом учителя); <i>виконує</i> крок з підскоком, приставний крок (за показом чи разом з учителем); <i>виконує</i> ритмічні рухи з використанням стрічок, обручів, м'ячів тощо (за допомогою чи наслідуючи вчителя); <i>відбиває</i> ритм оплесками та (чи)</p>	<p>Розвиток координації рухів. Збагачення словникового запасу. Виховання дисциплінованості, старанності.</p> <p>Розвиток пізнавальних інтересів. Формування наочно-дійового та наочно-образного мислення. Формування здатності до здійснення аналізу виконання своїх рухів і рухів інших учнів. Розвиток відчуття ритму та темпу. Розвиток вібраційного відчуття та сприйняття. Формування уявлень про оточуюче середовище, власне тіло. Розвиток координації рухів. Формування узгодженості рухових дій, здатності до одночасних рухів. Формування тактильно-вібраційного, зорового та кінестетичного контролю власних дій. Розвиток просторово-часової орієнтації, точності відтворення просторових, часових і силових параметрів рухів. Розвиток рухових якостей (витривалості, швидкості, гнучкості, спритності). Формування навички правильної постави. Естетичний розвиток. Розвиток емоційної сфери. Послаблення негативних емоцій.</p>
--	--	--	--

	<p>Кистьова та пальчикова гімнастика Зчіплювання та розчіплювання вказівних пальців. Торкання великим пальцем почергово всіх інших (з надавлюванням). Згинання та розгинання переплетених пальців у зап'ястку. Заплітання косичок, зав'язування бантиків. Відведення та приведення пальців однієї руки. Сильне стискання в кулаки розведених пальців витягнутих вперед рук, затримка в цьому положенні на 2-3 секунди з наступним розслабленням і струшуванням. Мудра «Хакіні» (див. дод. №4). *Вправа «Пальчики вітаються» *Зчіплювання та розчіплювання вказівних пальців. *Зав'язування та розв'язування вузликів на товстих мотузках, шнурках. *Почергове стискання нігтьової фаланги кожного пальця.</p>	<p>притуптуванням (за допомогою чи за показом учителя); <i>стежить</i> за діями інших учнів в процесі заняття та підпорядковує свої дії спільним (за допомогою чи під контролем учителя); <i>вміє</i> узгоджувати дихання з фазами рухів (за допомогою чи наслідуючи вчителя); <i>емоційно</i> реагує на танцювальні ситуації (під контролем учителя); <i>*сприймає</i> використане під час заняття з ЛФК наочне приладдя (кіно -, відеозапис, світлосигналізацію, фотографії, плакати, таблички тощо) (за допомогою вчителя); <i>*розрізняє</i> початок та кінець музичного твору (за допомогою вчителя); <i>*розрізняє</i> контрастні динамічні відтінки (швидко – повільно) (за допомогою вчителя); <i>*виконує</i> повороти тулуба (праворуч, ліворуч); нахили тулуба (вперед, назад, праворуч, ліворуч) – під музично-ритмічний супровід (з використанням п'єс з яскраво вираженим ритмічним малюнком і темпом) (за допомогою чи разом з учителем). <i>Розрізняє</i> пальці, що використовуються при виконанні вправ (за допомогою чи за підказкою вчителя); <i>виконує</i> зчіплювання та розчіплювання вказівних пальців (за допомогою чи</p>	<p>Корекція зовнішнього прояву емоцій. Формування навички узгодження фаз дихання з руховими актами. Збагачення словникового запасу. Формування навичок культури спілкування. Виховання гуманності, доброзичливості, поваги до інших дітей, здатності до співпраці в групі (в парі). Формування стійкості уваги. Формування та розвиток обсягу та точності довільної пам'яті. Розвиток просторово-часової орієнтації, точності відтворення просторових, часових і силових параметрів рухів. Формування позитивного психоемоційного стану. Корекція психофізичного напруження. Розвиток дрібної моторики рук. Розвиток рухових якостей (гнучкості, спритності, сили). Розвиток координації рухових дій. Формування узгодженості рухових дій. Збагачення та конкретизація запасу жестових знаків і піктограм. Виховання наполегливості, здатності до вольового зусилля, дисциплінованості.</p>
--	--	---	--

	<p><i>Імітаційні вправи</i> Імітація рухів коника, мавпи, пса, змії, комара. Імітація рухів плавця способом брас. Імітація іграшки (ляльки, машинки тощо). *Імітація рухів їжачка, зайця.</p>	<p>наслідуючи вчителя); <i>здійснює</i> торкання великим пальцем почергово всіх інших (з надавлюванням). (за допомогою чи за показом учителя); <i>здійснює</i> згинання та розгинання переплетених пальців у зап'ястку; заплітання косичок, зав'язування бантиків; відведення та приведення пальців однієї руки (за допомогою чи наслідуючи вчителя); <i>виконує</i> сильне стискання в кулаки розведених пальців витягнутих вперед рук, затримку в цьому положенні на 2-3 секунди з наступним розслабленням і струшуванням (за допомогою чи наслідуючи вчителя); <i>виконує</i> мудру «Хакіні» (за допомогою вчителя); <i>вміє</i> узгоджувати дихання з виконанням вправи (за допомогою чи наслідуючи вчителя). *<i>здійснює</i> зчіплення та розчіплення вказівних пальців (за допомогою чи наслідуючи вчителя); *<i>виконує</i> вправу «Пальчики вітаються» (за допомогою чи наслідуючи вчителя); *<i>виконує</i> почергове стискання нігтьової фаланги кожного пальця (за допомогою вчителя).</p> <p><i>Сприймає</i> використане наочне приладдя (кіно -, відеозапис, фотографії, плакати, піктограми, таблички тощо) (за</p>	<p>Розвиток слухо-зоро-вібраційного сприймання. Формування цілеспрямованої уваги. Формування наочно-дійового та наочно-образного мислення. Формування елементарних уявлень про оточуюче середовище, власне тіло. Формування мисленневих операцій (аналіз, синтез, класифікація, порівняння тощо). Розвиток довільної пам'яті. Естетичний розвиток. Корекція психоемоційного стану. Формування адекватних емоційних реакцій. Розвиток координації рухів. Формування узгодженості рухових дій. Розвиток просторово-часової орієнтації, точності відтворення просторових, часових і силових параметрів рухів. Розвиток рухових якостей (швидкості, витривалості, гнучкості, спритності, сили). Розвиток вербальних і невербальних</p>
--	--	--	---

	<p>допомогою вчителя); <i>розрізняє</i> зображення знайомих тварин і предметів (за допомогою вчителя); <i>розрізняє</i> тематичні піктограми (за допомогою чи за підказкою вчителя); <i>розрізняє</i> основні просторові характеристики переміщення (за допомогою вчителя); <i>використовує</i> здобуті рухові навички для виконання імітації (ходьбу, стрибки, повзання тощо) (за допомогою чи за показом учителя); <i>емоційно</i> реагує при виконанні імітаційних вправ (під контролем учителя); <i>вміє</i> імітувати руховими діями окремих тварин, предмети: імітація пересування як коник, мавпа, пес, змія, комар; рухів плавця способом брас; імітація іграшки (наприклад, ляльки) (за допомогою чи за показом учителя); <i>*сприймає</i> використані наочні посібники (кіно -, відеозапис, фотографії, плакати, таблички тощо) (за допомогою вчителя); <i>*сприймає</i> тематичні піктограми (за допомогою вчителя); <i>*використовує</i> здобуті рухові навички для виконання імітації (ходьбу, стрибки, повзання тощо) (за допомогою учителя); <i>*здійснює</i> імітацію рухів зайця, їжачка (за допомогою учителя).</p>	<p>засобів спілкування. Виховання колективізму, доброзичливості.</p>
<p>Розвиток правильного локомоторного стереотипу та корекція основних видів локомоції дитини (ходьби, бігу)</p>		

	<p>Стройові вправи Шиккування та перешиккування. Шиккування та перешиккування з однієї шеренги у дві і навпаки. Приставний крок. Похідний крок. *Шиккування в шеренгу, в колону по одному, в коло, перешиккування. *Ходьба в обхід. Виконання команд: «На місці, кроком руш!», «Вийти зі строю!», «Стати до строю!», «Довший \ короткий крок!», «Струнко!», «Вільно!» *Виконання команд: «Кроком руш!», «На місці, стій!»</p>	<p><i>Сприймає та виконує</i> рекомендації та команди вчителя: «На місці, кроком руш!», «Вийти зі строю!», «Стати до строю!», «Довший \ короткий крок!», «Струнко!», «Вільно!» (за допомогою чи за вказівкою вчителя); <i>використовує</i> засвоєний словник в межах знайомого (зрозумілого) мовленнєвого матеріалу (за допомогою вчителя); <i>знає</i> своє місце в строю (за допомогою чи за вказівкою вчителя); <i>здійснює</i> шиккування та перешиккування за командою вчителя (за допомогою чи за показом учителя); <i>виконує</i> ходьбу похідним кроком, приставним кроком (за допомогою чи за показом вчителя); <i>вміє</i> узгоджувати дихання з виконанням вправи (за допомогою чи наслідуючи вчителя); <i>вміє</i> узгоджувати свої дії з діями інших учнів (за допомогою вчителя); *<i>знає</i> своє місце в строю (за допомогою вчителя); *<i>використовує</i> засвоєний словник в межах зрозумілого мовленнєвого матеріалу, застосовуючи доступну форму (усне, жестове) мовлення (за допомогою вчителя); *<i>виконує</i> шиккування в шеренгу та в колону по одному, в коло, перешиккування (за допомогою вчителя);</p>	<p>Формування аналітико-синтетичного сприймання. Формування репродуктивного та продуктивного мислення. Формування цілеспрямованої уваги. Формування узагальненості уявлень. Розвиток уяви. Розвиток узгодженості, чіткості виконання рухових дій. Формування зорового, тактильно-вібраційного та кінестетичного контролю виконання вправи. Розвиток координації рухів. Формування узгодженості рухових дій. Розвиток рухової пам'яті. Розвиток правильного локомоторного стереотипу та вдосконалення рухових навичок (ходьби тощо). Розвиток просторово-часової орієнтації, точності відтворення просторових, часових і силових параметрів рухів. Розвиток рухових якостей (витривалості, спритності). Корекція зовнішнього прояву емоцій. Формування навички узгодження фаз дихання з руховими актами. Формування усвідомленого розуміння змісту мовно-жестових команд. Збагачення активного та пасивного словникового запасу. Виховання дисциплінованості, організованості, вміння співпрацювати в колективі.</p>
--	--	---	--

	<p>Ритмопластичні вправи Крок з підскоком; приставний крок (вперед, вбік, назад); нахили тулуба (праворуч, ліворуч, вперед і назад стоячи); повороти тулуба праворуч і ліворуч з нахилом у той же бік – під музично-ритмічний супровід (з використанням п'єс з яскраво вираженим ритмічним малюнком і темпом). Зміна темпу, ритму, закінчення рухів – відповідно музичному супроводу. Елементи української хореографії (з використанням мультимедійних засобів). *Повороти тулуба (праворуч, ліворуч); нахили тулуба (вперед, назад, праворуч, ліворуч) – під музично-ритмічний супровід (з використанням п'єс з яскраво вираженим ритмічним малюнком і темпом).</p>	<p><i>*виконує</i> ходьбу в обхід (за допомогою чи за показом вчителя); <i>*сприймає</i> та виконує команди вчителя: «Кроком руш!», «На місці, стій!» (за допомогою вчителя); <i>*старається</i> узгоджувати свої дії з діями інших учнів (за допомогою вчителя).</p> <p><i>Сприймає</i> використане під час заняття наочне приладдя (кіно -, відеозапис, світлосигналізацію, фотографії, плакати, піктограми, таблички тощо) (за допомогою вчителя); <i>розрізняє</i> початок та кінець музичного твору (за допомогою чи наслідуючи вчителя); <i>розрізняє</i> контрастні динамічні відтінки (швидко – повільно) (за допомогою чи за показом учителя); <i>виконує</i> нахили та повороти тулуба; випад вперед, назад, в сторони під музично-ритмічний супровід (за допомогою чи за показом учителя); <i>виконує</i> крок з підскоком, приставний крок (за показом чи разом з учителем); <i>виконує</i> ритмічні рухи з використанням стрічок, обручів, м'ячів тощо (з допомогою чи наслідуючи вчителя); <i>відбиває</i> ритм оплесками та (чи) притуптуванням (за допомогою чи за показом учителя); <i>стежить</i> за діями інших учнів в процесі заняття та підпорядковує свої дії</p>	<p>Розвиток пізнавальних інтересів. Формування наочно-дійового та наочно-образного мислення. Формування здатності до здійснення аналізу виконання своїх рухів і рухів інших учнів. Розвиток відчуття ритму та темпу. Розвиток вібраційного відчуття та сприйняття. Формування уявлень про оточуюче середовище, власне тіло. Розвиток координації рухів. Формування узгодженості рухових дій, здатності до одночасних рухів. Формування тактильно-вібраційного, зорового та кінестетичного контролю власних дій. Розвиток просторово-часової орієнтації, точності відтворення просторових, часових і силових параметрів рухів. Розвиток рухових якостей (витривалості, спритності, швидкості, гнучкості). Розвиток правильного локомоторного стереотипу та вдосконалення рухових навичок (ходьби, бігу, стрибків тощо). Формування навички правильної постави. Естетичний розвиток. Розвиток емоційної сфери. Послаблення негативних емоцій.</p>
--	---	--	---

	<p><i>Вправи з використанням гімнастичних предметів і приладів</i></p> <p>Передача предмета (наприклад, іграшки) з однієї руки в іншу з обмеженням зорового контролю (з зав'язаним оком, очима). Передача м'яча: в шерензі, по колу, в колоні над головою. Котіння стопами м'яча у визначеному напрямку (в в.п. – сидячи). Ходьба з мішечком з піском (300 г) чи з іншим предметом на голові. Захват і підкидання стопами предметів (наприклад, кеглі, м'яча, кубика) у в.п. – сидячи, ноги витягнуті на підлозі. Вправи з обручем: повороти, котіння навколо себе; пролізання в обруч \ «коридор» з обручів; вставання в обруч на коліна, піднімання обруча вгору. *Котіння великого м'яча у заданому напрямку. *Котіння стопами малого м'яча у заданому напрямку (у в.п. – сидячи).</p>	<p>спільним (за допомогою чи під контролем учителя); <i>вміє</i> узгоджувати дихання з фазами рухів (за допомогою чи наслідуючи вчителя); <i>емоційно</i> реагує на танцювальні ситуації (під контролем учителя); <i>*сприймає</i> використане під час заняття наочне приладдя (кіно -, відеозапис, світлосигналізацію, фотографії, плакати, таблички тощо) (за допомогою вчителя); <i>*розрізняє</i> початок та кінець музичного твору (за допомогою вчителя); <i>*розрізняє</i> контрастні динамічні відтінки (швидко – повільно) (за допомогою вчителя); <i>*виконує</i> повороти тулуба (праворуч, ліворуч); нахили тулуба (вперед, назад, праворуч, ліворуч) – під музично-ритмічний супровід (з використанням п'єс з яскраво вираженим ритмічним малюнком і темпом) (за допомогою чи разом з учителем).</p> <p><i>Сприймає</i> таблички та інформацію (слова) на них (за допомогою вчителя); <i>має</i> елементарне уявлення про основні просторові характеристики рухів та про основні частини тіла, задіяні при виконанні вправи (за допомогою вчителя); <i>виконує</i> передачу предмета (наприклад, іграшки) з руки в руку з обмеженням зорового сприйняття (за допомогою чи</p>	<p>Корекція зовнішнього прояву емоцій. Корекція психофізичного напруження. Формування навички узгодження фаз дихання з руховими актами. Збагачення активного та пасивного словникового запасу. Формування навичок культури спілкування. Виховання гуманності, доброзичливості, поваги до інших дітей, здатності до співпраці в групі (в парі).</p> <p>Формування довільної уваги. Розвиток пізнавальних інтересів. Розвиток предметності та вибірковості сприйняття. Формування позитивного емоційного ставлення та мотивації до навчання. Естетичний розвиток. Формування елементарних просторових уявлень. Розвиток тактильного відчуття. Розвиток довільної пам'яті. Формування операційно-організаційного компонента мислення. Розвиток координації рухів. Формування здатності до одночасних рухів. Формування цілеспрямованості рухів рук, покращення здатності до взаємодії обома руками. Розвиток дрібної моторики рук. Розвиток просторово-часової орієнтації, точності відтворення просторових,</p>
--	--	--	---

	<p>Імітаційні вправи Імітація рухів коника, мавпи, пса, змії, комара. Імітація рухів плавця способом брас. Імітація іграшки (ляльки, машинки тощо). *Імітація рухів їжачка, зайця.</p>	<p>наслідуючи вчителя); <i>здійснює</i> передачу м'яча: в шерензі, по колу, в колоні над головою (за допомогою чи за показом учителя); <i>виконує</i> влізання на гімнастичну лаву та злізання з неї (за допомогою чи наслідуючи вчителя); <i>виконує</i> захват і підкидання стопами предметів (наприклад, кеглі, м'яча, кубика) у в.п. сидячи (за допомогою чи наслідуючи вчителя); <i>здійснює</i> вправи з обручем; котіння стопами малого м'яча у визначеному напрямку (в в.п. – сидячи); ходьбу з мішечком з піском (300 г) чи з іншим предметом на голові (за допомогою чи наслідуючи вчителя); *<i>сприймає</i> таблички та інформацію (слова) на них (за допомогою вчителя); *<i>розрізняє</i> використані предмети за розміром (за допомогою чи за підказкою вчителя); *<i>розрізняє</i> основні просторові характеристики виконаної вправи (за допомогою вчителя); *<i>виконує</i> котіння великого м'яча у заданому напрямку; котіння стопами малого м'яча у заданому напрямку (у в.п. – сидячи) (за допомогою вчителя).</p> <p><i>Сприймає</i> використане наочне приладдя (кіно -, відеозапис, фотографії, плакати, піктограми, таблички тощо) (за допомогою вчителя);</p>	<p>часових і силових параметрів рухів. Розвиток рухових якостей (спритності, швидкості, витривалості, сили, гнучкості). Розвиток правильного локомоторного стереотипу та вдосконалення рухових навичок (ходьби тощо). Виховання доброзичливості. Виховання навичок спілкування та роботи в колективі.</p> <p>Розвиток слухо-зоро-вібраційного сприймання. Формування цілеспрямованої уваги. Формування наочно-дійового та наочно-образного мислення. Формування елементарних уявлень про оточуюче середовище, власне тіло. Формування мисленневих операцій (аналіз, синтез, класифікація, порівняння тощо). Розвиток довільної пам'яті. Розвиток координації рухів. Формування узгодженості рухових дій. Розвиток просторово-часової орієнтації, точності відтворення просторових, часових і силових параметрів рухів. Розвиток правильного локомоторного стереотипу та вдосконалення рухових навичок (ходьби тощо). Розвиток рухових якостей (швидкості, витривалості, гнучкості, спритності, сили).</p>
--	---	--	---

		<p><i>розрізняє</i> зображення знайомих тварин і предметів (за допомогою вчителя); <i>розрізняє</i> тематичні піктограми (за допомогою чи за підказкою вчителя); <i>розрізняє</i> основні просторові характеристики переміщення (за допомогою вчителя); <i>використовує</i> здобуті рухові навички для виконання імітації (ходьбу, стрибки, повзання тощо); <i>емоційно</i> реагує при виконанні імітаційних вправ (під контролем учителя); <i>вміє</i> імітувати руховими діями окремих тварин, предмети: імітація пересування як коник, мавпа, пес, змія, комар; рухів плавця способом брас; імітація іграшки (наприклад, ляльки) (за допомогою чи за показом учителя); <i>*сприймає</i> використані наочні посібники (кіно -, відеозапис, фотографії, плакати, таблички тощо) (за допомогою вчителя); <i>*сприймає</i> тематичні піктограми (за допомогою вчителя); <i>*використовує</i> здобуті рухові навички для виконання імітації (ходьбу, стрибки, повзання тощо) (за допомогою учителя); <i>*здійснює</i> імітацію рухів зайця, їжачка (за допомогою учителя).</p>	<p>Естетичний розвиток. Корекція психоемоційного стану. Формування адекватних емоційних реакцій. Корекція психофізичного напруження. Розвиток вербальних і невербальних засобів спілкування. Виховання колективізму, доброзичливості.</p>
6	<p>ЛЕГКОАТЛЕТИЧНІ ВПРАВИ <i>Теоретичні відомості.</i> Техніка безпеки при виконанні легкоатлетичних вправ. Перша допомога при травмах.</p>	<p><i>Учень/учениця:</i> <i>має</i> уявлення про техніку безпеки при виконанні легкоатлетичних вправ; першу допомогу при травмах;</p>	<p>Розвиток обсягу та точності оперативної та довготривалої пам'яті. Формування стійкості уваги.</p>

	<p>Тілобудова (основні частини тіла) людини. Особливості дихання при виконанні легкоатлетичних вправ на занятті з ЛФК. *Техніка безпеки при виконанні легкоатлетичних вправ на занятті з ЛФК. *Основні частини тіла (тілобудова) людини. *Правильне дихання та під час виконання фізичних вправ.</p> <p><i>Ходьба:</i> навшпиньки, на п'ятах, на зовнішній стороні стопи, з високим підніманням стегна, з мішечком з піском (300 г) чи з іншим предметом на голові; приставним кроком (вперед, назад, праворуч, ліворуч); кроком з підскоком; похідним кроком; зі зміною положення</p>	<p>тілобудову (основні частини тіла) людини (за допомогою чи за підказкою вчителя); <i>має елементарне уявлення</i> про значення дихання для життя людини, особливості дихання при виконанні вправ (за допомогою чи за підказкою вчителя); <i>дотримується</i> правил підготовки до заняття з ЛФК та техніки безпеки під час занять легкою атлетикою (за допомогою чи при підказці вчителя); <i>розрізняє</i> основні просторові характеристики рухової дії; основні частини тіла, задіяні при виконанні вправи (за допомогою вчителя); <i>використовує</i> засвоєний словник в межах знайомого мовленнєвого матеріалу (за допомогою вчителя); <i>відповідає</i> на короткі запитання за темою заняття (за допомогою вчителя); *<i>має елементарне</i> уявлення про техніку безпеки при виконанні легкоатлетичних вправ; основні частини тіла (тілобудову) людини; значення дихання для життя людини; правильне дихання та під час виконання легкоатлетичних вправ (за допомогою вчителя); *<i>дотримується</i> правил підготовки до заняття з ЛФК та техніки безпеки під час занять легкою атлетикою (за допомогою вчителя); *<i>розрізняє</i> основні просторові характеристики виконаної рухової дії (за допомогою вчителя);</p>	<p>Формування цілеспрямованої уваги. Формування елементарних уявлень про навколишнє середовище та власне тіло. Формування мисленнєвих операцій (аналіз, синтез, класифікація, порівняння тощо). Формування здатності до оцінки та регуляції просторово-часових і динамічних рухових параметрів. Розвиток просторово-часової орієнтації, точності відтворення просторових, часових і силових параметрів рухів. Формування кінестетичних відчуттів. Розвиток рухових якостей: витривалості, спритності, сили (ходьба); витривалості, гнучкості, спритності, сили, швидкості (біг); витривалості, спритності, швидкісно-силових (стрибки); витривалості, гнучкості, спритності, сили, швидкості (лазіння та повзання); швидкісно-силових (метання). Формування узгодженості рухових дій. Розвиток координації рухів. Розвиток кінестетичної та кінетичної пам'яті. Формування формул рухів. Розвиток правильного локомоторного стереотипу та вдосконалення рухових навичок (ходьби, бігу, стрибків тощо). Формування навички правильної постави. Корекція психоемоційного стану. Формування навички узгодження фаз</p>
--	---	---	---

	<p>рук; підлогою без зорового контролю (тримаючись за руку вчителя, гімнастичну палицю тощо); оминаючи перешкоди; по гімнастичній лаві; імітаційна та ритмічна ходьба.</p> <p><i>*Ходьба:</i> зі зміною напрямку; зі зміною темпу; приставним кроком, похідним кроком.</p> <p><i>Біг:</i> зі зміною швидкості; з подоланням опору.</p> <p><i>*Біг:</i> чергуючи з ходьбою, підтюпцем.</p> <p><i>Стрибки:</i> чергуючи з ходьбою; на місці на одній нозі, з ноги на ногу; на двох ногах з переміщенням вперед, назад, праворуч, ліворуч; у висоту з місця до визначеного орієнтира (наприклад, з торканням підвішеної іграшки); з гімнастичної лави праворуч \ ліворуч з м'яким приземленням.</p> <p><i>*Стрибки:</i> на двох ногах із переміщенням через перешкоду (наприклад, через мотузку); у глибину (h=20 см) із м'яким приземленням.</p> <p><i>Метання:</i> кидання м'яча об землю та його ловіння.</p> <p><i>*Метання:</i> великого м'яча у горизонтальну ціль (обома руками) та його ловіння.</p> <p><i>Лазіння:</i> по гімнастичній лаві в упорі на колінах і рачки, захоплюючи руками краї лави (назад); перелізання через перешкоду з опорною ногою (наприклад, гімнастичну лаву); влізання на гімнастичну стінку приставним</p>	<p><i>виконує</i> ходьбу: приставним кроком (вперед, назад, праворуч, ліворуч); кроком з підскоком; похідним кроком; зі зміною положення рук; імітаційну та ритмічну ходьбу (наслідуючи чи за показом учителя);</p> <p><i>виконує</i> ходьбу: навшпиньки, на п'ятах, на зовнішній стороні стопи, з високим підніманням стегна; підлогою без зорового контролю (тримаючись за руку вчителя, гімнастичну палицю тощо); оминаючи перешкоди; по гімнастичній лаві (за допомогою чи за показом учителя);</p> <p><i>*виконує</i> ходьбу: зі зміною напрямку; зі зміною темпу; приставним кроком, похідним кроком (за допомогою учителя).</p> <p><i>виконує</i> біг: зі зміною швидкості; з подоланням опору (наслідуючи чи за показом учителя);</p> <p><i>*виконує</i> біг: у чергуванні з ходьбою, підтюпцем (за допомогою учителя).</p> <p><i>виконує</i> стрибки: чергуючи з ходьбою; на місці на одній нозі, з ноги на ногу; на двох ногах з переміщенням вперед, назад, праворуч, ліворуч; у висоту з місця до визначеного орієнтира (наприклад, з торканням підвішеної іграшки); з гімнастичної лави праворуч \ ліворуч з м'яким приземленням (за допомогою чи наслідуючи вчителя);</p> <p><i>*виконує</i> стрибки на двох ногах із переміщенням перешкоду (наприклад,</p>	<p>дихання з руховими актами.</p> <p>Формування здатності до виконання вправ за інструкцією педагога.</p> <p>Формування навичок діалогічного мовлення.</p> <p>Збагачення активного та пасивного словникового запасу.</p> <p>Виховання комунікативних навичок, дисциплінованості, старанності, наполегливості.</p>
--	---	--	---

	<p>способом і злізання з неї; пролізання через гімнастичний обруч (обручі). <i>*Лазіння:</i> перелізання через предмет (h=40 см). <i>Повзання:</i> по гімнастичному мату (обмеженою площиною); рачки з прогнутою спиною; по гімнастичній лаві довільне. <i>*Повзання:</i> по гімнастичному мату (обмеженою площиною).</p>	<p>через мотузок); у глибину (h=20 см) із м'яким приземленням (за допомогою вчителя); <i>виконує</i> метання: кидання м'яча об землю та його ловіння (за допомогою чи наслідуючи вчителя); <i>*здійснює</i> метання великого м'яча в горизонтальну ціль (обома руками) та його ловіння (за допомогою учителя); <i>виконує</i> лазіння: по гімнастичній лаві в упорі на колінах і рачки, захоплюючи руками краї лави (назад); перелізання через перешкоду з опорною ногою (наприклад, гімнастичну лаву); влізання на гімнастичну стінку приставним способом і злізання з неї; пролізання через гімнастичний обруч (обручі) (за допомогою чи за показом учителя); <i>*виконує</i> лазіння: перелізання через предмет (h=40 см) (за допомогою вчителя); <i>виконує</i> повзання: по гімнастичному мату (обмеженою площиною); рачки з прогнутою спиною; по гімнастичній лаві (довільне) (за допомогою чи наслідуючи вчителя); <i>*виконує</i> повзання: по гімнастичному мату (обмеженою площиною) (за допомогою вчителя); <i>вміє</i> узгоджувати свої дії з діями інших учнів (за допомогою чи під контролем учителя); <i>вміє</i> узгоджувати дихання з виконанням вправи (за допомогою чи наслідуючи</p>	
--	--	--	--

17	<p>ІГРИ <i>Теоретичні відомості.</i> Правила поведінки та гігієни при проведенні ігор до занятті з ЛФК. Правила безпеки при виконанні рухових дій. Зміст розучених ігор. *Правила поведінки та гігієни при проведенні ігор до занятті з ЛФК. *Зміст розучених ігор.</p> <p><i>Для розвитку координаційних здібностей:</i> «Злови комара», «Естафета на гімнастичній лаві», «Швидше передай», «Заборонений рух», «За сигналом», «Намалюй сонечко», «Мавпи», «Змійка», «Паперові перегони» тощо.</p> <p><i>Для корекції психоемоційного стану та психофізичного напруження:</i> «Розбуди котика» тощо.</p> <p><i>Для розвитку правильного локомоторного стереотипу та корекції основних видів локомоції дитини (ходьби, бігу):</i> «Мавпи», «Змійка», «По стежці», «За сигналом» тощо.</p>	<p>вчителя).</p> <p><i>Учень/учениця:</i> має уявлення про правила поведінки та гігієни при проведенні ігор до занятті з ЛФК; правила безпеки при виконанні рухових дій; зміст розучених ігор (за вказівкою вчителя); має елементарне уявлення про основні частини тіла, задіяні при проведенні рухливої гри (за допомогою вчителя); <i>дотримується</i> правил поведінки, гігієни та безпеки при виконанні рухливих ігор на занятті з ЛФК (за допомогою чи за вказівкою вчителя); <i>дотримується</i> послідовності виконання рухових дій (за допомогою вчителя); <i>спілкується</i> (відповідає, передає потрібні предмети тощо) з іншими учнями та вчителем в процесі гри (за допомогою чи при підказці вчителя); виконує ходьбу, біг, стрибки, лазіння та повзання в ігрових ситуаціях (за допомогою чи за показом учителя); <i>вміє</i> грати в 4-5 рухливих ігор на занятті з ЛФК (за допомогою чи за показом учителя); <i>вміє</i> узгоджувати свої дії з діями інших гравців (за допомогою вчителя); <i>емоційно</i> реагує на процес і результат рухливої гри (під контролем учителя); *<i>дотримується</i> правил поведінки, гігієни та безпеки при виконанні рухливих ігор на занятті з ЛФК (за допомогою вчителя);</p>	<p>Формування цілеспрямованої уваги. Формування аналітико-синтетичного типу сприймання. Формування організаційного компоненту мислення (усвідомлення завдання, організація виконання завдання тощо). Естетичний розвиток. Формування просторової уяви. Корекція психоемоційного стану. Формування рефлексорної емоційності. Формування узгодженості рухових дій. Розвиток координації рухів. Формування тактильно-вібраційного, зорового та кінестетичного контролю виконання рухової дії. Розвиток просторово-часової орієнтації, точності відтворення просторових, часових і силових параметрів рухів. Розвиток рухових якостей (витривалості, гнучкості, спритності, сили, швидкості). Збагачення та конкретизація словника. Виховання доброзичливості, гуманності, дисциплінованості, колективізму та культури спілкування.</p>
----	--	--	--

		<p><i>*використовує</i> здобуті рухові навички (ходьбу, стрибки, повзання тощо) в рухливій грі (за допомогою учителя);</p> <p><i>*старається</i> узгоджувати свої дії з діями інших учнів (за допомогою вчителя);</p> <p><i>*вміє</i> грати в 2 рухливі гри (за допомогою чи наслідуючи вчителя).</p>	
--	--	---	--

ЛІКУВАЛЬНА ФІЗКУЛЬТУРА

Другий клас

(35 год. на рік; 1 год. на тиждень)

<i>Орієнт. розподіл год.</i>	<i>Зміст навчального матеріалу</i>	<i>Ймовірні очікувані результати розвитку учнів</i>	<i>Спрямованість корекційно-розвивальної роботи</i>
12	ГІМНАСТИЧНІ ВПРАВИ		
	<p><i>Теоретичні відомості. Основні гімнастичні терміни.</i> Контроль самопочуття під час виконання гімнастичних вправ на занятті з ЛФК. *Значення дихання для життя людини. *Правильне дихання та під час виконання гімнастичних вправ. *Попередження травматизму під час виконання гімнастичних вправ на занятті з ЛФК.</p>	<p><i>Учень/учениця:</i> <i>має</i> уявлення про основні гімнастичні терміни; контроль самопочуття під час виконання гімнастичних вправ на занятті з ЛФК (за допомогою чи за вказівкою учителя); <i>виконує</i> правила поведінки та гігієни на занятті з ЛФК (за вказівкою вчителя); <i>дотримується</i> правил безпеки при проведенні заняття, вимог до спортивної форми та взуття (за вказівкою чи під контролем учителя); <i>орієнтується</i> в спортивному залі та на майданчику (за вказівкою чи під контролем учителя); <i>сприймає</i> звернене мовлення вчителя; *<i>орієнтується</i> в спортивному залі та на майданчику (за допомогою чи за вказівкою учителя); *<i>має</i> елементарне уявлення про значення дихання для життя людини; правильне дихання та під час виконання гімнастичних вправ; попередження травматизму під час занять гімнастичними вправами на занятті з ЛФК (за допомогою вчителя);</p>	<p>Розвиток слухо-зоро-вібраційного сприймання. Розвиток пізнавальних інтересів. Розвиток елементарних уявлень про оточуюче середовище, власне тіло. Розвиток інтересу та звички до занять фізичними вправами, формування домінуючої у молодших школярів до систематичних занять фізичними вправами. Збагачення активного та пасивного словникового запасу.</p>

		<p><i>*сприймає</i> звернене мовлення вчителя (за допомогою вчителя);</p> <p><i>*виконує</i> правила поведінки та гігієни на занятті з ЛФК (за допомогою чи за вказівкою вчителя).</p>	
<u>Розвиток координаційних здібностей</u>			
<p><i>Вправи для розвитку координаційних здібностей</i></p> <p>Стійка на правій (лівій). Стійка на правій (лівій) з відведенням зігнутого стегна другої ноги вперед (вбік). Послідовне торкання пучкою інших пальців або заданих учителем частин свого тіла. Збирання дрібних предметів (гудзики, кубики тощо) пальцями ніг та їх підкидання чи перенесення (у в.п. сидячи). Кружляння (праворуч, ліворуч). Похитування в випаді. Симетричні та асиметричні махи руками (вперед, назад, праворуч, ліворуч). Ходьба по гімнастичній лаві з предметами в руках (іграшка, кеглі, надувний м'яч тощо). Вправи зі зміною положення рук і ніг на гімнастичній лаві \ колоді. Вправи для розвитку гнучкості (наприклад, «Лук», «Чоло-коліно») Упор стоячи на колінах. Вис. Вис зігнувши ноги. <i>*Упор присівши.</i> <i>*Перекати з пальців на п'яти та навпаки (стоячи серединою стопи на гімнастичній палиці).</i> <i>*Ходьба прямо та боком по мотузці</i></p>	<p><i>Відповідає</i> на запитання в межах знайомого мовленнєвого матеріалу (за допомогою чи за підказкою вчителя); <i>прикладає</i> зусилля для покращення результату своїх дій (за допомогою вчителя); <i>виконує</i> стійки: на правій (лівій); на правій (лівій) з відведенням зігнутого стегна другої ноги вперед (вбік) (за допомогою чи наслідуючи учителя); <i>виконує</i> кружляння (праворуч, ліворуч); вправи зі зміною положення рук і ніг на гімнастичній лаві \ колоді (за допомогою вчителя); <i>виконує</i> вправи для розвитку гнучкості (наприклад, «Лук», «Чоло-коліно») (за допомогою чи наслідуючи учителя); <i>виконує</i> ходьбу по гімнастичній лаві з предметами в руках (іграшка, кеглі, надувний м'яч тощо); збирання дрібних предметів (гудзики, кубики тощо) пальцями ніг та їх підкидання чи перенесення; похитування в випаді; симетричні та асиметричні махи руками (вперед, назад, праворуч, ліворуч) (за допомогою чи за показом учителя); <i>виконує</i> послідовне торкання пучкою інших пальців або заданих учителем</p>	<p>Формування аналітико-синтетичного типу сприймання. Розвиток інтенсивності та просторових характеристик процесів сприйняття. Розвиток практично-дієвого мислення. Розвиток об'єму та концентрації довільної уваги. Розвиток осмисленої пам'яті. Розвиток кінетичних і кінестетичних відчуттів різної модальності та вміння їх диференціювати. Розвиток уяви. Розвиток узагальненості уявлень. Тренування вестибулярного апарату. Розвиток координації, чіткості та узгодженості рухових дій. Розвиток швидкості реакції. Розвиток просторово-часової орієнтації, точності відтворення просторових, часових і силових параметрів рухів. Закріплення навички правильної постави. Розвиток рухових якостей (спритності). Розвиток адекватності емоційних реакцій. Розвиток усвідомленого розуміння змісту зверненого мовлення. Збагачення та конкретизація запасу</p>	

	<p>(гімнастичному канату, обручу тощо), покладеній на підлогу.</p> <p>Ритмопластичні вправи Крок «зальотний», «коливання». Крок галопу (праворуч, ліворуч, вперед, назад). Подвійний ковзний крок. Нахили тулуба з рухом руками під музично-ритмічний супровід (з використанням п'єс з яскраво вираженим ритмічним малюнком). Ритм посилюється оплесками та (чи) притуптуванням. *Нахили тулуба (вперед, назад) з рухами руками – під музично-ритмічний супровід (з використанням п'єс з яскраво вираженим ритмічним малюнком і темпом).</p>	<p>частин свого тіла (за допомогою чи наслідуючи вчителя); *використовує засвоєний словник в межах зрозумілого мовленнєвого матеріалу, застосовуючи доступну форму (усне, жестове) мовлення (за допомогою вчителя); *розрізняє основні просторові характеристики виконаної рухової дії (за допомогою чи за підказкою вчителя); *розрізняє основні частини тіла, задіяні при виконанні фізичної вправи (за допомогою вчителя); *вміє узгоджувати дихання з виконанням рухових дій (за допомогою вчителя); *виконує упор присівши; перекати з пальців на п'яти та навпаки (стоячи серединою стопи на гімнастичній палиці); ходьбу прямо та боком по мотузці (гімнастичному канату, обручу тощо), покладеній на підлогу (за допомогою вчителя).</p> <p>Виконує рекомендації та розпорядження вчителя (за вказівкою вчителя); розрізняє початок та кінець музичного твору (за вказівкою вчителя); розрізняє контрастні динамічні відтінки (швидко – повільно) (за підказкою вчителя); виконує крок «зальотний», «коливання»; крок галопу (праворуч, ліворуч, вперед, назад); подвійний ковзний крок (з</p>	<p>жестових знаків і піктограм. Розвиток регулюючої функції мовлення. Виховання дисциплінованості, організованості, старанності.</p> <p>Розвиток пізнавальних інтересів. Розвиток слухо-зоро-вібраційного сприймання. Розвиток елементарних уявлень про оточуюче середовище, власне тіло. Розвиток здатності до здійснення аналізу виконання своїх рухів і рухів інших учнів. Розвиток наочно-дійового та наочно-образного мислення. Естетичний розвиток. Розвиток емоційної сфери. Розвиток відчуття ритму та темпу. Корекція психоемоційного стану. Корекція зовнішнього прояву емоцій. Розвиток координації рухів. Розвиток узгодженості рухових дій, здатності до одночасних рухів. Формування узгодженості мікро- та макромоторики.</p>
--	---	--	--

	<p><i>Вправи з використанням гімнастичних предметів і приладів</i> Симетричні та асиметричні махи руками (вперед, назад, праворуч, ліворуч) з предметами (різнокольоровими м'ячами, іграшками, гімнастичними стрічками тощо) в руках. Перекидання малого м'яча з однієї руки в іншу (слідкуючи за його рухом). Збирання дрібних предметів (гудзики тощо) пальцями ніг та їх підкидання чи перенесення (у в.п. сидячи). Котіння, передача та перекидання м'яча в парах.</p>	<p>використанням п'єс з яскраво вираженим ритмічним малюнком і темпом) (за показом чи наслідуючи вчителя); <i>вміє</i> узгоджувати дихання з фазами рухів (за допомогою чи наслідуючи вчителя); <i>емоційно</i> реагує в процесі занять ритмопластичними вправами (під контролем учителя); <i>вміє</i> узгоджувати свої дії з діями інших учнів (за вказівкою чи під контролем учителя); <i>спілкується</i> (питає, просить тощо) з іншими учнями та вчителем в процесі виконання ритмопластичних вправ (за допомогою чи за підказкою вчителя); <i>*розрізняє</i> основні просторові характеристики виконаної рухової дії (за допомогою чи за підказкою вчителя); <i>*ознайомлений</i> з тематичними піктограмами (за допомогою вчителя); <i>*розрізняє</i> основні частини тіла, задіяні при виконанні фізичної вправи (за допомогою вчителя); <i>*вміє</i> узгоджувати свої дії з діями інших учнів (за допомогою вчителя); <i>*розрізняє</i> початок та кінець музичного твору (за допомогою вчителя); <i>*виконує</i> нахили тулуба з рухом руками (вперед, назад) (за допомогою чи за показом учителя). <i>Сприймає</i> таблички та піктограми (за</p>	<p>Розвиток рухових якостей (швидкості, витривалості, спритності, сили, гнучкості). Формування м'язового корсету. Розвиток навички правильної постави. Розвиток просторово-часової орієнтації, точності відтворення просторових, часових і силових параметрів рухів. Розвиток навички узгодження фаз дихання з руховими актами. Розвиток комунікативних навичок. Виховання доброзичливості, гуманності, поваги до інших дітей і дорослих.</p> <p>Розвиток пізнавальних інтересів. Естетичний розвиток. Розвиток цілеспрямованої уваги. Розвиток просторо-часових уявлень. Розвиток просторового орієнтування. Розвиток довільної пам'яті. Розвиток мисленнєвих операцій (аналіз, синтез, класифікація, порівняння тощо). Розвиток позитивного емоційного ставлення та мотивації до навчання. Розвиток цілеспрямованої рухової діяльності. Розвиток координації рухів. Розвиток узгодженості рухових дій. Розвиток здатності до одночасних рухів. Формування формул рухів.</p>
--	---	---	---

<p>Підкидання вгору та ловіння малого м'яча (обома руками). Стрибки навколо обруча. *Котіння обруча вперед і біг за ним. *Кидання великого м'яча по підлозі (стіні) та його ловіння двома руками.</p> <p>Кистьова та пальчикова гімнастика Почергове постукування пальцями однієї руки, обох рук одразу. Поперемінне згинання та розгинання переплетених пальців з'єднаних разом долонь. Мудра «Вікно мудрості» (див. дод. №4). *Поперемінне згинання та розгинання переплетених пальців з'єднаних разом долонь. *Плетіння кіс, зав'язування бантиків.</p>	<p>допомогою чи при підказці вчителя); <i>застосовує</i> фіксує мовлення в процесі заняття (за допомогою чи при підказці вчителя); <i>розрізняє</i> предмети, використані на уроці, за розміром, формою, кольором (за допомогою чи за підказкою вчителя); <i>називає</i> основні предмети, задіяні при виконанні вправи; основні просторові характеристики переміщення (за підказкою вчителя); <i>виконує</i> симетричні та асиметричні махи руками (вперед, назад, праворуч, ліворуч) з предметами в руках; збирання дрібних предметів (гудзики тощо) пальцями ніг та їх підкидання чи перенесення (у в.п. сидячи) (за допомогою чи наслідуючи вчителя); <i>здійснює</i> підкидання малого м'яча вгору та ловіння його обома руками; перекидання малого м'яча з однієї руки в іншу (слідкуючи за його рухом) (наслідуючи чи за показом учителя); <i>виконує</i> котіння, передачу та перекидання м'яча в парах; стрибки навколо обруча (наслідуючи чи за показом учителя); <i>вміє</i> узгоджувати свої дії з діями інших учнів в групі, в парі (за допомогою вчителя); <i>*сприймає</i> таблички та піктограми (за допомогою вчителя); <i>*розрізняє</i> використані предмети за розміром, кольором (за допомогою чи</p>	<p>Розвиток рухових якостей (спритності, витривалості, швидкості, сили, гнучкості). Формування фіксує мовлення. Виховання навичок спілкування та співпраці в колективі.</p> <p>Розвиток стійкості уваги. Формування цілеспрямованої уваги. Формування елементарних уявлень про навколишнє середовище та власне тіло. Формування мисленневих операцій (аналіз, синтез, класифікація, порівняння тощо). Розвиток мисленневих операцій на основі довільного виконання рухових дій. Розвиток обсягу та точності пам'яті. Формування позитивного психоемоційного стану. Розвиток дрібної моторики рук. Розвиток рухових якостей (гнучкості, спритності, сили). Розвиток просторово-часової орієнтації, точності відтворення просторових,</p>	
---	--	---	--

	<p>Імітаційні вправи Імітація рухів ведмедя, чаплі, польоту птахів. Імітація рибалки, водолаза. Імітація годинника, сонечка, дерева під вітром. *Імітація рухів іграшок (ляльки, машинки тощо).</p>	<p>за підказкою вчителя); <i>*виконує</i> котіння обруча вперед і біг за ним; кидання великого м'яча по підлозі (стіні) та його ловіння двома руками (за допомогою чи за показом учителя);</p> <p><i>Сприймає</i> звернене мовлення вчителя (за підказкою вчителя); <i>розрізняє</i> пальці кисті, що використовуються при виконанні вправи (за підказкою вчителя); <i>вміє</i> узгоджувати дихання з виконанням вправ (за допомогою чи наслідуючи вчителя); <i>виконує</i> мудру «Вікно мудрості» (за допомогою вчителя); <i>виконує</i> почергове постукування пальцями однієї руки, обох рук одразу; поперемінне згинання та розгинання переплетених пальців з'єднаних разом долонь (за допомогою чи за показом учителя); <i>*розрізняє</i> основні просторові характеристики виконаної рухової дії (за допомогою чи за підказкою вчителя); <i>*розрізняє</i> основні частини тіла, задіяні при виконанні фізичної вправи (за допомогою вчителя); <i>*здійснює</i> поперемінне згинання та розгинання переплетених пальців з'єднаних разом долонь; плетіння кіс, зав'язування бантиків (за допомогою чи наслідуючи вчителя).</p>	<p>часових і силових параметрів рухів. Розвиток узгодженості рухових дій. Розвиток рухової пам'яті. Розвиток навички узгодження фаз дихання з руховими актами. Розвиток вербальних і невербальних засобів спілкування. Виховання старанності, наполегливості, здатності до вольового зусилля.</p> <p>Розвиток цілеспрямованої уваги. Розвиток елементарних уявлень про оточуюче середовище, власне тіло. Розвиток пізнавальних інтересів. Естетичний розвиток. Покращення довільної пам'яті. Розвиток операційно-організаційного компонента мислення. Розвиток кінетичних і кінестетичних відчуттів різної модальності та вміння їх диференціювати. Формування узгодженості мікро- та макромоторики. Розвиток просторово-часової орієнтації, точності відтворення просторових, часових і силових параметрів рухів. Формування здатності зберігати рівновагу в статичних положеннях і в русі. Розвиток швидкості реакції. Розвиток рухової пам'яті. Розвиток навички правильної постави. Розвиток рухових якостей (швидкості, витривалості, гнучкості, спритності,</p>
--	--	---	---

		<p><i>Сприймає</i> використане наочне приладдя (кіно -, відеозапис, фотографії, плакати, таблички, піктограми тощо) (за допомогою вчителя);</p> <p><i>розпізнає</i> пози знайомих тварин (за допомогою чи за підказкою вчителя);</p> <p><i>розрізняє</i> основні просторові характеристики переміщення (за підказкою вчителя);</p> <p><i>розрізняє</i> основні частини тіла, задіяні при виконанні вправи (за підказкою вчителя);</p> <p><i>називає</i> окремих тварин, рослини, предмети (за підказкою вчителя);</p> <p><i>використовує</i> здобуті рухові навички для заданої імітації (ходьбу, стрибки, повзання тощо);</p> <p><i>виконує імітацію</i> рухів ведмедя, чаплі, польоту птахів; імітація годинника, сонечка, дерева під вітром (за допомогою чи за показом учителя);</p> <p><i>вміє</i> імітувати особливості діяльності людини, наприклад, рухи рибалки, водолаза (за допомогою чи за показом учителя);</p> <p><i>*сприймає</i> використане наочне приладдя (кіно -, відеозапис, фотографії, плакати, таблички тощо) (за допомогою вчителя);</p> <p><i>*використовує</i> засвоєний словник в межах зрозумілого мовленнєвого матеріалу, застосовуючи доступну</p>	<p>сили).</p> <p>Корекція психоемоційного стану.</p> <p>Розвиток навичок діалогічного мовлення.</p> <p>Виховання гуманності, доброзичливості.</p>
--	--	---	---

		<p>форму (усне, жестове) мовлення (за допомогою вчителя); <i>*ознайомлений з тематичними піктограмами (за допомогою вчителя);</i> <i>*розрізняє основні частини тіла, задіяні при виконанні фізичної вправи (за допомогою вчителя);</i> <i>*розрізняє основні просторові характеристики переміщення (за допомогою вчителя);</i> <i>*здійснює імітацію рухів іграшок (ляльки, машинки тощо) (за допомогою учителя).</i></p>	
<u>Корекція психоемоційного стану та психофізичного напруження</u>			
	<p><i>Дихальні вправи</i> Ритмічне дихання (див. дод. №5). Динамічні дихальні вправи. <i>*Рівномірне носове дихання в поєднанні з повільною ходьбою.</i> <i>*Динамічні дихальні вправи.</i></p> <p><i>Вправи на розтягування</i> Нахили тулуба з рухами руками.</p>	<p><i>Відповідає</i> на запитання в межах знайомого мовленнєвого матеріалу (за допомогою чи за вказівкою вчителя); <i>виконує</i> ритмічне дихання (за допомогою вчителя); <i>виконує</i> динамічні дихальні вправи (за допомогою чи наслідуючи вчителя); <i>*виконує</i> рівномірне носове дихання в поєднанні з повільною ходьбою (за допомогою чи наслідуючи вчителя); <i>*виконує</i> динамічні дихальні вправи (за допомогою вчителя).</p>	<p>Розвиток слухо-зоро-вібраційного сприймання. Розвиток організаційного компоненту мислення. Розвиток довільної пам'яті. Розвиток організованості довільної уваги. Розвиток просторово-часової орієнтації, точності відтворення просторових, часових і силових параметрів рухів. Розвиток рухових якостей (спритності). Розвиток навички правильного дихання. Послаблення негативних емоцій. Корекція психофізичного напруження. Розвиток здатності до виконання вправ за інструкцією педагога. Виховання старанності, дисциплінованості.</p>

	<p>Похитування в випаді. Симетричні та асиметричні махи руками (вперед, назад, праворуч, ліворуч). *Повороти голови (праворуч, ліворуч). *Нахили голови (вперед, назад, праворуч, ліворуч). *Нахили тулуба (вперед, назад) з рухами руками.</p> <p>Вправи на розслаблення Перетягування та гойдання в парах (у в.п. сидячи). *Струси рук, нахилившись вперед</p>	<p><i>Має</i> уявлення про окремі фізичні вправи, розучені на уроці (за допомогою вчителя); <i>розрізняє</i> основні частини тіла, задіяні при виконанні вправи (за підказкою вчителя); <i>розрізняє</i> основні просторово-часові характеристики рухової дії (за допомогою чи за підказкою вчителя); <i>бере та передає</i> предмети, що використовуються при виконанні вправи (за допомогою чи за вказівкою вчителя); <i>виконує</i> похитування в випаді (за допомогою чи за показом учителя); <i>виконує</i> нахили тулуба з рухами руками (за показом учителя); <i>виконує</i> симетричні та асиметричні махи руками (вперед, назад, праворуч, ліворуч) (за допомогою чи за показом учителя); <i>вміє</i> узгоджувати дихання з виконанням рухових дій (за допомогою чи наслідуючи вчителя); *<i>виконує</i> нахили голови (вперед, назад, праворуч, ліворуч); нахили тулуба (вперед, назад) з рухами руками (за допомогою чи наслідуючи вчителя); *<i>виконує</i> повороти голови (праворуч, ліворуч) (за допомогою чи наслідуючи вчителя). *<i>старається</i> узгоджувати дихання з виконанням рухової дії (за допомогою вчителя).</p>	<p>Розвиток цілеспрямованої уваги. Розвиток основних просторових та часових уявлень. Корекція психоемоційного стану. Послаблення негативних емоцій. Корекція психофізичного напруження. Профілактика та корекція порушень постави. Розвиток рухових якостей (спритності, гнучкості). Розвиток узгодженості рухових дій. Розвиток координації рухів. Формування формул рухів. Збагачення та конкретизація словникового запасу. Виховання навичок адекватної поведінки, дисциплінованості.</p> <p>Розвиток довільного сприймання. Розвиток сенсорної та моторної уваги. Розвиток просторової уяви. Розвиток просторового орієнтування. Корекція психоемоційного стану, послаблення негативних емоцій.</p>
--	---	---	---

	<p><i>Ритмопластичні вправи</i> Крок «зальотний», «колисання». Крок галопу (праворуч, ліворуч, вперед, назад). Подвійний ковзний крок. Нахили тулуба з рухом руками під музично-ритмічний супровід (з використанням п'єс з яскраво вираженим ритмічним малюнком і темпом). Ритм посилюється оплесками та (чи) притуптуванням. *Нахили тулуба (вперед, назад) з рухами руками – під музично-ритмічний супровід (з використанням п'єс з яскраво вираженим ритмічним малюнком і темпом).</p>	<p><i>Має</i> уявлення про тілобудову (основні частини тіла) людини (за підказкою вчителя <i>використовує</i> засвоєний словник в межах знайомого мовленнєвого матеріалу (за підказкою вчителя); <i>виконує</i> перетягування та гойдання в парах (за допомогою чи за показом учителя); *<i>виконує</i> струси ніг: одночасно та почергово (у в.п – сидячи) (за допомогою вчителя).</p> <p><i>Виконує</i> рекомендації та розпорядження вчителя (за вказівкою вчителя); <i>розрізняє</i> початок та кінець музичного твору (за вказівкою вчителя); <i>розрізняє</i> контрастні динамічні відтінки (швидко – повільно) (за підказкою вчителя); <i>виконує</i> крок «зальотний», «колисання»; крок галопу (праворуч, ліворуч, вперед, назад); подвійний ковзний крок (з використанням п'єс з яскраво вираженим ритмічним малюнком і темпом) (за показом чи наслідуючи вчителя); <i>вміє</i> узгоджувати дихання з фазами рухів (за допомогою чи наслідуючи вчителя);</p>	<p>Корекція психофізичного напруження. Розвиток координації рухів. Розвиток узгодженості, чіткості виконання рухових дій. Розвиток рухових якостей (спритності, сили, гнучкості). Виховання стриманості.</p> <p>Розвиток пізнавальних інтересів. Розвиток слухо-зоро-вібраційного сприймання. Розвиток елементарних уявлень про оточуюче середовище, власне тіло. Розвиток здатності до здійснення аналізу виконання своїх рухів і рухів інших учнів. Розвиток наочно-дійового та наочно-образного мислення. Розвиток координації рухів. Розвиток узгодженості рухових дій, здатності до одночасних рухів. Розвиток просторово-часової орієнтації, точності відтворення просторових, часових і силових параметрів рухів. Розвиток рухових якостей (швидкості, витривалості, спритності, гнучкості). Розвиток навички правильної постави. Формування навички правильної постави. Корекція психофізичного напруження. Естетичний розвиток. Розвиток відчуття ритму та темпу. Корекція психоемоційного стану. Розвиток емоційної сфери.</p>
--	--	--	--

	<p>Кистьова та пальчикова гімнастика Почергове постукування пальцями однієї руки, обох рук одразу. Поперемінне згинання та розгинання переплетених пальців з'єднаних разом долонь. Мудра «Вікно мудрості» (див. дод. №6). *Поперемінне згинання та розгинання переплетених пальців з'єднаних разом долонь. *Плетіння кіс, зав'язування бантиків.</p> <p>Імітаційні вправи Імітація рухів ведмедя, чаплі, польоту птахів. Імітація рибалки, водолаза. Імітація годинника, сонечка, дерева під</p>	<p><i>емоційно</i> реагує в процесі занять ритмопластичними вправами (під контролем учителя); <i>вміє</i> узгоджувати свої дії з діями інших учнів (за вказівкою чи під контролем учителя); <i>спілкується</i> (питає, просить тощо) з іншими учнями та вчителем в процесі виконання ритмопластичних вправ (за допомогою чи за підказкою вчителя); *<i>розрізняє</i> основні просторові характеристики виконаної рухової дії (за допомогою чи за підказкою вчителя); *<i>ознайомлений</i> з тематичними піктограмами (за допомогою вчителя); *<i>розрізняє</i> основні частини тіла, задіяні при виконанні фізичної вправи (за допомогою вчителя); *<i>вміє</i> узгоджувати свої дії з діями інших учнів (за допомогою вчителя); *<i>розрізняє</i> початок та кінець музичного твору (за допомогою вчителя); *<i>виконує</i> нахили тулуба з рухом руками (вперед, назад) (за допомогою чи за показом учителя).</p> <p><i>Сприймає</i> звернене мовлення вчителя (за підказкою вчителя); <i>розрізняє</i> пальці кисті, що використовуються при виконанні вправи (за підказкою вчителя); <i>вміє</i> узгоджувати дихання з виконанням вправ (за допомогою чи наслідуючи вчителя);</p>	<p>Корекція зовнішнього прояву емоцій. Розвиток навички узгодження фаз дихання з руховими актами. Розвиток комунікативних навичок. Виховання гуманності, поваги до інших дітей і дорослих.</p> <p>Розвиток стійкості уваги. Розвиток обсягу та точності пам'яті. Розвиток мисленневих операцій на основі довільного виконання рухових дій. Послаблення негативних емоцій. Формування позитивного психоемоційного стану. Розвиток дрібної моторики рук. Розвиток рухових якостей (гнучкості, спритності, сили). Формування узгодженості мікро- та макромоторики. Розвиток просторово-часової орієнтації, точності відтворення просторових, часових і силових параметрів рухів. Розвиток узгодженості рухових дій. Розвиток рухової пам'яті. Розвиток навички узгодження фаз дихання з руховими актами. Розвиток вербальних і невербальних засобів спілкування. Виховання старанності, наполегливості,</p>
--	--	---	--

	<p>вітром. *Імітація рухів іграшок (ляльки, машинки тощо).</p>	<p><i>виконує</i> мудру «Вікно мудрості» (за допомогою вчителя); <i>виконує</i> почергове постукування пальцями однієї руки, обох рук одразу; поперемінне згинання та розгинання переплетених пальців з'єднаних разом долонь (за допомогою чи за показом учителя); <i>*розрізняє</i> основні просторові характеристики виконаної рухової дії (за допомогою чи за підказкою вчителя); <i>*розрізняє</i> основні частини тіла, задіяні при виконанні фізичної вправи (за допомогою вчителя); <i>*здійснює</i> поперемінне згинання та розгинання переплетених пальців з'єднаних разом долонь; плетіння кіс, зав'язування бантиків (за допомогою чи наслідуючи вчителя).</p> <p><i>Сприймає</i> використане наочне приладдя (кіно -, відеозапис, фотографії, плакати, таблички, піктограми тощо) (за допомогою вчителя); <i>розпізнає</i> пози знайомих тварин (за допомогою чи за підказкою вчителя); <i>розрізняє</i> основні просторові характеристики переміщення (за підказкою вчителя); <i>розрізняє</i> основні частини тіла, задіяні при виконанні вправи (за підказкою вчителя); <i>називає</i> окремих тварин, рослини,</p>	<p>здатності до вольового зусилля.</p> <p>Розвиток цілеспрямованої уваги. Розвиток пізнавальних інтересів. Розвиток операційно-організаційного компонента мислення. Розвиток елементарних уявлень про оточуюче середовище, власне тіло. Естетичний розвиток. Покращення довільної пам'яті. Корекція психоемоційного стану. Корекція психофізичного напруження. Розвиток кінетичних і кінестетичних відчуттів різної модальності та вміння їх диференціювати. Розвиток узгодженості рухових дій. Розвиток просторово-часової орієнтації, точності відтворення просторових, часових і силових параметрів рухів. Формування здатності зберігати рівновагу в статичних положеннях і в русі. Розвиток швидкості реакції. Розвиток рухової пам'яті. Розвиток навички правильної постави. Розвиток рухових якостей (швидкості, витривалості, гнучкості, спритності, сили). Розвиток навичок діалогічного мовлення. Виховання гуманності, доброзичливості.</p>
--	--	--	--

	<p>предмети (за підказкою вчителя); <i>використовує</i> здобуті рухові навички для заданої імітації (ходьбу, стрибки, повзання тощо); <i>виконує імітацію</i> рухів ведмедя, чаплі, польоту птахів; імітація годинника, сонечка, дерева під вітром (за допомогою чи за показом учителя); <i>вміє</i> імітувати особливості діяльності людини, наприклад, рухи рибалки, водолаза (за допомогою чи за показом учителя); <i>*сприймає</i> використане наочне приладдя (кіно -, відеозапис, фотографії, плакати, таблички тощо) (за допомогою вчителя); <i>*використовує</i> засвоєний словник в межах зрозумілого мовленнєвого матеріалу, застосовуючи доступну форму (усне, жестове) мовлення (за допомогою вчителя); <i>*ознайомлений</i> з тематичними піктограмами (за допомогою вчителя); <i>*розрізняє</i> основні частини тіла, задіяні при виконанні фізичної вправи (за допомогою вчителя); <i>*розрізняє</i> основні просторові характеристики переміщення (за допомогою вчителя); <i>*здійснює</i> імітацію рухів іграшок (ляльки, машинки тощо) (за допомогою учителя).</p>	
<p>Розвиток правильного локомоторного стереотипу та корекція основних видів локомоції дитини (ходьби, бігу)</p>		

	<p>Стройові вправи Розрахунок і розподіл у строю. Рівняння в шерензі та колоні. Повороти на місці праворуч \ ліворуч (переходом). Перешиккування із колони по одному в коло, рухаючись за направляючим. Виконання команд: «Рівняйсь!», «Ширше крок!», «На перший – другий (третій) розрахуйсь!», «По порядку – розрахуйсь!», «Направляючий – на місці!» *Похідний крок. *Виконання команд: «Ставай!»</p>	<p><i>Розрізняє</i> задіяні при виконанні вправ основні частини тіла (за допомогою чи при підказці вчителя); <i>називає</i> основні просторові ознаки окремої рухової дії (за допомогою чи за підказкою вчителя); <i>відповідає</i> на короткі запитання за темою заняття з ЛФК (за допомогою чи при підказці вчителя); <i>знає</i> своє місце в строю (за вказівкою вчителя); <i>виконує</i> рівняння в шерензі та колоні (за допомогою чи за показом учителя); <i>виконує</i> команди вчителя: «Рівняйсь!», «Ширше крок!», «На перший – другий (третій) розрахуйсь!», «По порядку – розрахуйсь!», «Направляючий – на місці!» (за допомогою чи при підказці вчителя); <i>здійснює</i> розрахунок і розподіл у строю; рівняння в шерензі та колоні; шиккування, перешиккування (наслідуючи чи за показом учителя); <i>виконує</i> повороти на місці праворуч \ ліворуч (переходом) (за допомогою чи за показом вчителя); <i>виконує</i> перешиккування із колони по одному в коло, рухаючись за направляючим (за допомогою чи за показом вчителя); <i>виконує</i> розрахунок по порядку на «перший-другий» (за допомогою чи за показом вчителя);</p>	<p>Розвиток цілеспрямованості рухів рук, здатності до взаємодії обома руками. Розвиток правильного локомоторного стереотипу та вдосконалення навички ходьби. Розвиток просторової уяви. Розвиток просторово-часової орієнтації, точності відтворення просторових, часових і силових параметрів рухів. Розвиток кінетичних та кінестетичних відчуттів різної модальності та вміння їх диференціювати. Розвиток координації рухів. Розвиток узгодженості, чіткості виконання рухових дій. Формування узгодженості мікро- та макромоторики. Формування здатності зберігати рівновагу в статичних положеннях і в русі. Закріплення навички правильної постави. Розвиток адекватності зовнішнього прояву емоцій. Розвиток рухових якостей (спритності, витривалості). Збагачення активного та пасивного словникового запасу. Розвиток вербальних і невербальних засобів спілкування. Виховання колективізму, доброзичливості. Розвиток навички до співпраці в парі, в</p>
--	---	---	---

	<p>Ритмопластичні вправи Крок «зальотний», «колисання». Крок галопу (праворуч, ліворуч, вперед, назад). Подвійний ковзний крок. Нахили тулуба з рухом руками під музично-ритмічний супровід (з використанням п'єс з яскраво вираженим ритмічним малюнком і темпом). Ритм посилюється оплесками та (чи) притуптуванням. *Нахили тулуба (вперед, назад) з рухами руками – під музично-ритмічний супровід (з використанням п'єс з яскраво вираженим ритмічним малюнком і темпом).</p>	<p><i>вміє</i> узгоджувати дихання з виконанням вправ (за допомогою чи наслідуючи вчителя); <i>*розрізняє</i> основні просторові характеристики виконаної рухової дії (за допомогою чи за підказкою вчителя); <i>*виконує</i> ходьбу похідним кроком, команду «<i>Ставай!</i>» (за допомогою чи разом з учителем); <i>*вміє</i> узгоджувати дихання з виконанням вправи (за допомогою вчителя).</p> <p><i>Виконує</i> рекомендації та розпорядження вчителя (за вказівкою вчителя); <i>розрізняє</i> початок та кінець музичного твору (за вказівкою вчителя); <i>розрізняє</i> контрастні динамічні відтінки (швидко – повільно) (за підказкою вчителя); <i>виконує</i> крок «зальотний», «колисання»; крок галопу (праворуч, ліворуч, вперед, назад); подвійний ковзний крок (з використанням п'єс з яскраво вираженим ритмічним малюнком і темпом) (за показом чи наслідуючи вчителя); <i>вміє</i> узгоджувати дихання з фазами рухів (за допомогою чи наслідуючи вчителя); <i>емоційно</i> реагує в процесі занять ритмопластичними вправами (під контролем учителя); <i>вміє</i> узгоджувати свої дії з діями інших</p>	<p>групі.</p> <p>Розвиток слухо-зоро-вібраційного сприймання. Розвиток пізнавальних інтересів. Розвиток елементарних уявлень про оточуюче середовище, власне тіло. Розвиток здатності до здійснення аналізу виконання своїх рухів і рухів інших учнів. Розвиток наочно-дійового та наочно-образного мислення. Розвиток просторового орієнтування. Розвиток відчуття ритму та темпу. Корекція психоемоційного стану. Корекція зовнішнього прояву емоцій. Розвиток координації рухів. Розвиток узгодженості рухових дій, здатності до одночасних рухів. Розвиток правильного локомоторного стереотипу та вдосконалення рухових навичок (ходьби, бігу, стрибків тощо). Розвиток рухових якостей (спритності, витривалості, спритності, сили, гнучкості). Естетичний розвиток. Розвиток емоційної сфери. Розвиток навички правильної постави. Розвиток навички узгодження фаз</p>
--	---	--	---

	<p><i>Вправи з використанням гімнастичних предметів і приладів</i> Симетричні та асиметричні махи руками (вперед, назад, праворуч, ліворуч) з предметами (різнокольоровими м'ячами, іграшками, гімнастичними стрічками тощо) в руках. Перекидання малого м'яча з однієї руки в іншу (слідкуючи за його рухом). Збирання дрібних предметів (гудзики тощо) пальцями ніг та їх підкидання чи перенесення (у в.п. сидячи). Котіння, передача та перекидання м'яча в парах. Підкидання вгору та ловіння малого м'яча обома руками. Стрибки навколо обруча. *Котіння обруча вперед і біг за ним. *Кидання великого м'яча по підлозі (стіні) та його ловіння двома руками.</p>	<p>учнів (за вказівкою чи під контролем учителя); <i>спілкується</i> (питає, просить тощо) з іншими учнями та вчителем в процесі виконання ритмопластичних вправ (за допомогою чи за підказкою вчителя); *<i>розрізняє</i> основні просторові характеристики виконаної рухової дії (за допомогою чи за підказкою вчителя); *<i>ознайомлений</i> з тематичними піктограмами (за допомогою вчителя); *<i>розрізняє</i> основні частини тіла, задіяні при виконанні фізичної вправи (за допомогою вчителя); *<i>вміє</i> узгоджувати свої дії з діями інших учнів (за допомогою вчителя); *<i>розрізняє</i> початок та кінець музичного твору (за допомогою вчителя); *<i>виконує</i> нахили тулуба з рухом руками (вперед, назад) (за допомогою чи за показом учителя).</p> <p><i>Застосовує</i> фіксує мовлення в процесі заняття з ЛФК (за допомогою чи при підказці вчителя); <i>сприймає</i> таблички та піктограми (за допомогою чи при підказці вчителя); <i>розрізняє</i> предмети, використані на уроці, за розміром, формою, кольором (за допомогою чи за підказкою вчителя); <i>називає</i> основні предмети, задіяні при виконанні вправи; основні просторові характеристики переміщення (за підказкою вчителя);</p>	<p>дихання з руховими актами. Розвиток комунікативних навичок. Виховання гуманності, поваги до інших дітей і дорослих.</p> <p>Розвиток пізнавальних інтересів. Естетичний розвиток. Розвиток цілеспрямованої уваги. Розвиток просторово-часових уявлень. Розвиток просторового орієнтування. Розвиток довільної пам'яті. Розвиток мисленневих операцій (аналіз, синтез, класифікація, порівняння тощо). Розвиток позитивного емоційного ставлення та мотивації до навчання. Розвиток цілеспрямованої рухової діяльності. Розвиток узгодженості рухових дій. Розвиток здатності до одночасних рухів. Розвиток координації рухів. Формування формул рухів. Розвиток правильного локомоторного стереотипу та вдосконалення рухових навичок (ходьби, бігу, стрибків тощо). Розвиток рухових якостей (спритності, витривалості, сили, гнучкості, швидкості). Формування фіксує мовлення. Виховання навичок спілкування та</p>
--	--	---	--

	<p><i>Імітаційні вправи</i> Імітація рухів ведмедя, чаплі, польоту птахів. Імітація рибалки, водолаза. Імітація годинника, сонечка, дерева під вітром. *Імітація рухів іграшок (ляльки, машинки тощо).</p>	<p><i>виконує</i> симетричні та асиметричні махи руками (вперед, назад, праворуч, ліворуч) з предметами в руках; збирання дрібних предметів (гудзики тощо) пальцями ніг та їх підкидання чи перенесення (у в.п. сидячи) (за допомогою чи наслідуючи вчителя); <i>здійснює</i> підкидання малого м'яча вгору та ловіння його двома руками; перекидання малого м'яча з однієї руки в іншу (слідкуючи за його рухом) (наслідуючи чи за показом учителя); <i>виконує</i> котіння, передача та перекидання м'яча в парах; стрибки навколо обруча (наслідуючи чи за показом учителя); <i>вміє</i> узгоджувати свої дії з діями інших учнів в групі, в парі (за допомогою вчителя); *<i>сприймає</i> таблички та піктограми (за допомогою вчителя); *<i>розрізняє</i> використані предмети за розміром, кольором (за допомогою чи за підказкою вчителя); *<i>виконує</i> котіння обруча вперед і біг за ним; кидання великого м'яча по підлозі (стіні) та його ловіння двома руками (за допомогою чи за показом учителя);</p> <p><i>Сприймає</i> використане наочне приладдя (кіно -, відеозапис, фотографії, плакати, таблички, піктограми тощо) (за допомогою вчителя); <i>розпізнає</i> пози знайомих тварин (за</p>	<p>співпраці в колективі.</p> <p>Розвиток цілеспрямованої уваги. Розвиток елементарних уявлень про оточуюче середовище, власне тіло. Розвиток пізнавальних інтересів. Естетичний розвиток. Покращення довільної пам'яті. Розвиток операційно-організаційного компонента мислення. Корекція психоемоційного стану. Розвиток кінетичних і кінестетичних відчуттів різної модальності та вміння їх диференціювати. Розвиток просторово-часової орієнтації, точності відтворення просторових, часових і силових параметрів рухів. Розвиток узгодженості рухових дій. Розвиток рухової пам'яті. Розвиток правильного локомоторного стереотипу та вдосконалення рухових навичок (ходьби, бігу, стрибків тощо). Розвиток навички правильної постави. Розвиток рухових якостей (швидкості, витривалості, гнучкості, спритності, сили). Розвиток вербальних і невербальних</p>
--	---	--	---

		<p>допомогою чи за підказкою вчителя); <i>розрізняє</i> основні просторові характеристики переміщення (за підказкою вчителя); <i>розрізняє</i> основні частини тіла, задіяні при виконанні вправи (за підказкою вчителя); <i>називає</i> окремих тварин, рослини, предмети (за підказкою вчителя); <i>використовує</i> здобуті рухові навички для заданої імітації (ходьбу, стрибки, повзання тощо); <i>виконує імітацію</i> рухів ведмедя, чаплі, польоту птахів; імітація годинника, сонечка, дерева під вітром (за допомогою чи за показом учителя); <i>вміє</i> імітувати особливості діяльності людини, наприклад, рухи рибалки, водолаза (за допомогою чи за показом учителя); <i>*сприймає</i> використане наочне приладдя (кіно -, відеозапис, фотографії, плакати, таблички тощо) (за допомогою вчителя); <i>*використовує</i> засвоєний словник в межах зрозумілого мовленнєвого матеріалу, застосовуючи доступну форму (усне, жестове) мовлення (за допомогою вчителя); <i>*ознайомлений</i> з тематичними піктограмами (за допомогою вчителя); <i>*розрізняє</i> основні частини тіла, задіяні при виконанні фізичної вправи; основні просторові характеристики</p>	<p>засобів спілкування. Розвиток навичок діалогічного мовлення. Виховання гуманності, доброзичливості.</p>
--	--	---	--

		переміщення (за допомогою вчителя); *здійснює імітацію рухів іграшок (ляльки, машинки тощо) (за допомогою вчителя).	
6	<p>ЛЕГКОАТЛЕТИЧНІ ВПРАВИ <i>Теоретичні відомості.</i> Старт і фініш. Основні легкоатлетичні терміни. Загальні відомості про окремі легкоатлетичні вправи, що використовуються на занятті з ЛФК. Самоконтроль за станом організму під час виконання фізичних вправ на занятті з ЛФК. Узгодження дихання з виконанням вправ. *Значення дихання для життя людини. *Правильне дихання та під час виконання легкоатлетичних вправ на занятті з ЛФК.</p> <p><i>Ходьба:</i> зі зміною площі опори, в напівприсіді, в присіді; по гімнастичній лаві приставним кроком;</p>	<p><i>Учень/учениця:</i> <i>має</i> уявлення про основні просторові та часові характеристики; про значення узгодження дихання з виконанням легкоатлетичних вправ; про окремі легкоатлетичні вправи, що використовуються на занятті з ЛФК; старт і фініш; самоконтроль за станом організму під час виконання фізичних вправ, що використовуються на занятті з ЛФК (за допомогою чи за підказкою вчителя); <i>виконує</i> правила безпеки, поведінки та гігієни при проведенні занять з ЛФК (за вказівкою вчителя); <i>розрізняє</i> основні просторово-часові характеристики рухових дій (за підказкою вчителя); <i>сприймає</i> звернене мовлення вчителя (за підказкою вчителя); <i>відповідає</i> на запитання в межах знайомого мовленнєвого матеріалу (за підказкою вчителя); <i>виконує</i> ходьбу: зі зміною площі опори, в напівприсіді, в присіді; з мішечком з піском (300 г) чи з іншим предметом на голові; по гімнастичній лаві з предметами в руках (іграшка, кеглі, надувний м'яч тощо); похилою площиною (з опорою) (за допомогою чи</p>	<p>Розвиток стійкості уваги. Формування цілеспрямованої уваги. Формування елементарних уявлень про навколишнє середовище та власне тіло. Формування мисленнєвих операцій (аналіз, синтез, класифікація, порівняння тощо). Розвиток здатності до оцінки та регуляції просторово-часових і динамічних рухових параметрів. Розвиток кінетичних і кінестетичних відчуттів. Розвиток просторової уяви. Розвиток просторово-часової орієнтації, точності відтворення просторових, часових і силових параметрів рухів. Розвиток обсягу та точності оперативної та довготривалої пам'яті. Розвиток рухових якостей: витривалості, спритності, сили (хода); витривалості, гнучкості, спритності, сили, швидкості (біг); витривалості, спритності, швидко-силових (стрибки); витривалості, гнучкості, спритності, сили, швидкості (лазіння та повзання); швидко-силових (метання). Розвиток узгодженості рухових дій. Розвиток координації рухів.</p>

	<p>похилою площиною (з опорою); один за одним між розставленими по одній лінії предметами, не чіпляючи їх.</p> <p><i>*Ходьба:</i> по предмету, з переступанням через предмет.</p> <p><i>Біг:</i> навшпиньки; зі зміною напрямку; обмеженою площиною; зі зміною темпу; з різних в.п.; парами.</p> <p><i>*Біг:</i> повільний, швидкий, зі зміною темпу, зі зміною напрямку.</p> <p><i>Стрибки:</i> на м'яку перешкоду (h=40 см); на одній нозі з переміщенням уперед, назад, праворуч, ліворуч; на одній та на двох ногах по міткам; в висоту з прямого розбігу з дістанням підвішених предметів; багатоскоки; навколо обруча.</p> <p><i>*Стрибки:</i> чергуючи з ходьбою; у висоту з місця до визначеного орієнтира (наприклад, з торканням підвішеної іграшки).</p> <p><i>Метання:</i> малого м'яча по підлозі (стіні) та його ловіння двома руками та однією рукою; підкидання та ловіння малого м'яча з однієї руки в іншу (слідкуючи за його рухом); кидання вгору та ловіння малого м'яча обома руками; метання малого м'яча однією рукою (чергуючи руки) вільним способом у горизонтальну ціль.</p> <p><i>*Метання:</i> кидання великого м'яча об землю та його ловіння (обома руками).</p> <p><i>Лазіння:</i> по гімнастичній лаві (встановленій під кутом до 20°) в упорі</p>	<p>за показом учителя);</p> <p><i>виконує</i> біг: навшпиньки; зі зміною напрямку; обмеженою площиною; зі зміною темпу; з різних в.п.; парами (наслідуючи чи за показом учителя);</p> <p><i>виконує</i> стрибки: на м'яку перешкоду (h=40 см); на одній нозі з переміщенням вперед, назад, праворуч, ліворуч; на одній та на двох ногах по міткам; в висоту з прямого розбігу з дістанням підвішених предметів; багатоскоки; навколо обруча (за допомогою чи за показом учителя);</p> <p><i>виконує</i> метання: малого м'яча по підлозі (стіні) та його ловіння двома руками та однією рукою; підкидання та ловіння малого м'яча з однієї руки в іншу (слідкуючи за його рухом); кидання вгору та ловіння малого м'яча двома руками; метання малого м'яча однією рукою (чергуючи руки) вільним способом у горизонтальну ціль (за допомогою чи за показом учителя);</p> <p><i>здійснює</i> лазіння: по гімнастичній лаві (встановленій під кутом до 20°) в упорі на колінах і рачки, захоплюючи руками краї лави (вперед); влізання на гімнастичну стінку приставним кроком і злізання з неї; довільне лазіння на гімнастичній стінці праворуч \ ліворуч (ноги на 3-4-ій рейці); пролізання через гімнастичний обруч (обручі) (за допомогою чи наслідуючи вчителя);</p> <p><i>виконує</i> повзання по гімнастичному</p>	<p>Розвиток навички правильної постави. Формування формул рухів.</p> <p>Розвиток правильного локомоторного стереотипу та вдосконалення рухових навичок (ходьби, бігу, стрибків тощо).</p> <p>Розвиток тактильно-вібраційного, зорового та кінестетичного контролю власних дій.</p> <p>Корекція психоемоційного стану.</p> <p>Розвиток навички узгодження фаз дихання з руховими актами.</p> <p>Формування здатності до виконання вправ за інструкцією педагога.</p> <p>Збагачення та конкретизація активного та пасивного словника.</p> <p>Виховання комунікативних навичок, навичок адекватної поведінки, дисциплінованості, наполегливості.</p> <p>Виховання здатності до співпраці в колективі.</p>
--	--	---	--

	<p>на колінах і рачки, захоплюючи руками краї лави (вперед); довільне лазіння на гімнастичній стінці праворуч \ ліворуч (ноги на 3-4-ій рейці).</p> <p><i>*Лазіння:</i> перелізання з опорою на груди; довільне влізання на гімнастичну стінку та злізання з неї (до визначеної висоти).</p> <p><i>Повзання:</i> по гімнастичному мату (оминаючи перешкоди); по гімнастичній лаві в упорі, стоячи на колінах і кистях; по гімнастичному мату різнойменним способом \ однойменним способом.</p> <p><i>*Повзання:</i> рачки з прогнутою спиною.</p>	<p>мату (оминаючи перешкоди); по гімнастичній лаві довільне; по гімнастичному мату різнойменним способом \ однойменним способом. (наслідуючи вчителя);</p> <p><i>вміє</i> узгоджувати дихання з виконанням вправ (за допомогою чи при підказці вчителя);</p> <p><i>вміє</i> узгоджувати свої дії з діями інших учнів (за допомогою чи під контролем учителя);</p> <p><i>*орієнтується</i> в спортивному залі та на майданчику при проведенні, що використовуються заняття з ЛФК (за допомогою чи за вказівкою учителя);</p> <p><i>*має</i> елементарне уявлення про значення дихання для життя людини; правильне дихання та під час виконання легкоатлетичних вправ на занятті з ЛФК (за допомогою вчителя);</p> <p><i>*розрізняє</i> основні просторові характеристики виконаної рухової дії (за допомогою чи за підказкою вчителя);</p> <p><i>*розрізняє</i> основні частини тіла, задіяні при виконанні фізичної вправи (за допомогою вчителя);</p> <p><i>*виконує</i> ходьбу по предмету, з переступанням через предмет (за допомогою чи наслідуючи вчителя);</p> <p><i>*виконує</i> біг: повільний, швидкий, зі зміною темпу, зі зміною напрямку (за допомогою чи наслідуючи вчителя);</p> <p><i>*виконує</i> повзання: по гімнастичному мату; повзання, оминаючи перешкоди</p>	
--	---	--	--

		<p>(за допомогою вчителя); *виконує стрибки чергуючи з ходьбою; у висоту з місця до визначеного орієнтира (за допомогою чи наслідуючи вчителя); *виконує лазіння: пролізання через гімнастичний обруч (за допомогою вчителя); *вміє узгоджувати дихання з виконанням рухових дій (за допомогою вчителя); *вміє узгоджувати свої дії з діями інших учнів (за допомогою вчителя).</p>	
17	<p>ІГРИ Теоретичні відомості. Хід гри, її початок і закінчення. Вияв емоцій, почуттів. Взаємини школярів. Дружба та взаємодопомога. Правила та зміст розучених ігор, що використовуються на занятті з ЛФК. *Хід гри, її початок і закінчення. *Зміст розучених ігор, що використовуються на занятті з ЛФК.</p> <p><i>Для розвитку координаційних здібностей:</i> «Рибалка», «Гопак», «Іграшковий магазин», «На болоті», «Кола», «Зав'язи вузлики», «М'яч у стінку», «На той берег (1)», «Місток», «Естафета з обручем (1)», «Естафета з стрічками», «Естафета з стрибками» тощо.</p> <p><i>Для корекції психоемоційного стану</i></p>	<p><i>Учень/учениця:</i> має уявлення про хід гри, її початок і закінчення; правила та зміст розучених ігор, що використовуються на занятті з ЛФК (за допомогою чи при підказці вчителя); має уявлення про вияв емоцій, почуттів; взаємини школярів; дружбу та взаємодопомогу (за допомогою чи при підказці вчителя); дотримується правил поведінки, гігієни та безпеки при проведенні ігор на занятті з ЛФК (за допомогою чи за підказкою вчителя); відповідає на короткі запитання в межах знайомого мовленнєвого матеріалу (за допомогою чи при підказці вчителя); розрізняє основні частини тіла, задіяні при проведенні рухливої гри (за допомогою чи при підказці вчителя); сприймає та виконує команди, розпорядження вчителя (за допомогою</p>	<p>Розвиток слухо-зоро-вібраційного сприймання. Розвиток цілеспрямованості довільної уваги. Розвиток просторової уяви. Розвиток просторово-часової орієнтації, точності відтворення просторових, часових і силових параметрів рухів. Розвиток елементарних уявлень про оточуюче середовище, власне тіло. Розвиток кінестетичних і кінетичних відчуттів. Розвиток тактильно-вібраційного, зорового та кінестетичного контролю виконання руху. Розвиток фантазії та здатності до самовираження. Естетичний розвиток. Розвиток рухових якостей (витривалості, гнучкості, спритності, сили, швидкості).</p>

	<p>та психофізичного напруження: «Зав'язи вузлики» тощо.</p> <p>Для розвитку правильного локомоторного стереотипу та корекції основних видів локомоції дитини (ходьби, бігу): «Естафета з стрічками», «На болоті», «На той берег (1)», «Естафета з обручем (1)» тощо.</p>	<p>чи при підказці вчителя); виконує ходьбу, біг, стрибки, лазіння та повзання в ігрових ситуаціях (за показом чи наслідуючи вчителя); вміє узгоджувати дихання з виконанням вправ (за допомогою чи наслідуючи вчителя); вміє грати в 5-6 рухливих ігор (за допомогою чи за показом вчителя); спілкується (питає, відповідає тощо) з іншими учнями та вчителем в процесі проведення гри (за підказкою вчителя); емоційно реагує на ігрові ситуації (під контролем учителя); здійснює взаємодію з іншими дітьми під час проведення гри (за допомогою чи під контролем учителя); *розрізняє основні частини тіла, задіяні при проведенні гри на занятті з ЛФК (за допомогою вчителя); *має уявлення про хід гри, її початок і закінчення; правила та зміст розучених ігор (за допомогою вчителя); *використовує засвоєний словник в межах зрозумілого мовленнєвого матеріалу, застосовуючи доступну форму (усне, жестове) мовлення (за допомогою вчителя); *намагається узгоджувати свої дії з діями інших учнів (за допомогою вчителя); *використовує здобуті рухові навички (ходьбу, стрибки, повзання тощо) в рухливій грі (за допомогою учителя);</p>	<p>Розвиток координації рухових дій. Формування узгодженості мікро- та макромоторики. Формування здатності зберігати рівновагу в статичних положеннях і в русі. Розвиток швидкості реакції. Розвиток узгодженості рухових дій. Формування формул рухів. Розвиток правильного локомоторного стереотипу та вдосконалення рухових навичок (ходьби, бігу, стрибків тощо). Розвиток емоційної сфери. Формування позитивної емоційної поведінки. Розвиток адекватності емоційних реакцій. Збагачення та конкретизація активного та пасивного словника. Виховання культури спілкування, колективізму, доброзичливості.</p>
--	---	---	---

		<i>*вміє грати в 3 рухливі гри (за допомогою чи за показом учителя).</i>	
--	--	--	--

ЛІКУВАЛЬНА ФІЗКУЛЬТУРА

Третій клас

(35 год на рік; 1 год на тиждень)

<i>Орієнт. розподіл год.</i>	<i>Зміст навчального матеріалу</i>	<i>Ймовірні очікувані результати розвитку учнів</i>	<i>Спрямованість корекційно-розвивальної роботи</i>
12	ГІМНАСТИЧНІ ВПРАВИ		
	<p><i>Теоретичні відомості.</i> Застосування засобів фізичного виховання (фізичних вправ, гігієнічних та природних чинників на занятті з ЛФК.</p> <p>*Значення фізичних вправ для здоров'я дитини.</p> <p>*Лікувальна фізкультура та її значення в житті дитини.</p> <p>*Попередження травматизму під час занять гімнастичними вправами на занятті з ЛФК.</p>	<p><i>Учень/учениця:</i> <i>дотримується</i> правил підготовки до занять, правил поведінки та гігієни на занятті з ЛФК (за вказівкою вчителя); <i>виявляє</i> інтерес та звичку до занять фізичною культурою (за вказівкою вчителя); <i>має</i> елементарне уявлення про застосування засобів фізичного виховання (фізичних вправ, гігієнічних та природних чинників) занятті з ЛФК (за допомогою чи при підказці вчителя); <i>сприймає</i> звернене мовлення вчителя (при підказці вчителя); <i>*сприймає</i> звернене мовлення вчителя (за допомогою вчителя); <i>*здійснює</i> підготовку до заняття з ЛФК (за допомогою чи при підказці вчителя); <i>*має</i> елементарне уявлення про значення фізичних вправ для здоров'я дитини; лікувальну фізкультуру та її значення в житті дитини; попередження травматизму під час занять гімнастичними вправами на занятті з ЛФК (за допомогою вчителя).</p>	<p>Розвиток пізнавальної активності.</p> <p>Розвиток слухо-зоро-вібраційного сприймання.</p> <p>Розвиток концентрації та стійкості уваги.</p> <p>Розвиток уявлень про оточуюче середовище, власне тіло.</p> <p>Розвиток репродуктивного та продуктивного мислення.</p> <p>Розвиток здатності до здійснення аналізу виконання своїх рухів і рухів інших учнів.</p> <p>Розвиток короткочасної та довготривалої пам'яті; збільшення обсягу оперативної пам'яті.</p> <p>Розвиток позитивної мотивації та звички до занять фізичними вправами.</p>
	Розвиток координаційних здібностей		
	Вправи для розвитку координаційних		

<p>здібностей</p> <p>Вис стоячи. Вис присівши. Перекат убік з упору присівши на колінах в групуванні та прогнувшись. Перекат назад з упору присівши. Перекат уперед з упору присівши.</p> <p>Руки руками за великою амплітудою з предметами (гімнастичними булавами, прапорцями тощо) та без них.</p> <p>Максимальні нахили тулуба до правої та лівої стопи (з рухами рук у тому ж напрямку).</p> <p>Присідання та вставання з мішечком з піском (300 г) чи з іншим предметом на голові.</p> <p>*Упор стоячи на колінах.</p> <p>*Легкий струс однієї ноги при опорі на другу (почергово).</p> <p>*Ходьба обмеженою площиною (по «коридору» на підлозі).</p> <p>*Вправи для розвитку гнучкості (наприклад, «Лук», «Чоло-коліно»).</p> <p>Ритмопластичні вправи</p> <p>Приставний крок та крок галопу з різними положеннями рук. Перемінний крок.</p>	<p><i>Використовує</i> звернене мовлення (за допомогою чи за зразком учителя); <i>здійснює</i> вис стоячи, вис присівши; максимальні нахили тулуба до правої та лівої стопи (з рухами рук у тому ж напрямку) (за показом учителя); <i>виконує</i> перекаат убік з упору присівши на колінах в групуванні та прогнувшись; перекаат назад з упору присівши; перекаат уперед з упору присівши (за допомогою чи наслідуючи учителя); <i>виконує</i> присідання та вставання з мішечком з піском (300 г) чи з іншим предметом на голові (наслідуючи чи за показом учителя); <i>вміє</i> узгоджувати дихання з виконанням вправ (наслідуючи чи за показом учителя); <i>*виконує</i> упор стоячи на колінах; легкий струс однієї ноги при опорі на другу (почергово) (за допомогою чи наслідуючи вчителя); <i>*виконує</i> ходьбу обмеженою площиною (по «коридору» на підлозі); вправи для розвитку гнучкості (наприклад, «Лук», «Чоло-коліно») (за допомогою учителя).</p> <p><i>Сприймає</i> використане наочне приладдя (кіно -, відеозапис, світлосигналізацію,</p>	<p>Розвиток слухо-зоро-вібраційного сприймання.</p> <p>Розвиток короткочасної та довготривалої пам'яті; збільшення обсягу оперативної пам'яті.</p> <p>Корекція адекватності емоційних реакцій.</p> <p>Розвиток координації рухів.</p> <p>Формування узгодженості мікро- та макромоторики.</p> <p>Розвиток просторово-часової орієнтації, точності відтворення просторових, часових і силових параметрів рухів.</p> <p>Формування здатності зберігати рівновагу в статичних положеннях і в русі.</p> <p>Розвиток швидкості реакції.</p> <p>Розвиток узгодженості рухових дій.</p> <p>Розвиток зорового, кінестетичного та вібраційно-тактильного контролю виконання рухової дії.</p> <p>Закріплення навички правильної постави.</p> <p>Профілактика та корекція плоскостопості.</p> <p>Розвиток рухових якостей (спритності).</p> <p>Закріплення навички узгодження фаз дихання з руховими актами.</p> <p>Розвиток фіксуєчого мовлення.</p> <p>Виховання організованості.</p> <p>Виховання наполегливості, здатності до вольового зусилля, дисциплінованості.</p> <p>Розвиток довільного сприймання.</p> <p>Розвиток узагальненості уявлень.</p> <p>Розвиток координації рухів.</p> <p>Розвиток рухової пам'яті.</p> <p>Розвиток узгодженості та чіткості рухових</p>
---	---	--

	<p>Танцювальний крок на кінчиках пальців. Рухи руками за великою амплітудою з предметами (різнокольоровими гімнастичними стрічками, гімнастичними булавами, прапорцями, м'ячами тощо) та без них під музично-ритмічний супровід (з використанням п'єс з яскраво вираженим ритмічним малюнком і темпом).</p> <p>*Махи руками з предметами (різнокольоровими іграшками, м'ячами, гімнастичними стрічками тощо) та без них під музично-ритмічний супровід з яскраво вираженим ритмічним малюнком.</p>	<p>фотографії, плакати, таблички, тощо) (за допомогою чи при підказці вчителя); <i>розрізняє</i> основні динамічні та просторові ознаки рухових дій; основні якісні ознаки використаних на уроці предметів (за допомогою чи при підказці вчителя); <i>називає</i> задіяні при виконанні вправ основні частини тіла та предмети (за допомогою чи при підказці вчителя); <i>виконує</i> приставний крок та крок галопу з різними положеннями рук, перемінний крок, танцювальний крок на кінчиках пальців (за допомогою чи за показом учителя); <i>виконує</i> рухи руками за великою амплітудою з предметами (різнокольоровими гімнастичними стрічками, гімнастичними булавами, прапорцями, м'ячами тощо) та без них під музично-ритмічний супровід (з використанням п'єс з яскраво вираженим ритмічним малюнком і темпом) (наслідуючи чи за показом учителя); <i>співпрацює</i> в парі, в групі (за допомогою чи при підказці вчителя); <i>емоційно</i> реагує на виконання ритмопластичних вправ; <i>вміє</i> узгоджувати дихання з виконанням вправи (за допомогою чи при підказці вчителя).</p> <p>*<i>сприймає</i> використане наочне приладдя (кіно -, відеозапис, світлосигналізацію, фотографії, плакати, таблички тощо) (за допомогою вчителя);</p>	<p>дій.</p> <p>Розвиток просторово-часової орієнтації, точності відтворення просторових, часових і силових параметрів рухів. Розвиток здатності до одночасних рухів. Розвиток просторово-часової орієнтації, точності відтворення просторових, часових і силових параметрів рухів. Формування здатності зберігати рівновагу в статичних положеннях і в русі. Розвиток швидкості реакції. Формування та розвиток формул рухів. Розвиток рухових якостей (витривалості, спритності, гнучкості, сили, швидкості). Корекція зовнішнього прояву емоцій. Закріплення навички узгодження фаз дихання з руховими актами. Розвиток регулюючої функції мовлення. Виховання дисциплінованості, організованості, вміння співпрацювати в колективі.</p>
--	--	--	--

	<p><i>Вправи з використанням гімнастичних предметів і приладів</i> Присідання та вставання з мішечком з піском (300 г) чи з іншим предметом на голові. Ходьба гімнастичною лавою з мішечком з піском (предметом) на голові. Зміна положення та виконання елементів гімнастичних та спортивно-прикладних вправ з предметами (різнокольоровими гімнастичними стрічками, іграшками, м'ячами тощо). Кидання вгору та ловіння малого м'яча однією рукою. Котіння та кидання м'яча між ногами (потягнувшись попередньо вгору). Ходьба гімнастичною лавою з предметом (предметами) в руках. *Вставання в обруч на коліна, піднімання обруча вгору. *Котіння та кидання м'яча між ногами.</p>	<p><i>*розрізняє</i> основні динамічні та просторові ознаки рухових дій; основні якісні ознаки використаних на уроці предметів (за допомогою вчителя); <i>*виконує</i> ходьбу з зупинками в кінці музично-ритмічної фрази (за допомогою чи наслідуючи вчителя); <i>*виконує</i> махи руками з предметами (різнокольоровими іграшками, м'ячами, гімнастичними стрічками тощо) та без них під музично-ритмічний супровід з яскраво вираженим ритмічним малюнком (за допомогою чи наслідуючи вчителя).</p> <p><i>Сприймає</i> та повторює за вчителем слова-ознаки конкретного предмета чи дії (за вказівкою вчителя); <i>має</i> уявлення про тілобудову людини (при підказці вчителя); <i>вміє</i> проводити елементарний аналіз своїх дій та дій інших учнів (за допомогою чи при підказці вчителя); <i>використовує</i> гімнастичну термінологію (за допомогою вчителя); <i>виконує</i> присідання та вставання з мішечком з піском (300 г) чи з іншим предметом на голові (за допомогою чи наслідуючи вчителя); <i>здійснює</i> зміну положення та виконання елементів гімнастичних та спортивно-прикладних вправ з предметами (різнокольоровими гімнастичними стрічками, іграшками, м'ячами тощо) (за допомогою чи за показом учителя);</p>	<p>Розвиток пізнавальних інтересів. Розвиток уяви. Розвиток слухо-зоро-вібраційного сприймання. Розвиток уявлень про оточуюче середовище, власне тіло. Розвиток репродуктивного та продуктивного мислення. Розвиток здатності до здійснення аналізу виконання своїх рухів і рухів інших учнів. Розвиток просторового орієнтування. Розвиток відчуття темпу та ритму. Розвиток координації рухів. Розвиток узгодженості рухових дій та здатності до одночасних рухів. Формування узгодженості мікро- та макромоторики. Розвиток рухових якостей (витривалості, спритності, сили, гнучкості, швидкості). Розвиток правильного локомоторного стереотипу та вдосконалення рухових навичок (ходьби, бігу, стрибків тощо). Закріплення навички правильної постави. Естетичний розвиток. Корекція психофізичного напруження. Розвиток емоційної сфери. Корекція зовнішнього прояву емоцій. Закріплення навички узгодження фаз дихання з руховими актами. Збагачення активного та пасивного словникового запасу. Розвиток комунікативних навичок. Виховання гуманності, добро зичливості,</p>
--	---	---	--

	<p>Кистьова та пальчикова гімнастика Відведення та приведення пальців на двох руках одночасно (з зоровим контролем та без нього). Мудра «Зуб дракона» (див. дод. №4). *Відведення та приведення пальців однієї руки (правої / лівої).</p> <p>Імітаційні вправи Імітація рухів курки (курчати / півня), чаплі, лиса.</p>	<p><i>виконує</i> ходьбу гімнастичною лавою з мішечком з піском (предметом) на голові; кидання вгору та ловіння малого м'яча однією рукою; котіння та кидання м'яча між ногами (потягнувшись попередньо вгору); ходьбу гімнастичною лавою з предметом (предметами) в руках (за показом чи наслідуючи вчителя); *<i>вміє</i> узгоджувати свої дії з діями інших учнів (за допомогою вчителя). *<i>виконує</i> котіння та кидання м'яча між ногами; вставання в обруч на коліна, підняття обруча вгору (за допомогою чи наслідуючи вчителя).</p> <p><i>Сприймає</i> звернене мовлення вчителя (за вказівкою вчителя); <i>називає</i> пальці кисті (за допомогою чи при підказці вчителя); <i>виконує</i> відведення та приведення пальців на двох руках одночасно (з зоровим контролем та без нього) (за допомогою чи наслідуючи вчителя); <i>виконує</i> мудру «Зуб дракона» (за допомогою вчителя); <i>вміє</i> узгоджувати дихання з виконанням вправи (за показом чи при підказці вчителя);</p>	<p>поваги до інших дітей.</p> <p>Розвиток операційно-організаційного компонента мислення. Розвиток цілеспрямованості та підвищеної стійкості уваги. Підвищення фізичної та розумової працездатності. Розвиток обсягу та точності довільної пам'яті. Розвиток просторово-часових уявлень. Розвиток координації рухів. Розвиток здатності до одночасних рухів і до взаємодії обома руками. Розвиток просторового орієнтування. Формування здатності зберігати рівновагу в статичних положеннях і в русі. Розвиток швидкості реакції. Розвиток рухових якостей (гнучкості, спритності, сили). Розвиток дрібної моторики рук. Розвиток навички узгодження фаз дихання з руховими актами. Корекція психоемоційного стану. Збагачення та конкретизація активного та пасивного словникового запасу. Розвиток навичок діалогічного мовлення. Виховання наполегливості, старанності, дисциплінованості.</p> <p>Розвиток слухо-зоро-вібраційного сприймання. Розвиток пізнавальних інтересів. Естетичний розвиток.</p>
--	---	---	--

	<p>Імітація рухів вітряка; гри на піаніно; повітряної кульки. *Імітація рухів пса.</p>	<p><i>*виконує</i> відведення та приведення пальців однієї руки (правої / лівої) (за допомогою чи наслідуючи учителя); <i>*вміє</i> узгоджувати дихання з виконанням фізичної вправи (за допомогою вчителя).</p> <p><i>Розрізняє</i> пози тварин та зображення, продемонстровані за допомогою наочних посібників (кіно-, відеозапис, фотографії, плакати, таблички тощо) (за допомогою чи за підказкою вчителя); <i>має</i> уявлення про позитивні та негативні емоції (при підказці вчителя); <i>називає</i> зображення знайомих тварин і предметів, продемонстровані за допомогою наочних посібників; основні їх якісні характеристики; просторові характеристики переміщення (за допомогою чи при підказці вчителя); <i>використовує</i> здобуті рухові навички (ходьба, стрибки, повзання тощо) для імітації окремих тварин, предметів, особливостей діяльності людини: імітацію рухів курки (курчати / півня), чаплі, лиса; рухів вітряка; гри на піаніно; повітряної</p>	<p>Розвиток цілеспрямованої уваги. Розвиток елементарних уявлень про оточуюче середовище, власне тіло. Розвиток мисленневих операцій (аналіз, синтез, класифікація, порівняння тощо). Розвиток узгодженості рухових дій. Розвиток просторово-часової орієнтації, точності відтворення просторових, часових і силових параметрів рухів. Формування здатності зберігати рівновагу в статичних положеннях і в русі. Розвиток швидкості реакції. Розвиток кінетичної та кінестетичної пам'яті. Розвиток рухових якостей (витривалості, гнучкості, спритності, швидкості, сили). Розвиток зорового та кінестетичного контролю власних дій. Розвиток правильного локомоторного стереотипу та вдосконалення рухових навичок (ходьби, бігу, стрибків тощо). Закріплення навички правильної постави. Розвиток адекватності зовнішнього прояву емоцій. Корекція психофізичного напруження. Формування позитивного психоемоційного стану. Розвиток вербальних і невербальних засобів спілкування. Виховання колективізму, доброзичливості.</p>
--	--	--	---

		<p>кульки (за допомогою чи за показом учителя); <i>виявляє</i> адекватну емоційну реакцію при проведенні імітаційних вправ; <i>*сприймає</i> використане наочне приладдя (кіно-, відеозапис, світлосигналізацію, фотографії, плакати, таблички тощо) (за допомогою вчителя); <i>*має</i> елементарне уявлення про позитивні та негативні емоції; <i>*здійснює</i> імітацію рухів пса (за допомогою учителя).</p>	
<u>Корекція психоемоційного стану та психофізичного напруження</u>			
	<p><i>Дихальні вправи</i> Діафрагмальне дихання у спокої (див. дод. №3). Динамічні дихальні вправи. <i>*Динамічні дихальні вправи.</i></p> <p><i>Вправи на розтягування</i> Руки руками за великою амплітудою з предметами (гімнастичними булавами, прапорцями тощо) та без них. Максимальні нахили тулуба до правої та</p>	<p><i>Розрізняє</i> основні часові та просторові характеристики рухових дій (при підказці вчителя); <i>здійснює</i> діафрагмальне дихання у спокої (за допомогою чи наслідуючи вчителя); <i>виконує</i> динамічні дихальні вправи (наслідуючи вчителя); <i>*розрізняє</i> основні часові та просторові характеристики рухових дій (за допомогою вчителя); <i>*виконує</i> динамічні дихальні вправи (за допомогою вчителя).</p> <p><i>Називає</i> основні частини тіла, задіяні при виконанні фізичної вправи (за допомогою чи при підказці вчителя);</p>	<p>Розвиток слухо-зоро-вібраційного сприймання. Розвиток цілеспрямованості та підвищеної стійкості уваги. Розвиток організаційного компоненту мислення (усвідомлення завдання, організація виконання завдання тощо). Розвиток просторово-часової орієнтації, точності відтворення просторових, часових і силових параметрів рухів. Розвиток рухових якостей (спритності). Корекція психоемоційного та психофізичного напруження. Закріплення навички правильного дихання. Виховання наполегливості, здатності до вольового зусилля, дисциплінованості.</p> <p>Розвиток цілеспрямованої уваги. Розвиток просторово-часових уявлень.</p>

	<p>лівої стопи (з рухами рук у тому ж напрямку). *Махи руками з предметами (різнокольоровими іграшками, м'ячами, гімнастичними стрічками тощо) та без них.</p> <p>Вправи на розслаблення Вібрації та струси руками, ногами у в.п. стоячи, сидячи та лежачи. Посилене стискання пальців рук (і ніг) з наступним їх розслабленням і струсами. *Легкий струс однієї ноги при опорі на другу (почергово).</p> <p>Ритмопластичні вправи Приставний крок та крок галопу з різними</p>	<p><i>називає</i> основні просторові характеристики рухової дії (за допомогою чи за підказкою вчителя); <i>виконує</i> максимальні нахили тулуба до правої та лівої стопи (з рухами рук у тому ж напрямку) (наслідуючи чи за показом учителя); <i>виконує</i> рухи руками за великою амплітудою з предметами (за показом чи наслідуючи вчителя); <i>вміє</i> узгоджувати дихання з виконанням вправи (наслідуючи чи за показом учителя); <i>*використовує</i> засвоєний словник у межах зрозумілого мовленнєвого матеріалу, застосовуючи доступну форму (усне, жестове) мовлення (за допомогою вчителя); <i>*виконує</i> махи руками з предметами та без них (за допомогою чи наслідуючи учителя).</p> <p><i>Має</i> уявлення про окремі гімнастичні вправи (за допомогою чи при підказці вчителя); <i>виконує</i> вібрації та струси руками, ногами у в.п. стоячи, сидячи та лежачи (за допомогою чи за показом вчителя); <i>виконує</i> посилене стискання пальців рук (і ніг) з наступним їх розслабленням і струсами (за допомогою чи наслідуючи вчителя); <i>спілкується</i> (питає, відповідає тощо) та <i>співпрацює</i> (показує, підтримує тощо) в</p>	<p>Профілактика порушень та корекція функцій опорно-рухового апарату. Розвиток рухових якостей (гнучкості, спритності). Розвиток координації рухів. Формування та розвиток формул рухів. Послаблення негативних емоцій. Корекція психофізичного напруження. Закріплення навички узгодження фаз дихання з руховими актами. Збагачення та конкретизація словникового запасу. Виховання навичок адекватної поведінки, дисциплінованості.</p> <p>Розвиток цілеспрямованої уваги. Розвиток точності та збільшення обсягу кінетичної та кінестетичної пам'яті. Розвиток просторової уяви. Розвиток координації рухів. Розвиток узгодженості, чіткості виконання рухових дій. Розвиток рухових якостей (спритності). Корекція фізичного та психоемоційного стану. Розвиток емоційної сфери. Послаблення негативних емоцій. Корекція психофізичного напруження. Формування позитивного психоемоційного стану. Виховання старанності.</p>
--	---	---	--

	<p>положеннями рук. Перемінний крок. Танцювальний крок на кінчиках пальців. Рухи руками за великою амплітудою з предметами (різнокольоровими гімнастичними стрічками, гімнастичними булавами, прапорцями, м'ячами тощо) та без них під музично-ритмічний супровід (з використанням п'єс з яскраво вираженим ритмічним малюнком і темпом).</p> <p>*Махи руками з предметами (різнокольоровими іграшками, м'ячами, гімнастичними стрічками тощо) та без них під музично-ритмічний супровід з яскраво вираженим ритмічним малюнком.</p>	<p>парі з іншим учнем (за допомогою вчителя); *<i>виконує</i> легкий струс однієї ноги при опорі на другу (почергово) (за допомогою вчителя).</p> <p><i>Сприймає</i> використане наочне приладдя (кіно -, відеозапис, світлосигналізацію, фотографії, плакати, таблички, тощо) (за допомогою чи при підказці вчителя); <i>розрізняє</i> основні динамічні та просторові ознаки рухових дій; основні якісні ознаки використаних на уроці предметів (за допомогою чи при підказці вчителя); <i>називає</i> задіяні при виконанні вправ основні частини тіла та предмети (за допомогою чи при підказці вчителя); <i>виконує</i> приставний крок та крок галопу з різними положеннями рук, перемінний крок, танцювальний крок на кінчиках пальців (за допомогою чи за показом учителя); <i>виконує</i> рухи руками за великою амплітудою з предметами (різнокольоровими гімнастичними стрічками, гімнастичними булавами, прапорцями, м'ячами тощо) та без них під музично-ритмічний супровід (з використанням п'єс з яскраво вираженим ритмічним малюнком і темпом) (наслідуючи чи за показом учителя); <i>співпрацює</i> в парі, в групі (за допомогою чи при підказці вчителя);</p>	<p>Розвиток довільного сприймання. Розвиток узагальненості уявлень. Розвиток координації рухів. Формування узгодженості мікро- та макромоторики. Розвиток просторово-часової орієнтації, точності відтворення просторових, часових і силових параметрів рухів. Формування здатності зберігати рівновагу в статичних положеннях і в русі. Розвиток швидкості реакції. Розвиток рухової пам'яті. Розвиток узгодженості та чіткості рухових дій. Розвиток здатності до одночасних рухів. Розвиток правильного локомоторного стереотипу та вдосконалення рухових навичок (ходьби, бігу, стрибків тощо). Розвиток рухових якостей (витривалості, спритності, гнучкості, швидкості). Корекція зовнішнього прояву емоцій. Розвиток емоційної сфери. Послаблення негативних емоцій. Корекція психофізичного напруження. Формування позитивного психоемоційного стану. Закріплення навички узгодження фаз дихання з руховими актами. Формування та розвиток формул рухів. Розвиток регулюючої функції мовлення. Виховання дисциплінованості, організованості, вміння співпрацювати в колективі.</p>
--	--	---	--

	<p>Кистьова та пальчикова гімнастика Відведення та приведення пальців на двох руках одночасно (з зоровим контролем та без нього). Мудра «Зуб дракона» (див. дод. №4). *Відведення та приведення пальців однієї руки (правої / лівої).</p> <p>Імітаційні вправи Імітація рухів курки (курчати / півня), чаплі, лиса. Імітація рухів вітряка; гри на піаніно; повітряної кульки. *Імітація рухів пса.</p>	<p><i>емоційно</i> реагує на виконання ритмопластичних вправ; <i>вміє</i> узгоджувати дихання з виконанням вправи (за допомогою чи при підказці вчителя). <i>*сприймає</i> використане наочне приладдя (кіно -, відеозапис, світлосигналізацію, фотографії, плакати, таблички тощо) (за допомогою вчителя); <i>*розрізняє</i> основні динамічні та просторові ознаки рухових дій; основні якісні ознаки використаних на уроці предметів (за допомогою вчителя); <i>*виконує</i> ходьбу з зупинками в кінці музично-ритмічної фрази (за допомогою чи наслідуючи вчителя); <i>*виконує</i> махи руками з предметами (різнокольоровими іграшками, м'ячами, гімнастичними стрічками тощо) та без них під музично-ритмічний супровід з яскраво вираженим ритмічним малюнком (за допомогою чи наслідуючи вчителя).</p> <p><i>Сприймає</i> звернене мовлення вчителя (за вказівкою вчителя); <i>називає</i> пальці кисті (за допомогою чи при підказці вчителя); <i>вміє</i> узгоджувати дихання з виконанням вправи (за показом чи при підказці вчителя); <i>виконує</i> відведення та приведення пальців на двох руках одночасно (з зоровим контролем та без нього) (за допомогою чи наслідуючи вчителя);</p>	<p>Розвиток операційно-організаційного компонента мислення. Розвиток цілеспрямованості та підвищеної стійкості уваги. Підвищення фізичної та розумової працездатності. Розвиток обсягу та точності довільної пам'яті. Розвиток просторово-часових уявлень. Розвиток просторового орієнтування. Розвиток здатності до одночасних рухів і до взаємодії обома руками. Розвиток координації рухів.</p> <p>Розвиток рухових якостей (гнучкості, сили, спритності). Розвиток дрібної моторики рук. Розвиток навички узгодження фаз дихання з руховими актами. Корекція психоемоційного стану. Збагачення та конкретизація словникового запасу. Розвиток навичок діалогічного мовлення. Виховання наполегливості, старанності, дисциплінованості.</p> <p>Розвиток пізнавальних інтересів.</p>
--	---	--	--

		<p><i>виконує</i> мудру «Зуб дракона» (за допомогою вчителя); <i>*виконує</i> відведення та приведення пальців однієї руки (правої / лівої) (за допомогою чи наслідуючи учителя); <i>*вміє</i> узгоджувати дихання з виконанням вправи (за допомогою вчителя).</p> <p><i>Розрізняє</i> пози тварин та зображення, продемонстровані за допомогою наочних посібників (кіно-, відеозапис, фотографії, плакати, таблички тощо) (за допомогою чи за підказкою вчителя); <i>має</i> уявлення про позитивні та негативні емоції (при підказці вчителя); <i>називає</i> зображення знайомих тварин і предметів, продемонстровані за допомогою наочних посібників; основні їх якісні характеристики; просторові характеристики переміщення (за допомогою чи при підказці вчителя); <i>використовує</i> здобуті рухові навички (ходьба, стрибки, повзання тощо) для імітації окремих тварин, предметів, особливостей діяльності людини: імітацію рухів курки (курчати / півня), чаплі, лиса; рухів вітряка; гри на піаніно; повітряної</p>	<p>Розвиток слухо-зоро-вібраційного сприймання. Розвиток цілеспрямованої уваги. Розвиток елементарних уявлень про оточуюче середовище, власне тіло. Розвиток мисленневих операцій (аналіз, синтез, класифікація, порівняння тощо). Естетичний розвиток. Розвиток узгодженості рухових дій. Розвиток просторово-часової орієнтації, точності відтворення просторових, часових і силових параметрів рухів. Формування здатності зберігати рівновагу в статичних положеннях і в русі. Розвиток швидкості реакції. Розвиток кінетичної та кінестетичної пам'яті. Розвиток рухових якостей (витривалості, гнучкості, спритності, швидкості, сили). Розвиток зорового та кінестетичного контролю власних дій. Розвиток правильного локомоторного стереотипу та вдосконалення рухових навичок (ходьби, бігу, стрибків тощо). Закріплення навички правильної постави. Розвиток адекватності зовнішнього прояву емоцій. Корекція психофізичного напруження. Формування позитивного психоемоційного стану. Розвиток вербальних і невербальних засобів спілкування. Виховання колективізму, доброзичливості.</p>
--	--	---	---

		<p>кульки (за допомогою чи за показом учителя); <i>виявляє</i> адекватну емоційну реакцію при проведенні імітаційних вправ; <i>*сприймає</i> використане наочне приладдя (кіно-, відеозапис, світлосигналізацію, фотографії, плакати, таблички тощо) (за допомогою вчителя); <i>*має</i> елементарне уявлення про позитивні та негативні емоції; <i>*здійснює</i> імітацію рухів пса (за допомогою учителя).</p>	
Розвиток правильного локомоторного стереотипу та корекція основних видів локомоції дитини (ходьби, бігу)			
	<p><i>Стройові вправи</i> Ходьба по діагоналі, за орієнтирами, протиходом. Розмикання та змикання приставним кроком. Повороти на місці праворуч, ліворуч (стрибком та переходом). Повороти за орієнтирами. Повороти на місці кругом (переходом). Виконання команд: «<i>На середину \ праворуч \ ліворуч – рівняйсь!</i>», «<i>Праворуч!</i>», «<i>Ліворуч!</i>», «<i>Кругом!</i>», «<i>Праве \ ліве плече вперед!</i>» <i>*Рівняння в шерензі та колоні.</i> <i>*Виконання команд: «Шикуйсь!», «Розійдись!»</i></p>	<p><i>Відповідає</i> на короткі запитання за темою заняття з ЛФК (за допомогою чи при підказці вчителя); <i>знає</i> своє місце в строю (за вказівкою вчителя); <i>виконує</i> команди вчителя «<i>На середину \ праворуч \ ліворуч – рівняйсь!</i>», «<i>Праворуч!</i>», «<i>Ліворуч!</i>», «<i>Кругом!</i>», «<i>Праве \ ліве плече вперед!</i>» (за допомогою чи при підказці вчителя); <i>використовує</i> спортивну термінологію (за допомогою вчителя); <i>виконує</i> ходьбу по діагоналі, за орієнтирами, протиходом, розмикання та змикання приставним кроком (за допомогою чи наслідуючи вчителя); <i>виконує</i> повороти на місці праворуч, ліворуч (стрибком та переходом), повороти за орієнтирами (за допомогою</p>	<p>Розвиток аналітико-синтетичного типу сприймання. Розвиток практично-дієвого мислення. Розвиток волі. Розвиток здатності до цілеспрямованої діяльності. Розвиток кінетичних та кінестетичних відчуттів різної модальності та вміння їх диференціювати. Розвиток уяви. Корекція зовнішнього прояву емоцій. Розвиток координації рухів. Формування узгодженості мікро- та макромоторики. Розвиток узгодженості, чіткості виконання рухових дій. Розвиток зорового, кінестетичного та вібраційно-тактильного контролю виконання рухової дії.</p>

	<p><i>Ритмопластичні вправи</i> Приставний крок та крок галопу з різними положеннями рук. Перемінний крок. Танцювальний крок на кінчиках пальців. Рухи руками за великою амплітудою з предметами (різнокольоровими гімнастичними стрічками, гімнастичними булавами, прапорцями, м'ячами тощо) та без них під музично-ритмічний супровід (з використанням п'єс з яскраво вираженим ритмічним малюнком і темпом). *Махи руками з предметами (різнокольоровими іграшками, м'ячами, гімнастичними стрічками тощо) та без них під музично-ритмічний супровід з яскраво вираженим ритмічним малюнком.</p>	<p>чи наслідуючи вчителя); <i>дотримується</i> послідовності виконання вправ (за допомогою чи за показом учителя). <i>вміє</i> узгоджувати дихання з фазами рухових дій (наслідуючи чи за показом учителя); *<i>здійснює</i> рівняння в шерензі та колоні (за допомогою вчителя); *<i>знає</i> своє місце в строю (за допомогою чи за вказівкою вчителя); *<i>вміє</i> узгоджувати дихання з фазами рухових дій (за допомогою вчителя); *<i>виконує</i> команди вчителя «<i>Шикуйсь!</i>», «<i>Розійдись!</i>» (за допомогою чи наслідуючи вчителя).</p> <p><i>Сприймає</i> використане наочне приладдя (кіно -, відеозапис, світлосигналізацію, фотографії, плакати, таблички, тощо) (за допомогою чи при підказці вчителя); <i>розрізняє</i> основні динамічні та просторові ознаки рухових дій; основні якісні ознаки використаних на уроці предметів (за допомогою чи при підказці вчителя); <i>називає</i> задіяні при виконанні вправ основні частини тіла та предмети (за допомогою чи при підказці вчителя); <i>виконує</i> приставний крок та крок галопу з різними положеннями рук, перемінний крок, танцювальний крок на кінчиках пальців (за допомогою чи за показом учителя); <i>виконує</i> рухи руками за великою</p>	<p>Розвиток просторово-часової орієнтації, точності відтворення просторових, часових і силових параметрів рухів. Розвиток правильного локомоторного стереотипу та вдосконалення навички ходьби. Розвиток рухових якостей (спритності, витривалості). Розвиток дрібної моторики. Розвиток усвідомленого розуміння змісту зверненого мовлення. Виховання наполегливості, здатності до вольового зусилля, дисциплінованості.</p> <p>Розвиток довільного сприймання. Розвиток узагальненості уявлень. Розвиток координації рухів. Формування узгодженості мікро- та макромоторики. Розвиток просторово-часової орієнтації, точності відтворення просторових, часових і силових параметрів рухів. Формування здатності зберігати рівновагу в статичних положеннях і в русі. Розвиток швидкості реакції. Розвиток рухової пам'яті. Розвиток узгодженості та чіткості рухових дій. Розвиток здатності до одночасних рухів. Розвиток правильного локомоторного стереотипу та вдосконалення рухових навичок (ходьби, бігу, стрибків тощо). Розвиток рухових якостей (витривалості, спритності, гнучкості, швидкості).</p>
--	--	--	--

	<p>Вправи з використанням гімнастичних предметів і приладів</p> <p>Присідання та вставання з мішечком з піском (300 г) чи з іншим предметом на голові. Ходьба гімнастичною лавою з мішечком з піском (предметом) на голові. Зміна положення та виконання елементів гімнастичних та спортивно-прикладних вправ з предметами (різнокольоровими гімнастичними стрічками, іграшками, м'ячами тощо). Кидання вгору та ловіння малого м'яча однією рукою. Котіння та кидання м'яча між ногами (потягнувшись попередньо вгору). Ходьба гімнастичною</p>	<p>амплітудою з предметами (різнокольоровими гімнастичними стрічками, гімнастичними булавами, прапорцями, м'ячами тощо) та без них під музично-ритмічний супровід (з використанням п'єс з яскраво вираженим ритмічним малюнком і темпом) (наслідуючи чи за показом учителя); <i>співпрацює</i> в парі, в групі (за допомогою чи при підказці вчителя); <i>емоційно</i> реагує на виконання ритмопластичних вправ; <i>вміє</i> узгоджувати дихання з виконанням вправи (за допомогою чи при підказці вчителя).</p> <p><i>*сприймає</i> використане наочне приладдя (кіно -, відеозапис, світлосигналізацію, фотографії, плакати, таблички тощо) (за допомогою вчителя);</p> <p><i>*розрізняє</i> основні динамічні та просторові ознаки рухових дій; основні якісні ознаки використаних на уроці предметів (за допомогою вчителя);</p> <p><i>*вміє</i> узгоджувати дихання з виконанням вправи (за допомогою чи наслідуючи вчителя);</p> <p><i>*виконує</i> ходьбу з зупинками в кінці музично-ритмічної фрази (за допомогою чи наслідуючи вчителя);</p> <p><i>*виконує</i> махи руками з предметами (різнокольоровими іграшками, м'ячами, гімнастичними стрічками тощо) та без них під музично-ритмічний супровід з яскраво вираженим ритмічним малюнком (за</p>	<p>Корекція зовнішнього прояву емоцій. Розвиток емоційної сфери. Послаблення негативних емоцій. Корекція психофізичного напруження. Формування позитивного психоемоційного стану. Закріплення навички узгодження фаз дихання з руховими актами. Формування та розвиток формул рухів. Розвиток регулюючої функції мовлення. Виховання дисциплінованості, організованості, вміння співпрацювати в колективі.</p> <p>Розвиток пізнавальних інтересів. Розвиток уяви. Розвиток слухо-зоро-вібраційного сприймання. Розвиток уявлень про оточуюче середовище, власне тіло. Розвиток репродуктивного та продуктивного мислення. Розвиток здатності до здійснення аналізу виконання своїх рухів і рухів інших учнів. Естетичний розвиток.</p>
--	---	--	--

<p>лавою з предметом (предметами) в руках. *Вставання в обруч на коліна, піднімання обруча вгору. *Котіння та кидання м'яча між ногами.</p> <p>Імітаційні вправи Імітація рухів курки (курчати / півня), чаплі, лиса. Імітація рухів вітряка; гри на піаніно; повітряної кульки. *Імітація рухів пса.</p>	<p>допомогою чи наслідуючи вчителя).</p> <p><i>Сприймає</i> та повторює за вчителем слова-ознаки конкретного предмета чи дії (за вказівкою вчителя); <i>має</i> уявлення про тілобудову людини (при підказці вчителя); <i>вміє</i> проводити елементарний аналіз своїх дій та дій інших учнів (за допомогою чи при підказці вчителя); <i>використовує</i> спортивну термінологію (за допомогою вчителя); <i>виконує</i> присідання та вставання з мішечком з піском (300 г) чи з іншим предметом на голові (за допомогою чи наслідуючи вчителя); <i>здійснює</i> зміну положення та виконання елементів гімнастичних та спортивно-прикладних вправ з предметами (різнокольоровими гімнастичними стрічками, іграшками, м'ячами тощо) (за допомогою чи за показом учителя); <i>виконує</i> ходьбу гімнастичною лавою з мішечком з піском (предметом) на голові; кидання вгору та ловіння малого м'яча однією рукою; котіння та кидання м'яча між ногами (потягнувшись попередньо вгору); ходьбу гімнастичною лавою з предметом (предметами) в руках (за показом чи наслідуючи вчителя); *<i>вміє</i> узгоджувати свої дії з діями інших учнів (за допомогою вчителя); *<i>вміє</i> узгоджувати дихання з виконанням вправи (за допомогою чи наслідуючи</p>	<p>Розвиток емоційної сфери. Корекція зовнішнього прояву емоцій. Розвиток відчуття темпу та ритму. Розвиток координації рухів. Формування узгодженості мікро- та макромоторики. Розвиток просторово-часової орієнтації, точності відтворення просторових, часових і силових параметрів рухів. Розвиток узгодженості рухових дій та здатності до одночасних рухів. Розвиток рухових якостей (витривалості, спритності, гнучкості, швидкості, сили). Закріплення навички правильної постави. Розвиток правильного локомоторного стереотипу та вдосконалення рухових навичок (ходьби, бігу, стрибків тощо). Закріплення навички узгодження фаз дихання з руховими актами. Збагачення активного та пасивного словникового запасу. Розвиток комунікативних навичок. Виховання гуманності, добро зичливості, поваги до інших дітей.</p> <p>Розвиток слухо-зоро-вібраційного сприймання. Розвиток пізнавальних інтересів. Естетичний розвиток. Розвиток цілеспрямованої уваги. Розвиток елементарних уявлень про оточуюче середовище, власне тіло. Розвиток мисленневих операцій (аналіз, синтез, класифікація, порівняння тощо).</p>
--	--	--

		<p>вчителя); <i>*виконує</i> котіння та кидання м'яча між ногами; вставання в обруч на коліна, підняття обруча вгору (за допомогою чи наслідуючи вчителя).</p> <p><i>Розрізняє</i> пози тварин та зображення, продемонстровані за допомогою наочних посібників (кіно-, відеозапис, фотографії, плакати, таблички тощо) (за допомогою чи за підказкою вчителя); <i>має</i> уявлення про позитивні та негативні емоції (при підказці вчителя); <i>називає</i> зображення знайомих тварин і предметів, продемонстровані за допомогою наочних посібників; основні їх якісні характеристики; просторові характеристики переміщення (за допомогою чи при підказці вчителя); <i>використовує</i> здобуті рухові навички (ходьба, стрибки, повзання тощо) для імітації окремих тварин, предметів, особливостей діяльності людини: імітацію рухів курки (курчати / півня), чаплі, лиса; рухів вітряка; гри на піаніно; повітряної кульки (за допомогою чи за показом учителя); <i>виявляє</i> адекватну емоційну реакцію при проведенні імітаційних вправ; <i>*сприймає</i> використане наочне приладдя</p>	<p>Розвиток узгодженості рухових дій. Розвиток просторово-часової орієнтації, точності відтворення просторових, часових і силових параметрів рухів. Формування здатності зберігати рівновагу в статичних положеннях і в русі. Розвиток швидкості реакції. Розвиток кінетичної та кінестетичної пам'яті. Розвиток рухових якостей (витривалості, гнучкості, спритності, швидкості, сили). Розвиток зорового та кінестетичного контролю власних дій. Розвиток правильного локомоторного стереотипу та вдосконалення рухових навичок (ходьби, бігу, стрибків тощо). Закріплення навички правильної постави. Розвиток адекватності зовнішнього прояву емоцій. Корекція психофізичного напруження. Формування позитивного психоемоційного стану. Розвиток вербальних і невербальних засобів спілкування. Виховання колективізму, доброзичливості.</p>
--	--	--	---

		(кіно-, відеозапис, світлосигналізацію, фотографії, плакати, таблички тощо) (за допомогою вчителя); *має елементарне уявлення про позитивні та негативні емоції; *здійснює імітацію рухів пса (за допомогою учителя); *вміє узгоджувати дихання з виконанням вправи (за допомогою чи наслідуючи вчителя).	
6	<p>ЛЕГКОАТЛЕТИЧНІ ВПРАВИ <i>Теоретичні відомості.</i> Значення легкоатлетичних вправ для здоров'я людини. Відновлення після виконання фізичних вправ на занятті з ЛФК. *Старт і фініш. *Правильні рухи під час ходьби та бігу на занятті з ЛФК.</p> <p><i>Ходьба:</i> по діагоналі, за орієнтирами, протиходом; приставним кроком (з різними положеннями рук), по гімнастичній лаві з предметом (предметами) в руках; по гімнастичній лаві з мішечком з піском (предметом) на голові; підлогою за мітками. *<i>Ходьба:</i> в напівприсіді; з високим підніманням стегна; обмеженою</p>	<p><i>Учень/учениця:</i> <i>має уявлення</i> про значення легкоатлетичних вправ для здоров'я людини; про відновлення після виконання легкоатлетичних вправ на занятті з ЛФК (за допомогою чи за підказкою учителя); <i>дотримується</i> правил поведінки, гігієни та техніки безпеки під час виконання легкоатлетичних вправ на занятті з ЛФК (за допомогою чи за підказкою учителя); <i>називає</i> основні просторові характеристики рухових дій та задіяні в них основні частини тіла (за допомогою чи за підказкою учителя); *<i>має елементарне уявлення</i> про старт і фініш; правильні рухи під час ходьби та бігу на занятті з ЛФК (за допомогою вчителя); <i>виконує</i> ходьбу: по діагоналі, за орієнтирами, протиходом; приставним кроком (з різними положеннями рук), по гімнастичній лаві з предметом (предметами) в руках; по гімнастичній лаві з мішечком з піском (предметом) на</p>	<p>Розвиток аналітико-синтетичного типу сприймання. Розвиток обсягу та точності оперативної та довготривалої пам'яті. Розвиток операційно-організаційного компонента мислення. Розвиток цілеспрямованості та підвищеної стійкості уваги. Розвиток просторової уяви. Розвиток волі. Розвиток здатності до оцінки та регуляції просторово-часових і динамічних рухових параметрів. Розвиток правильного локомоторного стереотипу та вдосконалення рухових навичок (ходьби, бігу, стрибків тощо). Розвиток рухових якостей: витривалості, спритності, сили (ходьба); витривалості, гнучкості, спритності, сили, швидкості (біг); витривалості, спритності, швидкісно-силових (стрибки); швидкісно-силових (метання); витривалості, гнучкості, спритності, сили, швидкості</p>

<p>площиною.</p> <p><i>Біг:</i> на короткі дистанції з різних в.п.; на місці з високим підніманням стегна; широким кроком через покладені предмети; зі зміною напрямку за командою (сигналом) вчителя; в «коридорчику» (40-50 см).</p> <p><i>*Біг:</i> навздогін.</p> <p><i>Стрибки:</i> з навівприсіду; на двох ногах з поворотами праворуч \ ліворуч; у глибину (h=70 см) із м'яким приземленням.</p> <p><i>*Стрибки:</i> багатоскоки; у глибину (h=40 см) із м'яким приземленням.</p> <p><i>Метання:</i> м'яча через мотузку, підвішену на h=2-3 м; кидання та ловіння малого м'яча однією рукою; м'яча (d=15-20 см) однією рукою (чергуючи руки) на дальність; метання мішечків з піском (m=300 г) правою та лівою руками в горизонтальну ціль; метання малого м'яча в стінку (на дальність відскоку).</p> <p><i>*Метання:</i> підкидання та ловіння великого м'яча (обом руками).</p> <p><i>Лазіння:</i> по гімнастичній лаві з переходом на гімнастичну стінку; перелізання з опорою на груди через перешкоди (h до 80 см).</p> <p><i>*Лазіння:</i> перелізання через перешкоду з опорною ногою (наприклад, гімнастичну лаву); довільне лазіння на гімнастичній стінці праворуч \ ліворуч (ноги на 1-3-ій рейці).</p> <p><i>Повзання:</i> по гімнастичному мату (праворуч \ ліворуч); по гімнастичній лаві</p>	<p>голові; підлогою за мітками (наслідуючи чи за показом учителя);</p> <p><i>виконує біг:</i> на короткі дистанції з різних в.п.; на місці з високим підніманням стегна; широким кроком через покладені предмети; зі зміною напрямку за командою (сигналом) вчителя; в «коридорчику» (40-50 см) (наслідуючи чи за показом учителя);</p> <p><i>здійснює стрибки:</i> з навівприсіду; на двох ногах з поворотами праворуч \ ліворуч; у глибину (h=70 см) із м'яким приземленням (за допомогою чи за показом учителя);</p> <p><i>виконує метання:</i> м'яча через мотузку, підвішену на h=2-3 м; кидання та ловіння малого м'яча однією рукою; м'яча (d=15-20 см) однією рукою (чергуючи руки) на дальність; метання мішечків з піском (m=300 г) правою та лівою руками в горизонтальну ціль; метання малого м'яча в стінку (на дальність відскоку) (наслідуючи чи за показом учителя);</p> <p><i>виконує лазіння:</i> перелізання через перешкоду з опорною ногою (наприклад, гімнастичну лаву); довільне лазіння на гімнастичній стінці праворуч \ ліворуч (ноги на 1-3-ій рейці);</p> <p><i>виконує повзання:</i> по гімнастичному мату (праворуч \ ліворуч); по гімнастичній лаві різноманітним способом \ однойменним способом; по гімнастичному мату з підповзанням під перешкодами (h=40 - 45 см.) (за допомогою чи наслідуючи</p>	<p>(лазіння та повзання).</p> <p>Розвиток координації рухів.</p> <p>Розвиток узгодженості та точності рухових дій.</p> <p>Розвиток просторово-часової орієнтації, точності відтворення просторових, часових і силових параметрів рухів.</p> <p>Закріплення навички правильної постави в спокої та при виконанні рухів.</p> <p>Профілактика порушень та корекція функцій опорно-рухового апарату.</p> <p>Формування та розвиток формул рухів.</p> <p>Розвиток зорового, кінестетичного та тактильно-вібраційного контролю виконання рухової дії.</p> <p>Корекція психоемоційного стану.</p> <p>Послаблення негативних емоцій.</p> <p>Закріплення навички узгодження фаз дихання з руховими актами.</p> <p>Збагачення та конкретизація запасу жестових знаків і піктограм.</p> <p>Розвиток навичок діалогічного мовлення.</p> <p>Виховання комунікативних навичок, культури поведінки, наполегливості.</p>
--	--	--

	<p>різнойменним способом \ однойменним способом; по гімнастичному мату з підповзанням під перешкодами (h=40 - 45 см.)</p> <p><i>*Повзання:</i> по гімнастичному мату, оминаючи перешкоди.</p>	<p>вчителя); <i>вміє</i> узгоджувати свої дії з діями іншого учня, групи (за допомогою чи за підказкою вчителя); <i>вміє</i> узгоджувати дихання з виконанням вправ (наслідуючи чи за показом учителя); <i>*виконує</i> ходьбу: в напівприсіді; з високим підніманням стегна; обмеженою площиною (за допомогою чи наслідуючи учителя); <i>*виконує</i> біг: навздогін (за допомогою чи за показом учителя); <i>*виконує</i> стрибки: багатоскоки; у глибину (h=40 см) із м'яким приземленням (за допомогою вчителя); <i>*виконує</i> метання: підкидання та ловіння великого м'яча (обома руками) (за допомогою чи наслідуючи учителя); <i>*виконує</i> лазіння: перелізання через перешкоду з опорною ногою (наприклад, гімнастичну лаву); довільне лазіння на гімнастичній стінці праворуч \ ліворуч (ноги на 1-3-ій рейці) (за допомогою чи наслідуючи вчителя); <i>*здійснює</i> повзання: по гімнастичному мату, оминаючи перешкоди (за допомогою чи наслідуючи вчителя); <i>*вміє</i> узгоджувати дихання з виконанням вправи (за допомогою чи наслідуючи вчителя).</p>	
17	<p>ІГРИ</p> <p><i>Теоретичні відомості.</i> Позитивні та негативні емоції. Правила та зміст розучених ігор, що використовуються на</p>	<p><i>Учень/учениця:</i> <i>має</i> уявлення про позитивні та негативні емоції; правила та зміст розучених ігор, що використовуються на занятті з ЛФК (за</p>	<p>Розвиток аналітико-синтетичного типу сприймання. Розвиток довільної уваги.</p>

	<p>занятті з ЛФК. *Правила та зміст розучених ігор, що використовуються на занятті з ЛФК.</p> <p>Для розвитку координаційних здібностей: «Красива ходьба», «Чаплі», «Чарівний свисток», «Рухома мішень», «Збери іграшки», «Передай почуття» тощо.</p> <p>Для корекції психоемоційного стану та психофізичного напруження: «Передай почуття», «Збери іграшки», «Естафета парами» тощо.</p> <p>Для розвитку правильного локомоторного стереотипу та корекції основних видів локомоції дитини (ходьби, бігу): «Чарівний свисток», «Ну, постривай!», «Естафета парами» тощо.</p>	<p>допомогою чи за вказівкою вчителя); <i>виконує</i> правила поведінки та безпеки при проведенні ігор на занятті з ЛФК (під контролем учителя); <i>називає</i> основні частини тіла та предмети, задіяні при проведенні гри (за допомогою чи при підказці вчителя); <i>виконує</i> ходьбу, біг, стрибки, лазіння та повзання в ігрових ситуаціях (за показом учителя); <i>вміє</i> грати в 6-7 рухливі гри (за допомогою чи під контролем учителя); <i>дотримується</i> послідовності виконання рухових дій (за допомогою чи за показом учителя); <i>вміє</i> узгоджувати фази дихання з виконанням рухів (за показом чи за підказкою вчителя); <i>адекватно</i> емоційно реагує на ігрові ситуації; спілкується (просить тощо) з іншими дітьми під час проведення гри на занятті з ЛФК (за допомогою чи при підказці вчителя); <i>вміє</i> узгоджувати свої дії з діями інших учнів (за допомогою чи при підказці вчителя); *<i>має</i> елементарне уявлення про правила та зміст розучених ігор (за допомогою вчителя); *<i>використовує</i> засвоєний словник в межах зрозумілого мовленнєвого матеріалу, застосовуючи доступну форму (усне, жестове) мовлення (за допомогою вчителя);</p>	<p>Розвиток цілеспрямованості та підвищеної стійкості уваги. Формування елементарних уявлень про навколишнє середовище та власне тіло. Формування мисленнєвих операцій (аналіз, синтез, класифікація, порівняння тощо). Розвиток просторової уяви. Розвиток рухових якостей (витривалості, гнучкості, спритності, сили, швидкості). Розвиток правильного локомоторного стереотипу та вдосконалення рухових навичок (ходьби, бігу, стрибків тощо). Розвиток координації. Формування узгодженості мікро- та макромоторики. Формування здатності зберігати рівновагу в статичних положеннях і в русі. Розвиток швидкості реакції. Розвиток зорового, кінестетичного та тактильно-вібраційного контролю власних дій. Розвиток просторово-часової орієнтації, точності відтворення просторових, часових і силових параметрів рухів. Розвиток рухової пам'яті. Естетичний розвиток. Корекція психофізичного напруження. Корекція психоемоційного стану. Розвиток адекватності емоційних реакцій. Закріплення навички узгоджувати фази дихання з виконанням рухів. Збагачення та конкретизація запасу жестових знаків і піктограм.</p>
--	---	--	---

		<p>*<i>вміє</i> узгоджувати свої дії з діями інших учнів (за допомогою чи при підказці вчителя);</p> <p>*<i>вміє</i> узгоджувати дихання з виконанням вправи (за допомогою чи наслідуючи вчителя);</p> <p>*<i>вміє</i> грати в 3-4 рухливі гри (за допомогою вчителя).</p>	<p>Збагачення активного та пасивного словникового запасу.</p> <p>Розвиток навичок діалогічного мовлення.</p> <p>Виховання доброзичливості, колективізму та культури спілкування.</p>
--	--	--	--

ЛІКУВАЛЬНА ФІЗКУЛЬТУРА

Четвертий клас

(35 год на рік; 1 год на тиждень)

<i>Орієнт. розподіл год.</i>	<i>Зміст навчального матеріалу</i>	<i>Ймовірні очікувані результати розвитку учнів</i>	<i>Спрямованість корекційно-розвивальної роботи</i>
12	ГІМНАСТИЧНІ ВПРАВИ		
	<p><i>Теоретичні відомості.</i> Правильна постава, її значення для здоров'я людини. Загальні відомості про профілактику порушень постави. *Загальні відомості про здоров'я. *Необхідність піклування про власне здоров'я.</p>	<p><i>Учень/учениця:</i> <i>має уявлення</i> про правильну поставу, її значення для здоров'я людини; профілактику порушень постави (при підказці вчителя); <i>виявляє</i> інтерес до занять фізичними вправами (під контролем учителя); <i>здійснює</i> підготовку до заняття з ЛФК (під контролем учителя); <i>дотримується</i> правил безпеки, поведінки та гігієни при проведенні занять з ЛФК (при підказці чи за нагадуванням вчителя); <i>орієнтується</i> в спортивному залі при проведенні занять з ЛФК (під контролем учителя); <i>відповідає</i> на запитання за темою заняття з ЛФК (при підказці вчителя); *<i>сприймає</i> звернене мовлення вчителя (за допомогою чи за підказкою вчителя); *<i>має</i> елементарне уявлення про здоров'я, необхідність піклування про власне здоров'я (за допомогою вчителя); *<i>дотримується</i> правил безпеки, поведінки та гігієни при проведенні занять з ЛФК (за допомогою вчителя);</p>	<p>Розвиток аналітико-синтетичного типу сприймання. Розвиток елементарних уявлень про оточуюче середовище, власне тіло. Розвиток пізнавальних інтересів. Розвиток цілеспрямованості та стійкості довільної уваги. Формування мисленневих операцій (аналіз, синтез, класифікація, порівняння тощо). Розвиток інтересу та звички до занять фізичними вправами. Збагачення та конкретизація активного та пасивного словникового запасу.</p>

		*здійснює підготовку до заняття з ЛФК (за допомогою чи за вказівкою вчителя).	
Розвиток координаційних здібностей			
<p>Вправи для розвитку координаційних здібностей</p> <p>Вис лежачи. Вис стоячи позаду. Вис присівши позаду. Вис на прямих руках. Підтягування у висі лежачи. Перекид уперед з упору присівши. Махи ногами (вперед, назад, вбік) у в.п. сидячи, лежачи, стоячи біля опори. Дзеркальне повторення нескладних рухів за вчителем.</p> <p>*Повороти тулуба праворуч і ліворуч з нахилом у той же бік.</p> <p>*Групування лежачи на спині.</p> <p>*Захват і підкидання стопами предметів (наприклад, кеглі, м'яча, кубика) у в.п. – сидячи, ноги витягнуті на підлозі.</p>	<p><i>Застосовує</i> в процесі заняття з ЛФК фіксує мовлення (за допомогою чи за зразком учителя); <i>називає</i> основні просторові, часові та якісні ознаки рухових дій та використаних предметів (за допомогою чи при підказці вчителя); <i>виконує</i> виси: лежачи, стоячи позаду, присівши позаду, на прямих руках (за допомогою чи за показом вчителя). <i>здійснює</i> махи ногами (вперед, назад, вбік) у в.п. сидячи, лежачи, стоячи біля опори (за допомогою чи за показом вчителя); <i>виконує</i> підтягування у висі лежачи; перекид уперед з упору присівши (за допомогою чи за показом учителя); <i>виконує</i> дзеркальне повторення нескладних рухів за вчителем (за допомогою чи при підказці вчителя); <i>дотримується</i> послідовності виконання вправ (при підказці чи за нагадуванням учителя); <i>*вміє</i> узгоджувати дихання з виконанням вправ (за допомогою чи наслідуючи вчителя); <i>*виконує</i> повороти тулуба праворуч і ліворуч з нахилом у той же бік; групування лежачи на спині; хват і</p>	<p>Розвиток та збільшення обсягу довготривалої та оперативної пам'яті. Розвиток аналітико-синтетичного типу сприймання. Розвиток кінетичного та кінестетичного сприйняття. Розвиток просторового орієнтування. Розвиток координації рухів. Формування узгодженості мікро- та макромоторики. Розвиток просторово-часової орієнтації, точності відтворення просторових, часових і силових параметрів рухів. Формування здатності зберігати рівновагу в статичних положеннях і в русі. Розвиток швидкості реакції. Розвиток зорового, кінестетичного та тактильно-вібраційного контролю виконання рухової дії. Закріплення навички правильної постави. Розвиток рухових якостей (спритності). Корекція адекватності емоційних реакцій. Розвиток фіксуючого мовлення. Виховання навичок адекватної поведінки, дисциплінованості, організованості.</p>	
<p>Ритмопластичні вправи</p> <p>Крок з притопом. Танцювальні рухи в</p>			

	<p>парах (чи в групі). Зміна положення та виконання елементів загальнорозвиваючих та спортивно-прикладних вправ з предметами (різнокольоровими гімнастичними стрічками, гімнастичними булавами, прапорцями, м'ячами тощо) та без них під музично-ритмічний супровід (з використанням п'єс з яскраво вираженим ритмічним малюнком і темпом).</p> <p>*Приставний крок (вперед, вбік, назад) – під музично-ритмічний супровід (з використанням п'єс з яскраво вираженим ритмічним малюнком і темпом).</p>	<p>підкидання стопами предметів (наприклад, кеглі, м'яча, кубика) у в.п. – сидючи, ноги витягнуті на підлозі (за допомогою вчителя).</p> <p><i>Сприймає</i> використане наочне приладдя (кіно-, відеозапис, світлосигналізацію тощо) (за вказівкою вчителя); <i>називає</i> основні ознаки використаного предмета чи виконаної дії (за допомогою чи при підказці вчителя); <i>виконує</i> крок з притопом, танцювальні рухи в парах (чи в групі); зміну положення та виконання елементів загальнорозвиваючих та спортивно-прикладних вправ з предметами (різнокольоровими гімнастичними стрічками, гімнастичними булавами, прапорцями, м'ячами тощо) та без них під музично-ритмічний супровід (наслідуючи чи за показом учителя); <i>змінює</i> ритм і темп рухів відповідно музично-ритмічному супроводу (наслідуючи чи за показом учителя); <i>емоційно</i> реагує на танцювальні ситуації (під контролем учителя); <i>вміє</i> порівнювати рухи інших учнів (за допомогою вчителя); <i>вміє</i> узгоджувати свої дії в парі, в групі (за допомогою чи під контролем учителя); <i>*сприймає</i> звернене мовлення вчителя (за допомогою чи за підказкою вчителя); <i>*розрізняє</i> основні динамічні та</p>	<p>Розвиток аналітико-синтетичного типу сприймання.</p> <p>Розвиток елементарних уявлень про оточуюче середовище, власне тіло.</p> <p>Розвиток пізнавальних інтересів.</p> <p>Розвиток координації рухів.</p> <p>Формування узгодженості мікро- та макромоторики.</p> <p>Розвиток просторово-часової орієнтації, точності відтворення просторових, часових і силових параметрів рухів.</p> <p>Формування здатності зберігати рівновагу в статичних положеннях і в русі.</p> <p>Розвиток швидкості реакції.</p> <p>Розвиток рухової пам'яті.</p> <p>Розвиток узгодженості та чіткості рухових дій.</p> <p>Розвиток здатності до одночасних рухів.</p> <p>Розвиток правильного локомоторного стереотипу та вдосконалення рухових навичок (ходьби, бігу, стрибків тощо).</p> <p>Розвиток рухових якостей (швидкості, витривалості, гнучкості, спритності).</p> <p>Корекція зовнішнього прояву емоцій.</p> <p>Розвиток емоційної сфери.</p> <p>Послаблення негативних емоцій.</p> <p>Корекція психофізичного напруження.</p> <p>Формування позитивного психоемоційного стану.</p> <p>Закріплення навички узгодження фаз дихання з руховими актами.</p> <p>Формування та розвиток формул рухів.</p>
--	--	---	--

	<p><i>Вправи з використанням гімнастичних предметів і приладів</i> Перекочування набивного м'яча (1 кг) в парах. Передавання набивного м'яча зліва направо \ справа наліво, стоячи в колі. Виконання вправ з гімнастичною палицею. Махи ногами через обруч. Перекочування малого м'яча за орієнтирами. *Котіння, передача та перекидання м'яча в парах. *Котіння та кидання м'яча між ногами (потягнувшись попередньо вгору).</p>	<p>просторові ознаки рухових дій; основні якісні ознаки використаних на уроці предметів (за допомогою вчителя); *вміє узгоджувати свої дії з діями інших учнів (за допомогою чи при підказці вчителя); *вміє узгоджувати дихання з виконанням вправи (за допомогою чи наслідуючи вчителя); *виконує приставний крок (вперед, вбік, назад) (за допомогою чи наслідуючи вчителя).</p> <p><i>Називає</i> використані предмети та їх основні ознаки (за допомогою чи при підказці вчителя); <i>сприймає</i> таблички, піктограми (при підказці вчителя); <i>адекватно</i> реагує на зауваження та рекомендації вчителя (під контролем учителя); <i>виконує</i> вправи з гімнастичною палицею (за допомогою чи за показом вчителя); <i>здійснює</i> перекочування набивного м'яча (1 кг) в парах; передавання набивного м'яча зліва направо \ справа наліво, стоячи в колі; виконання вправ з гімнастичною палицею; махи ногами через обруч; перекочування малого м'яча за орієнтирами (наслідуючи чи за показом учителя); <i>спілкується</i> (питає, відповідає тощо) з іншими учнями та вчителем в процесі</p>	<p>Розвиток регулюючої функції мовлення. Виховання дисциплінованості, організованості, вміння співпрацювати в колективі.</p> <p>Розвиток пізнавальних інтересів. Розвиток слухо-зоро-вібраційного сприймання. Розвиток елементарних уявлень про оточуюче середовище, власне тіло. Розвиток здатності до здійснення аналізу виконання своїх рухів і рухів інших учнів. Естетичний розвиток. Розвиток здатності до самовираження. Розвиток емоційної сфери. Формування позитивного психоемоційного стану. Формування навички правильної постави. Розвиток координації рухів. Формування здатності зберігати рівновагу в статичних положеннях і в русі. Розвиток швидкості реакції. Розвиток узгодженості рухових дій. Розвиток здатності до одночасних рухів. Розвиток зорового, кінестетичного та тактильно-вібраційного контролю власних дій. Розвиток просторово-часової орієнтації, точності відтворення просторових, часових і силових параметрів рухів. Розвиток рухових якостей (швидкості,</p>
--	---	---	--

	<p>Кистьова та пальчикова гімнастика Почергове постукування пальцями обох рук (попередньо обома руками). Вправа «Щиглі».</p> <p>Мудра «Життя»; мудра «Шапка Шак'я-Муні» (див. дод. 4).</p> <p>*Вправа «Щиглі».</p> <p>*Сильне стискання в кулаки розведених пальців витягнутих вперед рук, затримка в цьому положенні на 2-3 секунди з наступним розслабленням і струшуванням.</p> <p>Імітаційні вправи Імітація ворони, чаплі. Імітація рухів лижника, дроворуба. *Імітація рухів курки (півня), польоту птахів.</p>	<p>виконання вправ (за допомогою чи при підказці вчителя); <i>вміє</i> узгоджувати свої дії з діями інших учнів (за допомогою чи при підказці вчителя); *<i>адекватно</i> реагує на зауваження та рекомендації вчителя (за допомогою та під контролем учителя); *<i>використовує</i> засвоєний словник в межах зрозумілого мовленнєвого матеріалу, застосовуючи доступну форму (усне, жестове) мовлення (за допомогою вчителя); *<i>відповідає</i> (усно, жестово) на короткі запитання за темою заняття з ЛФК (за допомогою вчителя); *<i>вміє</i> узгоджувати дихання з виконанням вправи (за допомогою чи наслідуючи вчителя); *<i>виконує</i> котіння, передачу та перекидання м'яча в парах; котіння та кидання м'яча між ногами (потягнувшись попередньо вгору) (за допомогою вчителя).</p> <p><i>Відповідає</i> на запитання за темою заняття з ЛФК (при підказці вчителя); <i>виконує</i> почергове постукування пальцями обох рук (попередньо обома руками), «щиглі» (за допомогою чи наслідуючи вчителя); <i>виконує</i> мудри «Життя»; «Шапка Шак'я-Муні» (за допомогою вчителя); <i>вміє</i> узгоджувати дихання з виконанням</p>	<p>витривалості, гнучкості, спритності, сили). Збагачення та конкретизація запасу жестових знаків і піктограм. Збагачення активного та пасивного словникового запасу. Виховання гуманності, поваги до інших дітей, комунікативних навичок.</p> <p>Розвиток довільної пам'яті. Розвиток операційно-організаційного компонента мислення. Розвиток об'єму та розподілу уваги. Розвиток просторового орієнтування. Формування узгодженості мікро- та макромоторики. Розвиток дрібної моторики рук. Формування здатності зберігати рівновагу в статичних положеннях і в русі. Розвиток швидкості реакції. Розвиток рухових якостей (гнучкості, спритності, сили). Розвиток узгодженості рухових дій. Розвиток рухової пам'яті. Закріплення навички правильного дихання та узгодження фаз дихання з виконанням вправ. Виховання старанності, наполегливості.</p> <p>Розвиток цілеспрямованої уваги. Розвиток аналітико-синтетичного типу сприймання.</p>
--	---	---	--

		<p>вправи (при підказці чи за нагадуванням учителя). <i>*виконує</i> сильне стискання в кулаки розведених пальців витягнутих вперед рук, затримку в цьому положенні на 2-3 секунди з наступним розслабленням і струшуванням (за допомогою чи наслідуючи вчителя); <i>*виконує</i> вправу «Щиглі» (за допомогою чи наслідуючи вчителя).</p> <p><i>Сприймає</i> використане наочне приладдя (кіно -, відеозапис, фотографії, плакати, таблички тощо) (за вказівкою вчителя) <i>називає</i> суттєві ознаки зображених тварин і предметів, просторові характеристики рухових дій (за допомогою чи при підказці вчителя); <i>використовує</i> здобуті рухові навички (ходьбу, стрибки, повзання тощо) для імітації ворони, чаплі; рухів лижника, дроворуба (за допомогою чи наслідуючи вчителя); <i>вміє</i> порівнювати та аналізувати свої рухи та рухи інших учнів (за допомогою чи при підказці вчителя); <i>виявляє</i> адекватну емоційну реакцію при виконанні імітаційних вправ (за нагадуванням чи під контролем учителя); <i>*використовує</i> засвоєний словник в</p>	<p>Розвиток мисленнєвих операцій (аналіз, синтез, класифікація, порівняння тощо). Розвиток уявлень про оточуюче середовище, власне тіло. Розвиток здатності до здійснення аналізу виконання своїх рухів і рухів інших учнів. Розвиток узгодженості мікро- та макромоторики. Розвиток просторово-часової орієнтації, точності відтворення просторових, часових і силових параметрів рухів. Розвиток здатності зберігати рівновагу в статичних положеннях і в русі. Розвиток швидкості реакції. Розвиток кінетичної та кінестетичної пам'яті. Розвиток рухових якостей (швидкості, витривалості, гнучкості, спритності, сили). Розвиток правильного локомоторного стереотипу та вдосконалення рухових навичок (ходьби, бігу, стрибків тощо). Розвиток здатності до самовираження. Розвиток пізнавальних інтересів. Естетичний розвиток. Розвиток рефлексії емоційних станів. Корекція психоемоційного стану. Корекція зовнішнього прояву емоцій. Розвиток адекватності зовнішнього прояву емоцій. Корекція психофізичного напруження. Розвиток вербальних і невербальних засобів спілкування.</p>
--	--	--	---

		<p>межах зрозумілого мовленнєвого матеріалу, застосовуючи доступну форму (усне, жестове) мовлення (за допомогою вчителя); <i>*вiдповiдає</i> (усно, жестово) на короткі запитання за темою заняття з ЛФК (за допомогою вчителя); <i>*вміє</i> узгоджувати дихання з виконанням вправ (за допомогою чи наслідуючи вчителя); <i>*вміє</i> узгоджувати свої дії з діями інших учнів (за допомогою чи при підказці вчителя); <i>*здійснює</i> імітацію рухів курки (півня), польоту птахів (за допомогою учителя).</p>	<p>Виховання колективізму, доброзичливості.</p>
<u>Корекція психоемоційного стану та психофізичного напруження</u>			
	<p><i>Дихальні вправи</i> Повне дихання у спокої (див. дод. №3). Динамічні дихальні вправи. <i>*Послідовне посилення екскурсії грудної клітки чи діафрагми.</i> <i>*Динамічні дихальні вправи.</i></p> <p><i>Вправи на розтягування</i> Махи ногами (вперед, назад, убік) у в.п. сидючи, лежачи, стоячи біля опори.</p>	<p><i>Здійснює</i> повне дихання у спокої (за допомогою чи наслідуючи вчителя); <i>виконує</i> динамічні дихальні вправи (наслідуючи чи за показом учителя); <i>*виконує</i> послідовне посилення екскурсії грудної клітки чи діафрагми; динамічні дихальні вправи (за допомогою чи наслідуючи учителя).</p> <p><i>Називає</i> основні частини тіла, задіяні</p>	<p>Розвиток організаційного компоненту мислення (усвідомлення завдання, організація виконання завдання тощо). Розвиток сенсорної та моторної уваги. Розвиток просторово-часової орієнтації, точності відтворення просторових, часових і силових параметрів рухів. Розвиток рухових якостей (спритності). Корекція психоемоційного та психофізичного напруження. Закріплення навички правильного дихання. Розвиток усвідомленого розуміння змісту зверненого мовлення. Виховання дисциплінованості, наполегливості.</p>

	<p>Прогинання тулуба з в.п. лежачи на животі. *Повороти тулуба праворуч і ліворуч з нахилом у той же бік. *Випад уперед, назад, праворуч, ліворуч (за допомогою учителя);</p> <p>Вправи на розслаблення Вправа «Поза візника» (див. дод. №2). *Перетягування та гойдання в парах (у в.п. сидячи). *Посилене стискання пальців рук (і ніг) з наступним їх розслабленням і струсами.</p> <p>Ритмопластичні вправи Крок з притопом. Танцювальні рухи в парах (чи в групі). Зміна положення та виконання елементів загальнорозвиваючих та спортивно-прикладних вправ з предметами (різнокольоровими гімнастичними</p>	<p>при виконанні вправи (при підказці вчителя); <i>виконує</i> махи ногами (вперед, назад, вбік) у в.п. сидячи, лежачи, стоячи біля опори; прогинання тулуба з в.п. лежачи на животі (наслідуючи чи за показом вчителя); <i>вміє узгоджувати</i> дихання з виконанням вправ (наслідуючи чи за нагадуванням учителя); *<i>виконує</i> повороти тулуба праворуч і ліворуч з нахилом у той же бік (за допомогою чи наслідуючи учителя). *<i>виконує</i> випад уперед, назад, праворуч, ліворуч (за допомогою учителя); *<i>вміє узгоджувати</i> дихання з виконанням вправи (за допомогою чи наслідуючи вчителя).</p> <p><i>Називає</i> основні частини тіла, задіяні при виконанні вправи; основні просторово-часові та якісні ознаки рухової дії (за допомогою чи при підказці вчителя); <i>виконує</i> вправу «Поза візника» (за допомогою чи за показом учителя); <i>дотримується</i> послідовності виконання вправ (при підказці чи за нагадуванням учителя); *<i>виконує</i> перетягування та гойдання в парах (у в.п. сидячи) (за допомогою вчителя); *<i>виконує</i> посилене стискання пальців рук з наступним їх розслабленням і</p>	<p>Розвиток практичного мислення. Розвиток координації рухів. Розвиток узгодженості рухових дій. Розвиток просторового орієнтування. Розвиток рухових якостей (гнучкості, витривалості, сили, спритності). Профілактика порушень та корекція функцій опорно-рухового апарату. Корекція психоемоційного стану. Корекція психофізичного напруження. Закріплення навички узгодження фаз дихання з руховими актами. Виховання старанності.</p> <p>Розвиток довільного сприймання. Розвиток цілеспрямованої уваги. Розвиток координації рухів. Розвиток узгодженості, чіткості виконання рухових дій. Розвиток рухової пам'яті. Розвиток рухових якостей (спритності, сили). Формування позитивного психоемоційного стану. Збагачення активного та пасивного словникового запасу. Виховання стриманості, доброзичливості.</p> <p>Розвиток аналітико-синтетичного типу сприймання.</p>
--	---	--	---

	<p>стрічками, гімнастичними булавами, прапорцями, м'ячами тощо) та без них під музично-ритмічний супровід (з використанням п'єс з яскраво вираженим ритмічним малюнком і темпом).</p> <p>*Приставний крок (вперед, вбік, назад) – під музично-ритмічний супровід (з використанням п'єс з яскраво вираженим ритмічним малюнком і темпом).</p> <p>Кистьова та пальчикова гімнастика Почергове постукування пальцями обох</p>	<p>струсами (за допомогою вчителя).</p> <p><i>Сприймає</i> використане наочне приладдя (кіно-, відеозапис, світлосигналізацію тощо) (за вказівкою вчителя) <i>називає</i> основні ознаки використаного предмета чи виконаної дії (за допомогою чи при підказці вчителя); <i>виконує</i> крок з притопом, танцювальні рухи в парах (чи в групі); зміну положення та виконання елементів загальноорозвиваючих та спортивно-прикладних вправ з предметами (різнокольоровими гімнастичними стрічками, гімнастичними булавами, прапорцями, м'ячами тощо) та без них під музично-ритмічний супровід (наслідуючи чи за показом учителя); <i>змінює</i> ритм і темп рухів відповідно музично-ритмічному супроводу (наслідуючи чи за показом учителя); <i>емоційно</i> реагує на танцювальні ситуації (під контролем учителя); <i>вміє</i> порівнювати рухи інших учнів (за допомогою вчителя); <i>вміє</i> узгоджувати свої дії в парі, в групі (за допомогою чи під контролем учителя); <i>*сприймає</i> звернене мовлення вчителя (за допомогою чи за підказкою вчителя); <i>*розрізняє</i> основні динамічні та просторові ознаки рухових дій; основні якісні ознаки використаних на уроці предметів (за допомогою вчителя);</p>	<p>Розвиток пізнавальних інтересів. Розвиток довільного сприймання. Розвиток узагальненості уявлень. Розвиток координації рухів. Формування узгодженості мікро- та макромоторики. Розвиток просторово-часової орієнтації, точності відтворення просторових, часових і силових параметрів рухів. Формування здатності зберігати рівновагу в статичних положеннях і в русі. Розвиток швидкості реакції. Розвиток рухової пам'яті. Розвиток узгодженості та чіткості рухових дій. Розвиток здатності до одночасних рухів. Розвиток правильного локомоторного стереотипу та вдосконалення рухових навичок (ходьби, бігу, стрибків тощо). Розвиток рухових якостей (швидкості, витривалості, спритності, гнучкості,). Корекція зовнішнього прояву емоцій. Розвиток емоційної сфери. Послаблення негативних емоцій. Корекція психофізичного напруження. Формування позитивного психоемоційного стану. Закріплення навички узгодження фаз дихання з руховими актами. Формування та розвиток формул рухів. Розвиток регулюючої функції мовлення. Виховання дисциплінованості, організованості, вміння співпрацювати в</p>
--	---	---	---

	<p>рук (поспідовно обома руками). Вправа «Щиглі».</p> <p>Мудра «Життя»; мудра «Шапка Шак'я-Муні» (див. дод. № 4).</p> <p>*Вправа «Щиглі».</p> <p>*Сильне стискання в кулаки розведених пальців витягнутих вперед рук, затримка в цьому положенні на 2-3 секунди з наступним розслабленням і струшуванням.</p> <p>Імітаційні вправи</p> <p>Імітація ворони, чаплі.</p> <p>Імітація рухів лижника, дроворуба.</p> <p>*Імітація рухів курки (півня), польоту птахів.</p>	<p>*<i>вміє</i> узгоджувати свої дії з діями інших учнів (за допомогою вчителя);</p> <p>*<i>вміє</i> узгоджувати дихання з виконанням вправи (за допомогою чи наслідуючи вчителя);</p> <p>*<i>виконує</i> приставний крок (вперед, вбік, назад) (за допомогою чи наслідуючи вчителя).</p> <p><i>Відповідає</i> на запитання за темою заняття з ЛФК (при підказці вчителя); <i>виконує</i> почергове постукування пальцями обох рук (поспідовно обома руками), «щиглі» (за допомогою чи наслідуючи вчителя); <i>виконує</i> мудри «Життя»; «Шапка Шак'я-Муні» (за допомогою вчителя); <i>вміє</i> узгоджувати дихання з виконанням вправи (при підказці чи за нагадуванням учителя).</p> <p>*<i>виконує</i> сильне стискання в кулаки розведених пальців витягнутих вперед рук, затримку в цьому положенні на 2-3 секунди з наступним розслабленням і струшуванням (за допомогою чи наслідуючи вчителя);</p> <p>*<i>виконує</i> вправу «щиглі» (за допомогою чи наслідуючи вчителя).</p>	<p>колективі.</p> <p>Розвиток довільної пам'яті.</p> <p>Розвиток операційно-організаційного компонента мислення.</p> <p>Розвиток об'єму та розподілу уваги.</p> <p>Розвиток дрібної моторики рук.</p> <p>Розвиток просторово-часової орієнтації, точності відтворення просторових, часових і силових параметрів рухів.</p> <p>Розвиток узгодженості рухових дій.</p> <p>Розвиток рухової пам'яті.</p> <p>Розвиток рухових якостей (гнучкості, спритності, сили).</p> <p>Послаблення негативних емоцій.</p> <p>Корекція психофізичного напруження.</p> <p>Формування позитивного психоемоційного стану.</p> <p>Закріплення навички правильного дихання та узгодження фаз дихання з виконанням вправ.</p> <p>Виховання старанності, наполегливості.</p> <p>Розвиток цілеспрямованої уваги.</p> <p>Розвиток аналітико-синтетичного типу сприймання.</p> <p>Розвиток пізнавальних інтересів.</p> <p>Естетичний розвиток.</p> <p>Розвиток цілеспрямованої уваги.</p> <p>Розвиток елементарних уявлень про оточуюче середовище, власне тіло.</p> <p>Розвиток мисленнєвих операцій (аналіз, синтез, класифікація, порівняння тощо).</p> <p>Розвиток координації рухів.</p>
--	--	---	---

		<p><i>Сприймає</i> використане наочне приладдя (кіно -, відеозапис, фотографії, плакати, таблички тощо) (за вказівкою вчителя) <i>називає</i> суттєві ознаки зображених тварин і предметів, просторові характеристики рухових дій (за допомогою чи при підказці вчителя); <i>використовує</i> здобуті рухові навички (ходьбу, стрибки, повзання тощо) для імітації ворони, чаплі; рухів лижника, дроворуба (за допомогою чи наслідуючи вчителя); <i>вміє</i> порівнювати та аналізувати свої рухи та рухи інших учнів (за допомогою чи при підказці вчителя); <i>виявляє</i> адекватну емоційну реакцію при виконанні імітаційних вправ (за нагадуванням чи під контролем учителя); <i>*використовує</i> засвоєний словник в межах зрозумілого мовленнєвого матеріалу, застосовуючи доступну форму (усне, жестове) мовлення (за допомогою вчителя); <i>*відповідає</i> (усно, жестово) на короткі запитання за темою заняття з ЛФК (за допомогою вчителя); <i>*вміє</i> узгоджувати свої дії з діями інших учнів (за допомогою вчителя); <i>*вміє</i> узгоджувати дихання з виконанням вправи (за допомогою чи наслідуючи вчителя);</p>	<p>Розвиток узгодженості рухових дій. Розвиток просторово-часової орієнтації, точності відтворення просторових, часових і силових параметрів рухів. Розвиток здатності зберігати рівновагу в статичних положеннях і в русі. Розвиток швидкості реакції. Розвиток кінетичної та кінестетичної пам'яті. Розвиток рухових якостей (витривалості, гнучкості, спритності, швидкості, сили). Розвиток зорового та кінестетичного контролю власних дій. Розвиток правильного локомоторного стереотипу та вдосконалення рухових навичок (ходьби, бігу, стрибків тощо). Закріплення навички правильної постави. Профілактика порушень та корекція функцій опорно-рухового апарату. Розвиток адекватності зовнішнього прояву емоцій. Корекція психофізичного напруження. Формування позитивного психоемоційного стану. Розвиток вербальних і невербальних засобів спілкування. Виховання колективізму, доброзичливості.</p>
--	--	---	---

		*здійснює імітацію рухів курки (півня), польоту птахів (за допомогою учителя).	
Розвиток правильного локомоторного стереотипу та корекція основних видів локомоції дитини (ходьби, бігу)			
Стройові вправи Ходьба з поворотом за орієнтирами, «змійкою». Перешикування з колони (шеренги) по одному в колону (шеренгу) по два і навпаки (за розподілом). Виконання команд: «На прапор – рівняйся!», «Правою \ лівою, вільно!», «Стрибок праворуч \ ліворуч!», «Прямо!», «Відставити!» *Приставний крок. *Виконання команд: «На місці, кроком руш!»	<i>Відповідає</i> на запитання за темою заняття з ЛФК (за допомогою чи при підказці вчителя); <i>виконує</i> команди вчителя: «На прапор – рівняйся!», «Правою \ лівою, вільно!», «Стрибок праворуч \ ліворуч!», «Прямо!», «Відставити!» (під контролем чи за підказкою вчителя); <i>використовує</i> гімнастичну термінологію (за допомогою чи за підказкою вчителя); <i>називає</i> основні просторові, часові та динамічні ознаки рухової дії (за підказкою вчителя); <i>знає</i> своє місце в строю (при підказці вчителя); <i>здійснює</i> ходьбу з поворотом за орієнтирами, ходьбу «змійкою» (наслідуючи чи за показом учителя); <i>виконує</i> перешикування з колони (шеренги) по одному в колону (шеренгу) по два і навпаки (за розподілом) (за показом чи наслідуючи вчителя); <i>вміє</i> узгоджувати свої дії з діями інших учнів (за допомогою чи при підказці вчителя); <i>вміє</i> узгоджувати дихання з виконанням вправи (за нагадуванням учителя); * <i>вміє</i> узгоджувати свої дії з діями інших учнів (за допомогою вчителя);	Розвиток аналітико-синтетичного типу сприймання. Розвиток практичного мислення. Розвиток цілеспрямованості рухів рук, здатності до взаємодії обома руками. Розвиток правильного локомоторного стереотипу та вдосконалення навички ходьби. Розвиток просторової уяви. Розвиток просторово-часової орієнтації, точності відтворення просторових, часових і силових параметрів рухів. Розвиток кінетичних та кінестетичних відчуттів різної модальності та вміння їх диференціювати. Розвиток координації рухів. Розвиток узгодженості, чіткості виконання рухових дій. Формування узгодженості мікро- та макромоторики. Розвиток здатності зберігати рівновагу в статичних положеннях і в русі. Закріплення навички правильної постави. Розвиток адекватності зовнішнього прояву емоцій. Розвиток рухових якостей (спритності, витривалості). Збагачення активного та пасивного словникового запасу.	

	<p><i>Ритмопластичні вправи</i> Крок з притопом. Танцювальні рухи в парах (чи в групі). Зміна положення та виконання елементів загальнорозвиваючих та спортивно-прикладних вправ з предметами (різнокольоровими гімнастичними стрічками, гімнастичними булавами, прапорцями, м'ячами тощо) та без них під музично-ритмічний супровід (з використанням п'єс з яскраво вираженим ритмічним малюнком і темпом).</p> <p>*Приставний крок (вперед, вбік, назад) – під музично-ритмічний супровід (з використанням п'єс з яскраво вираженим ритмічним малюнком і темпом).</p>	<p>*<i>вміє</i> узгоджувати дихання з виконанням вправи (за допомогою чи наслідуючи вчителя);</p> <p>*<i>використовує</i> засвоєний словник в межах зрозумілого мовленнєвого матеріалу, застосовуючи доступну форму (усне, жестове) мовлення (за допомогою вчителя);</p> <p>*<i>відповідає</i> на короткі запитання вчителя за темою заняття з ЛФК (за допомогою вчителя);</p> <p>*<i>виконує</i> команди вчителя: «<i>На місці, кроком руш!</i>» (за допомогою вчителя).</p> <p>*<i>виконує</i> приставний крок (за допомогою чи наслідуючи вчителя).</p> <p><i>Сприймає</i> використане наочне приладдя (кіно-, відеозапис, світлосигналізацію тощо) (за вказівкою вчителя)</p> <p><i>називає</i> основні ознаки використаного предмета чи виконаної рухової дії (за допомогою чи при підказці вчителя);</p> <p><i>виконує</i> крок з притопом, танцювальні рухи в парах (чи в групі); зміну положення та виконання елементів загальнорозвиваючих та спортивно-прикладних вправ з предметами (різнокольоровими гімнастичними стрічками, гімнастичними булавами, прапорцями, м'ячами тощо) та без них під музично-ритмічний супровід (наслідуючи чи за показом учителя); <i>змінює</i> ритм і темп рухів відповідно музично-ритмічному супроводу</p>	<p>Розвиток вербальних і невербальних засобів спілкування.</p> <p>Виховання колективізму, доброзичливості.</p> <p>Розвиток навички до співпраці в парі, в групі.</p> <p>Розвиток аналітико-синтетичного типу сприймання.</p> <p>Розвиток елементарних уявлень про оточуюче середовище, власне тіло.</p> <p>Розвиток просторового орієнтування.</p> <p>Розвиток узагальненості уявлень.</p> <p>Розвиток координації рухів.</p> <p>Формування узгодженості мікро- та макромоторики.</p> <p>Розвиток просторово-часової орієнтації, точності відтворення просторових, часових і силових параметрів рухів.</p> <p>Розвиток здатності зберігати рівновагу в статичних положеннях і в русі.</p> <p>Розвиток швидкості реакції.</p> <p>Розвиток рухової пам'яті.</p> <p>Формування та розвиток формул рухів.</p> <p>Розвиток узгодженості та чіткості рухових дій.</p> <p>Розвиток здатності до одночасних рухів.</p> <p>Розвиток правильного локомоторного стереотипу та вдосконалення рухових навичок (ходьби, бігу, стрибків тощо).</p>
--	--	---	---

	<p><i>Вправи з використанням гімнастичних предметів і приладів</i> Перекочування набивного м'яча (1 кг) в парах. Передавання набивного м'яча зліва направо \ справа наліво, стоячи в колі. Виконання вправ з гімнастичною палицею. Махи ногами через обруч. Перекочування малого м'яча за орієнтирами. *Котіння, передача та перекидання м'яча в парах. *Котіння та кидання м'яча між ногами (потягнувшись попередньо вгору).</p>	<p>(наслідуючи чи за показом учителя); <i>емоційно</i> реагує на танцювальні ситуації (під контролем учителя); <i>вміє</i> порівнювати рухи інших учнів (за допомогою вчителя); <i>вміє</i> узгоджувати свої дії в парі, в групі (за допомогою чи під контролем учителя); *<i>вміє</i> узгоджувати дихання з виконанням вправи (за допомогою чи наслідуючи вчителя); *<i>сприймає</i> звернене мовлення вчителя (за допомогою чи за підказкою вчителя); *<i>розрізняє</i> основні динамічні та просторові ознаки рухових дій; основні якісні ознаки використаних на уроці предметів (за допомогою вчителя); *<i>вміє</i> узгоджувати свої дії з діями інших учнів (за допомогою вчителя); *<i>вміє</i> узгоджувати дихання з виконанням вправи (за допомогою чи наслідуючи вчителя); *<i>виконує</i> приставний крок (вперед, вбік, назад) (за допомогою чи наслідуючи вчителя).</p> <p><i>Називає</i> використані предмети та їх основні ознаки (за допомогою чи при підказці вчителя); <i>сприймає</i> таблички, піктограми (при підказці вчителя); <i>адекватно</i> реагує на зауваження та рекомендації вчителя (під контролем</p>	<p>Розвиток рухових якостей (витривалості, спритності, гнучкості, швидкості). Розвиток емоційної сфери. Корекція зовнішнього прояву емоцій. Послаблення негативних емоцій. Корекція психофізичного напруження. Формування позитивного психоемоційного стану. Закріплення навички узгодження фаз дихання з руховими актами. Розвиток регулюючої функції мовлення. Виховання дисциплінованості, організованості, вміння співпрацювати в колективі.</p> <p>Розвиток слухо-зоро-вібраційного сприймання. Розвиток пізнавальних інтересів. Розвиток здатності до здійснення аналізу виконання своїх рухів і рухів інших учнів. Розвиток просторового орієнтування. Формування навички правильної постави. Розвиток координації рухів. Розвиток узгодженості рухових дій. Розвиток здатності до одночасних рухів. Розвиток зорового, кінестетичного та тактильно-вібраційного контролю власних дій. Розвиток рухових якостей (сили, витривалості, спритності, гнучкості, швидкості).</p>
--	---	--	---

	<p>Імітаційні вправи Імітація ворони, чаплі. Імітація рухів лижника, дроворуба. *Імітація рухів курки (півня), польоту птахів.</p>	<p>учителя); <i>виконує</i> вправи з гімнастичною палицею (за допомогою чи за показом вчителя); <i>здійснює</i> перекочування набивного м'яча (1 кг) в парах; передавання набивного м'яча зліва направо \ справа наліво, стоячи в колі; виконання вправ з гімнастичною палицею; махи ногами через обруч; перекочування малого м'яча за орієнтирами (наслідуючи чи за показом учителя); <i>спілкується</i> (питає, відповідає тощо) з іншими учнями та вчителем в процесі виконання вправ (за допомогою чи при підказці вчителя); <i>вміє</i> узгоджувати свої дії з діями інших учнів (за допомогою чи при підказці вчителя); *<i>адекватно</i> реагує на зауваження та рекомендації вчителя (за допомогою та під контролем учителя); *<i>використовує</i> засвоєний словник в межах зрозумілого мовленнєвого матеріалу, застосовуючи доступну форму (усне, жестове) мовлення (за допомогою вчителя); *<i>відповідає</i> (усно, жестово) на короткі запитання за темою заняття з ЛФК (за допомогою вчителя); *<i>вміє</i> узгоджувати свої дії з діями інших учнів (за допомогою вчителя); *<i>вміє</i> узгоджувати дихання з виконанням вправи (за допомогою чи наслідуючи вчителя);</p>	<p>Розвиток правильного локомоторного стереотипу та вдосконалення рухових навичок (ходьби, бігу, стрибків тощо). Естетичний розвиток. Розвиток здатності до самовираження. Розвиток емоційної сфери. Формування позитивного психоемоційного стану. Розвиток вербальних і невербальних засобів спілкування. Розвиток регулюючої функції мовлення. Виховання гуманності, поваги до інших дітей, комунікативних навичок.</p> <p>Розвиток аналітико-синтетичного типу сприймання. Розвиток цілеспрямованої уваги. Розвиток пізнавальних інтересів. Естетичний розвиток. Розвиток цілеспрямованої уваги. Розвиток елементарних уявлень про оточуюче середовище, власне тіло. Розвиток мисленнєвих операцій (аналіз, синтез, класифікація, порівняння тощо). Розвиток узгодженості рухових дій. Розвиток просторово-часової орієнтації, точності відтворення просторових,</p>
--	--	--	--

		<p><i>*виконує</i> котіння, передачу та перекидання м'яча в парах; котіння та кидання м'яча між ногами (потягнувшись попередньо вгору) (за допомогою вчителя).</p> <p><i>Сприймає</i> використане наочне приладдя (кіно -, відеозапис, фотографії, плакати, таблички тощо) (за вказівкою вчителя) <i>називає</i> суттєві ознаки зображених тварин і предметів, просторові характеристики рухових дій (за допомогою чи при підказці вчителя); <i>використовує</i> здобуті рухові навички (ходьбу, стрибки, повзання тощо) для імітації ворони, чаплі; рухів лижника, дроворуба (за допомогою чи наслідуючи вчителя); <i>вміє</i> порівнювати та аналізувати свої рухи та рухи інших учнів (за допомогою чи при підказці вчителя); <i>виявляє</i> адекватну емоційну реакцію при виконанні імітаційних вправ (за нагадуванням чи під контролем учителя); <i>*використовує</i> засвоєний словник в межах зрозумілого мовленнєвого матеріалу, застосовуючи доступну форму (усне, жестове) мовлення (за допомогою вчителя); <i>*відповідає</i> (усно, жестово) на короткі запитання за темою заняття з ЛФК (за допомогою вчителя); <i>*вміє</i> узгоджувати свої дії з діями інших</p>	<p>часових і силових параметрів рухів. Розвиток здатності зберігати рівновагу в статичних положеннях і в русі. Розвиток швидкості реакції. Розвиток кінетичної та кінестетичної пам'яті. Розвиток рухових якостей (витривалості, гнучкості, спритності, швидкості, сили). Розвиток зорового та кінестетичного контролю власних дій. Розвиток правильного локомоторного стереотипу та вдосконалення рухових навичок (ходьби, бігу, стрибків тощо). Закріплення навички правильної постави. Профілактика порушень та корекція функцій опорно-рухового апарату. Розвиток адекватності зовнішнього прояву емоцій. Корекція психофізичного напруження. Формування позитивного психоемоційного стану. Розвиток вербальних і невербальних засобів спілкування. Виховання колективізму, доброзичливості.</p>
--	--	---	--

		<p>учнів (за допомогою вчителя); <i>*вміє</i> узгоджувати дихання з виконанням вправи (за допомогою чи наслідуючи вчителя); <i>*здійснює</i> імітацію рухів курки (півня), польоту птахів (за допомогою учителя).</p>	
6	<p>ЛЕГКОАТЛЕТИЧНІ ВПРАВИ <i>Теоретичні відомості.</i> Здоров'я та здоровий спосіб життя. Травматизм і способи його запобігання при виконанні легкоатлетичних вправ на занятті з ЛФК. Значення легкоатлетичних вправ для попередження порушень постави. <i>*Травматизм і способи його запобігання при виконанні легкоатлетичних вправ на занятті з ЛФК.</i></p>	<p><i>Учень/учениця:</i> <i>має</i> уявлення про значення легкоатлетичних вправ для попередження порушень постави; здоров'я та здоровий спосіб життя (за допомогою чи при підказці вчителя); <i>має</i> елементарне поняття про травматизм і способи його запобігання при виконанні легкоатлетичних вправ на занятті з ЛФК (за допомогою чи при підказці вчителя); <i>*має</i> елементарне уявлення про травматизм і способи його запобігання при виконанні легкоатлетичних вправ на занятті з ЛФК (за допомогою вчителя); <i>називає</i> основні динамічні та просторово-часові ознаки рухових дій, основні ознаки задіяних при виконанні вправ частин тіла та предметів (за допомогою чи при підказці вчителя); <i>використовує</i> основну спортивну термінологію (за допомогою чи за підказкою вчителя);</p>	<p>Розвиток цілеспрямованості та стійкості уваги. Розвиток просторово орієнтування. Розвиток просторової уяви. Розвиток кінетичних і кінестетичних відчуттів. Розвиток обсягу та точності оперативної та довготривалої пам'яті. Корекція психоемоційного стану. Розвиток рухових якостей: витривалості, спритності, сили (хода); витривалості, гнучкості, спритності, сили, швидкості (біг); витривалості, спритності, швидкісно-силових (стрибки); швидкісно-силових (метання); витривалості, гнучкості, спритності, сили, швидкості (лазіння та повзання). Розвиток координації рухів. Розвиток узгодженості рухових дій. Формування узгодженості мікро- та макромоторики.</p>

	<p><i>Ходьба:</i> з поворотом за орієнтирами, «змійкою»; кроком з притопом; спиною вперед по прямій лінії (маленькими кроками); по похилій площині (встановленій під кутом до 30°) без опори.</p> <p><i>*Ходьба:</i> приставним кроком (уперед, убік, назад); оминаючи перешкоди.</p> <p><i>Біг:</i> зі зміною напрямку за сигналом; оминаючи перешкоди; з високим підніманням стегна з прискоренням.</p> <p><i>*Біг:</i> з подоланням опору.</p> <p><i>Стрибки:</i> з повного присіду.</p> <p><i>*Стрибки:</i> на м'яку перешкоду (h=40 см); з навівприсіду.</p> <p><i>Метання:</i> малого м'яча на дальність з розбігу; на дальність по «коридору» 10м.; малого м'яча з місця в ціль (наприклад, щит d 1x1 м), розташовану на h=3 м, з поступовим збільшенням відстані до 10 м.</p> <p><i>*Метання:</i> метання малого м'яча однією рукою (чергуючи руки) вільним способом у горизонтальну ціль.</p> <p><i>Лазіння:</i> по гімнастичній лаві (встановленій під кутом до 30°) з переходом на гімнастичну стінку (різними способами, вивченими в попередніх класах, напрям – угору); вис на гімнастичному канаті.</p> <p><i>*Лазіння:</i> пролізання через гімнастичний обруч (обручі).</p>	<p><i>виконує</i> ходьбу: з поворотом за орієнтирами, «змійкою»; кроком з притопом (наслідуючи чи за показом учителя);</p> <p><i>здійснює</i> ходьбу: з поворотом за орієнтирами, «змійкою»; кроком з притопом; спиною вперед по прямій лінії (маленькими кроками); по похилій площині (встановленій під кутом до 30°) без опори (за допомогою чи за показом учителя);</p> <p><i>здійснює</i> біг: зі зміною напрямку за сигналом; оминаючи перешкоди; з високим підніманням стегна; з прискоренням (наслідуючи чи за показом учителя);</p> <p><i>виконує</i> стрибки: у довжину з місця поштовхом обох ніг на точність; у довжину з розбігу через перешкоду (h=40 см); з повного присіду (за допомогою чи наслідуючи вчителя);</p> <p><i>виконує</i> метання: малого м'яча на дальність з розбігу; на дальність по «коридору» 10м.; малого м'яча з місця в ціль (наприклад, щит d 1x1 м), розташовану на h=3 м, з поступовим збільшенням відстані до 10 м (за допомогою чи за показом учителя);</p> <p><i>здійснює</i> лазіння: по гімнастичній лаві (встановленій під кутом до 30°) з переходом на гімнастичну стінку (різними способами, вивченими в попередніх класах, напрям – угору); вис на гімнастичному канаті (за допомогою</p>	<p>Розвиток просторово-часової орієнтації, точності відтворення просторових, часових і силових параметрів рухів.</p> <p>Формування здатності зберігати рівновагу в статичних положеннях і в русі.</p> <p>Розвиток швидкості реакції.</p> <p>Формування та розвиток формул рухів.</p> <p>Розвиток правильного локомоторного стереотипу та вдосконалення рухових навичок (ходьби, бігу, стрибків тощо).</p> <p>Закріплення навички правильної постави.</p> <p>Розвиток адекватності зовнішнього прояву емоцій.</p> <p>Закріплення навички узгодження фаз дихання з руховими актами.</p> <p>Розвиток вербальних і невербальних засобів спілкування.</p> <p>Розвиток зв'язного мовлення.</p> <p>Розвиток здатності до виконання вправ за інструкцією педагога.</p> <p>Розвиток комунікативних навичок.</p> <p>Виховання навичок адекватної поведінки, дисциплінованості, наполегливості.</p>
--	---	---	--

	<p><i>Повзання:</i> по гімнастичному мату з переповзання через перешкоди; по-пластунському.</p> <p><i>*Повзання:</i> по гімнастичній лаві довільне.</p>	<p>вчителя);</p> <p><i>виконує</i> повзання: по гімнастичному мату з переповзання через перешкоди; по-пластунському (за допомогою чи наслідуючи вчителя);</p> <p><i>адекватно</i> спілкується з іншими учнями та вчителем в процесі виконання вправ (за допомогою чи під контролем учителя);</p> <p><i>вміє</i> узгоджувати дихання з виконанням вправ (за підказкою чи за нагадуванням учителя);</p> <p><i>*виконує</i> ходьбу: приставним кроком (уперед, убік, назад); оминаючи перешкоди (за допомогою чи наслідуючи вчителя);</p> <p><i>*виконує</i> біг: з подоланням опору (за допомогою чи наслідуючи вчителя);</p> <p><i>*виконує</i> стрибки: на м'яку перешкоду (h=40 см); з навівприсіду (за допомогою чи наслідуючи вчителя);</p> <p><i>*виконує</i> метання: метання малого м'яча однією рукою (чергуючи руки) вільним способом у горизонтальну ціль (за допомогою вчителя);</p> <p><i>*виконує</i> повзання по гімнастичній лаві довільне (за допомогою вчителя);</p> <p><i>*виконує</i> лазіння: пролізання через гімнастичний обруч (обручі) (за допомогою вчителя);</p> <p><i>*вміє</i> узгоджувати свої дії з діями інших учнів (за допомогою вчителя);</p> <p><i>*вміє</i> узгоджувати дихання з виконанням вправи (за допомогою чи</p>	
--	---	---	--

		наслідуючи вчителя).	
17	<p>ІГРИ <i>Теоретичні відомості.</i> Народні обряди, традиції, українські народні ігри, що застосовуються на занятті з ЛФК. Зміст розучених рухливих ігор, що використовуються на занятті з ЛФК. *Взаємини школярів при проведенні ігор на занятті з ЛФК. *Дружба та взаємодопомога. *Зміст розучених ігор, що використовуються на занятті з ЛФК.</p> <p><i>Для розвитку координаційних здібностей:</i> «Подоланочка», «Волейбол з повітряними кульками», «Заповзяті цапики», «Куцик плаче», «Накрути мотузок», «Мисливці й лисиці», «Передай набивний м'яч» тощо.</p> <p><i>Для корекції психоемоційного стану та психофізичного напруження:</i> «Подоланочка», «Заповзяті цапики», «Куцик плаче» тощо.</p> <p><i>Для розвитку правильного локомоторного стереотипу та корекції основних видів локомоції дитини (ходьби, бігу):</i> «Подоланочка», «Волейбол з повітряними кульками» тощо.</p>	<p><i>Учень/учениця:</i> має елементарне поняття про правила та зміст розучених ігор (за нагадуванням учителя); має уявлення про народні обряди, традиції, українські народні ігри, що застосовуються на занятті з ЛФК (за допомогою чи за підказкою вчителя); виконує правила поведінки при проведенні ігор (за нагадуванням учителя); дотримується техніки безпеки при проведенні рухливих ігор на занятті з ЛФК (за підказкою чи за нагадуванням учителя); відповідає на поставлені запитання в межах знайомого мовленнєвого матеріалу (за підказкою вчителя); виконує ходьбу, біг, стрибки, лазіння та повзання в ігрових ситуаціях (за показом учителя); емоційно реагує на ігрові ситуації; вміє грати в 8 рухливих ігор (за допомогою чи під контролем учителя); адекватно спілкується з іншими дітьми під час проведення гри (за допомогою чи під контролем учителя); здійснює взаємодію з іншими дітьми під час проведення гри (за допомогою чи під контролем учителя); *має елементарне уявлення про взаємини школярів при проведенні ігор</p>	<p>Розвиток аналітико-синтетичного типу сприймання. Розвиток слухо-зоро-вібраційного сприймання. Розвиток довільної уваги. Розвиток цілеспрямованості та підвищеної стійкості уваги. Формування елементарних уявлень про навколишнє середовище та власне тіло. Формування мисленнєвих операцій (аналіз, синтез, класифікація, порівняння тощо). Розвиток просторової уяви. Естетичний розвиток. Корекція психофізичного напруження. Корекція психоемоційного стану. Розвиток адекватності емоційних реакцій. Розвиток рухових якостей (витривалості, гнучкості, спритності, сили, швидкості). Розвиток правильного локомоторного стереотипу та вдосконалення рухових навичок (ходьби, бігу, стрибків тощо). Розвиток координації. Розвиток просторово-часової орієнтації, точності відтворення просторових, часових і силових параметрів рухів. Формування узгодженості мікро- та макромоторики. Формування здатності зберігати</p>

		<p>на занятті з ЛФК; дружбу та взаємодопомогу (за допомогою чи при підказці вчителя);</p> <p><i>*дотримується</i> техніки безпеки при проведенні ігор на занятті з ЛФК (за допомогою вчителя);</p> <p><i>*використовує</i> засвоєний словник в межах зрозумілого мовленнєвого матеріалу, застосовуючи доступну форму (усне, жестове) мовлення (за допомогою вчителя);</p> <p><i>*відповідає</i> (усно, жестово) на короткі запитання вчителя за темою заняття з ЛФК (за допомогою вчителя);</p> <p><i>*вміє</i> узгоджувати свої дії з діями інших учнів (за допомогою вчителя);</p> <p><i>*вміє</i> узгоджувати дихання з виконанням вправи (за допомогою чи наслідуючи вчителя);</p> <p><i>*вміє</i> грати в 4 рухливі гри (за допомогою вчителя).</p>	<p>рівновагу в статичних положеннях і в русі.</p> <p>Розвиток швидкості реакції.</p> <p>Розвиток зорового, кінестетичного та тактильно-вібраційного контролю власних дій.</p> <p>Розвиток рухової пам'яті.</p> <p>Закріплення навички узгоджувати фази дихання з виконанням рухів.</p> <p>Збагачення та конкретизація запасу жестових знаків і піктограм.</p> <p>Збагачення активного та пасивного словникового запасу.</p> <p>Розвиток навичок діалогічного мовлення.</p> <p>Виховання доброзичливості, навичок взаємодії, колективізму та культури спілкування.</p>
--	--	--	---

ДРУГА ЧАСТИНА

ДОДАТОК №1

ОРІЄНТОВНІ ФІЗИЧНІ ВПРАВИ В ЗАЛЕЖНОСТІ ВІД ВИДУ ЗАХВОРЮВАННЯ

(проведення за індивідуальною рекомендацією лікаря, під лікарсько-педагогічним контролем)

<i>Вид захворювання</i>	<i>Рекомендовані вправи</i>	<i>Вправи, які не рекомендовано застосовувати</i>
Порушення серцево-судинної системи	Гімнастичні вправи без предметів; з предметами та малим обтяженням (гімнастична палиця тощо); спеціальні дихальні вправи з акцентом на грудне і черевне дихання; циклічні вправи (дозована ходьба, біг тощо); вправи на розслаблення, для зняття психоемоційного напруження; доцільні заняття на свіжому повітрі.	Статичні; з високою інтенсивністю навантаження; в швидкому темпі; із затримкою дихання; з натужуванням; на тренажерах; дихання ротом взимку на відкритому повітрі.
Порушення органів дихання	Загальнорозвиваючі та спеціальні вправи: при цьому більше уваги приділяти дихальним вправам, які сприяють тренуванню повного дихання, особливо подовженому видиху; «звуковим» вправам; вправам біля гімнастичної стінки; циклічним вправам (дозована ходьба, біг тощо); вправам на розслаблення; доцільні заняття на свіжому повітрі.	Вправи, що ведуть до затримки дихання; натужування; різкі рухи, що збивають ритм дихання; з високою інтенсивністю навантаження; з переохолодженням тіла в процесі чи після проведення рухової дії; заняття в запиленому приміщенні.
Послаблення зору та захворювання органів зору	Загальнорозвиваючі та спеціальні вправи: при цьому більше уваги приділяти вправам на розвиток просторово-часової орієнтації, точності відтворення просторових, часових і силових параметрів рухів; на рівновагу, точність реакції; ; циклічним вправам (дозована ходьба, біг тощо); вправи на розслаблення, для зняття психоемоційного напруження; вправи коригуючої гімнастики для очей.	Вправи, що супроводжуються різкими струсами тіла (стрибкові вправи, перекиди); вправи з натужуванням, стійки на руках; вправи з високою інтенсивністю навантаження; підйом і перенесення важких предметів; різкі рухи тулубом і головою. Обмеження чи виключення вправ, що виконуються з нахилом голови. Виконання вправ, що веде до нервово-психічного перевантаження.

<p>Порушення опорно-рухового апарату</p>	<p>Коригуюча гімнастика; вправи на приладах (гімнастична лава, гімнастична стінка); біля дзеркала (оцінюючи симетричність рухів); в парах ; статичні вправи; спеціальні вправи, спрямовані на поліпшення рухливості хребетно-рухових сегментів і досягнення трофічної достатності.</p>	<p>З в.п. сидячи – велике навантаження на хребет; у висі (на перекладині, кільцях, гімнастичній стінці) – сприяють надмірному розтягуванню хребта; із значним струсом хребта (стрибки, зістрибування з висоти); різкий старт, різкий фініш; з асиметричними рухами; асиметричні пози; тривале стояння на одному місці в одній і тій же позі; вправи з високо піднятими руками; підйом і перенесення важких предметів.</p>
<p>Захворювання видільної системи</p>	<p>Загальнорозвиваючі та спеціальні вправи: при цьому більше уваги приділяти вправам на зміцнення м'язів передньої стінки живота; дихальним вправам, які сприяють тренуванню повного дихання; циклічним вправам (дозована ходьба, біг тощо).</p>	<p>Стрибкові вправи; перекиди; вправи з високою інтенсивністю навантаження; з високою частотою рухів; швидкісно-силової спрямованості; переохолодженням тіла в процесі чи після проведення рухової дії.</p>
<p>Захворювання органів травлення</p>	<p>Загальнорозвиваючі та спеціальні вправи: при цьому більше уваги приділяти вправам на розвиток просторово-часової орієнтації, точності відтворення просторових параметрів руху; на розслаблення, зняття психоемоційного напруження; циклічним вправам (дозована ходьба, біг тощо); вправам коригуючої гімнастики.</p>	<p>Вправи великим з навантаженням на м'язи живота; з високою інтенсивністю навантаження; обмежити стрибкові вправи як за обсягом, так і за інтенсивністю. Виконання вправ, що веде до нервово-психічного перевантаження.</p>
<p>Порушення обміну речовин і захворювання залоз внутрішньої секреції</p>	<p>Загальнорозвиваючі та спеціальні вправи: при цьому більше уваги приділяти вправам на розслаблення, зняття психоемоційного напруження; дихальним вправам, які сприяють тренуванню повного дихання; циклічним вправам (дозована ходьба, біг тощо); доцільні заняття на свіжому повітрі.</p>	<p>Виконання вправ, що веде до фізичного та нервово-психічного перевантаження.</p>

ОРІЄНТОВНІ КОРЕКЦІЙНО-РОЗВИВАЛЬНІ ВПРАВИ ТА КОМПЛЕКСИ ФІЗИЧНИХ ВПРАВ

Вправи для корекції початкових форм плоскостопості (за І. Ілієвим, С. Банковим) (вправи виконувати босоніж):

1. В.п. – сидячи. Розведення та згинання пальців стоп різко донизу.
2. В.п. – о.с., стопи паралельно (приблизно на 10 см одна від одної). Стійка на пальцях (зігнутих усередину); опускання на зовнішній край стопи; повернутись у в.п.
3. В.п. – сидячи. Захват невеликих предметів пальцями ніг з підлоги та піднімання їх до протилежної руки. Те ж повторити іншою ногою.
4. Ходьба босоніж по прямій лінії з упором на зовнішній край стопи.
5. В.п. – о.с., стопи паралельно. Стійка на пальцях (зігнутих усередину); спроба зовнішньої ротації колін. Не відриваючись від підлоги, повернутись у в.п.
6. В.п. – сидячи (на гімнастичному маті). Торкання стоп обома ногами.
7. В.п. – сидячи. Одночасне повільне згинання та розгинання всіх пальців стопи.
8. В.п. – сидячи, ноги зігнуті під прямим кутом в кульшових суглобах, ступні приведені. Відвести коліна та повернути стопи назовні. Повернутись у в.п.
9. В.п. – сидячи, ноги схресно. Описати коло стопою піднятої ноги. Те ж повторити іншою ногою.
10. В.п. – вузька стійка ноги нарізно, стопи паралельно. Стоячи обличчям до стіни, нахил вперед (наближаючись до стіни), не піднімаючи п'ят від підлоги та не згинаючи колін.

Вправи для профілактики та лікування початкових форм плоскостопості (за І. Д. Ловейко):

1. В.п. — сидячи на гімнастичному ослоні (стільці), праву ногу вперед. Поворот стопи всередину з відтягуванням носка (10 разів кожною ногою).
2. Те ж з в.п. – о. с.
3. В.п. — вузька стійка ноги нарізно, стопи паралельно. Стійка на зовнішньому склепінні стопи. Піднятись навшпиньки. Повернутись у в.п. (6—8 разів).
4. В.п. — вузька стійка ноги нарізно, стопи паралельно. Стійка на зовнішньому склепінні стопи. Напівпрісід (6—8 разів).

5. В.п. — вузька стійка ноги нарізно, стопи паралельно, руки на пояс. Ходьба на зовнішньому склепінні стопи (30—60 с).
6. В.п. — зімкнута стійка, руки на пояс. Підняти пальці ніг догори. Повернутись у в.п. (10 – 15 разів).
7. В.п. — стійка п'яти нарізно. Стати навшпиньки. Повернутись у в.п. (10 разів).
8. В.п. — стійка ноги нарізно, стопи паралельно, руки в сторони. Присід на всій ступні. Повернутись у в.п. (6— 8 разів).
9. В.п. — стійка права (ліва) нога перед носком лівої (правої) ноги (слід у слід). Підняти навшпиньки. Повернутись у в.п. (8—10 разів).
10. В.п. — вузька стійка ноги нарізно, стопи паралельно, руки на пояс. Погойдуватись в гомілковостопних суглобах, піднімаючись на носки й опускаючись на п'яти (8—10 разів).
11. В.п. — вузька стійка ноги нарізно, стопи паралельно. Стати навшпиньки. Повернути п'яти назовні. Повернутись у в.п. (8—10 разів).
Варіант: Те ж з в.п. – зімкнута стійка.
12. В.п. — вузька стійка ноги нарізно, стопи паралельно. Згинаючи пальці, піднімати внутрішній край стопи (8—10 разів).
13. В.п. — о. с. Стопи повернути всередину, підняти навшпиньки, повільно зігнути ноги в колінах, повільно випрямити ноги в колінах. Повернутись у в.п. (6—8 разів).
14. В.п. – присід. Пересування невеликими кроками вперед (34—40 с).
Варіант: Пересування стрибками («зайчиком»).
15. В.п. — стоячи на 1-й рейці гімнастичної стінки з захватом за рейку на висоті плечей. Захоплюючи рейку пальцями і повертаючи стопи досередини, лазіння нагору.
16. В.п. — напівприсід. Ходьба в напівприсіді (30—40 с).
17. В.п. — сидячи. Підняти ліву (праву) ногу — розгинання та згинання стопи (відтягнути носок вниз-на себе). Вправа виконується в швидкому темпі (10—12 разів кожною ногою).
Варіант: Те ж з в.п. – вузька стійка ноги нарізно, стопи паралельно.
18. В.п. — сидячи. Підняти ліву (праву) ногу. Поворот стопи назовні. Поворот стопи всередину (4— 6 разів).
Варіант: Те ж з в.п. – вузька стійка ноги нарізно, стопи паралельно.
19. В.п. — сидячи. Кругові рухи стопами (почергово).
Варіант: Те ж з в.п. – вузька стійка ноги нарізно, стопи паралельно.
20. В.п. — сидячи (під кожною стопою тенісний м'яч). Котіння м'яча пальцями ніг до п'яти, не піднімаючи п'яти.

21. В.п. — сидячи. На підлогу покласти дві булави (голівки їх майже стикаються, а основи спрямовані назовні), захопити пальцями кожної стопи шийку булави і м'яко підняти її, не відриваючи основи від підлоги.

Варіант: Те ж з в.п. – вузька стійка ноги нарізно, стопи паралельно.

22. В.п. — стоячи впоперек рейки гімнастичної лави, руки в сторони (5 – 30 с). Збільшувати час поступово.

23. В.п. — напівприсід. Ходьба навшпиньки в напівприсіді, носки всередину.

24. Лазіння по гімнастичній стінці (спиратись на рейки серединою стопи).

25. Ходьба по медичинболам.

26. Ходьба «гусячим кроком».

27. Ходьба навшпиньки по похилій площині (зі страховкою) нагору маленькими кроками (гімнастична лавка встановлюється на гімнастичну стінку під кутом 10—15°).

28. Ходьба навшпиньки по похилій площині вниз (зі страховкою).

29. Ходьба (по гімнастичному мату) захопивши пальцями ніг олівець або паличку (20—40 с).

Вправи для формування м'язового корсету (за Г.А. Горяною):

Конячка

В.п. — о. с., руки на пояс. Крокувати на місці, високо піднімаючи коліна (30 с), спину і голову тримати прямо.

Пружинка

В.п. — вузька стійка ноги нарізно, стопи паралельно. 1. Присісти, спираючись долонями на коліна — видих. 2. Встати, розвести руки в сторони, звести лопатки — вдих. Темп середній. Повторити 8-10 разів. Виконуючи вправу, спину тримати рівно; рухи повинні бути пружними.

Варіант: В.п. — вузька стійка ноги нарізно, стопи паралельно. 1. Упор присівши – видих. 2. В.п., розвести руки в сторони, звести лопатки — вдих. Повторити 8 разів.

Лялька

В.п. — стійка ноги нарізно, стопи паралельно, руки розведені в сторони долонями вперед, пальці розведені. 1. Нахилитися вперед, зберігаючи пряме положення спини; не згинаючи колін, торкнутися пальцями підлоги – видих. 2. В.п. — вдих. Темп повільний. Повторити 8 разів.

Варіант: Те ж саме, але нахилитися вперед кілька разів, видихаючи повітря короткими поштовхами.

Насос

В.п. — стійка ноги нарізно. 1. Нахилитися ліворуч; лівою рукою ковзати по носі вниз, правою — вздовж тулубу нагору до пахви — видих. 2. В.п. — вдих. 3. Те ж в інший бік. Темп середній. Повторити по 4 рази в кожен бік. Голову відхиляти в той же бік, ноги не згинати.

Варіант: Виконати вправу з в.п. – зімкнута стійка.

Гвинтик

В.п. — стійка ноги нарізно, ступні паралельно, руки на пояс. 1. Повернутися праворуч (ступні ніг не повертати). 2. В.п. 3. Те ж ліворуч. Повторити по 4 рази в кожен бік.

Варіант: Повороти корпусу праворуч та ліворуч з закиданням рук і поворотом голови в бік повороту.

Ластівка

В.п. — лежачи на животі; підборіддя – на кистях рук, покладених одна на одну. 1. Зробити вдих і на напіввидиху підняти прямі ноги, голову і плечі. Руки розвести в сторони, лопатки звести. Втримувати позу ластівки, що летить (5-10 с), затримуючи дихання. 2. В.п. – відновити дихання. Повторити 4 – 6 разів.

Стрибаємо як м'ячики

В.п. — о. с. 1. Виконувати стрибки на одній і двох ногах з поворотами (10-20 с). 2. Поступовий перехід на ходьбу до заспокоєння дихання.

Дістань сонечко

В.п. — о. с. 1. Вдихнути, встати навшпиньки, руки підняти і дивитися вгору – «на сонечко». Продовжувати тягнутись, намагаючись «дістати сонечко». 2. Видихнути, руки розвести в сторони і «кинути» вниз, подивитися на підлогу, розслабитись. Повторити 6 разів.

Силачі (з 3-го класу)

В.п. — основна стійка; руки розташовані перед грудьми, долоні зімкнуті, плечі розгорнуті. 1. Зробити вдих і трошки видихнути, напружити м'язи спини та рук, тиснути долонею на долоню з усієї сили, рахуючи до трьох. 2. Зробити повний видих і на напіввидиху розвести руки в сторони, намагаючись звести лопатки. Повторити 6 разів.

Вправи для зміцнення м'язів шиї (за <http://www.biomeh.ru/>)

1. В.п. – о. с. Потилиця, лопатки, сідниці, ікри, п'яти торкаються стіни. Предмет (торбинка з піском тощо) на голові. Пройти кілька кроків (2 – 6) прямо. В.п. Темп повільний.

Варіант. В.п. – о. с. Прийняти положення правильної постави. Предмет на голові. Пройти кілька кроків (2 – 6) прямо. При ходьбі змінювати положення рук під кожний крок (в сторони, вгору, вперед, вниз). Темп повільний.

2. В.п. – о. с. (спиною до стіни). Предмет (яскрава торбинка з піском тощо) на голові. Руки в сторони. Присід (торкаючись спиною стінки), руки вгору. В.п. Рухатись, дотримуючись правильної постави. Темп повільний. Повторити 8-10 разів.

Варіанти. 1. В.п. – о. с. (спиною до стіни). Предмет на голові. Присід (торкаючись спиною стінки). В.п. Рухатись, дотримуючись правильної постави. Темп повільний. Повторити 8-10 разів.

2. В.п. – о. с. (спиною до стіни). Присід, руки в сторони, вгору. В.п. Рухатись, дотримуючись правильної постави. Темп повільний. Повторити 8-10 разів.

3. В.п. – о. с. Предмет (яскрава торбинка з піском тощо) на голові. Присід. Сісти на підлогу (мату). В.п. Рухатись, дотримуючись правильної постави. Темп повільний. Повторити 6-8 разів.

Варіант. В.п. – о. с. (спиною до стіни). Предмет на голові. Сісти на підлогу (мату). В.п. Рухатись, дотримуючись правильної постави. Темп повільний. Повторити 8-10 разів.

4. В.п. – стійка ноги нарізно, стопи паралельно (спиною до стіни). Предмет (торбинка з піском тощо) на голові. Рухи руками: в сторони, вгору, в сторони, вниз. Темп середній. Повторити 8-10 разів.

5. В.п. – о. с. Предмет (яскрава торбинка з піском, дерев'яний кубик тощо) на голові. Стійка на колінах. В.п. Рухатись, дотримуючись правильної постави. Темп повільний. Повторити 8-10 разів.

6. Ходьба по колу з предметом на голові. Рухатись, дотримуючись правильної постави. Темп середній.

7. В.п. – о. с. Предмет (торбинка з піском тощо) на голові. Залізи на стілець і зійти з нього з предметом на голові. В.п. Рухатись, дотримуючись правильної постави. Темп повільний. Повторити 8-10 разів.

8. В.п. – о. с. (спиною до стіни). Предмет (торбинка з піском тощо) на голові. Руки в сторони. Зігнути ногу, підтягти праве коліно до грудей. Опустити коліно й випрямити ногу. В.п. Те ж іншою ногою. В.п. Темп повільний. Повторити 6-10 разів.

9. В.п. – о. с. Предмет (торбинка з піском, дерев'яний кубик тощо) на голові. Руки в сторони, вгору, в сторони, вперед, вниз. В.п. Рухатись, дотримуючись правильної постави. Темп повільний. Повторити 6-10 разів.

10. В.п. – лежачи на маті. Прийняти позу основної стійки. Дивитися вперед (нагору, в стелю). Напружити м'язи спини, утримувати позу (пряме положення голови, плечей, таза) (5-6 с). В.п. Темп повільний.

Вправи для розвитку координаційних здібностей

1. В.п. – о.с. (двоє дітей стоять обличчям один до одного, тримаючись за руки, стопи партнерів торкаються носками). Повороти тулуба праворуч, ліворуч. Виконувати асиметричні вправи одночасно та тримаючись за руки.

Варіанти: 1. Нахили тулуба (вперед, назад, ліворуч, праворуч). Виконувати асиметричні вправи в парі, тримаючись за руки. 2. Присідати та вставати разом, тримаючись за руки. 3. Поєднання рухів з дихальними вправами: 1 – рухи вгору (в сторони, вгору-в сторони) – вдих; 2-3-4 – вниз – видих. Виконувати рухи разом, тримаючись за руки.

2. В.п. – лежачи на спині (5 – 6 дітей лежать стопами один до одного). Не відриваючи плечей від мата, з'єднати руки.

Варіанти: 1. Передавати іграшку (малий м'яч, прапорець тощо), не відриваючи плечей від мата. 2. Перекидати (перекочувати) великий надуваний м'яч (повітряну кульку), не відриваючи плечей від мата. 3. Підняти прямі ноги вгору, згинаючи їх в кульшових суглобах, – видих; повернутись у в.п. – вдих. Вправи виконувати всім дітям групи одночасно, не відриваючи плечей від мата.

Корекційна спрямованість: розвиток уваги, координації рухів, комунікаційних навичок; формування правильної постави та корекція порушень постави.

3. В.п. – лежачи на животі, руки перед груддю (3 – 6 дітей лежать на відстані 1,5 – 2,5 м, обличчям один до одного). Не змінюючи положення тіла, перекидувати м'яч один одному.

Варіанти: 1. Перекидати великий надуваний м'яч (повітряну кульку), не змінюючи положення тіла. Перекидувати набивний м'яч (1 кг), не змінюючи положення тіла (відстань між гравцями 1,0 – 1,5 м).

Комплекс “Подорож до мавп” (за Н.Г. Коноваловою, Н.В.Коваленко)

1. “Сьогодні ми підемо в гості до мавп. Мавпи схожі на дітей, але вони всі можуть робити не тільки руками, але й ногами” (демонстрація наочних посібників, інформація про мавп). Ходьба в обхід. Звичайна ходьба.

2. “Яка висока трава”. Пішли на носках, руки підняли вгору. (“Я не бачу вас, діти!” Ходьба на носках, руки вгору).

3. “От і пройшли цю ділянку”. Звичайна ходьба.

4. “Це болото, йти небезпечно” (демонстрація наочних посібників). “Я знаю дорогу. Ідемо одне за одним, слід у слід”. Ходьба по слідовій доріжці.

5. “Переходимо через струмок” (демонстрація наочних посібників). Ходьба приставним кроком по гімнастичному ціпку.

6. “Каченята гуляють біля струмка” (демонстрація наочних посібників). Ходьба на п'ятах, руки на плечових суглобах.

7. “Якийсь підозрілий шум у лісі. В лісі є хтось” (демонстрація наочних посібників). “Ідемо тихо”. Ходьба в напівприсіді; в напівприсіді на носках.

8. “Там ведмідь іде” (демонстрація наочних посібників). Ходьба на зовнішній стороні стопи, руки на поясі.

9. “От ми й підходимо. Уже видні будиночки мавп” (демонстрація наочних посібників). Звичайна ходьба, шиккування коло обручів.

10. “Маленькі мавпочки теж хочуть нас побачити, піднімаються на носки, хочуть бути вищими”. Підйом на носки, руки вгору, вдих. В.п., видих.

11. “Маленькі мавпочки хочуть роздивитись усіх нас (гостей). Вони повертаються на місці праворуч-ліворуч”. В.п. – о. с. Повороти праворуч з відведенням правої руки праворуч – вдих. В.п., видих. Повороти ліворуч з відведенням лівої руки ліворуч – вдих. В.п., видих. Виконувати без відриву стоп від підлоги.

12. “Маленькі мавпочки хочуть сподобатись. Показують нам, які вони мають м’ячики”. В.п. – о. с. на обручі, в руках м’яч. Напівприсід, м’яч підняти вгору – вдих. В.п., видих. Виконувати без відриву стоп від підлоги.

13. “Маленьким мавпочкам подобається грати. Напевно, м’ячі в мавпочок - улюблені іграшки”. В.п. – о. с. на обручі, в руках м’яч. Підняти м’яч вгору, відставити праву ногу назад на носок – вдих. В.п., видих.

14. “Мавпочки вчаться грати в футбол”. В.п. – сидячи. Котіння стопами м’яча у визначеному напрямку.

15. “Мавпочки вирішили показати нам всі свої іграшки: сіли перед своїми будиночками й ніжками дістають із будиночків дрібні іграшки. Користуються ніжками, бо їм так зручно, вони так звикли”. В.п. – сидячи на маті. Упор позаду. Ноги зігнути в колінних і кульшових суглобах. Захоплення стопами дрібних предметів (кольорові олівці, гудзики тощо) пальцями ніг та їх перенесення.

16. “Тепер мавпочки граються великими м’ячами”. В.п. – сидячи на маті. Захоплення стопами великого м’яча, випрямлення ніг у колінних суглобах – видих. В.п., вдих.

17. “Маленькі мавпочки дуже гнучкі”. В.п. – о. с. Нахил до прямих ніг, подовжений видих. Стопи в положенні тильного згинання. В.п., вдих.

19. “Мавпочки збирають свої іграшки в будиночок”. В.п. – сидячи на маті. Ноги зігнути в колінних і кульшових суглобах. Захоплення стопами дрібних предметів (кольорові олівці, гудзики тощо) пальцями ніг та їх перенесення в обруч.

20. “Мавпочки пішли на прогулянку. От вони йдуть по містку через річку” (демонстрація наочних посібників). Ходьба по гімнастичній лаві.

22. “Вони йдуть на берег річки. Там багато дрібних кам’янів”. Ходьба по дрібним камінцям.

Варіант. Масаж стоп на роликівих масажерах.

23. “Мавпочки йдуть по похилій колоді до високого дерева” (демонстрація наочних посібників). Ходьба похилою площиною (зі страховкою).

24. “Мавпочки граються на дереві. Вони забираються по гілках дерева вище й вище, а потім спускаються на землю” (демонстрація наочних посібників). Лазіння по шведській стінці за допомогою рухів однойменних кінцівок.

Варіант. Лазіння по шведській стінці за допомогою рухів різнойменних кінцівок.

25. “Мавпочки перебираються з одного дерева на інше”. Ходьба приставним кроком по шведській стінці.

26. “Мавпочки йдуть кам’янистою стежкою” Ходьба ребристою дошкою.

27. “Маленькі мавпочки повернулися додому, до своїх будиночків”. Звичайна ходьба, шиккування коло обручів.

28. “Мавпочки лягли відпочивати”. В.п. лежачи на гімнастичному маті. Потягтись, розслабитись.

Використовувати елементи даної сюжетно-рольової гри корекційної спрямованості диференційовано, залежно від вікових і психофізіологічних особливостей молодших школярів.

Вправи дихальної гімнастики

«Троянда та кульбаба»

В.п. – о.с. Глибокий вдих носом («нюхає троянду»), видих – ротом, максимально випускаючи повітря («дме на кульбабу»). **Темп повільний.** Повторити 4-8 разів.

«Пташка»

В.п. — стійка ноги нарізно, стопи паралельно. Вдих – руки широко розвести в сторони («крила»), видих – руки опустити вниз, вимовляючи: «Х-х-а-а». **Темп повільний.** Повторити 8-10 разів.

«Їжачок»

В.п. – о.с. Поворот голови праворуч – вдих носом, короткий, гучний (як їжачок) з напругою м'язів всієї носоглотки та шиї. Повернутися у в.п. – видих м'який, довільний, через напіввідкриті губи. Теж саме – ліворуч. **Темп повільний.** Повторити 6-8 разів.

«Вушка»

В.п. – о.с. Нахил голови праворуч – вдих носом, в.п. – видих довільний, з напругою м'язів всієї носоглотки. Плечі залишаються нерухожими, при нахилі голови – вухо якомога ближче до плеча. Тулуб при нахилі голови не повертається. Теж саме – ліворуч. **Темп середній.** Повторити 6-8 разів.

«Хвиля»

В.п. – лежачи на спині, руки вздовж тіла, ноги разом. Вдих – руки підняти вгору і назад, торкнутись мата. Видих – руки повертаються в в.п., вимовляючи: «Уни-и-и-з». **Темп повільний (середній).** Повторити 8-10 разів.

«Годинник»

В.п. – ноги нарізно. Вдих – махи прямими руками вперед, видих – махи назад, вимовляючи: «Тік-так». Повторити 8-10 разів.

«Носоріг»

В.п. – о.с. Праву ніздрю закрити вказівним пальцем правої руки. Лівою ніздрею робити тихий тривалий вдих. Тільки-но вдих закінчений, відкрити праву ніздрю, а ліву закрити вказівним пальцем лівої руки – через праву ніздрю робити тихий тривалий видих із максимальним спорожненням легенів і підтягуванням діафрагми максимально вгору, щоб у животі творилася ямка. Те саме іншою ніздрею. **Темп середній (повільний).** Повторити 3-6 разів.

«Водолаз»

В.п. – лежачи на животі, руки перед груддю. Глибокий вдих, затримати дихання на 5-10 с., руки витягнути вперед («водолаз пливе»). Видих – в.п. **Темп повільний.** Повторити 2-4 рази.

«Повітряна кулька»

В.п. – лежачи на спині, руки на животі. **Уявити, що замість животика – повітряна кулька. Вдих – надути кульку (темп повільний). Видих – кульку здути. Темп повільний.** Повторити **5 разів.**

Варіант: Те ж саме, але видих за сигналом – легкий оплеск в долоні (або по животику) **(через 5 секунд).**

«Хом'ячок»

В.п. – о.с. Вдих, надути щічки («хом'ячок»), затримати дихання на 5-10 с. Видих – торкнутися щічки (ляснути себе по щічках), випустивши повітря. **Темп середній.** Повторити 4-10 разів.

Варіант: В.п. – о.с. Вдих, надути щічки («хом'ячок»), затримати дихання на 5-10 с, пройти кілька кроків. Видих – повернутися і лягнути себе по щічках, таки чином випустивши повітря; пройти ще кілька кроків, дихаючи носом, як би винюючи нову їжу для наповнення щічок. Темп середній. Повторити 4-10 разів.

«Виросту великим»

В.п. – ноги нарізно. Вдих – руки вгору через сторони, піднятися навшпиньки. Видих – в.п., вимовляючи: «У-х-х-х». Темп повільний. Повторити 8-10 разів.

«Курочка»

В.п. – сидячи на стільці, руки донизу. Вдих – підняти руки до пахв, долонями вгору (зображуючи крила курочки). Видих – руки вниз, повертаючи долоні вниз (крильця опускаємо). Темп повільний. Повторити 8-10 разів.

«Підніми камінець»

В.п. – о.с. 1. Вдих – крок праворуч, руки підняти угору, кисті стиснуті у кулак. 2. Видих – нахил тулуба вперед, кулаками торкнутися до підлоги. 3. Вдих – випрямитися, плавно піднімаючи руки вздовж тулуба вгору, зафіксувати їх над головою. 4. Видих – приставити праву ногу, опустити руки вниз уздовж тулуба, долоні вниз (в.п.). Темп повільний. Повторити 6-10 разів. Вправа зміцнює м'язи спини, тазостегнових суглобів та внутрішніх органів малого тазу, координує ритм дихання.

Вправи, що сприяють посиленню дихання (за Р.Д. Бабенковою):

1. В.п. – лежачи на спині, ноги зігнуті в колінних суглобах, стопи опираються на килимок. Згинати одночасно обидві ноги, підтягуючи їх руками до грудей – видих; при поверненні у в.п. – вдих. Повторити 3 – 4 рази, темп повільний.

2. В.п. – лежачи на спині, ноги зігнуті в колінних суглобах, стопи опираються на килимок. Підняти ногу (почергово), напружуючи м'язи черевного пресу – видих; опустити ногу – вдих. Повторити 3 – 4 рази, темп повільний.

3. В.п. – лежачи на спині, ноги зігнуті в колінних суглобах, стопи опираються на килимок. Витягнути руки вгору, ноги розігнуті – вдих; опустити руки вздовж тулуба, ноги зігнуті в колінах – видих. Повторити 3 – 4 рази, темп повільний.

4. В.п. – о.с., руки витягнуті вперед, голова опущена. 1 – підняти голову, руки вгору-в сторони – вдих. 2-3-4 – повернутись у в.п. – видих. Повторити 4 рази, темп повільний.

5. В.п. – стійка ноги нарізно, руки перед груддю. 1-2 – поворот тулуба праворуч (ліворуч) з відведенням руки – вдих. 3-4-5 – повернення в в.п. – видих. Повторити 4 – 6 разів, темп повільний.

Вправи для пальців (за І. Цуцумі):

Вправи загальстимулюючого впливу

1. Згинання пальців.

В.п. — руки з'єднати долоньями і підняти на висоту очей, вдих через ніс. На рахунок 1 — видихаючи через рот, опустити праву руку так, щоб кінчики пальців цієї руки розміщувались біля середини долоні лівої руки. Обхопити кінчики пальців правої руки пальцями лівої руки; 2 — вдихаючи через ніс, розігнути пальці лівої руки, праву долоню підняти вище лівої й обхопити пальцями правої руки кінчики пальців лівої руки. Повторити плавно рухи 15 разів при трохи прискореному диханні.

2. Прогинання пальців.

В.п. — руки з'єднати долоньями, спрямованими вгору; кисті рук — на рівні грудей. На рахунок 1 — залишаючи руки на тій же висоті, швидко і з зусиллям роз'єднати долоні, залишаючи їх з'єднаними лише у кінчиків пальців та розвести пальці, направляючи їх уперед, вдих; 2 — в.п., видих (15 разів).

3. Згинання та розгинання пальців.

В.п. — сидячи, руки звернені долоньями до обличчя з'єднати мізинцями, видих. На рахунок 1 — вдихаючи через ніс, згинати по черзі всі пальці один за іншим, починаючи від великого пальця правої руки; 2 — видихаючи через рот, розгинати пальці в зворотному порядку, починаючи від великого пальця лівої руки (10—15 разів).

4. Вправи з горіхами (гудзиками, камінцями тощо).

В.п. — сидячи, горіх між долоньями. На рахунок 1 — кругові рухи долоньями, притискаючи горіх із зусиллям; 2 — такі ж рухи горіхом по тильній стороні руки; 3 — одночасні кругові рухи двома горіхами під кожною долонею по будь-якій твердій поверхні (правою долонею — по годинниковій стрілці, лівою — проти годинникової стрілки). Дихання довільне. Кожну вправу виконувати по 10—15 с.

Вправи для поліпшення пам'яті

1. З'єднати великий і вказівний пальці правої руки кінчиками і з зусиллям притиснути їх один до одного, згинаючи пальці назовні. Ту ж вправу проробити для великого і середнього, великого і безіменного, великого і мізинця правої руки. Те ж саме — для пальців лівої руки. Дихання довільне (20 разів).

2. Кінчиком великого пальця правої руки сильно надавити на основу всіх інших пальців, починаючи з мізинця. Те ж проробити лівою рукою (20 разів).

Вправа для підвищення рівня обсягу уваги

Випростану з напругою кисть правої руки підвести до основи мізинця лівої руки зі злегка стиснутими в кулак пальцями. Потім, миттєво, змінити положення: стиснути пальці правої руки, сильно випрямити кисть лівої руки та доторкнутись кінчиками пальців цієї руки до основи мізинця правої руки. Дихання не затримувати (10 разів).

Вправи для підвищення зосередженості, розвитку концентрації уваги

1. Натискувати на точку, розташовану в середині лівої долоні, великим пальцем правої руки. При натисканні — вдих, з ослабленням зусилля — видих. Вправу виконувати в повільному темпі по 5 разів для кожної руки.

2. Стискати пальці в кулак із загнутих усередину великим пальцем. Роблячи спокійний видих, стиснути з зусиллям кулак, роблячи тиск на точку, розташовану в середині долоні. Припиняючи тиск, зробити вдих. Вправу виконувати по 5 разів для кожної руки.

Вправи для зняття психоемоційного напруження

1. Кругові рухи горіхами (гудзиками тощо) в долонях.

Поклавши по два горіха в долоню, пальцями кожної руки пересувати горіхи по колу. Дихання не затримувати (5 разів).

2. Подразнення горіхом (гудзиком тощо) точки в основі долоні з боку мізинця.

Помістивши горіх на зазначену точку, долонею іншої руки протягом 3 хв натискати на горіх і робити ним кругові рухи. Дихання не затримувати.

3. Масаж кінчиків мізинців.

Протягом 1 хв ретельно розминати пальцями правої руки кінчик мізинця лівої руки. Потім те ж саме – лівою рукою. Дихання не затримувати.

Вправи на розслаблення, зняття психоемоційного напруження

I. В.п. – лежачи на спині, руки витягнуті над головою, очі заплющені. Максимально витягнути руки за голову, а ноги в протилежний бік, при цьому підшви стоп мають дивитися вперед, а пальці – вгору. Виконувати з напруженням (10 с). Пауза, розслабитись (30 с).

II. «Поза візника»: сісти на край так, щоб гомілки були перпендикулярні до підлоги, а стопи стояли на ширині плечей; при цьому руки, зціплені в замок, опустити між ногами; плечі та голова повинні звисати, очі заплющені. Дихання діафрагмальне, неглибоке.

III. В.п. – о. с. 1. Кистьове згинання та розгинання. Вібрації руками (8 – 10 разів кожною рукою). 2. Стиснути в кулак кисть правої руки. Легкий струс руки. Те ж лівою рукою (6 – 8 разів кожною рукою). 3. Почергове стискання пальців в кулак і їх розтискання (асиметричне – обома руками). Вібрації та струси руками. (6 – 8 разів).

Вправи для корекції зорового сприймання та профілактики послаблення зору

Вправи, які знімають втому очей (за Г.Г. Демірчогляном, В.І. Янкулінім)

1. В.п. – сидячи. Щільно закрити очі (на 3 – 5 с), а потім відкрити їх (на 3 – 5 с). Повторити 6 – 8 разів.

2. В.п. – сидячи. Швидко кліпати очима (1 – 2 хв).

3. В.п. – о.с. Дивитись прямо перед собою (2 – 3 с). Поставити палець руки на відстані 25 – 30 см від очей, перевести погляд на кінчик пальця та дивитись на нього протягом 3 – 5 с. Опустити руку. Повторити 10 – 12 разів.
4. В.п. – сидячи. Заплющити очі, ніжно поглажувати повіки круговими рухами пальця (1 хв).
5. В.п. – сидячи. Трьома пальцями кожної руки легко натиснути на верхні повіки (1 – 2 хв). Опустити руки. Повторити 3 – 4 рази.

ОРІЄНТОВНІ КОМПЛЕКСИ ФІЗИЧНИХ ВПРАВ**ЕЛЕМЕНТИ ЙОГИ**

Гімнастикою з елементами Хатха-йоги можна займатись починаючи з підготовчого класу спеціальної загальноосвітньої школи для дітей з порушеннями інтелектуального розвитку, за винятком молодших школярів, які за станом здоров'я звільнені лікарем. Вправи йогів відзначаються своєрідністю методів і високою ефективністю їхнього впливу на організм дитини. Виконання вправ веде до функціонального навантаження життєво важливих внутрішніх органів і систем, їх зміцнення та вдосконалення.

Елементи йоги включають «асани» – фізичні вправи, в яких використовуються різні статичні положення, та «пранаяму» – спеціальні дихальні вправи в певній послідовності. В основі цієї практики лежить відмова дихати неритмічно і швидко. Ритмічне дихання забезпечується трьома компонентами: правильним вдихом, довгим видихом і затримкою повітря. Ці три частини як три рівних відрізка. Виконавець не тільки звикає до їх рівнодлительності, але і здатний подовжувати їх. Дихати правильно - значить, ритмічно, спокійно, збільшуючи протяжність кожної з трьох частин. Система пранаями включає наступні дихальні вправи: підготовче дихання, повне дихання та його складові частини (черевне (діафрагмальне), реберне та ключичне), поперемінне (альтернативне) дихання, очисні вправи та вправи, які тренують діафрагму і м'язи живота. Оптимальне вихідне положення для оволодіння переліченими типами дихання – сидючи на стільці або лежачи на спині на твердій поверхні, голова, шия і спина знаходяться на одній лінії. Дихання виконується через ніс, кожному дихальну вправу починають з енергійного видиху.

При виконанні вправ необхідно дотримуватися таких вимог:

- ✓ не займатися в не провітреному, або сирому приміщенні;
- ✓ температура повітря повинна бути на рівні 18-20° С;
- ✓ одяг не повинен обмежувати рухів;
- ✓ не займатися відразу після прийому їжі;
- ✓ не займатися після фізичного навантаження;
- ✓ займатися вправами під лікарсько-педагогічним контролем.

У випадку гіпервентиляції легенів (у школяра збільшена частота дихання, задишка, блідість, запаморочення, занепокоєння) – припинити виконання вправи, скласти руки, як при вмиванні, занурити в них личко дитини, учень (учениця) робить глибокий вдих і видих; повторити 2-3 рази.

Підготовче дихання

В.п. – ноги нарізно.

Вдих – підняти руки через сторони вгору до горизонтального положення, поволі прогнутися назад. Зімкнути руки за потилицею, випнути груди, відхилити голову трохи назад. Цю позу набути без будь-якого напруження м'язів. Видих – енергійно, щоб якомога більше звільнити легені від повітря. Вдих – повільно, глибоко. Спочатку можна робити довільно, а потім по рахунку. Вдих виконується протягом 6-7 с (поступово, починаючи з 2 с), заповнюючи нижні, а потім і верхні відділи легень. Видих – у такій же послідовності, виконується протягом 6-7 с (поступово, починаючи з 2 с). Темп повільний (2-5 хв).

Ритмічне дихання

В.п. – сидячи.

Випростатись, розслабити м'язи. Енергійно видихнути. Вдих – глибокий, відраховуючи приблизно 6 пульсових одиниць (спочатку 2 с (рахунком), поступово збільшуючи час до 6-7 с; потім, відраховуючи пульсові одиниці). Видих – так само, відраховуючи приблизно 6 пульсових одиниць. Дихання стає пульсуюче, але безперервне, з невеликими хвилеподібними затиханнями між окремими ударами пульсу. Кожен вдих виконувати протягом стількох пульсових одиниць (ударів серця), як і видих. Будь-яке зменшення чи збільшення цих одиниць, як і затримку повітря, про яку йтиметься пізніше, здійснювати поступово і тільки після оволодіння підготовчим диханням. Ритмічне дихання засвоюють добре тоді, коли учень відчуває удари серця. З цією метою можна змінити в.п. – стоячи (або лежачи). Спочатку, щоб почути пульсацію, покласти руку на серце або палець правої руки на зап'ясток лівої, як при вимірюванні пульсу. Вправи з ритмічного дихання виконувати кілька тижнів, збільшуючи його тривалість до 14 пульсових одиниць, після чого можна приступати до виконання так званого повного дихання йогів.

Діафрагмальне дихання (нижнє дихання)

В.п. – напівлежачи (або лежачи, або стоячи).

Розслабитись. На 4 рахунки зробити видих (енергійний), на 4 – вдих. Дихати тільки животом, повільно, без найменшого напруження. Голосові щілини ледве стиснути, утворюючи рівний звук «х-х-х». Завдання — максимальне розслаблення.

Кількість діафрагмальних подихів у добу потрібно збільшувати дуже повільно, по 6-7 подихів у тиждень (при щоденних регулярних заняттях).

Терапевтичний ефект. Допомога роботі серця, забезпечуючи прилив венозної крові. Це сприяє зниженню високого артеріального тиску, стимулює травлення, регулює діяльність органів черевної порожнини.

Реберне дихання (середнє дихання)

В.п. – ноги нарізно (або лежачи чи сидячи).

Енергійний видих. Повільний вдих через ніс, розширяючи ребра в сторони (і трохи назад). Під час видиху ребра стискаються, повітря витісняється через ніс. При цьому живіт і ключиці залишаються майже нерухомими.

Терапевтичний ефект. Розвантаження серцево-судинної системи; покращення кровообігу печінки, жовчного міхура, селезінки, шлунку, нирок.

Ключичне дихання (верхнє дихання)

В.п. – ноги нарізно (або лежачи чи сидячи).

Енергійний видих. Вдих повільний, піднімаючи ключиці та плечі. Повітря проходить через ніс і наповнює тільки верхівки легенів. Під час видиху плечі поволі опускають і, таким чином, повітря витісняють з легенів через ніс. При цьому живіт і середня частина грудної клітки залишаються нерухомі.

Терапевтичний ефект. Поліпшення функції прикореневиx лімфатичних вузлів у легенях. Покращення вентиляції верхівок легенів.

Повне дихання

В.п. – о. с. (або лежачи чи сидячи).

1. Розслабитись (якщо у в.п. сидячи – добре розправити грудну клітку, якщо – в.п. лежачи, лягти на тверду поверхню). Енергійний видих, втягуючи стінку черева всередину. Вдих – на 5 рахунків — втягуючи повітря через ніс, зробити повільний вдих: розширити нижню частину грудної клітки в сторони та вперед; розширити середню та верхню частини грудної клітки вперед – назад – в сторони; втягнути всередину нижню частину живота та підняти плечі, що сприяє наповненню повітрям самих верхніх частин легень. Вдих має відбуватись одним рухом, яким піднімається в наведеній послідовності всі частини грудей, від діафрагми, що опускається, до самих верхніх ребер і ключиць. Рух має бути плавним, тривалістю в 2 с.

2. Затримати дихання на 2-3 с.

3. Видих – на 5 рахунків, ритмічно, повільно, поступово – втягнути усередину живіт, стиснути нижні ребра, опустити плечі.

Перший день потрібно вправляти в повному диханні протягом 1 хвилини, наступні п'ять днів – додавати по 1 хв кожного дня. Тільки після цього – приступити до вправ із затримкою дихання («Затримати дихання на 2-3 с»). Повне дихання може бути виконане в будь-якому статичному положенні та у русі. Щоб опанувати повне дихання правильно, потрібно виконувати його поступово, без перевантажень.

Терапевтичний ефект. Тренування серцево-судинної та дихальної систем. Дозволяє накопичити велику кількість енергії в організмі, збільшує корисний об'єм легенів. Поліпшення опірності організму. Позитивний вплив при підвищеному артеріальному тиску та серцевих захворюваннях. Заспокоює нервову систему та сприяє розвитку волі і рішучості. Стимуляція функції залоз внутрішньої секреції.

Ха-дихання стоячи

В.п. – стійка ноги нарізно, стопи паралельно.

1. Вдих, як при повному диханні, під час вдиху повільно підняти руки над головою.

2. Затримати дихання (2 – 10с).

3. Зненацька нахилиючись вперед, кинути руки вниз і зробити різкий видих повітря, не голосом (видих через рот зі звуком «Ххаа»).

4. З повільним вдихом підняти руки над головою, випростатись.

5. З повільним видихом через ніс опустити руки вниз.

Повторити 4 рази.

Терапевтичний ефект. Поліпшення циркуляції крові. Поліпшення нервовопсихічного стану організму; сприяння зняттю стресу, корекція психоемоційного стану.

Ха-дихання лежачи

В.п. – лежачи, руки вздовж тулуба.

1. Зробити вдих, як при повному диханні, одночасно піднімаючи руки та опускаючи їх на підлогу за головою. Затримати дихання (2-3 с).
2. Швидко підняти ноги і, згинаючи їх в колінах, охопити руками, притискаючи стегна до живота. Одночасно зробити видих через рот зі звуком «Ххаа».
3. Повільний вдих, піднімаючи руки над головою. Одночасно випростати ноги і повільно опустити їх на підлогу.
4. Пауза кілька секунд (затримка дихання на 2-3 с).
5. Повільний видих через ніс, одночасно опускаючи руки з боків.
6. Розслаблення.

Повторити 4 рази.

Терапевтичний ефект. Поліпшення циркуляції крові. Поліпшення нервовопсихічного стану організму; сприяння зняттю стресу, корекція психоемоційного стану. Очищення шлунково-кишкового тракту. Зміцнення хребта. Зміцнення м'язів живота і спини.

ОРІЄНТОВНІ КОМПЛЕКСИ ФІЗИЧНИХ ВПРАВ**МУДРИ**

«Мудрою» називається строго визначене каноном положення рук. Мудра – поза, що здійснює вплив на залози внутрішньої секреції. Давньоіндійські лікарі, застосовуючи ту чи іншу комбінацію пальців, замикали енергетичні канали рук, викликаючи цим необхідний лікувальний ефект.

Мудри можна виконувати в будь-якому положенні, обличчям на схід. Дихання повільне, вдих і видих – рівномірні, спокійні. Мудри виконуються обома руками спокійно, без перенапруження м'язів у 1 – 4 прийоми (для отримання бажаного ефекту – загальна тривалість 30 хв, починаючи з 10 хв). З великої кількості мудр нами підібрані ті, виконання яких не складне та забезпечує потрібний терапевтичний ефект.

Мудра «Знання»

Терапевтичний ефект: знімає емоційну напругу, тривогу, занепокоєння, депресію; поліпшує мислення, активізує пам'ять; концентрує потенційні психічні можливості.

Методика виконання: вказівний палець легко з'єднати з подушечкою великого пальця. Три пальці, що залишились – випрямити, не напружуючи (див. Рис. 1).

Коли пальці спрямовані вгору, до неба, таке положення пальців називається мудра «Джняна» (жест споглядання). Якщо пальці спрямовані вниз до землі - мудра «Чин» (гармонії).

Мудра «Хакіні»

Терапевтичний ефект: поліпшує пам'ять, сприяє концентрації уваги.

Методика виконання: з'єднати кінчики пальців обох рук: великі та мізинці утворюють кільце, всі інші – «гребінець» (див. Рис. 2). Можна виконувати як завгодно довго.

Мудра «Життя»

Показання: стан швидкої стомлюваності, порушення зору (поліпшує гостроту зору, лікує деякі хвороби очей). Виконання цієї мудри вирівнює енергетичний потенціал всього організму, сприяє збільшенню його життєвих сил; підвищує працездатність, дає бадьорість і витривалість, поліпшує загальне самопочуття.

Методика виконання: подушечки безіменного, мізинця і великого пальців з'єднати разом, а решту – вільно випрямити (див. Рис. 3).

Мудра «Вікно мудрості»

Показання: порушення мозкового кровообігу, склероз судин головного мозку. Відкриває життєво важливі для життя центри, що сприяють розвитку мислення, активізації пізнавальної діяльності.

Методика виконання: безіменний палець правої руки притиснути першою фалангою великого пальця цієї ж руки. Аналогічно скласти пальці лівої руки. Пальці, що залишилися, вільно розставити (див. Рис. 4).

Мудра «Зуб Дракона»

Показання: при сплутаній свідомості, порушенні координації рухів, при стресах і емоційній нестійкості. Виконуючи мудру “Зуб Дракона”, людина підвищує рівень своєї духовності та свідомості.

Методика виконання: великі пальці обох рук притиснути до внутрішньої поверхні долоні. Третій, четвертий і п’ятий пальці зігнути та притиснути до долоні. Вказівні пальці обох рук випрямити та спрямувати вгору (див. Рис. 5).

Мудра «Шапка Шак’я-Муні»

Показання: депресія, судинна патологія головного мозку.

Методика виконання: мізинець, серцевий і вказівний пальці правої руки в зігнутому положенні з’єднати з аналогічними пальцями лівої руки. Середні пальці обох рук з’єднати та випрямити. Великі пальці зімкнути разом бічними поверхнями (див. Рис. 6).



Рис. 1. Мудра «Знання» («Джняна»)



Рис. 1. Мудра «Знання» («Чин»)



Рис. 2. Мудра «Хакіні»



Рис. 3.Мудра «Життя»

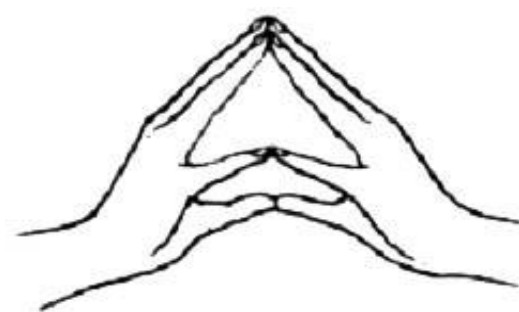

Рис. 4. Мудра «Вікно мудрості»

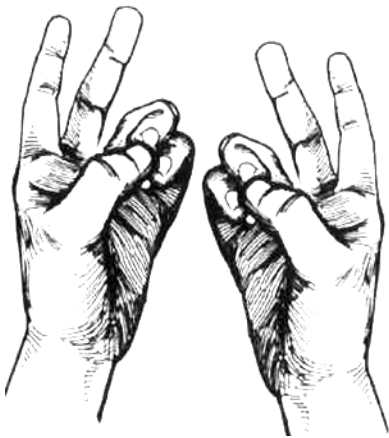

Рис. 5. Мудра «Зуб Дракона»



Рис. 6. Мудра «Шапка Шак'я-Муні»

ОРІЄНТОВНІ ТРЕНУВАЛЬНІ ПРИСТРОЇ

Хитально-обертальний пристрій [Bishow R., 1980]

Пристрій (Рис. 1) має округлої форми плиту **1** та основу **2**, зроблені з пластика, діаметром відповідно 600 та 400 мм. До верхньої поверхні плити **1** прикріплена пара ручок **3**, а до центру нижньої поверхні – вісь **4** та ексцентрично розташовані на відстані один від одного ролики **5**. Кожен ролик знаходиться в контакті з гладкою поверхнею основи **2**. В нижній частині основи **2** закріплена ступиця **6**, в яку входить вісь **4**.

Учень (учениця) сідає на верхній поверхні плити **1** та тримається за ручки **3**. Потім він починає розхитуватись, обертаючи плиту **1** по відношенню до основи **2**. Поєднання хитальних та обертальних рухів створює передумови для великої швидкості колового руху. При цьому перевертання неможливе, тому що ступиця **6** і основа **2** кінцями весь час знаходяться в контакті з опорною поверхнею. Пристрій застосовується для розвитку координаційних здібностей.

Доріжка для тренування гомілковостопного суглобу та розвитку координаційних здібностей [Н.А. Романюк, В.Л. Марищук, 1977]

Пристрій складається з набору послідовно встановлених брусків **1**, кожен з яких (Рис. 2, а) має похилі робочі грані **2**, шарнірно-з'єднані при вершині **3**. На торцях грані закріплені фіксуючі штирі **4**, вставлені кінцями в отвори опор **5**. Поверхні грані має бути вкрита матеріалом з великим коефіцієнтом тертя.

Учень (учениця) стає обома ногами на грані **6** та **7** першого бруска (Рис. 2, б) та повільно пересувається ними до краю бруска, не наступаючи на його ребро. Потім школяр стрибком (тільки після формування навички, до того – з допомогою переступає) на грані **8** та **9** паралельних брусків, нахилені в протилежний від грані попереднього бруска бік, що сприяє зміні напрямку бокових навантажень на м'язи кожного гомілковостопного суглобу. Об'єм навантаження регулюють зміною положення грані відносно одна одної. Бажано, щоб кут між гранями першого бруска був в межах 80 – 120°, а кут між гранями наступних брусків, що мають одну робочу грань (**8** чи **9**), був 40 – 60°.

За допомогою даного тренувального пристрою можна розвинути та зміцнити специфічні м'язи гомілковостопних суглобів, сприяти розвитку координаційних здібностей учня.

Пристрій для тренування склепіння стопи [Martinez R., 1984]

Пристрій (Рис. 3) складається з корпусу **1**, повзунка **2**, направляючого штока **3** та пружини **4**. Корпус **1** підтримує п'яту, а повзунок **2** – пальці. Повзунок має поперечне ребро **5** заокругленої форми. Направляючий шток **3** одним кінцем кріпиться в отвір **6** корпусу **1**, а іншим через виріз повзунка **2** з'єднується з фланцем **7**.

При згинанні стопи повзунок прямолінійно пересувається по вирізу корпусу **1**, направляючий шток **3** стискає пружини **4**, що створює опір згинанню стопи, сприяючи розвитку її гнучкості та сили. Повзунок повертається в в.п. завдяки пружині **4** при ослабленні м'язових зусиль.

Пристрій призначений для профілактики та корекції початкових форм плоскостопості.



Рис. 1. Хитально-обертальний пристрій



Рис. 2. Доріжка для тренування гомілковостопного суглобу та розвитку координаційних здібностей

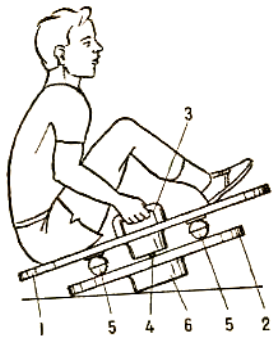

Рис. 3. Пристрій для тренування склепіння стопи

ОРІЄНТОВНІ РУХЛИВІ ІГРИ**Волейбол із повітряними кульками**

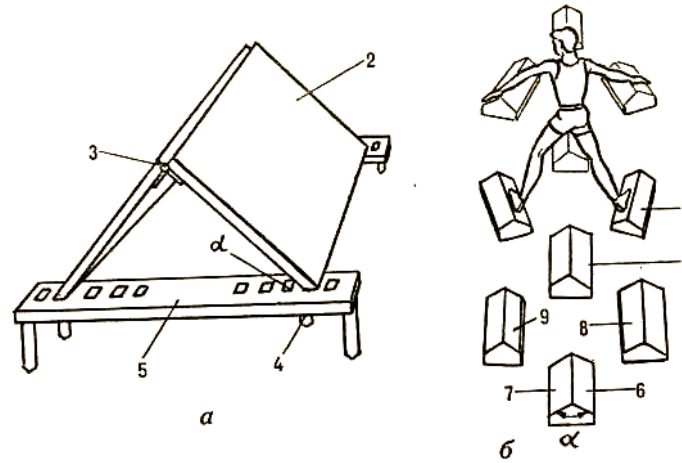
Інтенсивність: висока.

Корекційна спрямованість: розвиток спритності, швидкості, уваги, вдосконалення навичок стрибків і бігу, виховання комунікаційних навичок.

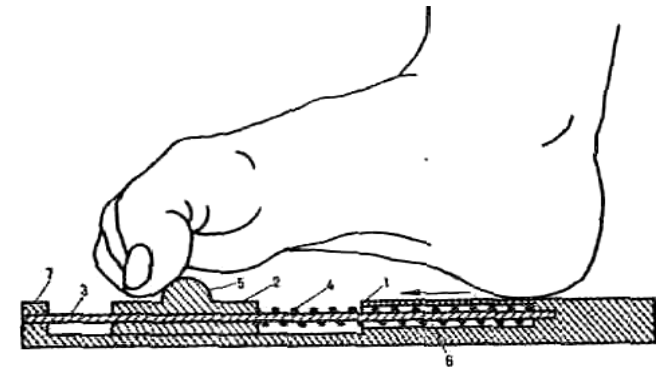
Зміст. На середині майданчика потрібно натягнути мотузок. Використовують дві повітряні кульки. У кожному з них наливають по кілька крапель води (це робить їх дещо важчими і завдяки цьому їх політ стає більш потішним). По обидва боки від мотузка розташовуються команди (по 3 – 5 учнів). За сигналом учителя (свисток) гравці відбивають кульку як у волейболі, намагаючись перегнати її на бік суперника, не даючи впасти на підлогу. Перемагає команда, яка отримала меншу кількість штрафних балів.

Правила: 1. Розпочинати й завершувати гру за сигналом учителя. 2. Заохочуються всі учні, що взяли участь у грі.

Варіант гри: Всі учні групуються в одну команду. Заохочуються всі учні, що взяли участь у грі, а окремо відзначається один (кілька) учнів, які найкраще виконували завдання.

Гопак

Інтенсивність: низька.

Корекційна спрямованість: розвиток уваги, спритності, сили; здатності до аналізу своїх дій і дій інших учнів, узгодження своїх дій з партнером; мовленнєвий розвиток (вдосконалення навички рахунку вголос); виховання комунікаційних навичок.

Зміст. Учні розподіляють на дві команди. Кожна команда утворює коло, гравці кладуть руки на плечі товаришів по команді. За сигналом учителя команди присідають і голосно рахують до десяти. Команда, яка швидше присяде 10 разів, стає переможцем гри.

Правила. 1. В одну команду відбирають учнів з подібними психофізичними можливостями. 2. Під час присідань не можна розривати руки. Якщо розрив трапився, команда починає присідати спочатку. 3. Вчитель допомагає рахувати. 4. Заохочуються всі учні, що взяли участь у грі.

Варіанти гри: 1. Всі учні групуються в одну команду. Заохочуються всі учні, що взяли участь у грі, а окремо відзначається один чи кілька учнів, які найкраще виконували рухи. 2. Кількість присідань може бути зменшена до п'яти (якщо діти погано засвоїли рахунок до 10). 3. Ігровим завданням може бути не присідання, а інша вправа, виконана дітьми синхронно (похитування в сторони, рухи руками тощо).

Естафета з обручем (1)

Інтенсивність: середня, висока.

Корекційна спрямованість: розвиток уваги, спритності, швидкості; вдосконалення навички бігу; виховання комунікаційних навичок.

Зміст. Гравці розподіляються на дві команди: шикуються в дві колони по одному. Перші гравці стоять на лінії старту. За сигналом учителя перші гравці надягають на себе обручі, біжать до точки повороту та назад. Перемагає команда, гравці якої першими досягли лінії фінішу.

Правила: 1. Розпочинати гру за сигналом учителя (світловим чи звуковим). 2. Світлосигналізація знаходиться в центрі залу. 3. Гравці, що втратили обруч, штрафуються але продовжують грати. 4. Заохочуються всі учні, які взяли участь у грі.

Варіанти гри. 1. Всі учні групуються в одну команду. Заохочуються всі учні, що взяли участь у грі, а окремо відзначається один чи кілька учнів, які найкраще виконували рухи.

Естафета зі стрибками

Інтенсивність: середня.

Корекційна спрямованість: розвиток спритності, швидкості, сили; вдосконалення навички стрибків; виховання комунікаційних навичок.

Зміст. Гравці розділяються на дві команди (по 2 – 4 учня), які шикуються в дві колони. На рівній відстані від обох команд кладеться два предмети (м'ячі тощо). Перший гравець кожної команди повинен дострибати на одній нозі до предмета, взяти його, повернутись назад (стрибаючи на другій нозі), та передати предмет наступному гравцю. Перемагає команда, гравці якої першими виконали завдання.

Правила: 1. Розпочинати й завершувати естафету за сигналом учителя (світловим чи звуковим). 2. Світлосигналізація має знаходитись в центрі залу. 3. При кількості гравців більше 8, краще збільшити кількість команд. 4. Заохочуються всі учні, що взяли участь у грі.

Варіанти гри: Можна змінити спосіб пересування: до предмета стрибати, назад – бігти (стрибати на двох ногах в обох напрямках тощо).

Естафета зі стрічками

Інтенсивність: висока.

Корекційна спрямованість: розвиток уваги, спритності, швидкості; вдосконалення навички бігу; виховання комунікаційних навичок.

Зміст. Гравці розділяються на команди (до 5 дітей в кожній). Команди шикуються в колони по одному або в шеренги. На протилежному боці залу (майданчика) на шнурі, натягнутому впоперек, зафіксовані стрічки (невеликі іграшки) в кількості, що дорівнює кількості гравців. За сигналом учителя гравець (як і перший гравець іншої команди) біжить до шнура, зриває одну стрічку (знімає одну іграшку) та бігом повертається назад, передає естафету наступному гравцю. Естафету завершують, коли останній учень стане у стрій. Перемагає команда, гравці якої першими зняли всі стрічки.

Правила. 1. Розпочинати й завершувати естафету за сигналом учителя (світловим чи звуковим). 2. Світлосигналізація має знаходитись у центрі залу. 3. Не заступати стартову лінію. 4. Передача естафети – дотик до наступного гравця. 5. Заохочуються всі учні, що взяли участь у грі.

Варіанти гри: 1. При невеликій кількості дітей (менше 4-х) всі учні групуються в одну команду. Заохочуються всі учні, що взяли участь у грі, а окремо відзначається один чи кілька учнів, які найліпше виконали рухи. 2. Можна використати кольорову світлосигналізацію – «дозволяючий» рух світловий сигнал – зелений, «забороняючий» – червоний.

Естафета на гімнастичній лаві

Інтенсивність: середня.

Корекційна спрямованість: розвиток уваги, спритності; виховання впевненості в собі, комунікаційних навичок.

Зміст. Учні шикуються в дві колони по одному з однаковою кількістю гравців. Попереду кожної колони ставиться гімнастична лава, краєм притиснута до стіни. За сигналом учителя гравці йдуть по лаві, доходять до стіни і, доторкнувшись до неї рукою, повертаються назад. Перемагає команда, всі гравці якої першими виконали завдання.

Правила: 1. Розпочинати й завершувати естафету за сигналом учителя (світловим чи звуковим). 2. Світлосигналізація має знаходитись у центрі залу. 3. Передача естафети – дотик до наступного гравця. Другий гравець починає рух вперед тільки тоді, коли попередній доторкнувся до нього рукою. 4. Той, хто виконав завдання, стає в кінець колони. 5. Заохочуються всі учні, що взяли участь у грі.

Варіанти гри: 1. Біля кінців гімнастичних лав можуть знаходитись ємності з однаковими за розміром і вагою предметами (м'ячами, кеглями, іграшками тощо), один з яких має дістати та пронести гравець. 2. На стіні, біля кінців гімнастичних лав – прикріплені ватмани та воскові олівці (маркери). Гравець має пройти по лаві до стіни та намалювати щось просте, наприклад, сонечко (коло, написати задану літеру тощо).

Естафета парами

Інтенсивність: середня.

Корекційна спрямованість: розвиток уваги, спритності, швидкості; виховання комунікаційних навичок; вдосконалення навички бігу парами.

Зміст. Гравці розподіляються на дві команди з парною кількістю гравців і шикуються в дві колони. Перед колонами ставлять у ряд 6 – 8 кеглів на відстані 1 – 1,5 м. За сигналом учителя пари, які стоять першими, тримаючись за руки, біжать між кеглями (не збиваючи їх) і повертаються. Відтак біжить наступна пара. Перемагає та команда, гравці якої швидше виконали завдання.

Правила: 1. Розпочинати та завершувати естафету за сигналом учителя (світловим чи звуковим). 2. Світлосигналізація має знаходитись в центрі залу. 3. Під час бігу гравці у парі повинні триматися за руки. 4. Гравець, який збив кеглю, повинен сам її поставити, і тільки тоді пара продовжує бігти. 5. Наступна пара починає вибігати лише після передачі естафети (дотиком руки) попередньою парою. 6. Заохочуються всі учні, що взяли участь у грі.

Варіанти гри: 1. Всі учні групуються в одну команду. Заохочуються всі учні, що взяли участь у грі, а окремо відзначається один чи кілька учнів, які найліпше виконали завдання. 2. Кеглі (інші предмети чи прилади) можуть бути виставлені по прямій, зигзагом, з різними поворотами.

Заборонений рух

Інтенсивність: низька.

Корекційна спрямованість: розвиток уваги, кмітливості, швидкості реакції, спритності.

Зміст. Учні стають півколом (або в шеренгу), на відстані витягнутої руки один від одного. Ведучий показує, який рух вважається забороненим. Гравці повинні повторювати за ведучим всі рухи, крім забороненого. Перемагають найбільш уважні учні.

Правила: 1. Учні повинні послідовно виконувати всі задані вчителем рухи, крім забороненого. 2. Учні, які помилилися – штрафуються, але продовжують грати. 3. Заохочуються всі учні, що взяли участь у грі.

Зав'язи вузлики

Інтенсивність: низька.

Корекційна спрямованість: розвиток уваги, спритності, дрібної моторики рук, рефлексії емоційних станів.

Зміст. На перекладину розвішують групи мотузків (за кількістю гравців): по п'ять коротких мотузків (стрічок, хустинок тощо). Кожен гравець повинен якнайшвидше зав'язати вузли на всіх мотузках. Перемагає найспритніший.

Правила. 1. Гра починається за сигналом учителя (світловим чи звуковим). 2. Світлосигналізація має знаходитись у центрі залу. 3. Заохочуються всі учні, що взяли участь у грі.

Варіанти гри. 1. Якщо в грі приймає участь більше п'яти учнів, бажано розподілити їх на три команди. 2. Перший гравець має зав'язати вузлики на всіх мотузках, наступний – їх розв'язати.

Заповзяті цапики

Інтенсивність: середня.

Корекційна спрямованість: розвиток рівноваги, витривалості; виховання комунікаційних навичок.

Зміст. Окреслюють ігрове поле. Гравці стають навпочіпки, випростовують руки та намагаються, тиснучи долонями на долоні іншого гравця, порушити його рівновагу та вивести за межі поля. Перемагає гравець, що залишився без штрафних очок.

Правила: 1. Розпочинати та завершувати гру за сигналом учителя (світловим чи звуковим). 2. Світлосигналізація має знаходитись у центрі залу. 3. Гра проводиться на матах. 4. Учні, що впали або вийшли за межі гімнастичного мата, штрафуються але продовжують грати. 5. Заохочуються всі учні, що взяли участь у грі.

За сигналом

Інтенсивність: низька.

Корекційна спрямованість: розвиток уваги, спритності; виховання спостережливості; вдосконалення навички ходьби; виховання комунікаційних навичок.

Зміст. Ведучий (учитель) показує, який сигнал буде використано та пояснює, якою має бути реакція на нього. Учні йдуть в обхід зали (майданчика) в колоні по одному. Темп повільний. За сигналом учителя діти завмирають, а при відсутності сигналу – продовжують рух.

Правила.

1. Гра починається за сигналом учителя (світловим чи звуковим). 2. Світлосигналізація має знаходитись у центрі залу. 3. Учні повинні точно реагувати на сигнал учителя. 4. Заохочуються всі учні, що взяли участь у грі.

Варіант гри. Використання двох світлових сигналів: «дозволяючого» рух – зеленого та «забороняючого» рух – червоного. Можна використовувати картки (плакати тощо) відповідного кольору.

Захист фортеці

Інтенсивність: середня.

Корекційна спрямованість: розвиток уваги, спритності; вдосконалення навички метання; виховання комунікаційних навичок.

Зміст. Учні стають у коло. В центрі кола – «фортеця» (предмет або прилад, наприклад, козел). Біля «фортеці» знаходиться «захисник». Гравці намагаються влучити, а «захисник» – відбити м'ячі від «фортеці». Той, що зміг влучити в «фортецю» стає її «захисником».

Правила. 1. Гра починається за сигналом учителя (світловим чи звуковим). 2. Світлосигналізація має знаходитись у центрі залу. 3. У грі задіяний один м'яч. 4. Підходити до «фортеці» можна не ближче, ніж на 2 м. 5. Заохочуються всі учні, що взяли участь у грі.

Збери іграшки

Інтенсивність: низька.

Корекційна спрямованість: розвиток уваги, гнучкості, дрібної моторики; вдосконалення навички бігу; виховання наполегливості.

Зміст. Ведучий (учитель) розкладає на килимку (гімнастичному маті) невеликі іграшки. Гравці роззуваються. За сигналом (свисток) вони пальцями ніг підбирають іграшку, передають її у свою руку і переносять (бігом) її на задалегідь визначене місце за краєм гімнастичного мата. Переможцем стає той, хто виніс найбільше іграшок.

Правила. 1. Гра починається за сигналом учителя (світловим чи звуковим). 2. Світлосигналізація має знаходитись у центрі залу. 3. Заохочуються всі учні, що взяли участь у грі.

Варіант гри. Після передачі предмету, підбраного пальцями ніг і переданого в свою руку, гравець має перенести його за межі гімнастичного мата стрибками (стрибками на одній нозі тощо).

Злови комара

Інтенсивність: середня.

Корекційна спрямованість: розвиток уваги, кмітливості, спритності; вдосконалення навички стрибків.

Зміст. Гравці стоять у колі обличчям до центру. У центрі кола – ведучий, у нього на вудочці прив'язаний малий м'ячик – “комар”. Учні повинні зловити “комара”, що висить вище від їх голів. Переможе той гравець, який доторкнеться до “комара”. Гру продовжують допоки “комара” не “зловлять” кілька гравців.

Правила. 1. Гра починається за сигналом учителя (світловим чи звуковим). 2. Світлосигналізація має знаходитись у центрі залу. 3. Ловити “комара” тільки обома руками, підстрибуючи на обох ногах на місці. 4. Коло повинне бути рівним і не звужуватися. 5. Заохочуються всі учні, що взяли участь у грі.

Змійка (живий ланцюг)

Інтенсивність: середня.

Корекційна спрямованість: розвиток уваги, спритності, гнучкості, сили; вдосконалення навички ходьби, бігу тощо; виховання комунікаційних навичок.

Зміст: Гравці стають у колону, поклавши руки на плечі учня, який стоїть попереду. Ведучий починає бігати, крутитись, стрибати в різні боки, намагаючись всіх заплутати та розірвати ланцюг. Якщо це вдається, ведучим стає гравець, від якого відірвався «хвіст».

Правила: 1. Гра починається за сигналом учителя (світловим чи звуковим). 2. Світлосигналізація має знаходитись у центрі залу. 3. Під час гри не можна знімати рук з плечей (за домовленістю – з талії) гравця, який стоїть попереду. 4. Заохочуються всі учні, що взяли участь у грі.

Іграшковий магазин

Інтенсивність: низька.

Корекційна спрямованість: розвиток спритності, гнучкості, уваги, фантазії, здатності до самовираження, рефлексії емоційних станів; виховання комунікаційних навичок.

Зміст. Ведучий «перетворює» дітей в різні іграшки: ляльку, ведмедика, машинку, м'ячик тощо (з використанням мультимедійних засобів). Гравці імітують зображені іграшки, а потім відгадують, яку іграшку зобразила кожна дитина.

Правила. 1. Гра починається за сигналом учителя (світловим чи звуковим). 2. Світлосигналізація має знаходитись у центрі залу. 3. Заохочуються всі учні, що взяли участь у грі.

Варіант гри. Коли діти вже знайомі з грою – одного гравця «перетворити» є (сама) іграшку та грається нею (грається з учнем, який імітує цю іграшку), потім іншою (наприклад, заплітає ляльку, котить м'яч, гладить ведмедика тощо).

Кола

Інтенсивність: низька.

Корекційна спрямованість: розвиток уваги, спритності; вдосконалення навички метання.

Зміст. На майданчику малюються три кола на відстані 0,5 м одне від одного. Гравці почергово кидають по три камінці (монети тощо), намагаючись вцілити в окреслені кола. Перемагає найбільш влучний.

Правила. 1. Гра починається за сигналом учителя (світловим чи звуковим). 2. Світлосигналізація має знаходитись у центрі майданчика. 3. Не заступати за лінію. 4. Заохочуються всі учні, що взяли участь у грі.

Котики

Інтенсивність: середня.

Корекційна спрямованість: розвиток уваги, гнучкості, спритності; корекції психоемоційного стану та психофізичного напруження; виховання комунікаційних навичок.

Зміст. Ведучий (учитель) розкладає на обручі на килимках (гімнастичних матах). Гравці-котики присідають кожен у своєму будиночку (обручі). За сигналом вони потягуються, гріються в теплі свого будиночка, граються, гризуть моркву тощо. За сигналом вони засинають. За сигналом – просинаються.

Правила. 1. Гра починається за сигналом учителя (світловим чи звуковим). 2. Світлосигналізація має знаходитись у центрі залу. 3. Заохочуються всі учні, що взяли участь у грі.

Варіант гри. Після сну котики можуть піти на прогулянку, а потім повернутись додому. Краще проводити гру з використанням мультимедійних засобів.

Красива ходьба

Інтенсивність: низька.

Корекційна спрямованість: розвиток уваги, спритності, сили; формування м'язового корсету та корекція постави.

Зміст. Гравці шикуються в шеренгу на лінії старту. Кожен з учнів має пройти з мішечком з піском (іншим предметом) на голові, не притримуючи його руками, до лінії фінішу. Перемагає найбільш спритний.

Правила. 1. Гра починається за сигналом учителя (світловим чи звуковим). 2. Світлосигналізація має знаходитись у центрі залу. 3. Не можна притримувати предмет руками. 4. Ті гравці, що не втримали предмет на голові, штрафуються та продовжують грати. 5. Заохочуються всі учні, що взяли участь у грі.

Варіанти гри. 1. Гравець повинен дійти до фінішу та повернутись назад з предметом на голові. 2. На фініші гравець повинен присісти з предметом на голові, встати, а потім повернутись назад. 3. Гравці шикуються в коло. Кожен учень отримує мішечок з піском (інший предмет). Потрібно присісти п'ять (десять) разів з предметом на голові.

Кулька

Інтенсивність: середня.

Корекційна спрямованість: розвиток уваги, спритності, гнучкості; вдосконалення навички кидання; виховання комунікаційних навичок.

Зміст. Гравці рівномірно розташовуються на майданчику. Використовують одну повітряну кульку. Вони перекидають кульку один одному, не рухаючись з місця. Перемагають три гравці, які не були оштрафовані.

Правила. 1. Гра починається за сигналом учителя (світловим чи звуковим). 2. Світлосигналізація має знаходитись у центрі майданчика. 3. Ті гравці, хто зрушив з місця, відірвав ступні від підлоги, промахнувся (кулька впала на підлогу): штрафуються, але продовжують грати. 4. Заохочуються всі учні, котрі взяли участь у грі.

Кущик плаче

Інтенсивність: низька.

Корекційна спрямованість: розвиток уваги, гнучкості, спритності; здатності до самовираження, рефлексії емоційних станів, здатності любити оточуючих; виховання комунікаційних навичок.

Зміст. Гравці стають у коло. Один із гравців у центрі кола зображає кущик, якому боляче (у нього зламано кілька гілочок). Діти по черзі жаліють, втішають його. «Кущик» відчуває тепло, увагу, любов дітей і показує це.

Правила. 1. Гра починається за сигналом учителя (світловим чи звуковим). 2. Світлосигналізація має знаходитись у центрі залу. 3. Проводити гру на матах (килимках). 4. Заохочуються всі учні, що взяли участь у грі.

Лист на долоні

Інтенсивність: низька.

Корекційна спрямованість: розвиток уваги, спритності, дрібної моторики; виховання комунікаційних навичок.

Зміст. Учні шикуються в колону по одному, кожен заводить за спину долоню правої руки. Останній гравець отримує картку з зображенням простої геометричної фігури (трикутника, кола тощо) та креслить фігуру пальцем на долоні передостаннього гравця, той у свою

чергу – на долоні попереднього. Так триває доти, поки знак, який малюють, не дійде до першого гравця. Перший малює фігуру (крейдою на підлозі чи олівцем на папері – за вказівкою вчителя). Оцінюється правильність намальованої фігури.

Правила. 1. З кожною грою фігури змінюються. 2. Заохочуються всі учні, що взяли участь у грі.

Варіант гри. Можна поділити гравців на кілька колон.

Мавпи

Інтенсивність: середня.

Корекційна спрямованість: розвиток уваги, спритності, гнучкості; здатності до довільного контролю за власними діями; вдосконалення навички ходьби, бігу, стрибків; виховання комунікаційних навичок.

Зміст. Учні шикуються в колону. Направляючий (учитель) під час руху змінює напрямок й одночасно виконує вправи, зокрема ті, що імітують рухи тварин та птахів. Гравці повинні точно повторювати всі його дії (подолання перешкод, стрибки, ходьба різними способами, виконання рухів руками тощо).

Правила. 1. Учні повинні послідовно виконувати всі показані ведучим рухи. 2. Учні, які помилилися, штрафуються, але продовжують грати. 3. Заохочуються всі учні, котрі взяли участь у грі.

Мисливці та лисиці

Інтенсивність: висока.

Корекційна спрямованість: розвиток уваги, спритності, витривалості; вдосконалення навичок бігу, метання на дальність і в ціль; виховання комунікаційних навичок.

Зміст. Гра проводиться на майданчику. Один із гравців – “мисливець”, усі інші гравці – “лисиці”. “Мисливець” стає на середину майданчика і тричі підкидає м’яч угору. В цей час “лисиці” розбігаються якнайдалі від “мисливця”, але не перебігають кордонів майданчика. Спіймавши м’яч втретє, “мисливець”, не рухаючись з місця, намагається влучити м’ячем в одну з “лисиць”. Якщо він промахнувся, то піднімає м’яч і знову кидає його у “лисиць”. Гравець, в якого влучив “мисливець”, стає його помічником. “Лисиці” мають право самі ловити м’яч, піднімати його з підлоги та перекидати так, щоби м’яч не потрапив у руки “мисливця” чи його помічників. Ті, у свою чергу, намагаються перехопити м’яч і влучити ним у “лисиць”. Гра закінчується тоді, коли залишається одна “лисиця”. Це – переможець.

Правила. 1. «Мисливець» та його помічники кидають м’яч у “лисицю” не сходячи з місця. 2. Гравці повинні цілити тільки в тулуб, руки чи ноги. 2. «Лисиця», у яку влучив м’яч, може відразу ж відігратися, якщо встигне влучити м’ячем у “мисливця” або в його помічників. 3. Заохочуються всі учні, що взяли участь у грі.

Місток

Інтенсивність: низька.

Корекційна спрямованість: розвиток уваги, координаційних навичок, гнучкості; узгодженості та чіткості виконання рухових дій, здатності до оцінки просторових і динамічних рухових параметрів; рефлексії емоційних станів; виховання комунікаційних навичок.

Зміст. Гравці розподіляються на дві команди (2 – 10 дітей). “Місток” – обмежена смуга шириною 0,5 м та довжиною 3 – 5 м. Команди стають по обидва боки “містка”. Завдання в тому, щоб, команди перейшли по “містку” на протилежний бік, рухаючись одна назустріч одній по різним сторонам “містка”. Яка команда перейде швидше?

Правила. 1. Гра починається за сигналом учителя (світловим чи звуковим). 2. Світлосигналізація має знаходитись у центрі залу. 3. Гра проводиться на матах. 4. Під час гри не треба заважати іншим (наприклад, штовхатись). 5. Учні, які не втримались на “містку” – штрафуються, але продовжують грати. 6. Гравці однієї команди підтримують, допомагають один одному. 7. Заохочуються всі учні, що взяли участь у грі.

Варіант гри. «Містком» може бути гімнастична лава.

М'яч котиться

Інтенсивність: висока.

Корекційна спрямованість: розвиток спритності, швидкості; вдосконалення навичок бігу, метання тощо; виховання комунікаційних навичок.

Зміст. Вибирають двох ведучих. Гравці стають у коло та опускаються на одне коліно. У них один волейбольний м'яч. Двоє гравців (ведучі) стають у центр кола та повертаються обличчям до м'яча. За сигналом учителя гравці починають перекочувати м'яч по підлозі, намагаючись зачепити ним ноги ведучих. Ведучі бігають, підстрибують у колі, рятуючись від м'яча. Якщо хтось з гравців влучить в ноги ведучих м'ячем, він стає на його місце, а колишній ведучий стає в коло. Виграє той, хто жодного разу не був ведучим.

Правила: 1. Гра починається за сигналом учителя (світловим чи звуковим). 2. Світлосигналізація має знаходитись у центрі залу (майданчика). 3. Влучати м'ячем можна не вище від колін. 3. Заохочуються всі учні, що взяли участь у грі.

На болоті

Інтенсивність: середня.

Корекційна спрямованість: розвиток уваги, спритності, швидкості реакції, витривалості; вдосконалення навички ходьби тощо; виховання спостережливості.

Зміст. Ведучий (учитель) показує, який сигнал буде використано та пояснює, якою має бути реакція на нього. Учні йдуть в обхід зали в колоні по одному (або вільно рухаються по колу). За першим сигналом – світло – діти приймають позу «жабки» (присісти, п'яти разом, коліна у сторони, руки на підлозі поміж ногами); за другим сигналом – приривчасте світло – позу «лелеки» (дитина стоїть на одній нозі, зігнувши і піднявши іншу); при відсутності сигналів – продовжують рух по колу.

Правила. 1. Учні повинні точно реагувати на сигнали. 2. Світлосигналізація знаходиться в центрі залу. 3. Заохочуються всі учні, що взяли участь у грі.

Варіанти гри. 1. Перший сигнал – довгий свисток; другий сигнал – два довгі свистки. 2. Можна використати кольорову світлосигналізацію, наприклад: перший сигнал – синє світло; другий сигнал – жовте світло.

На той берег (1)

Інтенсивність: середня.

Корекційна спрямованість: розвиток уваги, спритності; вдосконалення навички ходьби по гімнастичній лаві; виховання комунікаційних навичок.

Зміст. Гравці шикуються в дві колони на лінії старту. Між лінією старту та лінією фінішу стоять дві гімнастичні лави – «містки». За сигналом учителя, гравці, які стоять першими в колоні, переходять по гімнастичній лаві «на той берег ріки». Виграє та команда, яка перейде швидше.

Правила. 1. Гра починається за сигналом учителя (світловим чи звуковим). 2. Світлосигналізація має знаходитись у центрі залу. 3. Між гімнастичними лавами покладені гімнастичні мати. 4. Гравці переходять «місток» по черзі. 5. Учні, які не втримались на «містку» штрафуються, але продовжують грати. 6. Заохочуються всі учні, що взяли участь у грі.

Варіанти гри. 1. «Містком» може бути вузький килимок. Завдання перебігти «на той берег ріки», не зійшовши з килимка. 2. «Місток» може бути доріжка, обмежена гімнастичними палицями (25 см). Завдання перебігти «на той берег ріки», не зачепивши покладені палиці.

Накрути мотузок

Інтенсивність: низька.

Корекційна спрямованість: розвиток уваги, спритності, дрібної моторики, швидкості, сили м'язів ніг і тулуба; виховання комунікаційних навичок.

Зміст. Гравців розподіляють на пари. Потрібно кілька (за кількістю пар) однакових шматків мотузки (10 – 15 м). Кожен з гравців один раз оперізується кінцем мотузки. За сигналом учителя вони починають швидко обертатись навколо себе на одному місці, намотуючи на себе мотузок. Перемагають діти, котрі найшвидше намотали весь мотузок на себе.

Правила: 1. Гра починається за сигналом учителя (світловим чи звуковим). 2. Світлосигналізація має знаходитись у центрі залу. 3. Заохочуються всі учні, що взяли участь у грі.

Намалюй сонечко

Інтенсивність: середня.

Корекційна спрямованість: розвиток уваги, спритності, швидкості; активізація мислення; естетичний та мовленнєвий розвиток; вдосконалення навички бігу; виховання комунікаційних навичок.

Зміст. Учні шикуються в дві колони по одному на лінії старту. Біля стартової лінії, поряд із колонами гравців, покладені різнокольорові гімнастичні палиці (за кількістю гравців). На відстані 8 – 10 м, перед кожною колоною, кладуть обруч. Завдання гравців команд – почергово, за сигналом учителя, вибігаючи з гімнастичними палицями в руках, добігти до обруча та покласти їх «променями» навколо свого обруча («намалювати сонечко»). Перемагає команда, яка швидше впорається з завданням.

Правила. 1. Гра починається за сигналом учителя (світловим чи звуковим). 2. Світлосигналізація має знаходитись у центрі залу. 3. Передавати естафету, торкаючись руки наступного гравця. 4. Навколо обруча класти гімнастичні палиці («промені») через рівні проміжки, не кидати їх. 5. Заохочуються всі учні, котрі взяли участь у грі.

Варіанти гри. 1. Всі учні групуються в одну команду. Заохочуються всі учні, що взяли участь у грі, а окремо відзначається один чи кілька учнів, які найліпше виконували завдання. 2. «Променями» «сонечка» можуть служити різнокольорові стрічки. 3. Крім основного, завданням гравців є назва використаних кольорів.

Паперові перегони

Інтенсивність: середня.

Корекційна спрямованість: розвиток уваги, спритності, гнучкості, швидкості; здатності до узгодження рухових дій.

Зміст. Вчитель показує гравцям лінії старту та фінішу. Кожному гравцю дають два аркуші цупкого паперу розміром з газету. Учні шикуються в шеренгу на стартовій лінії. За сигналом учителя гравці починають рух до фінішу та назад, пересуваючись, виключно, по паперу. Спочатку гравець стає обома ногами на перший аркуш паперу, а другий кладе перед собою. Потім переходить (або обережно перестрибує) на другий аркуш, а перший піднімає та кладе перед собою в заданому напрямі. Перемагає учень, який першим пройшов дистанцію.

Правила. 1. Гра починається за сигналом учителя (світловим чи звуковим). 2. Світлосигналізація має знаходитись у центрі залу. 3. Учні, що зійшли з свого аркушу, штрафуються але продовжують грати. 4. Заохочуються всі учні, що взяли участь у грі.

Варіант гри: Учитель на початку гри визначає один спосіб пересування для гравців (наприклад, стрибки на двох ногах – як «зайчики»).

Передай почуття

Інтенсивність: низька.

Корекційна спрямованість: розвиток спритності, уваги, здатності до самовираження, рефлексії емоційних станів; мовленнєвий розвиток; виховання комунікаційних навичок.

Зміст. Ведучий (учитель) показує, що його руки стали «живими» та можуть боятись, гніватись, радіти тощо. Він виражає рухами рук основні емоції (відомі дітям), а діти повторюють за їх ним (радість – руки «стрибають», злість – штовхають, щипають одна одну, страх –

тремтять, любов – ніжно гладять одна одну тощо). Потім гра ускладнюється: ведучий показує мімікою емоційний стан (показує, що сміється, плаче, сердиться тощо), а діти називають його; ведучий називає – діти імітують мімічно, а потім показують рухами рук.

Правила. 1. Розпочинати та завершувати гру за сигналом учителя (світловим чи звуковим). 2. Світлосигналізація має знаходитись у центрі залу. 3. Заохочуються всі учні, що взяли участь у грі.

Варіант гри: Етапи гри можна застосовувати, як окремі рухливі ігри.

Подоляночка

Інтенсивність: середня.

Корекційна спрямованість: розвиток уваги, мислення; спритності, гнучкості, навички стрибків; рефлексії емоційних станів; мовленнєвий розвиток; виховання комунікаційних навичок.

Зміст. Гравці шикуються в коло, беруться за руки. Гравець, вибраний лічилкою, стає «Подоляночкою». Гравці починають співати та ходити по колу, а Подоляночка робить те, про що вони співають:

Десь тут була подоляночка,
Десь тут була молодесенька,
Тут вона впала, до землі припала,
Личка не вмивала, бо води не мала.
Ой встань, встань, подоляночко,
Обмий личко, яко шкляночко,
Возьмися за боки, поскачи три кроки
В горохлянім вінку, бери собі дівку,
Плини по Дунаю, бери дівку скраю (*Українська народна пісня*).

Правила. 1. Гра починається за сигналом учителя (світловим чи звуковим). 2. Світлосигналізація має знаходитись у центрі залу. 3. Заохочуються всі учні, що взяли участь у грі.

По стежці

Інтенсивність: середня.

Корекційна спрямованість: розвиток уваги, спритності; вдосконалення навички ходьби по обмеженій площині; виховання комунікаційних навичок.

Зміст. Гравці шикуються в дві колони на лінії старту. Між лінією старту та лінією фінішу – дві звивисті доріжки, обмежені канатом. «Стежка» – звивиста доріжка, обмежена канатом (25 см). За сигналом учителя, гравці проходять по «стежці», не зачепивши покладеного канату. Виграє та команда, яка перейде швидше.

Правила. 1. Гра починається за сигналом учителя (світловим чи звуковим). 2. Світлосигналізація має знаходитись у центрі залу. 3. Гравці переходять по «стежці» по черзі. 4. Учні, які не втримались на «стежці», зачепили покладений канат, штрафуються, але продовжують грати. 5. Заохочуються всі учні, що взяли участь у грі.

Потяг

Інтенсивність: висока.

Корекційна спрямованість: розвиток уваги, швидкості, спритності; здатності до узгодження своїх дій в парі та в групі; вдосконалення навички бігу; виховання комунікаційних навичок.

Зміст. Гравці розподіляються на дві команди: шикуються в дві колони по одному на лінії старту. На однаковій відстані від лінії старту (5 – 6 м) поставлені стійки (інші прилади). За сигналом учителя гравець, який стоїть першим в колоні, біжить вперед, оббігає стійку та повертається до своєї команди. Другий гравець кладе руки на пояс першого та разом з ним виконує те саме завдання. І гравці продовжують бігати ланцюжком, поки гравець, який стоїть останнім у колоні, не пробіжить дистанцію. Перемагає команда, гравці якої першими виконали завдання.

Правила: 1. Розпочинати гру за сигналом учителя (світловим чи звуковим). 2. Світлосигналізація знаходиться в центрі залу. 3. Гравці, що розірвали руки чи втратили рівновагу, штрафуються але продовжують грати. 4. Заохочуються всі учні, які взяли участь у грі.

Варіанти гри. 1. Всі учні групуються в одну команду. Заохочуються всі учні, що взяли участь у грі, а окремо відзначається один або кілька учнів, які найкраще виконували завдання.

Рибалка

Інтенсивність: середня.

Корекційна спрямованість: розвиток спритності, гнучкості, уваги, кмітливості; вдосконалення навички стрибків.

Зміст. Гравці утворюють коло. Відстань між ними 1-2 кроки. Ведучий стоїть у центрі, крутячи «вудочку» (мотузку з мішечком на кінці) так, щоб вона, ковзаючи по колу, пролітала під ногами гравців. Діти стрибають через «вудочку», намагаючись не зачепити її. Якщо ж «вудочка» зачепить когось із гравців, то цей учасник вибуває з гри. Перемагають ті учні, кого «вудочка» не зачепила.

Правила. 1. Гравці не повинні сходити з місця. Хто порушить це правило, вважається спійманим. 2. Після кожних 10-15 кід, зроблених «вудочкою», необхідно давати дітям відпочинок 30 – 60 с. 3. Заохочуються всі учні, котрі взяли участь у грі.

Розбуди котика

Інтенсивність: низька.

Корекційна спрямованість: розвиток уваги, здатності до самовираження, рефлексії емоційних станів, здатності любити оточуючих; виховання комунікаційних навичок.

Зміст. Гравці стають у коло. Гравець в центрі кола зображає котика, який заснув. Інші гравці обережно “будять” його (щоб не злякати) – гладять, ніжно торкаються. Перемагають ті гравці, які найбільш ласкаво будили “котика”.

Правила. 1. Розпочинати та завершувати гру за сигналом учителя (свисток або якийсь варіант світлосигналізації). 2. Світлосигналізація має знаходитись у центрі залу. 3. Проводити гру на матах (килимках). 4. Заохочуються всі учні, що взяли участь у грі.

Рухома мішень

Інтенсивність: середня.

Корекційна спрямованість: розвиток уваги, спритності, швидкості, швидкості реакції; вдосконалення навички кидання, метання в ціль.

Зміст. Гравці стають у коло на відстані витягнутих рук. Обирають одного чи двох ведучих, які знаходяться в центрі кола. Гравці починають перекидати волейбольний м’яч крізь коло, намагаючись влучити ним у ведучого. Ведучий ухиляється від м’яча, не виходячи з кола. Гравець, якому вдалося влучити в ведучого, міняється з ним місцями.

Правила. 1. Розпочинати та завершувати гру за сигналом учителя (свисток або якийсь варіант світлосигналізації). 2. Гравці повинні цілити тільки в тулуб, руки чи ноги. 3. Під час кидання м’яча не можна виходити з кола. 4. Заохочуються всі учні, що взяли участь у грі.

Хвостик кішечки

Інтенсивність: середня.

Корекційна спрямованість: розвиток гнучкості, спритності, швидкості реакції, уваги.

Зміст: На пояс ведучого («кішки») прив’язують довгий мотузок («хвіст»). Гравці стоять півколом. «Кішка» розмахує «хвостом» перед ногами гравців, які повинні наступити на «хвіст» однією ногою.

Правила: 1. Гра починається за сигналом учителя (світловим чи звуковим). 2. Світлосигналізація має знаходитись у центрі залу. 3. На кінчик мотузка можна прив’язати гудзик (тощо). 4. Заохочуються всі учні, що взяли участь у грі.

Варіанти гри: 1. Всім гравцям на очі одягають пов’язки. «Кішка» швидко торкається «хвостом» до рук, ніг, тулуба гравців, які повинні спіймати «хвіст». 2. Гравців розподіляють на дві команди – «кішки» та «ловці».

Чаплі

Інтенсивність: низька.

Корекційна спрямованість: розвиток уваги, рівноваги, спритності, витривалості.

Зміст. Учні шикуються на відстані витягнутої руки один від одного (в.п. – зімкнута стійка, руки в сторони). За командою вчителя – стійка на лівій. Вчитель (ведучий) командує та показує рухи правою ногою (вперед, вбік, назад). Учень, який втримався на одній нозі довше за інших, стає переможцем. Після паузи – те ж саме в в.п. – стійка на правій.

Правила. 1. Гра починається за сигналом учителя (світловим або звуковим). 2. Світлосигналізація має знаходитись у центрі залу. 3. Учні повинні послідовно виконувати всі задані вчителем рухи. 4. Під час гри не треба заважати іншим. 4. Учні, що не втримався на одній нозі штрафуються, але продовжують грати. 5. Заохочуються всі учні, що взяли участь у грі.

Швидше передай

Інтенсивність: низька.

Корекційна спрямованість: розвиток уваги, спритності, здатності до узгодження своїх дій в парі та групі; виховання комунікаційних навичок.

Зміст. Гравці розподіляються на дві команди та шикуються в дві колони по одному (між учасниками 0,5 м). За сигналом учителя кожен з гравців, які стоять першими в колоні, передає м'яч над головою наступному. Гравець, який стоїть останнім, отримує м'яч і біжить уперед колони. Перемагає команда, гравці якої першими закінчили передачу м'яча.

Правила: 1. Розпочинати гру за сигналом (світловим чи звуковим) учителя. 2. Світлосигналізація знаходиться в центрі залу. 3. Зберігати інтервал між гравцями (0,5 м). 4. Гравець, що впустив м'яч, штрафується та продовжує грати. 5. Заохочуються всі учні, які взяли участь у грі.

Варіанти гри. 1. Всі учні групуються в одну команду. Заохочуються всі учні, що взяли участь у грі, а окремо відзначається один чи кілька учнів, які найкраще виконували рухи.

Штовхни набивний м'яч

Інтенсивність: середня.

Корекційна спрямованість: розвиток сили, витривалості; вдосконалення навички штовхання набивного м'яча (1 кг) з місця; виховання комунікаційних навичок.

Зміст. Гравці стають на лицьовій лінії майданчика з набивними м'ячами. Гравець бере набивний м'яч (маса 1 кг) та виконує штовхання виконується правою (лівою) рукою від плеча. Ведучий відмічає відстань кидка. Наступні гравці – те ж саме. Повторити 3 рази. Переможець – той гравець, який штовхнув м'яч далі.

Правила: 1. Розпочинати й завершувати гру за сигналом учителя (світловим чи звуковим). 2. Світлосигналізація знаходиться в центрі залу. 3. Заохочуються всі учні, які взяли участь у грі.

Варіанти гри: 1. Використовувати для штовхання медичбол. 2. При штовханні лівою і правою рукою можна два кращих результати підсумувати, і за цим показником визначити переможця.

**Корекційно-розвивальна програма
спеціальних загальноосвітніх навчальних закладів для розумово відсталих дітей
«Острівець здоров'я»
(підготовчий, 1-4 класи)**

Автори:

А.В. Ковтун, вчитель фізкультури,
старший вчитель Миколаївської спеціальної
загальноосвітньої школи-інтернату № 2;

О.О. Кунникова, вчитель-дефектолог,
вчитель-методист Миколаївської спеціальної
загальноосвітньої школи-інтернату № 2;

А.І. Стригунова, вчитель-дефектолог,
вчитель I категорії Миколаївської спеціальної
загальноосвітньої школи-інтернату № 2

Укладач:

І.В. Бобренко,
мол. наук. співробітник
лабораторії олігофренопедагогіки
Інституту спеціальної педагогіки НАПН України

*Гімнастика, фізичні вправи, ходьба повинні міцно ввійти
в щоденний побут кожного, хто хоче зберегти працездатність,
здоров'я, повноцінну радість життя.*

Гіппократ

Пояснювальна записка

У 23 статті Конвенції про права дитини зазначено, що розумово чи фізично неповноцінна дитина повинна проводити повноцінне гідне життя в умовах, які забезпечили б її гідність, сприяли її впевненості в собі та полегшували б її активну участь у житті суспільства. Відповідно цього документу для здійснення корекції порушень у фізичному та психічному розвитку учнів з особливими освітніми потребами має проводитися відповідна корекційно-педагогічна діяльність, яка є складним психофізіологічним і соціально-педагогічним явищем, що охоплює весь освітній процес. Таким чином, корекційно-розвиткова робота вирішує специфічні завдання, зумовлені особливостями психофізичного розвитку молодших школярів з порушеннями інтелектуального розвитку. Ця робота потребує впровадження особистісно-зорієнтованих програм навчання, розвитку та корекційно-спрямованого індивідуального і диференційованого навчання, запровадження інтегрованого навчання.

Система корекційно-розвиткової роботи спрямована на:

- підсилення ефективності навчання та виховання у спеціальних загальноосвітніх навчальних закладах для розумово відсталих дітей;
- формування компенсаційних способів діяльності як важливої передумови підготовки дітей з особливими освітніми потребами до навчання в основній школі;
- створення передумов для соціальної реабілітації та інтеграції, розвиток самостійності та життєво важливих компетенцій, які потребують корекції фізичного та (або) розумового розвитку (із Постанови Кабінету Міністрів України від 5 липня 2004р. №848 «Про затвердження Державного стандарту початкової загальної освіти для дітей, які потребують корекції фізичного та (або) розумового розвитку).

Мета реалізації програми «Острівець здоров'я» (модуля предмету «Лікувальна фізкультура»): попередження та корекція вад психофізичного розвитку, вторинних порушень і забезпечення передумов гармонійного вікового розвитку та формування соціальної адаптації молодших школярів.

Завдання корекційно-розвиткової програми «Острівець здоров'я»:

- розвиток психомоторики учнів;
- підвищення позитивних змін у психофізичному та руховому стані учнів;
- підвищення фізичної та розумової працездатності, фізіологічної активності органів і систем організму школярів;
- корекція рівноваги, розвиток координації;
- профілактика та корекція порушень опорно-рухового апарату, профілактика послаблення зору та корекція розладів зору тощо;
- корекція психоемоційного стану, релаксація.

Завдання розроблено з урахуванням особливостей психофізичного розвитку молодших школярів з розумовою відсталістю, вони можуть бути розширені та доповнені згідно індивідуальних потреб учнів. Одночасно з представленими завданнями здійснюються й інші, а саме: оздоровчі, освітні, розвивальні, корекційні, виховні. Відтак, основними є корекційно-розвиткові завдання, інші вирішуються по ходу їх здійснення.

Реалізація корекційно-розвиткової програми має на меті, насамперед, підсилення ефективності впровадження основних завдань навчальної програми «Фізична культура» в навчально-виховному процесі конкретної групи учнів у визначений період засобами лікувальної фізкультури. Підвищення ефективності реалізації завдань корекційно-розвиткової програми «Острівець здоров'я» визначається відповідністю індивідуальним особливостям психофізичного розвитку дітей організації їх навчання.

Особливості навчально-виховного та корекційного процесу молодших школярів з розумовою відсталістю визначаються їхніми потенційними можливостями та збереженими функціями. Курс «Острівець здоров'я» (один з модулів корекційно-розвиткової програми «Лікувальна фізкультура») у спеціальній загальноосвітній школі має свою специфіку, зумовлену порушеннями психофізичного розвитку учнів, викликаними органічним ураженням центральної нервової системи. Зниження тону кори головного мозку веде до посилення пізньотонічних рефлексів, що ускладнює розвиток основних рухових дій, призводить до нерівномірного розподілу сили м'язів, викликає скованість у рухах і статичних позах. Наявні порушення серцево-судинної, дихальної, вегетативної та ендокринної систем. У дітей спостерігається аритмія, порушення частоти, глибини і ритму дихання, відсутність узгодженості дихального акту з руховими діями, а також відставання в рості, вазі відносно вікової норми, непропорційна будова тіла, різні порушення постави, а також супутні хвороби: парапарези, вади зору та слуху, тубінфікованість тощо.

Розвиток та становлення шкільної системи здоров'язбереження дітей з порушеннями розумового розвитку, її профілактична спрямованість визначили особливу роль засобів адаптивної фізичної культури в профілактиці, корекції захворювань і уражень як центральної нервової системи та психічних розладів, так і фізичних недоліків. Лікувальна фізична культура (ЛФК) – це складова частина медико-педагогічної реабілітації розумово відсталих учнів з фізичними недоліками, метод комплексної корекційно-реабілітаційної функціональної терапії, яка використовує фізичні вправи як засіб збереження організму дитини з дефектами розвитку в належному стані, стимуляції його внутрішніх резервів у попередженні та лікуванні хвороб, що викликані гіподинамією.

Засоби ЛФК: фізичні вправи; природні та гігієнічні чинники.

Проводить заняття з лікувальної фізкультури інструктор з ЛФК (вчитель із фізичної культури) згідно з типовим навчальним планом із урахуванням індивідуальних особливостей психофізичного розвитку школярів під лікарсько-педагогічним контролем. На заняттях мають бути присутні всі учні (основної, підготовчої і спеціальної медичної груп), за винятком учнів, звільнених лікарем за станом здоров'я.

Структура програми включає: зміст навчального матеріалу; ймовірні очікувані результати розвитку учнів; спрямованість корекційно-розвивальної роботи.

Програма складається з наступних *розділів*: «Вступ. Теорія», «Корекційна гімнастика», «Легка атлетика», «Хороводні, українські народні та рухливі ігри і забави», «Релаксація та настрої. Самомасаж», «Вправи за вибором школи: гідрокінезотерапія; заняття на тренажерах», «Елементи кольоротерапії, ароматерапії, казкотерапії, музикотерапії».

ОРІЄНТОВНА СІТКА РОЗПОДІЛУ ПРОГРАМНОГО МАТЕРІАЛУ

№ з/п	Розділ програми	Рік навчання				
		Підг.	1кл	2кл	3кл	4кл
		Кількість годин				
Теорія		2	2	3	3	3
1	Руховий режим учня, одяг для занять фізичними вправами, гігієнічні заходи після уроку. Значення виконання вправ на занятті з ЛФК	1	1	1	1	1
2	Правильна постава, правильне дихання, гігієна зору. Природно-біологічні основи формування здорового способу життя	1	1	1	1	1
3	Самоконтроль у процесі лікувальної фізкультури	-	-	1	1	1
Практика						
1	Корекційна гімнастика: Кистьова і пальчикова гімнастика; профілактика та лікування опорно-рухового апарату, органів дихання, органів зору, серцево-судинної системи, органів травлення тощо.	11	11	10	10	10
2	Легка атлетика	7	7	7	7	7
3	Хороводні та рухливі ігри. Народні ігри та забави	9	9	8	8	8

4	Релаксація та настої. Самомасаж	3	3	2	2	2
5	Заняття за вибором закладу: Гідрокінезотерапія / заняття на спеціальних тренажерах	2	2	4	4	4
6	Елементи кольоротерапії, аромотерапії, казкотерапії, музикотерапії.	1	1	1	1	1
Разом		35	35	35	35	35

ОРГАНІЗАЦІЯ ТА КОНТРОЛЬ НАВЧАЛЬНОГО ПРОЦЕСУ

Навантаження на заняттях ЛФК здійснюється з врахуванням віку молодших школярів, показників їх фізичної підготовленості, функціонального стану та ступеню виразності патологічного процесу.

Заняття з ЛФК включає в себе три періоди:

1. Вхідний період, який проводиться у вигляді тестування. За його підсумками отримується оцінка функціонального стану організму дитини.
2. Основний період включає в себе:
 - вправи для вдосконалення дихання;
 - загальнорозвиваючі вправи;
 - коригуючі вправи;
 - тренування м'язової, дихальної та серцево-судинної систем з індивідуальним дозуванням навантаження та подальшим його збільшенням.
3. Заключний період, в ході якого здійснюється подальше удосконалення та закріплення техніки виконання загальних розвивальних вправ та індивідуальних комплексів спеціальних вправ. На цьому етапі проводяться підсумки всіх занять, даються рекомендації для самостійних занять.

Безпосередньо заняття з ЛФК складається з підготовчого, основного та заключного етапів. Оскільки у дітей даного контингенту слабо розвинена адаптація до фізичного навантаження, вироблення умовно-рефлекторних зв'язків іде повільно, доцільно збільшити подовженість підготовчої частини заняття до 30-35% загального часу заняття, залишаючи на основну частину до 40-45%, на заключну – до 20-25%.

При проведенні заняття необхідний лікарсько-педагогічний контроль за перенесенням навантаження. В середині заняття показник частоти серцевих скорочень (учнів основної групи) повинен бути збільшеним не більше ніж на 25% у порівнянні з пульсом до початку заняття. Фізіологічна крива, яка будується на основі пульсу, повинна мати багато вершин та бути гармонійно-симетричною, тобто плавний підйом та зниження змінюються протягом заняття декілька разів. Повернення пульсу до початкового рівня протягом 3-4 хвилин після вправ – показник вдалого перенесення фізичного навантаження. При появі в процесі проведення вправи або після неї патологічної реакції пульсу заняття потрібно зупинити та переглянути характер навантаження. Процес адаптації дітей до збільшення фізичного навантаження повинен

відбуватися поступово. Учні підготовчої та спеціальної медичної груп виконують під лікарсько-педагогічним контролем тільки індивідуально підібрані рухові завдання (відповідно до рекомендацій лікаря).

Відзначимо, що всі вправи, що використовуються на занятті з ЛФК, мають бути вже розучені на уроках з фізичної культури (учні основної і підготовчої груп – згідно навчальної програми «Фізична культура»; учні, що відносяться до спеціальної медичної групи – згідно навчальної програми для спеціальної медичної групи).

Корекційно-розвивальна програма з лікувальної фізкультури узагальнює та систематизує теоретичні та практичні відомості, які дозволяють раціонально будувати корекційний процес (в рамках адаптивної фізичної культури), отримувати позитивні зрушення розвитку організму дітей та формувати і коригувати у відповідності з віковими особливостями правильне виконання рухливих умінь та навичок (рухливих якостей).

Щоб заняття з ЛФК були не лише розвивальними, оздоровчими, а й цікавими, вчителю треба враховувати як психоемоційні особливості дітей молодшого шкільного віку, так і їхні фізичні сили і функціональні можливості організму. Корекційно-розвивальний ефект заняття значною мірою залежить від раціонального співвідношення різних за інтенсивністю і характером фізичних вправ. Дітей найбільш цікавлять заняття, в яких є щось нове. Це може бути варіювання фізичних вправ, зміна і послідовне ускладнення правил проведення рухливих ігор, використання предметних орієнтирів, застосування нестандартного обладнання, тренажерів, технічних засобів навчання, а також різних форм і методичних прийомів. Діти молодшого шкільного віку з розумовою відсталістю охоче виконують навчальні завдання, якщо в них є елементи рухливої гри: різкі ривки і прискорення, які чергуються з раптовими зупинками на фоні контролю їх фізичного та емоційного навантаження педагогом.

Великий вплив на емоційний стан учнів має музичний супровід, підібраний з врахуванням індивідуальних фізичних і психоемоційних особливостей дітей. Музика сприяє більшому ритмічному і координованому виконанню фізичних вправ, виховує культуру рухів, допомагає виконати її виразніше і точніше, підтримує темп виконання. Упродовж заняття може бути використано спеціально підібраний музичний супровід. Музичний фон на початку заняття налаштовує дітей на роботу: під час розминки жвава музика полегшує виконання вправ. Під час релаксації спокійна мелодія допомагає зняти психоемоційне напруження. Музика також може супроводжувати ігри-імітації.

Якщо під час виконання дітьми рухів вчити їх правильно дихати та проводити з ними дихальні вправи, то у них будуть інтенсивно вентилуватися легені, а це, у свою чергу, забезпечить якісний доступ кисню через кров до тканин всього організму. В умовах початкової школи варто навчити дітей спочатку диханню, що залежить від того, яка поверхня легень заповнюється. Йоги розрізняють три види дихання: «нижнє» (черевне) – заспокійливе; «середнє» - зміцнювальне, підвищує тонус організму; «верхнє» - радісне, поліпшує настрій. Можна використовувати ритмічне дихання (у спокої і під час ходьби), очищувальне дихання, «задування свічок», стимулююче шипляче дихання.

Під час занять можна використовувати аромотерапію, так як індивідуально підібрані запахи здатні зміцнювати м'язову силу, стимулювати діяльність органів дихання (це характерно для ароматів берези, липи, чабрецю, лимона, евкаліпта), підвищувати загальний тонус організму і настрої. Приємний, ароматний запах – це здоров'я легень, врівноваженість нервової системи. Можна використовувати спеціальні прилади, які сприяють розповсюдженню ароматів у приміщенні: ароматичні кульки, виготовлені з раковини морського їжака; ароматичне кільце для настільної лампи; патрон інгалятора для ароматичних та лікувальних рослин; ароматична конструкція для лацканів

на одязі. Під час добору ароматів слід враховувати їх вплив на стан здоров'я дітей: селера, валеріана усуває збудженість; рута знижує артеріальний тиск; камфора, полин збуджує, поліпшує діяльність мозку; лаванда, м'ята, гвоздика польова поліпшує діяльність серця; евкالیпт, базилік, чабрець, полин усувають головний біль; хвоя, шавлія, полин покращують працездатність. При цьому обов'язковим є забезпечення індивідуального підходу та лікарсько-педагогічного контролю.

До способів лікувальної фізкультури дітей з розумовими вадами можна зарахувати й кольоротерапію, кольорове оформлення інтер'єру зали ЛФК, спортивного інвентарю. При цьому необхідно враховувати індивідуальні особливості психофізичного розвитку та психоемоційного стану дитини.

Серед різноманітних рухливо-оздоровчих технологій, що їх впроваджують на заняттях ЛФК, особливе місце належить тим, які пов'язані з розвитком дрібної моторики рук. Ці технології мають важливе значення для загального фізичного і психічного розвитку дітей з розумовою відсталістю молодшого шкільного віку. На заняттях з ЛФК потрібно намагатися, щоб діти не тільки створювали та відтворювали шляхом рухів власних рук ті чи інші образи, але й емоційно вживалися в них, більше того, входили в цілісний психосоматичний стан, який задається образом, прислухалися до своїх тілесних відчуттів.

Стан здоров'я дітей визначається не тільки фізичним, але і психічним тренуванням, вмінням свідомо керувати станом свого організму, настроєм, емоціями. Релаксація допомагає зміцнити і зберегти психічне здоров'я, попередити розвиток неврозів і нервово-емоційного перевтомлення. Розслабляючи м'язи (релаксації), можна вільно змінювати емоційний стан у потрібному напрямку, знімати почуття страху, тривоги, хвилювання, агресію тощо. Відомо, що в стані тривоги і страху напружуються м'язи, які беруть участь в артикуляції і фонації, а також потиличні м'язи, при депресивних станах напружуються дихальні м'язи. Заняття потрібно проводити в теплій, тихій залі, у спокійній обстановці, яка виключає появу сторонніх шумів, світла, ходіння інших людей тощо. Практичне відпрацювання прийомів релаксації передбачає вміння самостійно відтворювати бажане відчуття (тепло, тяжкість у кінцівках та інше) та емоційний стан (спокій, відпочинок та інше).

Методи, що застосовуються при проведенні занять з ЛФК: метод корекції, коригуюча гімнастика, теренкур, ритмопластична гімнастика, аутогенне тренування.

Принцип тренування: всебічний вплив, урахування вікових і гендерних особливостей, індивідуалізація у методиці та дозуванні фізичних вправ, системність впливу, регулярність впливу, тривалість застосування фізичних вправ, зростання фізичного навантаження в процесі тренування, помірність впливу, дотримання циклічності при виконанні фізичного навантаження.

ДОЗУВАННЯ ФІЗИЧНИХ ВПРАВ

Доза лікувального засобу є найважливішою умовою при будь-якому виді терапії. Дозування у ЛФК дуже важке і потребує багато знань, вмінь, досвіду. Воно залежить від багатьох умов, які мають обов'язково дотримуватись.

Величина та кількість м'язових груп, які беруть участь у вправах, впливає на інтенсивність фізичного навантаження і дає можливість здійснювати принципи поступовості, тобто перейти від невеликих до великих доз, починаючи з вправ невеликих м'язових груп й переходячи до великих. Принцип широкого включення різних м'язів у фізичні вправи має особливе значення при локальних навантаженнях. Необхідно розподіляти фізичні вправи послідовно по всій мускулатурі, включаючи по декілька разів м'язові групи, що дає можливість ослабити м'язовим групам відпочивати в період роботи інших м'язових груп.

Кількість повторень вправ – найпростіший спосіб зміни дози. Чим менша група м'язів включена у вправу, тим більше число разів можна її повторювати і навпаки.

Темп виконання вправ – повільний, середній і швидкий. Однак не завжди швидкий темп означає більше навантаження. У деяких випадках швидкий темп дає інерцію рухові і воно виконується легше.

Ритм, якого дотримуються при виконанні вправ, зменшує дозу, сприяє більш швидкому виробленню рухових навичок. Ритмічність вправ поліпшує крово- та лімфообіг.

Амплітуда рухів: при зменшеній силі м'язів завжди слід починати вправу з меншої амплітуди і зі збільшенням сили – збільшувати амплітуду. Для функціонального відновлення суглобів і м'язів велике значення має виконання рухів з максимальною амплітудою, яка тільки можлива фізіологічно для даного суглоба.

Точність виконання вправи – чим точніше виконується дана вправа, тим легше настає його виконання у зв'язку із виробленням стереотипу. Але при паралічах, парезах, контрактурах під час виконання спеціальних вправ для окремих м'язів точність викликає ускладнення в дітей у зв'язку з високим дозуванням у даному випадку.

Простота та складність вправ залежить від кількості і виду включень м'язових груп, а також від координації їх діяльності при виконанні вправ. Складні вправи вимагають великого напруження, волі та уваги, тобто створюють більше навантаження, що призводить до швидкої втоми. Починають завжди з простих вправ і переходять до більш складних.

Ступінь зусилля при виконанні вправ. Прості та легкі вправи не потребують великих зусиль для їх виконання, але при парезах м'язів виконання простих вправ може вимагати великого зусилля.

Вихідне положення може спростити або ускладнити виконання вправ і визначається характером захворювання, органом, який тренують, характером вправ.

Дихальні вправи можуть бути використані як засіб, що зменшує навантаження. Співвідношення дихальних вправ до гімнастичних може бути: 1:1, 1:2, 1:3, 1:4, 1:5, 2:1 і тому подібне.

Емоційність при заняттях фізичними вправами. Індивідуально підібраний рівень емоційності дуже добре впливає на продуктивність заняття, зменшує втому та має велике значення в корекції психоемоційного стану учнів. Більшій емоційності сприяють різні ігри, музика, використання снарядів, предметів. Потрібним при цьому є забезпечення лікарсько-педагогічного контролю.

ВАРІАНТИ ЗАСТОСУВАННЯ ЛФК

Патологія	Цільова установка	Форми та засоби ЛФК	Дозування	Методичні вказівки
Бронхо-легенева	а) Зміцнення дихальної мускулатури.	Заняття в групі ЛФК	Щоденно	Чергування ЗРВ з дихальними вправами.

система		Оздоровче тренування на тренажерах.	За розкладом	
		Оздоровче плавання.	По можливості закладу.	
	б) Пригнічення патологічних стереотипів дихання.	Заняття в групі ЛФК.	За розкладом	Виконувати вдих и видох з більш анатомічно вигідних вихідних положень.
		Оздоровче плавання.	По можливості закладу.	
	в) Профілактика простудних захворювань. Зміцнення імунітету.	Оздоровче тренування на тренажерах.	За розкладом.	Подовжити та активізувати видих.
		Оздоровче плавання.	По можливості закладу.	
Серцево-судинна система	Нормалізація функціонального стану центральної нервової і вегетативної систем. Тренування серцевого м'язу та економізація діяльності серцево-судинної системи. Адаптація серцево-судинної системи до зростаючих фізичних навантажень.	Заняття в групі ЛФК.	За розкладом	Співвідношення ЗРВ та дихальних вправ (1:1, 1:2, 1:3)
		Оздоровче тренування на тренажерах.	За розкладом	
		Оздоровче плавання.	По можливості закладу.	

Опорно-руховий апарат	Укріплення м'язового корсету и зв'язково-сухожильного апарату	Заняття в групі ЛФК. Оздоровче тренування на тренажерах.	Періодично.	Сон на напівжорсткому ліжку. Виконання ЛФК в положенні лежачи. Носити виключно раціональне взуття.
		Оздоровче плавання.	По можливості закладу.	
	Корекція неправильного положення тулуба	Коригуюча гімнастика	За розкладом.	
	Попередження та корекція дефектів постави, сколіозу, плоскостопості	Оздоровче тренування на тренажерах	За розкладом	
		Оздоровче плавання	По можливості закладу	
	Вироблення стереотипу правильної постави	Самомасаж.	На заняттях	
Оздоровче плавання.		По можливості закладу		
Органи травлення	Нормалізація моторно-секреторної функції травлення. Попередження застійних явищ в органах черевної порожнини. Поліпшення трофіки та кровообігу, створення оптимальних умов для відтоку жовчі.	Заняття в оздоровчій групі ЛФК.	Періодично	Поєднання спеціальних вправ з дихальної гімнастики. Релаксація. Дотримання режиму
		Оздоровче тренування на	За розкладом.	

		тренажерах.		харчування.
		Оздоровче плавання.	По можливості закладу.	
Органи зору	Загальне зміцнення організму. Покращення кровопостачання ока. Зміцнення склери.	Заняття в групі ЛФК.	За розкладом.	Вправи на розвиток просторового орієнтування, точність рухів, динамічну рівновагу. Виключити вправи із статичним напруженням м'язів.
		Оздоровче тренування на тренажерах.	За розкладом.	
		Оздоровче плавання.	По можливості закладу.	

ЗАНЯТТЯ З ЛІКУВАЛЬНОЇ ФІЗКУЛЬТУРИ

Підготовчий клас

(35 год. на рік; 1 год. на тиждень)

№ з/п	Орієнт. розподіл год.	Зміст навчального матеріалу	Ймовірні очікувані результати розвитку учнів	Спрямованість корекційно-розвивальної роботи
1	2	3	4	5
1	2	<p>ВСТУП. ТЕОРІЯ</p> <ul style="list-style-type: none"> - Руховий режим учня, одяг для занять фізичними вправами, гігієнічні заходи після уроку. - Правильна постава, правильне дихання. Гігієна зору. Природничо-гігієнічні основи формування здорового способу життя. - Правила безпеки при виконанні рухових дій. 	<p><i>Учень:</i></p> <p><i>має</i> елементарне уявлення про лікувальну фізичну культуру та її значення для збереження свого здоров'я (за підказкою вчителя); <i>має</i> уявлення про руховий режим учня, правила поведінки та гігієни учнів під час проведення занять з ЛФК; правила безпеки при виконанні фізичних вправ; підготовку до заняття; вимоги до спортивної форми та взуття (за підказкою вчителя); <i>здійснює</i> підготовку до занять лікувальної фізкультури (за допомогою чи під контролем учителя).</p>	<p>Формування інтересу до занять лікувальними вправами, навички перебування в залі лікувальної фізкультури та дотримання правил безпеки.</p> <p>Розвиток слухо-зорово-вібраційного сприймання.</p> <p>Збагачення активного та пасивного словникового запасу.</p>
2	11	<p>КОРЕКЦІЙНА ГІМНАСТИКА</p> <p><i>Теоретичні відомості.</i></p> <ul style="list-style-type: none"> - Значення вправ з дихання для збереження здоров'я. Вправи для розвитку м'язів кистей рук та пальців. Види і значення вправ для формування правильної постави, для зміцнення гомілкоstopних суглобів та стоп. 	<p><i>Учень:</i></p> <p><i>має</i> елементарне уявлення про значення вправ з дихання для збереження здоров'я; <i>має</i> уявлення про правила поведінки та гігієни учнів під час проведення занять з ЛФК; правила безпеки при виконанні фізичних вправ;</p>	<p>Формування інтересу та звички до занять лікувальними фізичними вправами, активності довольної уваги, вміння оперувати не тільки конкретними образами, а й окремими елементарними уявленнями, продуктивного мислення.</p>

	<ul style="list-style-type: none"> - Вправи для корекції зору. Значення загартування і раціонального харчування. - Лікувальна фізкультура та її значення в житті людини. - Правила поведінки, гігієни та техніки безпеки на занятті лікувальної фізичної культури. Підготовка до занять з лікувальної фізкультури. Вимоги до спортивного одягу та взуття. <p><i>Практичний матеріал.</i> Загартування: повітряні ванни, босоходіння, умивання холодною водою.</p> <p>Дихальні вправи Вправи з промовлянням звуків на видиху ш-ш-ш..., с-с-с... Носове дихання за наслідуванням (вдих через ніс і видих через рот; вдих і видих через ніс). Промовляння: в образному оформленні: понюхати квітку – вдих, хо-хо-хо- зігріти рури – видих. Дихальні вправи з дозованим опором (надування іграшок, кульок тощо).</p> <p><i>Вправи для розвитку дрібної мускулатури рук.</i> Самомасаж для пальців рук. Почергове з'єднання великого пальця з іншими – «пальчики вітаються». Відведення та зведення пальців на одній руці, одночасно на двох руках з контролем зору та без нього. Почергове та одночасне згинання та розгинання пальців. Згинання та розгинання</p>	<p><i>виконує</i> підготовку до заняття, вправи для корекції зору; вимоги до спортивної форми та взуття (за підказкою вчителя); <i>здійснює</i> підготовку до заняття з ЛФК (за допомогою чи під контролем учителя); <i>дотримується</i> основних правил поведінки, гігієни та техніки безпеки на занятті ЛФК; вимог до спортивної форми та взуття (за допомогою чи за вказівкою вчителя);</p> <p><i>Має</i> елементарне уявлення про узгодження дихання при виконанні вправи; <i>здійснює</i> носове дихання; <i>виконує</i> вправи з дозованим опором (надуває іграшки, м'ячі тощо); <i>виконує</i> вправи з подовженим видихом, з вимовлянням звуків на видиху (за допомогою чи наслідуючи вчителя); <i>Розрізняє</i> пальці кисті, що використовуються при виконанні вправи; <i>здійснює</i> самомасаж пальців рук (за допомогою чи наслідуючи вчителя) відведення та зведення пальців, почергове та одночасне згинання та розгинання пальців на витягнутих вперед руках (симетричне та асиметричне) (за допомогою чи наслідуючи вчителя), з'єднання, стискання та розтискання долонь ;</p>	<p>Розвиток слухо-зорово-вібраційного сприймання, навички перебування в класі та дотримання ритму життя дитячого колективу. Активізація розумової діяльності. Розвиток мимовільної та довільної пам'яті. Корекція психоемоційного стану. Формування навички носового дихання в спокої та під час виконання фізичних вправ. Збагачення активного та пасивного словникового запасу. Виховання дисциплінованості, старанності. Формування довільної уваги, основних просторових уявлень, правильної постави, навички правильного дихання під час виконання вправи, навички користування інструкціями вчителя при виконанні завдання, здатності зберігати рівновагу в статичних положеннях і в русі, цілеспрямованості рухів рук, здатності до взаємодії обома руками. Розвиток кінестетичних відчуттів (напрямку руху, його швидкості та тривалості, ступеню зусилля при його виконанні), рухових якостей (гнучкості, спритності), координації рухів, слухо-зорово-вібраційного сприймання, просторової уяви, точності та збільшення обсягу зорової, слухової та тактильної пам'яті, здатності до сприймання та розуміння зверненого мовлення,</p>
--	--	---	---

	<p>пальців на витягнутих вперед руках (симетричне та асиметричне). З'єднання, стискання та розтискання долонь (у в.п. лікті в сторони). Зав'язування та розв'язування вузликів на товстих мотузках, шнурках.</p> <p>Вправи: «Великий маятник», «Насос», «Коза» або подібні за вибором вчителя.</p> <p><i>Вправи для формування правильної постави.</i> Вправи для відчуття положення тіла у просторі, вправи біля гімнастичної стінки, біля дзеркала, з предметом на голові; вправи для формування м'язового корсету. Вправи для збільшення росту. Симетричні махи руками (вгору, вниз, в сторони).</p> <p><i>Вправи для зміцнення гомілкостопних суглобів.</i> Формування уявлення про красиву ходьбу, склепіння стопи, ходьбу з правильною постановкою стоп. Вправи для зміцнення м'язово-зв'язкового апарату.</p> <p><i>Вправи з рівноваги.</i> Ходьба по накресленому коридору шириною 20 см. Стійка на ногах (3-4 с). ходьба по дошці, покладеній на підлогу, ходьба по гімнастичній лаві з різними положеннями рук. Стійка на одній нозі, друга зігнута та піднята вгору, руки на поясі.</p>	<p><i>виконує</i> згинання та розгинання пальців; <i>виконує</i> з'єднання, стискання та розтискання долонь (у в.п. лікті в сторони); <i>використовує</i> засвоєний словник у межах зрозумілого мовленнєвого матеріалу;</p> <p><i>Розрізняє</i> основні частини тіла, задіяні при виконанні вправи; <i>виконує</i> вправи для відчуття положення тіла у просторі, вправи біля гімнастичної стінки, біля дзеркала, з предметом на голові; вправи для вироблення м'язового корсету; <i>здійснює</i> симетричні махи руками (вгору, вниз, в сторони) (за допомогою чи наслідуючи вчителя); <i>Має</i> уявлення про красиву ходьбу, склепіння стопи, ходьбу з правильною постановкою стоп. <i>виконує</i> згинання та розгинання стоп (одночасно та по чергово) у в.п. сидячи та у в.п. лежачи на спині; <i>виконує</i> вузьку стійку ноги нарізно на пальцях, стопи рівнобіжні;</p> <p><i>Виконує</i> ходьбу прямо та боком по дошці, покладеній на підлогу, по гімнастичній лаві з різними положеннями рук, стійку на одній нозі, друга зігнута та піднята вгору, руки на поясі.; <i>виконує</i> ходьбу обмеженою площиною (по «коридору» на підлозі); <i>виконує</i> переكاتи з пальців на п'яти та</p>	<p>дрібною моторики рук, мимовільного запам'ятовування наочного матеріалу на основі практичної діяльності з ним. Естетичний розвиток.</p> <p>Корекція психофізичного напруження.</p> <p>Формування позитивного психоемоційного стану, аналітико-синтетичного типу сприймання, наочно-дійового мислення, операційно-організаційного компонента мислення</p> <p>Профілактика та корекція плоскостопості, формування навички правильної постави.</p> <p>Тренування вестибулярного апарату. Збагачення активного та пасивного словника.</p> <p>Виховання здатності до співпраці в колективі, дисциплінованості, організованості, доброзичливості, наполегливості, здатності до співпраці в групі (в парі), навичок культури спілкування та до вольового зусилля. Збагачення та конкретизація запасу жестових знаків і піктограм.</p> <p>Розвиток вербальних і невербальних засобів спілкування.</p>
--	--	--	---

	<p>Кружляння, переступанням у повільному темпі. Вправи з лазіння, повзання та перелітання. Переповзання у положенні на колінах, упор руками на підлогу у повільному темпі, по горизонтальній гімнастичній лаві, захоплюючи кистями краї лави, лазання вгору та вниз по гімнастичній стінці, не пропускаючи рейок. Повзання під перешкодами висотою 40-50 см.</p> <p><i>Вправи з гімнастичними палицями.</i> Утримання гімнастичної палиці двома руками хватом згори та хватом знизу перед собою, внизу, перед грудьми, над головою. Перекладання палиці з однієї руки у другу перед собою. Виконання різних вихідних положень.</p> <p><i>Вправи з малим м'ячем.</i> Перекладання м'яча з руки в руку перед собою, над головою, за спиною. Підкидання і ловіння м'яча. Розкидання та збирання м'ячів, прокачування, ловіння після прокачування.</p> <p><i>Вправи з прапорцями.</i> Піднімання рук у сторони, вперед, угору, колові рухи, стоячи на місці та під час ходьби. Промахування прапорцями над головою.</p> <p><i>Вправи для корекції зору.</i> Релаксація м'язів очей. Вправи для м'язів очей. Вправи для розслаблення м'язів шиї.</p>	<p>навпаки, стоячи серединою стопи на гімнастичній палиці; <i>виконує</i> котіння стопами малого м'яча у заданому напрямку; <i>уміє</i> узгоджувати дихання з виконанням вправи (за допомогою чи наслідуючи вчителя);</p> <p><i>Знає</i> своє місце в строю; <i>сприймає</i> та <i>виконує</i> команди вчителя «Ставай!», «Кроком руш!», «Бігом руш!», «На місці, стій!», «Шукуйсь!», «Розійдись!» (за допомогою чи за вказівкою вчителя); <i>Здійснює</i> шиккування парами, в коло, колону та шеренгу по одному та перешикування; <i>виконує</i> ходьбу в обхід; <i>вміє</i> узгоджувати дихання з виконанням вправи; <i>вміє</i> узгоджувати свої дії з діями інших учнів (з допомогою чи наслідуючи вчителя); <i>Розрізняє</i> використані предмети за розміром, кольором; <i>здійснює</i> перекати з пальців на п'яти та навпаки, стоячи серединою стопи на гімнастичній палиці; <i>виконує</i> ходьбу, нахили голови, стрибки, біг з предметами в руках; <i>виконує</i> вправи з гімнастичними палицями: утримання двома руками хватом згори та знизу в різних позиціях, перекладання з однієї руки в другу, різні вихідні положення; <i>виконує</i> перекочування великого м'яча за орієнтирами; <i>виконує</i> підкидання</p>	
--	---	---	--

			вгору та ловіння двома руками великого м'яча; <i>виконує</i> кидання великого м'яча по підлозі (стіні) та його ловлю двома руками (за допомогою чи наслідуючи вчителя); <i>Сприймає</i> використані наочні посібники (кіно -, відеозапис, фотографії, плакати, піктограми, таблички тощо); <i>розрізняє</i> зображення знайомих тварин і предметів (з допомогою чи за підказкою вчителя).	
3	7	<p>ЛЕГКА АТЛЕТИКА</p> <p><i>Теоретичні відомості.</i> Роль та значення легкої атлетики у лікувальній фізичній культурі. Оздоровче значення легкої атлетики. Одяг, взуття, інвентар та місце занять. Особливості гігієни.</p> <p><i>Практичний матеріал.</i> Головне завдання: виховання фізичних якостей, витривалості, швидкості, спритності.</p> <p><i>Ходьба.</i> Ходьба парами по колу, взявшись за руки. Звичайна ходьба у повільному темпі у колоні по одному, в обхід залу за вчителем. Ходьба по прямій лінії. Ходьба на носках, п'ятах, внутрішньому та зовнішньому боці стопи. Ходьба зі збереженням правильної постави і правильного дихання, по кубиках, з прапорцями. Імітаційна ходьба: «Ведмедик», «Котик», «Зайчик», «Чапля», «Жабка» або подібні за вибором вчителя.</p>	<p><i>Учень:</i></p> <p><i>має елементарне уявлення</i> про основне лікувально-фізкультурне приміщення (за допомогою чи за вказівкою вчителя); <i>має елементарне уявлення</i> про основні частини тіла, задіяні при виконанні легкоатлетичних вправ у ЛФК; правильне дихання під час виконання легкоатлетичних вправ; правила поведінки, гігієни та ТБ при виконанні лікувальних вправ (за допомогою чи за підказкою вчителя); <i>дотримується</i> правил підготовки до уроку та техніки безпеки під час занять легкою атлетикою; <i>використовує</i> засвоєний словник в межах зрозумілого мовленнєвого матеріалу; <i>виконує</i> ходьбу: по колу, в колоні, в шерензі, парами; зі зміною напрямку; зі зміною темпу (наслідуючи чи за показом</p>	<p>Формування стійкості уваги, здатності до оцінювання та регуляції просторово-часових і динамічних рухових параметрів, кінетичних і кінестетичних відчуттів, кінестетичного контролю за якістю рухів, мисленнєвих операцій (аналіз, синтез, класифікація, порівняння тощо), вміння оперувати не тільки конкретними образами, а й окремими поняттями, узгодженості рухових дій, формул рухів, навички узгодження фаз дихання з руховими актами, здатності до виконання вправи за зрозумілою інструкцією вчителя, діалогічного мовлення. Корекція психоемоційного стану. Розвиток обсягу та точності оперативної та довготривалої пам'яті, рухових якостей: витривалості,</p>

		<p><i>Біг.</i> Перебіжки групами та по одному 15-25 метрів. Повільний біг зі збереженням правильної постави, біг у колоні за вчителем у заданому напрямку. Чергування бігу та ходьби.</p> <p><i>Метання.</i> Правильний захват різних предметів для метання однією та двома руками. Прийом та передача м'яча, прапорця, гімнастичної палиці у шерензі, по колу, у колоні, довільне метання великих та малих м'ячів у грі. Кидки та ловіння волейбольних м'ячів.</p>	<p>учителя); <i>виконує</i> ходьбу обмеженою площиною, з переступанням через предмет, по предмету, імітаційну ходьбу (за допомогою чи за показом учителя); <i>виконує</i> стрибки: на місці на обох ногах; на обох ногах з переміщенням вперед, назад, праворуч, ліворуч; через перешкоду (через лінію, мотузку, обруч); в глибину з висоти до 40 см із м'яким приземленням. (за допомогою чи за показом учителя); <i>здійснює</i> метання: метання великого м'яча в горизонтальну ціль та його ловля (обома руками); підкидання та ловля великого м'яча (обома руками); кидання м'яча об землю та його ловля (обома руками), <i>уміє</i> співпрацювати в парі та групі (за допомогою чи за показом учителя).</p>	<p>спритності, сили (ходьба); витривалості, гнучкості, спритності, сили, швидкості (біг); швидкісно-силових (стрибки); швидкісно-лазіння та повзання); швидкісно-силових (метання), координації рухів. Виховання комунікативних навичок, дисциплінованості, старанності, наполегливості.</p>
4	9	<p>ХОРОВОДНІ, УКРАЇНСЬКІ НАРОДНІ ТА РУХЛИВІ ІГРИ І ЗАБАВИ</p> <p><i>Теоретичні відомості.</i> Значення правил гри, дотримання техніки безпеки у грі, застосування знайомих рухів у змінній ситуації, поєднання слів і рухів, чітке виконання ролі. Зв'язок ігор із побутом та природою, знання особливостей природи та відображення цього у сюжеті гри.</p> <p><i>Практичний матеріал.</i> Головне завдання: виховання витримки, розвиток швидкості реакції, поєднання рухів зі співами,</p>	<p><i>Учень:</i> має уявлення про правила поведінки та гігієни при проведенні рухливих ігор; правила безпеки при виконанні рухових дій; зміст розучених ігор; <i>дотримується</i> правил поведінки, гігієни та техніки безпеки; <i>використовує</i> засвоєний словник в межах зрозумілого мовленнєвого матеріалу, застосовуючи його в процесі заняття; <i>спілкується</i> (питає, відповідає, передає потрібні предмети тощо) з іншими учнями та вчителем в процесі гри (відповідно до</p>	<p>Формування аналітико-синтетичного типу сприймання, цілеспрямованої уваги, просторової уяви, розуміння абстракції в ігровій діяльності, організаційного компоненту мислення (усвідомлення завдання, організація виконання завдання тощо), узгодженості рухових дій, тактильно-вібраційного, зорового та кінестетичного контролю власних дій, мисленнєвих операцій (аналіз, синтез, класифікація, порівняння тощо), рефлекторної емоційності.</p>

		<p>емоційність передачі образу.</p> <p><i>Розвиток уявлення.</i> Використання ігор:</p> <ul style="list-style-type: none"> - «Доторкнись до води у річці», «Піймай промінчик сонечка», «Спіймай комарика», «Баранчики на мосту», «Раки»; - «Ігри з м'ячем», «Веселі змагання» під музичний супровід; - «Переліт птахів», «Бджоли та ведмежата», «Снайпери» з бігом; - «Мала куча», «Веслярі», «Швидкі санчата», «Перетяганки»; - «М'ячик», «Поїзд», «Пловець», «Вертоліт» <p>«Речі-невидимки», «Чудесні перетворення лінійки» або подібні за вибором вчителя.</p>	<p>індивідуальних психофізичних можливостей); <i>емоційно</i> реагує на процес і результат рухливої гри (під контролем учителя); <i>виконує</i> ходьбу, біг, стрибки, лазіння та повзання в ігрових ситуаціях; <i>вміє</i> грати в 3-4 рухливі гри;</p> <p><i>вміє</i> узгоджувати свої дії з діями інших гравців (за допомогою чи за показом учителя);</p> <p><i>Розрізняє</i> початок та кінець музичного твору; <i>сприймає</i> використані під час заняття наочні посібники (кіно -, відео запис, світлосигналізацію, плакати, таблички тощо); <i>розрізняє</i> контрастні динамічні відтінки (швидко – повільно); <i>виконує</i> ходьбу з зупинками в кінці музично-ритмічної фрази; <i>виконує</i> ходьбу, біг, нахили голови з предметами (різнокольоровими іграшками, м'ячами, гімнастичними стрічками тощо) та без них під музично-ритмічний супровід; <i>виконує</i> ритмічні рухи з використанням стрічок, обручів, м'ячів тощо; <i>стежить</i> за діями інших учнів в процесі заняття та підпорядковує свої дії спільним; <i>вміє</i> узгоджувати дихання з фазами рухів; <i>емоційно</i> реагує на танцювальні ситуації (за допомогою чи наслідуючи вчителя).</p>	<p>Розвиток рухових якостей (витривалості, гнучкості, спритності, сили, швидкості), координації рухів. Естетичний розвиток.</p> <p>Корекція психоемоційного стану.</p> <p>Збагачення та конкретизація активного та пасивного словника.</p> <p>Виховання доброзичливості, гуманності, колективізму та культури спілкування.</p>
5	3	РЕЛАКСАЦІЯ ТА НАСТРОЇ. САМОМАСАЖ.	Учень:	

		<p><i>Теоретичні відомості.</i> Релаксація та настрої у збереженні та зміцненні здоров'я. правильність виконання вправ.</p> <p><i>Практичний матеріал.</i> Головне завдання: навчити виконувати вправи, виховувати цілеспрямованість. Вправи на розслаблення за контрастом з напруженням. Налаштування на правильну поставу, збільшення зросту, поліпшення зору.</p> <p><i>Вправи на розслаблення.</i> Легкий струс руки з невеликим нахилом тулуба в бік цієї кінцівки (чергуючи руки). Струси рук, нахилившись вперед (одночасно та по чергово).</p> <p>Ігри «День і ніч», «Море хвилюється» або подібні за вибором вчителя.</p>	<p><i>має елементарне уявлення</i> про настрої людини, як вони впливають на збереження та зміцнення свого фізичного та психічного здоров'я; за допомогою чи наслідуючи вчителя мати уявлення про правильність виконання вправ; <i>виконує</i> вправи на розслаблення за контрастом з напруженням (за допомогою чи наслідуючи вчителя); <i>вміє</i> під керівництвом вчителя відтворювати бажане почуття (тепло, важкість у кінцівках та ін.), а також емоційний стан (спокій, відпочинок та ін.)</p>	<p>Формування позитивного психоемоційного стану, організаційного компоненту мислення (усвідомлення завдання, організація виконання завдання тощо), узгодженості рухових дій, тактильно-вібраційного, зорового та кінестетичного контролю власних дій, рефлекторної емоційності. Розвиток емоційної сфери. Естетичний розвиток. Корекція психоемоційного стану. Збагачення та конкретизація активного та пасивного словника. Виховання доброзичливості, гуманності, колективізму та культури спілкування.</p>
6	2	<p>ВПРАВИ ЗА ВИБОРОМ ШКОЛИ</p> <p>ГІДРОКІНЕЗОТЕРАПІЯ.</p> <p><i>Теоретичні відомості.</i> Основи загальної гігієни учнів. Правила гігієни та техніка безпеки під час занять на воді. Значення дихання для життя людини. Правильне дихання в воді. Правила поведінки на воді та на спортивних спорудах. Утримання на воді без рухів і з рухами ніг і рук.</p> <p><i>Практичний матеріал.</i> - комплекс загальнорозвивальних вправ, в яких залучені до роботи основні м'язові</p>	<p><i>Учень:</i> <i>має</i> уявлення про правила гігієни та безпеки під час занять на воді, правила поведінки в басейні, форму одягу на заняттях з плавання (за вказівкою вчителя); <i>має</i> елементарне уявлення про значення дихання для життя людини та правильного дихання в воді; <i>дотримується</i> правил поведінки, гігієни та техніки безпеки на заняттях з плавання (за допомогою чи за вказівкою вчителя); <i>розрізняє</i> основні частини тіла, задіяні при виконанні вправи; основні просторові характеристики виконаної рухової дії; <i>виконує</i> команди та розпорядження</p>	<p>Розвиток слухо-зоро-вібраційного сприймання. Формування наочно-дійового мислення. Естетичний розвиток. Формування здатності до оцінки та регуляції основних просторових і динамічних параметрів переміщення. Формування позитивного психоемоційного стану. Формування навички правильної постави. Розвиток кінетичної та кінестетичної пам'яті. Формування здатності до узгодження</p>

		<p>групи (проводиться на суші: в залі ЛФК чи поряд з водою) .</p> <ul style="list-style-type: none"> - імітація рухів плавця способом брас руками та ногами. – вправи для ознайомлення з водним середовищем; – підготовчі вправи для правильного дихання під час плавання, видихання в воду, присідання із занурюванням; присідання з видихом у воду; – вправи для визначення рівнів плавучості; рухливі ігри в воді «Стій міцно», «Рукохід», «Невід» або подібні за вибором вчителя. <p>ЗАНЯТТЯ НА ТРЕНАЖЕРАХ. <i>Теоретичні відомості.</i> Значення тренажерів у фізичному розвитку. Оздоровче значення тренажерів. Техніка безпеки <i>Практичний матеріал.</i> Головне завдання: виховання самостійності, сміливості, витривалості. Ходьба, біг, та вправи для зміцнення і розтягування хребта і м'язів на</p>	<p>вчителя (за допомогою вчителя); <i>виконує</i> вправи загальної фізичної підготовки (на суші: в спортивному залі чи поряд з басейном; спеціальної фізичної підготовки (на суші: в спортивному залі чи поряд з басейном); спеціальної технічної підготовки (в воді) (за допомогою чи наслідуючи вчителя); <i>грає</i> в 1-2 рухливі гри в воді ; <i>спілкується</i> з іншими учнями (запитує, відповідає тощо); <i>вміє</i> узгоджувати дихання з рухами (за допомогою чи разом з учителем); <i>виконує</i> вправи для тренування на суші (в спортивному залі чи поряд з басейном): спочатку розминка, потім – підготовчі вправи та вправи, що імітують елементи плавання способом брас, вправи в воді: вправи для ознайомлення з водним середовищем (наприклад, ходьба біля бортика басейну; ходьба по дну, тримаючись за руки вчителя); рухливі ігри в воді (наприклад, ігри з гумовим кругом) (за допомогою вчителя); <i>має</i> уявлення про правила гігієни та безпеки під час занять на тренажерах, правила поведінки в тренажерній залі, форму одягу на заняттях (за вказівкою вчителя); <i>має</i> елементарне уявлення про значення дихання для життя людини та правильного дихання при роботі на тренажерах; <i>дотримується</i></p>	<p>рухових дій. Розвиток координації рухових дій. Формування здатності до одночасних рухів. Профілактика порушень та корекція функцій опорно-рухового апарату. Розвиток рухових якостей (витривалості, спритності, сили, гнучкості). Формування навички правильного дихання під час виконання вправ у воді та на суші, плавання. Формування формул рухів. Розвиток здатності активно використовувати допомогу (вчителя). Збагачення активного та пасивного словникового запасу. Розвиток інтересу учнів до оточуючого предметного та природного світу. Розвиток навичок соціальної взаємодії при спілкуванні з іншими учнями та дорослими. Виховання дисциплінованості, акуратності, наполегливості, навичок взаємодії.</p>
--	--	--	--	--

		тренажерах під контролем або за допомогою вчителя.	правил поведінки, гігієни та техніки безпеки під час занять на тренажерах (за допомогою чи за вказівкою вчителя); <i>розрізняє</i> основні частини тіла, задіяні при виконанні вправи; основні просторові характеристики виконаної рухової дії; <i>виконує</i> команди та розпорядження вчителя (за допомогою вчителя).	
7	1	<p>ЕЛЕМЕНТИ КОЛЬБОТЕРАПІЇ, АРОМОТЕРАПІЇ, КАЗКОТЕРАПІЇ, МУЗИКОТЕРАПІЇ.</p> <p><i>Теоретичні відомості:</i> значення використання кольору, ароматів, казок, музики для зняття розумового та фізичного напруження та для загального психічного здоров'я людини.</p> <p><i>Практичний матеріал.</i> Головне завдання: навчити диференціювати кольори, аромати, музичні настрої, використовувати казки для поліпшення настрою.</p>	<p><i>Учень:</i></p> <p><i>має</i> уявлення про різновиди кольорів, ароматів, музичних настроїв та казок, про значення їх для розслаблення та переключення;</p> <p><i>виконує</i> релаксаційні вправи для різних груп м'язів з використанням кольору, ароматів, казок, музики (за допомогою чи разом з учителем).</p>	<p>Розвиток слухо-зорово-вібраційного сприймання, інтересу учнів до оточуючого предметного та природного світу, естетичного сприйняття.</p> <p>Активізація розумової діяльності.</p> <p>Збагачення активного та пасивного словникового запасу.</p> <p>Формування наочно-дійового мислення, правильної постави, узгодженості рухових дій.</p> <p>Корекція психоемоційного стану.</p> <p>Виховання дисциплінованості, акуратності, наполегливості, навичок взаємодії.</p>

1-ий клас
(35 год. на рік; 1 год. на тиждень)

№ з/п	Орієнт. розподіл год.	Зміст навчального матеріалу	Ймовірні очікувані результати розвитку учнів	Спрямованість корекційно-розвивальної роботи
1	2	3	4	5
1	2	<p>ВСТУП. ТЕОРІЯ</p> <ul style="list-style-type: none"> - Руховий режим учня, одяг для занять фізичними вправами, гігієнічні заходи після уроку. - Правильна постава, правильне дихання. Гігієна зору. Природничо-гігієнічні основи формування здорового способу життя. - Правила безпеки при виконанні рухових дій. 	<p><i>Учень:</i> має елементарне уявлення про лікувальну фізичну культуру та її значення для збереження свого здоров'я; має уявлення про правила поведінки та гігієни учнів під час проведення занять з ЛФК; правила безпеки при виконанні фізичних вправ; підготовку до заняття; вимоги до спортивної форми та взуття (за підказкою вчителя); здійснює підготовку до занять лікувальної фізкультури (за допомогою чи під контролем учителя);</p>	<p>Формування інтересу до занять лікувальними вправами, навички перебування в залі лікувальної фізкультури та дотримання правил безпеки. Розвиток слухо-зорово-вібраційного сприймання.</p>
2	11	<p>КОРЕКЦІЙНА ГІМНАСТИКА <i>Теоретичні відомості.</i></p> <ul style="list-style-type: none"> - Значення вправ з дихання для збереження здоров'я. Вправи для розвитку м'язів кистей рук та пальців. Види і значення вправ для формування правильної постави, для зміцнення гомілкоstopних суглобів та стоп. - Вправи для корекції зору. Значення загартування і раціонального 	<p><i>Учень:</i> має елементарне уявлення про лікувальну фізичну культуру та її значення; має уявлення про правила поведінки та гігієни учнів під час проведення занять з ЛФК; правила безпеки при виконанні фізичних вправ; підготовку до заняття; вимоги до спортивної форми та взуття (за підказкою вчителя);</p>	<p>Формування інтересу та звички до занять лікувальними фізичними вправами, активності довільної уваги, вміння оперувати не тільки конкретними образами, а й окремими елементарними уявленнями, продуктивного мислення. Розвиток слухо-зорово-вібраційного сприймання, навички перебування в класі та дотримання ритму життя</p>

	<p>харчування.</p> <ul style="list-style-type: none"> - Лікувальна фізична культура та її значення в житті людини. - Правила поведінки, гігієни та техніки безпеки на занятті лікувальної фізичної культури. Підготовка до занять лікувальної фізичної культури. Вимоги до спортивного одягу та взуття. <p><i>Практичний матеріал.</i> Загартування: повітряні ванни, босоходіння, умивання холодною водою.</p> <p>Дихальні вправи Вправи з промовлянням звуків на видиху ш-ш-ш..., с-с-с... Носове дихання за наслідуванням (вдих через ніс і видих через рот; вдих і видих через ніс). Промовляння: в образному оформленні: понюхати квітку – вдих, хо-хо-хо- зігріти рури – видих. Дихальні вправи з дозованим опором (надування іграшок, кульок тощо).</p> <p><i>Вправи для розвитку дрібної мускулатури рук.</i> Самомасаж для пальців рук. Почергове з'єднання великого пальця з іншими – «пальчики вітаються». Відведення та зведення пальців на одній руці, одночасно на двох руках з контролем зору та без нього. Почергове та одночасне згинання та розгинання пальців. Згинання та розгинання пальців на витягнутих вперед руках (симетричне та асиметричне). З'єднання, стискання та розтискання долонь</p>	<p><i>здійснює</i> підготовку до заняття з ЛФК (за допомогою чи під контролем учителя); <i>дотримується</i> основних правил поведінки, гігієни та техніки безпеки на занятті ЛФК; вимог до спортивної форми та взуття (за допомогою чи за вказівкою вчителя);</p> <p><i>Має</i> елементарне уявлення про повітряні ванни, босо ходіння, умивання холодною водою, про узгодження дихання при виконанні вправи; <i>здійснює</i> носове дихання; <i>виконує</i> вправи з дозованим опором (надуває іграшки, м'ячі тощо); <i>виконує</i> вправи з подовженим видихом, з вимовлянням звуків на видиху (за допомогою чи наслідуючи вчителя).</p> <p><i>Розрізняє</i> пальці кисті, що використовуються при виконанні вправи; <i>використовує</i> засвоєний словник у межах зрозумілого мовленнєвого матеріалу; <i>виконує</i> згинання та розгинання пальців на витягнутих вперед руках (симетричне та асиметричне) (за допомогою чи наслідуючи вчителя); <i>виконує</i> з'єднання, стискання та розтискання</p>	<p>дитячого колективу. Активізація розумової діяльності. Розвиток мимовільної та довільної пам'яті. Корекція психоемоційного стану. Формування навички носового дихання в спокої та під час виконання фізичних вправ. Збагачення активного та пасивного словникового запасу. Виховання дисциплінованості, старанності. Формування довільної уваги, основних просторових уявлень, правильної постави, навички правильного дихання під час виконання вправи, навички користування інструкціями вчителя при виконанні завдання, здатності зберігати рівновагу в статичних положеннях і в русі, цілеспрямованості рухів рук, здатності до взаємодії обома руками. Розвиток кінестетичних відчуттів (напрямку руху, його швидкості та тривалості, ступеню зусилля при його виконанні), рухових якостей (гнучкості, спритності), координації рухів, слухо-зорово-вібраційного сприймання, просторової уяви, точності та збільшення обсягу зорової, слухової та тактильної пам'яті, здатності до сприймання та розуміння зверненого мовлення, дрібної моторики рук, мимовільного запам'ятовування наочного матеріалу на основі практичної діяльності з ним.</p>
--	--	--	--

	<p>(у в.п. лікті в сторони). Зав'язування та розв'язування вузликів на товстих мотузках, шнурках. Вправи: «великий маятник», «насос», «Коза» або подібні за вибором вчителя.</p> <p><i>Вправи для формування правильної постави.</i> Вправи для відчуття для відчуття положення тіла у просторі, вправи біля гімнастичної стінки, біля дзеркала, з предметом на голові; вправи для вироблення м'язового корсету. Вправи для збільшення росту. Симетричні махи руками (вгору, вниз, в сторони).</p> <p><i>Вправи для зміцнення гомілкостопних суглобів.</i> Формування уявлення про красиву ходьбу, склепіння стопи, ходьбу з правильною постановкою стоп. Вправи для зміцнення м'язово-зв'язкового апарату.</p> <p><i>Вправи з рівноваги.</i> Ходьба по накресленому коридору шириною 20 см. Стійка на ногах (3-4 с). ходьба по дошці, покладеній на підлогу, ходьба по гімнастичній лаві з різними положеннями рук. Стійка на одній нозі, друга зігнута та піднята вгору, руки на поясі. Кружляння, переступанням у повільному темпі. Вправи з лазіння, повзання та перелітання. Переповзання у положенні на колінах, упор руками на підлогу у повільному темпі, по горизонтальній гімнастичній лаві, захоплюючи кистями краї лави, лазання вгору</p>	<p>долонь (у в.п. лікті в сторони); <i>здійснює</i> кругові рухи кистями (за допомогою чи за показом учителя); <i>виконує</i> почергове з'єднання великого пальця з іншими, легкий струс руки з невеликим нахилом тулуба в бік цієї кінцівки (чергуючи руки); <i>Розрізняє</i> основні частини тіла, задіяні при виконанні вправи; <i>виконує</i> нахили тулуба (вперед, назад), нахили голови (вперед, назад, праворуч, ліворуч), повороти голови (праворуч, ліворуч), повороти тулуба (праворуч, ліворуч); <i>здійснює</i> симетричні махи руками (вгору, вниз, в сторони) (за допомогою чи наслідуючи вчителя); <i>Виконує</i> згинання та розгинання стоп (одночасно та почергово) у в.п. сидячи та у в.п. лежачи на спині; <i>виконує</i> вузьку стійку ноги нарізно на пальцях, стопи рівнобіжні; <i>виконує</i> ходьбу прямо та боком по мотузці (гімнастичному канату, обручу), покладеній на підлогу; <i>виконує</i> ходьбу обмеженою площиною (по «коридору» на підлозі); <i>виконує</i> переكاتи з пальців на п'яти та навпаки, стоячи серединою стопи на гімнастичній палиці; <i>виконує</i> котіння стопами малого м'яча у заданому напрямку; <i>уміє</i> узгоджувати дихання з виконанням вправи (за допомогою чи наслідуючи вчителя);</p>	<p>Естетичний розвиток. Корекція психофізичного напруження. Формування позитивного психоемоційного стану, аналітико-синтетичного типу сприймання, наочно-дійового мислення, операційно-організаційного компонента мислення Профілактика та корекція плоскостопості, формування навички правильної постави. Тренування вестибулярного апарату. Збагачення активного та пасивного словника. Виховання здатності до співпраці в колективі, дисциплінованості, організованості, доброзичливості, наполегливості, здатності до співпраці в групі (в парі), навичок культури спілкування та до вольового зусилля. Збагачення та конкретизація запасу жестових знаків і піктограм. Розвиток вербальних і невербальних засобів спілкування.</p>
--	--	--	---

		<p>та вниз по гімнастичній стінці, не пропускаючи рейок. Повзання під перешкодами висотою 40-50 см.</p> <p><i>Вправи з гімнастичними палицями.</i> Утримання гімнастичної палиці двома руками хватом згори та хватом знизу перед собою, внизу, перед грудьми, над головою. Перекладання палиці з однієї руки у другу перед собою. Виконання різних вихідних положень.</p> <p><i>Вправи з малим м'ячем.</i> Перекладання м'яча з руки в руку перед собою, над головою, за спиною. Підкидання і ловіння м'яча. Розкидання та збирання м'ячів, прокачування, ловіння після прокачування.</p> <p><i>Вправи з прапорцями.</i> Піднімання рук у сторони, вперед, угору, колові рухи, стоячи на місці та під час ходьби. Промахування прапорцями над головою.</p> <p><i>Вправи для корекції зору.</i> Релаксація м'язів очей. Вправи для м'язів очей. Вправи для розслаблення м'язів шиї.</p>	<p><i>Знає</i> своє місце в строю; <i>сприймає</i> та <i>виконує</i> команди вчителя «Ставай!», «Кроком руш!», «Бігом руш!», «На місці, стій!», «Шикуйсь!», «Розійдись!» (за допомогою чи за вказівкою вчителя);</p> <p><i>Здійснює</i> шиккування парами, в коло, колону та шеренгу по одному та перешикування; <i>виконує</i> ходьбу в обхід; <i>вміє</i> узгоджувати дихання з виконанням вправи; <i>вміє</i> узгоджувати свої дії з діями інших учнів (з допомогою чи наслідуючи вчителя);</p> <p><i>Розрізняє</i> використані предмети за розміром, кольором; <i>здійснює</i> перекати з пальців на п'яти та навпаки, стоячи серединою стопи на гімнастичній палиці; <i>виконує</i> ходьбу, нахили голови, стрибки, біг з предметами в руках; <i>виконує</i> перекочування великого м'яча за орієнтирами; <i>виконує</i> підкидання вгору та ловлю двома руками великого м'яча; <i>виконує</i> кидання великого м'яча по підлозі (стіні) та його ловлю двома руками (за допомогою чи наслідуючи вчителя);</p> <p><i>Сприймає</i> використані наочні посібники (кіно -, відеозапис, фотографії, плакати, піктограми, таблички тощо);</p> <p><i>розрізняє</i> зображення знайомих тварин і предметів (з допомогою чи за підказкою вчителя).</p>	
--	--	--	--	--

3	7	<p>ЛЕГКА АТЛЕТИКА <i>Теоретичні відомості.</i> Роль та значення легкої атлетики у лікувальній фізичній культурі. Оздоровче значення легкої атлетики. Одяг, взуття, інвентар та місце занять. Особливості гігієни.</p> <p><i>Практичний матеріал.</i> Головні завдання: виховання фізичних якостей, витривалості, швидкості, спритності.</p> <p><i>Ходьба.</i> Ходьба парами по колу, взявшись за руки. Звичайна ходьба у повільному темпі у колоні по одному, в обхід залу за вчителем. Ходьба по прямій лінії. Ходьба на носках, п'ятах, внутрішньому та зовнішньому боці стопи. Ходьба зі збереженням правильної постави і правильного дихання, по кубиках, з прапорцями. Імітаційна ходьба: «Ведмедик», «Котик», «Зайчик», «Чапля», «Жабка» або подібні за вибором вчителя.</p> <p><i>Біг.</i> Перебіжки групами та по одному 15-25 метрів. Повільний біг зі збереженням правильної постави, біг у колоні за вчителем у заданому напрямку. Чергування бігу та ходьби.</p> <p><i>Метання.</i> Правильний захват різних предметів для метання однією та двома руками. Прийом та передача м'яча, прапорця, гімнастичної палиці у шерензі, по колу, у колоні, довільне метання великих та малих м'ячів у грі. Кидки та ловіння волейбольних</p>	<p><i>Учень:</i> має елементарне уявлення про основне лікувально-фізкультурне приміщення (за допомогою чи за вказівкою вчителя); має елементарне уявлення про основні частини тіла, задіяні при виконанні легкоатлетичних вправ у ЛФК; правильне дихання під час виконання легкоатлетичних вправ; правила поведінки, гігієни та ТБ при виконанні лікувальних вправ (за допомогою чи за підказкою вчителя); дотримується правил підготовки до уроку та техніки безпеки під час занять легкою атлетикою; використовує засвоєний словник в межах зрозумілого мовленнєвого матеріалу; виконує ходьбу: по колу, в колоні, в шерензі, парами; зі зміною напрямку; зі зміною темпу (наслідуючи чи за показом учителя); виконує ходьбу обмеженою площиною, з переступанням через предмет, по предмету, імітаційну ходьбу (за допомогою чи за показом учителя); виконує стрибки: на місці на обох ногах; на обох ногах з переміщенням вперед, назад, праворуч, ліворуч; через перешкоду (через лінію, мотузок, обруч); в глибину з висоти до 40 см із м'яким приземленням. (за допомогою чи за показом учителя); здійснює метання: метання великого м'яча в</p>	<p>Формування стійкості уваги, здатності до оцінювання та регуляції просторово-часових і динамічних рухових параметрів, кінетичних і кінестетичних відчуттів, кінестетичного контролю за якістю рухів, мисленнєвих операцій (аналіз, синтез, класифікація, порівняння тощо), вміння оперувати не тільки конкретними образами, а й окремими поняттями, узгодженості рухових дій, формул рухів, навички узгодження фаз дихання з руховими актами, здатності до виконання вправи за зрозумілою інструкцією вчителя, діалогічного мовлення. Корекція психоемоційного стану. Розвиток обсягу та точності оперативної та довготривалої пам'яті, рухових якостей: витривалості, спритності, сили (ходьба); витривалості, гнучкості, спритності, сили, швидкості (біг); швидкісно-силових (стрибки); швидкості (лазіння та повзання); швидкісно-силових (метання), координації рухів. Виховання комунікативних навичок, дисциплінованості, старанності, наполегливості.</p>
---	---	--	---	---

		м'ячів.	горизонтальну ціль та його ловля (обома руками); підкидання та ловля великого м'яча (обома руками); кидання м'яча об землю та його ловля (обома руками), <i>уміє</i> співпрацювати в парі та групі (за допомогою чи за показом учителя).	
4	9	<p>ХОРОВОДНІ, УКРАЇНСЬКІ НАРОДНІ ТА РУХЛИВІ ІГРИ І ЗАБАВИ</p> <p><i>Теоретичні відомості.</i> Значення правил гри, дотримання техніки безпеки у грі, застосування знайомих рухів у змінній ситуації, поєднання слів і рухів, чітке виконання ролі. Зв'язок ігор із побутом та природою, знання особливостей природи та відображення цього у сюжеті гри.</p> <p><i>Практичний матеріал.</i> Головне завдання: виховання витримки, розвиток швидкості реакції, поєднання рухів зі співами, емоційність передачі образу.</p> <p><i>Розвиток уявлення.</i> Використання ігор:</p> <ul style="list-style-type: none"> - «Доторкнись до води у річці», «Піймай промінчик сонечка», «Спіймай комарика», «Баранчики на мосту», «Раки»; - «Ігри з м'ячем», «Веселі змагання» під музичний супровід; - «Переліт птахів», «Бджоли та ведмежата», «Снайпери» з бігом; - «Мала куча», «Веслярі», «Швидкі 	<p><i>Учень:</i> має уявлення про правила поведінки та гігієни при проведенні рухливих ігор; правила безпеки при виконанні рухових дій; зміст розучених ігор; <i>дотримується</i> правил поведінки, гігієни та техніки безпеки; <i>використовує</i> засвоєний словник в межах зрозумілого мовленнєвого матеріалу, застосовуючи його в процесі заняття; <i>спілкується</i> (питає, відповідає, передає потрібні предмети тощо) з іншими учнями та вчителем в процесі гри (відповідно до індивідуальних психофізичних можливостей); <i>емоційно</i> реагує на процес і результат рухливої гри (під контролем учителя); <i>виконує</i> ходьбу, біг, стрибки, лазіння та повзання в ігрових ситуаціях; <i>вміє</i> грати в 3-4 рухливі гри; <i>вміє</i> узгоджувати свої дії з діями інших гравців (за допомогою чи за показом учителя); <i>Розрізняє</i> початок та кінець музичного твору; <i>сприймає</i> використані під час заняття наочні посібники (кіно -, відео</p>	<p>Формування аналітико-синтетичного типу сприймання, цілеспрямованої уваги, просторової уяви, розуміння абстракції в ігровій діяльності, організаційного компонента мислення (усвідомлення завдання, організація виконання завдання тощо), узгодженості рухових дій, тактильно-вібраційного, зорового та кінестетичного контролю власних дій, мисленнєвих операцій (аналіз, синтез, класифікація, порівняння тощо), рефлексивної емоційності. Розвиток рухових якостей (витривалості, гнучкості, спритності, сили, швидкості), координації рухів. Естетичний розвиток. Корекція психоемоційного стану. Збагачення та конкретизація активного та пасивного словника. Виховання доброзичливості, гуманності, колективізму та культури спілкування.</p>

		<p>санчата», «Перетяганки»»; - «М'ячик», «Поїзд», «Пловець», «Вертоліт» «Речі-невидимки», «Чудесні перетворення лінійки» або подібні за вибором вчителя.</p>	<p>запис, світлосигналізацію, плакати, таблички тощо); <i>розрізняє</i> контрастні динамічні відтінки (швидко – повільно); <i>виконує</i> ходьбу з зупинками в кінці музично-ритмічної фрази; <i>виконує</i> ходьбу, біг, нахили голови з предметами (різнокольоровими іграшками, м'ячами, гімнастичними стрічками тощо) та без них під музично-ритмічний супровід; <i>виконує</i> ритмічні рухи з використанням стрічок, обручів, м'ячів тощо; <i>стежить</i> за діями інших учнів в процесі заняття та підпорядковує свої дії спільним; <i>вміє</i> узгоджувати дихання з фазами рухів; <i>емоційно</i> реагує на танцювальні ситуації (за допомогою чи наслідуючи вчителя).</p>	
5	3	<p>РЕЛАКСАЦІЯ ТА НАСТРОЇ. САМОМАСАЖ.</p> <p><i>Теоретичні відомості.</i> Релаксація та настрої у збереженні та зміцненні здоров'я. правильність виконання вправ.</p> <p><i>Практичний матеріал.</i> Головне завдання: навчити виконувати вправи, виховувати цілеспрямованість. Вправи на розслаблення за контрастом з напруженням. Налаштування на правильну поставу, збільшення зросту, поліпшення зору.</p> <p><i>Вправи на розслаблення.</i> Легкий струс руки з</p>	<p><i>Учень:</i> <i>має елементарне уявлення</i> про настрої людини, як вони впливають на збереження та зміцнення свого фізичного та психічного здоров'я; за допомогою чи наслідуючи вчителя мати уявлення про правильність виконання вправ; <i>виконує</i> вправи на розслаблення за контрастом з напруженням (за допомогою чи наслідуючи вчителя); <i>вміє</i> під керівництвом вчителя відтворювати бажане почуття (тепло,</p>	<p>Формування позитивного психо-емоційного стану, організаційного компоненту мислення (усвідомлення завдання, організація виконання завдання тощо), узгодженості рухових дій, тактильно-вібраційного, зорового та кінестетичного контролю власних дій, рефлексорної емоційності. Розвиток емоційної сфери. Естетичний розвиток. Корекція психоемоційного стану. Збагачення та конкретизація активного та пасивного словника.</p>

		невеликим нахилом тулуба в бік цієї кінцівки (чергуючи руки). Струси рук, нахилившись вперед (одночасно та по чергово). Ігри «День і ніч», «Море хвилюється» або подібні за вибором вчителя.	важкість у кінцівках та ін.), а також емоційний стан (спокій, відпочинок та ін.)	Виховання доброзичливості, гуманності, колективізму та культури спілкування.
6	2	<p>ВПРАВИ ЗА ВИБОРОМ ШКОЛИ</p> <p>ГІДРОКІНЕЗОТЕРАПІЯ. <i>Теоретичні відомості.</i> Основи загальної гігієни учнів. Правила гігієни та техніка безпеки під час занять на воді. Значення дихання для життя людини. Правильне дихання в воді. Правила поведінки на воді та на спортивних спорудах. Утримання на воді без рухів і з рухами ніг і рук.</p> <p><i>Практичний матеріал.</i></p> <ul style="list-style-type: none"> - комплекс загальнорозвивальних вправ, в яких залучені до роботи основні м'язові групи (проводиться на суші: в залі ЛФК чи поряд з водою) . - імітація рухів плавця способом брас руками та ногами. – вправи для ознайомлення з водним середовищем; – підготовчі вправи для правильного дихання під час плавання, видихання в воду, присідання із занурюванням; присідання з видихом у воду; – вправи для визначення рівнів плавучості; рухливі ігри в воді «Стій міцно», «Рукохід», 	<p><i>Учень:</i> <i>має</i> уявлення про правила гігієни та безпеки під час занять на воді, правила поведінки в басейні, форму одягу на заняттях з плавання (за вказівкою вчителя); <i>має</i> елементарне уявлення про значення дихання для життя людини та правильного дихання в воді; <i>дотримується</i> правил поведінки, гігієни та техніки безпеки на заняттях з плавання (за допомогою чи за вказівкою вчителя); <i>розрізняє</i> основні частини тіла, задіяні при виконанні вправи; основні просторові характеристики виконаної рухової дії; <i>виконує</i> команди та розпорядження вчителя (за допомогою вчителя); <i>виконує</i> вправи загальної фізичної підготовки (на суші: в спортивному залі чи поряд з басейном; спеціальної фізичної підготовки (на суші: в спортивному залі чи поряд з басейном); спеціальної технічної підготовки (в воді) (за допомогою чи наслідуючи вчителя); <i>грає</i> в 1-2 рухливі гри в воді ; <i>спілкується</i> з іншими учнями (запитує,</p>	<p>Розвиток слухо-зоро-вібраційного сприймання. Формування наочно-дійового мислення. Естетичний розвиток. Формування здатності до оцінки та регуляції основних просторових і динамічних параметрів переміщення. Формування позитивного психоемоційного стану. Формування навички правильної постави. Розвиток кінетичної та кінестетичної пам'яті. Формування здатності до узгодження рухових дій. Розвиток координації рухових дій. Формування здатності до одночасних рухів. Профілактика порушень та корекція функцій опорно-рухового апарату. Розвиток рухових якостей (витривалості, спритності, сили, гнучкості). Формування навички правильного дихання під час виконання вправ у</p>

		<p>«Невід» або подібні за вибором вчителя.</p> <p>ЗАНЯТТЯ НА ТРЕНАЖЕРАХ. <i>Теоретичні відомості.</i> Значення тренажерів у фізичному розвитку. Оздоровче значення тренажерів. Техніка безпеки <i>Практичний матеріал.</i> Головне завдання: виховання самостійності, сміливості, витривалості. Ходьба, біг, та вправи для зміцнення і розтягування хребта і м'язів на тренажерах під контролем або за допомогою вчителя.</p>	<p>відповідає тощо); <i>вміє</i> узгоджувати дихання з рухами (за допомогою чи разом з учителем); <i>виконує</i> вправи для тренування на суші (в спортивному залі чи поряд з басейном): спочатку розминка, потім – підготовчі вправи та вправи, що імітують елементи плавання способом брас, вправи в воді: вправи для ознайомлення з водним середовищем (наприклад, ходьба біля бортика басейну; ходьба по дну, тримаючись за руки вчителя); рухливі ігри в воді (наприклад, ігри з гумовим кругом) (за допомогою вчителя); <i>має</i> уявлення про правила гігієни та безпеки під час занять на тренажерах, правила поведінки в тренажерній залі, форму одягу на заняттях (за вказівкою вчителя); <i>має</i> елементарне уявлення про значення дихання для життя людини та правильного дихання при роботі на тренажерах; <i>дотримується</i> правил поведінки, гігієни та техніки безпеки під час занять на тренажерах (за допомогою чи за вказівкою вчителя); <i>розрізняє</i> основні частини тіла, задіяні при виконанні вправи; основні просторові характеристики виконаної рухової дії; <i>виконує</i> команди та розпорядження вчителя (за допомогою вчителя).</p>	<p>воді та на суші, плавання. Формування формул рухів. Розвиток здатності активно використовувати допомогу (вчителя). Збагачення активного та пасивного словникового запасу. Розвиток інтересу учнів до оточуючого предметного та природного світу. Розвиток навичок соціальної взаємодії при спілкуванні з іншими учнями та дорослими. Виховання дисциплінованості, акуратності, наполегливості, навичок взаємодії.</p>
--	--	--	---	--

7	1	<p>ЕЛЕМЕНТИ КОЛЬОРОТЕРАПІЇ, АРОМОТЕРАПІЇ, КАЗКОТЕРАПІЇ, МУЗИКОТЕРАПІЇ.</p> <p><i>Теоретичні відомості:</i> значення використання кольору, ароматів, казок, музики для зняття розумового та фізичного напруження та для загального психічного здоров'я людини.</p> <p><i>Практичний матеріал.</i> Головне завдання: навчити диференціювати кольори, аромати, музичні настрої, використовувати казки для поліпшення настрою.</p>	<p><i>Учень:</i> має уявлення про різновиди кольорів, ароматів, музичних настроїв та казок, про значення їх для розслаблення та переключення; виконує релаксаційні вправи для різних груп м'язів з використанням кольору, ароматів, казок, музики (за допомогою чи разом з учителем).</p>	<p>Розвиток слухо-зорово-вібраційного сприймання, інтересу учнів до оточуючого предметного та природного світу, естетичного сприйняття.</p> <p>Активізація розумової діяльності.</p> <p>Збагачення активного та пасивного словникового запасу.</p> <p>Формування наочно-дійового мислення, правильної постави, узгодженості рухових дій.</p> <p>Корекція психоемоційного стану.</p> <p>Виховання дисциплінованості, акуратності, наполегливості, навичок взаємодії.</p>
---	---	---	---	---

2-ий клас

(35 год. на рік; 1 год. на тиждень)

№ з/п	К-сть год.	Зміст навчального матеріалу	Ймовірні очікувані результати розвитку учнів	Спрямованість корекційно-розвивальної роботи
1	2	3	4	5
1	3	<p>ВСТУП. ТЕОРІЯ</p> <p>- Руховий режим учня. Значення ранкової гігієнічної гімнастики та інших фізкультурно-оздоровчих заходів у режимі дня учня.</p> <p>Значення руху для фізичного та психічного здоров'я дітей. Вимоги до виконання ранкової гімнастики і фізкультхвилинок.</p> <p>- Правильна постава, протягом дня.</p>	<p><i>Учень:</i> має уявлення про лікувальну фізичну культуру та її значення для збереження свого здоров'я; уявлення про правила поведінки та гігієни учнів під час проведення занять з ЛФК; правила безпеки при виконанні фізичних вправ; підготовку до заняття; вимоги до спортивної форми та взуття; здійснює підготовку до занять лікувальної фізкультури.</p>	<p>Формування інтересу до занять лікувальними вправами, навички перебування в залі лікувальної фізкультури та дотримання правил безпеки.</p> <p>Розвиток слухо-зоро-вібраційного сприймання.</p>

2	10	<p>КОРЕКЦІЙНА ГІМНАСТИКА <i>Теоретичні відомості.</i> Значення та методика загартування холодною водою. Значення вправ фізвокалізу для лікування внутрішніх органів, розвитку діафрагмального дихання. Роль самомасажу пальців рук. Роль спеціальних вправ для зміцнення м'язово-зв'язкового апарату тулуба та ніг. Зв'язок і вплив м'язів шиї на якість зору. Вимоги до виконання вправ з предметами.</p> <p><i>Практичний матеріал.</i> Загартування: босоходіння, обливання стоп холодною водою.</p> <p>Дихальні вправи Розвиток та вдосконалення діафрагмального дихання. Узгодження дихання з різними рухами. Фізвокаліз. Вправи з промовлянням звуків на видиху п-ф-ф..., с-с-е..., з-з-з..., мн-и-ио... Ритмічне дихання. Динамічні дихальні вправи. Промовляння: в образному оформленні. Дихальні вправи з дозованим опором.</p> <p><i>Вправи для розвитку дрібної мускулатури рук.</i> Самомасаж для пальців рук. Почергове з'єднання великого пальця з іншими. Відведення та зведення пальців на одній руці, одночасно на двох руках з контролем зору та</p>	<p><i>Учень:</i> має уявлення про лікувальну фізичну культуру та її значення; уявлення про правила поведінки та гігієни учнів під час проведення занять з ЛФК; правила безпеки при виконанні фізичних вправ; підготовку до заняття; вимоги до спортивної форми та взуття; здійснює підготовку до заняття з ЛФК; <i>дотримується</i> основних правил поведінки, гігієни та техніки безпеки на занятті ЛФК; вимог до спортивної форми та взуття; Має уявлення про повітряні ванни, босоходіння, умивання холодною водою.</p> <p>Має уявлення про узгодження дихання при виконанні вправи; носове дихання; виконує вправи з дозованим опором; вправи з подовженим видихом, з вимовлянням звуків на видиху;</p> <p>Розрізняє пальці кисті, що використовуються при виконанні вправи; засвоєний словник у межах зрозумілого мовленнєвого матеріалу; виконує згинання та розгинання пальців на витягнутих вперед руках (симетричне</p>	<p>Формування інтересу та звички до занять лікувальними фізичними вправами, активності довільної уваги, вміння оперувати не тільки конкретними образами, а й окремими елементарними уявленнями, продуктивного мислення. Розвиток слухо-зорово-вібраційного сприймання, навички перебування в класі та дотримання ритму життя дитячого колективу. Активізація розумової діяльності. Розвиток мимовільної та довільної пам'яті. Корекція психоемоційного стану. Формування навички носового дихання в спокої та під час виконання фізичних вправ. Збагачення активного та пасивного словникового запасу. Виховання дисциплінованості, старанності. Формування довільної уваги, основних просторових уявлень, правильної постави, навички правильного дихання під час виконання вправи, навички користування інструкціями вчителя при виконанні завдання, здатності зберігати рівновагу в статичних положеннях і в русі, цілеспрямованості рухів рук, здатності до взаємодії обома руками. Розвиток кінестетичних відчуттів (напрямку руху, його швидкості та тривалості, ступеню зусилля при його</p>
---	----	---	--	--

	<p>без нього. Почергове та одночасне згинання та розгинання пальців. Згинання та розгинання пальців на витягнутих вперед руках (симетричне та асиметричне). З'єднання, стискання та розтискання долонь. Вправи з контролем зору та без нього. Вправи; «Прапорець», «Стрілець», «Равлик з вусами» або подібні за вибором вчителя.</p> <p><i>Вправи для формування правильної постави.</i> Самостійне прийняття правильної постави стоячи, сидячи, лежачи. Вправи для зміцнення м'язово-зв'язкового апарату. Рухи головою, руками, тулубом із зупинкою за сигналом та перевіркою правильної постави. Вправи з невеликим вантажем на голові зі збереженням правильної постави, вправи для відчуття положення тіла у просторі, вправи біля гімнастичної стінки, біля дзеркала,; вправи для вироблення м'язового корсету, вправи для збільшення росту. Симетричні махи руками. <i>Вправи для збільшення зросту:</i> витягування, розтягнення, розслаблення.</p> <p><i>Вправи для зміцнення гомілкостопних суглобів.</i> Формування уявлення склепіння стопи, красиву ходу, пластику рухів; різновидності ходьби та бігу, підскоки, загальнорозвивальні вправи для формування м'язового корсету, для зміцнення м'язово-зв'язкового апарату ніг.</p> <p><i>Вправи з рівноваги.</i> Ходьба по гімнастичній лаві з предметами (м'яч, обруч, гімнастична</p>	<p>та асиметричне); <i>виконує</i> з'єднання, стискання та розтискання долонь; <i>здійснює</i> кругові рухи кистями; <i>виконує</i> почергове з'єднання великого пальця з іншими, легкий струс руки з невеликим нахилом тулуба в бік цієї кінцівки (чергуючи руки);</p> <p><i>Розрізняє</i> основні частини тіла, задіяні при виконанні вправи; <i>виконує</i> нахили тулуба, нахили голови та вправи з невеликим вантажем на гшолові, повороти, повороти тулуба, рухи головою, тулубом із зупинкою за сигналом; <i>здійснює</i> симетричні махи руками, вправи біля гімнастичної стінки, дзеркала, вправи для вироблення м'язового корсету, <i>виконує</i> вправи з витягування, розтягнення та розслаблення для збільшення зросту;</p> <p><i>Виконує</i> згинання та розгинання стоп (одночасно та почергово) у в.п. сидячи та у в.п. лежачи на спині; <i>виконує</i> вузьку стійку ноги нарізно на пальцях, стопи рівнобіжні; <i>виконує</i> ходьбу прямо та боком по мотузці (гімнастичному канату, обручу), покладеній на підлогу;</p> <p><i>виконує</i> ходьбу обмеженою площиною; <i>виконує</i> переكاتи з пальців на п'яти та навпаки, стоячи серединою стопи на</p>	<p>виконанні), рухових якостей (гнучкості, спритності), координації рухів, слухозоро-вібраційного сприймання, просторової уяви, точності та збільшення обсягу зорової, слухової та тактильної пам'яті, здатності до сприймання та розуміння зверненого мовлення, дрібної моторики рук, мимовільного запам'ятовування наочного матеріалу на основі практичної діяльності з ним. Естетичний розвиток. Корекція психофізичного напруження. Формування позитивного психоемоційного стану, аналітико-синтетичного типу сприймання, наочно-дійового мислення, операційно-організаційного компонента мислення Профілактика та корекція плоскостопості, формування навички правильної постави. Тренування вестибулярного апарату. Збагачення активного та пасивного словника. Виховання здатності до співпраці в колективі, дисциплінованості, організованості, доброзичливості, наполегливості, здатності до співпраці в групі (в парі), навичок культури спілкування та до вольового зусилля. Збагачення та конкретизація запасу жестових знаків і піктограм. Розвиток вербальних і невербальних засобів спілкування.</p>
--	--	---	---

	<p>палиця, прапорці), ходьба по нахиленій лаві. Ходьба по гімнастичній лаві з переступанням через предмети висотою 10-12 см із завданням. Рівновага на одній нозі з розплющеними та заплющеними очима.</p> <p><i>Вправи з лазіння, повзання, перелізання.</i> Лазіння по нахиленій гімнастичній лаві (кут 20%) однойменним та різнойменним способами. Те саме на гімнастичній стінці. Повзання у положенні на колінах, упор руками на підлогу по колу з підштовхуванням уперед на набивного м'яча, у сторону та на швидкість. Підлізання під перешкоду висотою 30-40 см. Перелізання через перешкоду висотою 70 см.</p> <p><i>Вправи з обручем.</i> Виконання вправ із вихідного положення – обруч перед собою, над головою. Присідання з обручем в руках. Прокачування та ловіння обруча</p> <p><i>Вправи з гімнастичними палицями.</i> Утримання гімнастичної палиці різними способами під час ходьби. Обертання палиці з горизонтального положення у вертикальне за зразком учителя. Підкидання та ловіння палиці у горизонтальному положенні хватом знизу двома руками. Виконання вправ із вихідного положення – гімнастична палиця внизу.</p> <p><i>Вправи з малим м'ячем.</i> Згинання, розгинання, обертання кисті, передпліччя та всієї руки з утриманням м'яча. Підкидання м'яча перед собою та ловіння його двома руками.</p>	<p>гімнастичній палиці; <i>виконує</i> котіння стопами малого м'яча у заданому напрямку;</p> <p><i>уміє</i> узгоджувати дихання з виконанням вправи; <i>Знає</i> своє місце в строю; <i>сприймає</i> та <i>виконує</i> команди вчителя. <i>Здійснює</i> шиккування парами, в коло, колону та шеренгу по одному та перешиккування; <i>виконує</i> ходьбу в обхід; <i>вміє</i> узгоджувати дихання з виконанням вправи; <i>вміє</i> узгоджувати свої дії з діями інших учнів; <i>здійснює</i> перекати з пальців на п'яти та навпаки, стоячи серединою стопи на гімнастичній палиці; <i>виконує</i> ходьбу, нахили голови, стрибки, біг з предметами в руках; <i>виконує</i> присідання з обручем та стоячи в обручі; <i>виконує</i> перекочування великого м'яча за орієнтирами; <i>виконує</i> підкидання вгору та ловлю двома руками м'яча; кидання м'яча по підлозі (стіні) та його ловлю;</p> <p><i>Сприймає</i> використані наочні посібники (кіно -, відеозапис, фотографії, плакати, піктограми, таблички тощо); <i>розрізняє</i> зображення знайомих тварин, предметів.</p>	
--	---	--	--

		<p>Прокачування м'яча між орієнтирами.</p> <p><i>Вправи з прапорцями.</i> Виконання вправ з прапорцями у руках на місці (за зразком). Рухи руками з прапорцями під час ходьби. Різностямовані рухи руками з прапорцями за зразком учителя («Сигнальники»).</p> <p><i>Вправи для координації зору.</i> Вправи для м'язів очей (ускладнені). Релаксація м'язів очей. Вправи для м'язів очей. Вправи для розслаблення м'язів шиї. Вправи для очей за таблицею Шульте.</p>		
3	7	<p>ЛЕГКА АТЛЕТИКА</p> <p><i>Теоретичні відомості.</i> Оздоровче та прикладне значення легкої атлетики. Профілактика травматизму. Правильне дихання під час ходьби і бігу. Види легкої атлетики. Вплив легкої атлетики на формування постави, зміцнення м'язів тулуба.</p> <p><i>Практичний матеріал.</i> Головне завдання: виховання фізичних якостей, витривалості, швидкості, спритності; корекція постави, стопи ніг.</p> <p><i>Ходьба.</i> Ходьба зі зміною швидкості. Ходьба з різним положенням рук: на поясі, до плечей, перед грудьми, за головою. Ходьба зі зміною напрямків за орієнтирами та командою вчителя. Звичайна ходьба у повільному темпі у</p>	<p><i>Учень:</i> має уявлення про основне лікувально-фізкультурне приміщення; про основні частини тіла, задіяні при виконанні легкоатлетичних вправ у ЛФК; правильне дихання під час виконання легкоатлетичних вправ; правила поведінки, гігієни та ТБ при виконанні лікувальних вправ; <i>дотримується</i> правил підготовки до заняття та техніки безпеки під час занять легкою атлетикою; <i>використовує</i> засвоєний словник в межах зрозумілого мовленнєвого матеріалу;</p> <p><i>виконує</i> ходьбу: по колу, в колоні, в шерензі, парами; зі зміною напрямку; зі зміною темпу; <i>виконує</i> ходьбу обмеженою площиною, з переступанням через предмет, по предмету, імітаційну</p>	<p>Формування стійкості уваги, здатності до оцінювання та регуляції просторово-часових і динамічних рухових параметрів, кінетичних і кінестетичних відчуттів, кінестетичного контролю за якістю рухів, мисленнєвих операцій (аналіз, синтез, класифікація, порівняння тощо), вміння оперувати не тільки конкретними образами, а й окремими поняттями, узгодженості рухових дій, формул рухів, навички узгодження фаз дихання з руховими актами, здатності до виконання вправи за зрозумілою інструкцією вчителя, діалогічного мовлення. Корекція психоемоційного стану. Розвиток обсягу та точності оперативної та довготривалої пам'яті, рухових якостей: витривалості,</p>

		<p>колоні по одному, в обхід залу за вчителем. Ходьба по прямій лінії. Ходьба на носках, п'ятах, внутрішньому та зовнішньому боці стопи. Ходьба зі збереженням правильної постави і правильного дихання, по кубиках, з прапорцями. Імітаційна ходьба.</p> <p><i>Біг.</i> Біг на носках. Біг з подоланням перешкод. Чергування бігу та ходьби на відстані до 40 м(20 м – біг, 20 м – ходьба). Перебіжки групами та по одному. Повільний біг зі збереженням правильної постави, біг у колоні у заданому напрямку. Чергування бігу та ходьби.</p> <p><i>Метання.</i> Метання великого м'яча двома руками з-за голови та знизу з місця у стінку. Кидання набивного м'яча (1 кг), сидячи, двома руками з-за голови. Метання тенісного м'яча з місця однією рукою у стінку та на дальність. Правильний захват різних предметів для метання однією та двома руками. Прийом та передача м'яча у шерензі, по колу, у колоні, довільне метання великих та малих м'ячів у грі. Кидки та ловіння волейбольних м'ячів.</p>	<p>ходьбу;</p> <p><i>виконує</i> біг на носках, з подоланням перешкод, чергування бігу та ходьби, перебіжки; стрибки: на місці на обох ногах; на обох ногах з переміщенням вперед, назад, праворуч, ліворуч; через перешкоду; в глибину з висот із м'яким приземленням;</p> <p><i>здійснює</i> метання великого м'яча в горизонтальну ціль та його ловля; підкидання та ловля великого м'яча; кидання м'яча об землю та його ловля (обома руками), <i>уміє</i> співпрацювати в парі та групі.</p>	<p>спритності, сили (ходьба); витривалості, гнучкості, спритності, сили, швидкості (біг); швидкісно-силових (стрибки); швидкості (лазіння та повзання); швидкісно-силових (метання), координації рухів.</p> <p>Виховання комунікативних навичок, дисциплінованості, старанності, наполегливості.</p>
4	8	<p>ХОРОВОДНІ, УКРАЇНСЬКІ НАРОДНІ ТА РУХЛИВІ ІГРИ І ЗАБАВИ</p> <p><i>Теоретичні відомості.</i> Відповідальність за свої дії. Дотримання правил гри. Творче виконання дій. Значення ігор для розвитку рухливих навичок. Техніка безпеки під час ігор. Поєднання слів і рухів, чітке виконання ролі. Зв'язок ігор із побутом та природою, знання</p>	<p><i>Учень:</i> має уявлення про правила поведінки та гігієни при проведенні рухливих ігор; правила безпеки при виконанні рухових дій; зміст розучених ігор; <i>дотримується</i> правил поведінки, гігієни та техніки безпеки; <i>використовує</i> засвоєний словник в межах зрозумілого</p>	<p>Формування аналітико-синтетичного типу сприймання, цілеспрямованої уваги, просторової уяви, розуміння абстракції в ігровій діяльності, організаційного компоненту мислення (усвідомлення завдання, організація виконання завдання тощо),</p>

	<p>особливостей природи та відображення цього у сюжеті гри. Ознайомлення з народним надбанням.</p> <p><i>Практичний матеріал.</i> Головне завдання: оволодіти більшою технікою руху, дотримання правил гри, виховання витримки, розвиток швидкості реакції, поєднання рухів зі співами, емоційність передачі образу. Розширення знань про народні ігри і забави, виховання інтересу до них.</p> <p><i>Корекційні ігри:</i> «Вгадай за голосом», «Каруселі». Ігри з елементами загальноорозвивальних вправ: «Роби так», «Рівним колом» або подібні за вибором вчителя.</p> <p><i>Ігри з бігом:</i> «Добіжи до прапорця», «Горидуб з прапорцями», «Сховай руки за спину», «Ловець», «Швидко по місцях», естафета з санчатами «Хто швидше» або подібні за вибором вчителя.</p> <p><i>Ігри зі стрибками:</i> «Волейбол з повітряними кульками», «Горобчики-стрибунці» або подібні за вибором вчителя.</p> <p><i>Ігри з метанням і ловінням:</i> «М'яч крізь обруч», «М'ячі –мішені», «Кинь далі», «Влуч у ціль», «Снайпер» або подібні за вибором вчителя.</p> <p><i>Хороводні ігри та забави:</i> «Подолянка», «Як у нас біля воріт», «Рак-неборак», «Мак», «Сірий кіт», «Горішки» або подібні за вибором вчителя.</p> <p><i>Розвиток уявлення.</i> Використання ігор-імітацій рухів ведмеда, чаплі, польоту птахів. Імітація</p>	<p>мовленнєвого матеріалу, застосовуючи його в процесі заняття; <i>спілкується</i> (питає, відповідає, передає потрібні предмети тощо) з іншими учнями та вчителем в процесі гри (відповідно до індивідуальних психофізичних можливостей); <i>емоційно</i> реагує на процес і результат рухливої гри; <i>виконує</i> ходьбу, біг, стрибки, лазіння та повзання в ігрових ситуаціях; <i>вміє</i> грати в 3-4 рухливі гри; <i>вміє</i> узгоджувати свої дії з діями інших гравців; <i>Розрізняє</i> початок та кінець музичного твору; <i>сприймає</i> використані під час заняття наочні посібники (кіно -, відео запис, світлосигналізацію, плакати, таблички тощо); <i>розрізняє</i> контрастні динамічні відтінки (швидко – повільно); <i>виконує</i> ходьбу з зупинками в кінці музично-ритмічної фрази; <i>виконує</i> ходьбу, біг, нахили голови з предметами (різнокольоровими іграшками, м'ячами, гімнастичними стрічками тощо) та без них під музично-ритмічний супровід; <i>виконує</i> ритмічні рухи з використанням стрічок, обручів, м'ячів тощо; <i>стежить</i> за діями інших учнів в процесі заняття та підпорядковує свої дії спільним; <i>вміє</i> узгоджувати дихання з фазами рухів; <i>емоційно</i> реагує на танцювальні ситуації (за допомогою чи наслідуючи вчителя).</p>	<p>узгодженості рухових дій, тактильно-вібраційного, зорового та кінестетичного контролю власних дій., мисленнєвих операцій (аналіз, синтез, класифікація, порівняння тощо), рефлексорної емоційності. Розвиток рухових якостей (витривалості, гнучкості, спритності, сили, швидкості), координації рухів. Естетичний розвиток. Корекція психоемоційного стану. Збагачення та конкретизація активного та пасивного словника. Виховання доброзичливості, гуманності, колективізму та культури спілкування.</p>
--	--	--	---

		рибалки, водолаза, годинника, сонечка, дерева під вітром.		
5	2	<p>РЕЛАКСАЦІЯ ТА НАСТРОЇ. САМОМАСАЖ.</p> <p><i>Теоретичні відомості.</i> Поняття «напруження» та «розслаблення» - релаксація та настрої у збереженні та зміцненні здоров'я. Активне читання настроїв. Правильність виконання вправ.</p> <p><i>Практичний матеріал.</i> Головне завдання: бажання активно виконувати вправи, бачити результат релаксації за контрастом з напруженням. Виховання цілеспрямованості. <i>Вправи на розслаблення.</i> Перетягування та гойдання в парах (у в.п. сидячи). Струси рук, нахилившись вперед, струс руки з невеликим нахилом тулуба в бік цієї кінцівки (чергуючи руки). Ігри «День і ніч», «Море хвилюється» або подібні за вибором вчителя.</p>	<p><i>Учень:</i> <i>має уявлення</i> про настрої людини, як вони впливають на збереження та зміцнення свого фізичного та психічного здоров'я; про правильність виконання вправ; <i>виконує</i> вправи на розслаблення за контрастом з напруженням; <i>вміє</i> відтворювати бажане почуття (тепло, важкість у кінцівках та ін.), а також емоційний стан (спокій, відпочинок та ін.)</p>	<p>Формування позитивного психо-емоційного стану, організаційного компоненту мислення (усвідомлення завдання, організація виконання завдання тощо), узгодженості рухових дій, тактильно-вібраційного, зорового та кінестетичного контролю власних дій, рефлексорної емоційності. Розвиток емоційної сфери. Естетичний розвиток. Корекція психоемоційного стану. Збагачення та конкретизація активного та пасивного словника. Виховання доброзичливості, гуманності, колективізму та культури спілкування.</p>
6	4	<p>ВПРАВИ ЗА ВИБОРОМ ШКОЛИ</p> <p>ГІДРОКІНЕЗОТЕРАПІЯ</p> <p><i>Теоретичні відомості.</i> Гігієнічні правила відвідування басейнів і спортивних споруд. Вимоги до одягу та інвентарю для занять плаванням. Техніка безпеки на заняттях з плавання. Пожежна безпека. Правила поведінки з електрообладнанням басейнів та спортивних споруд. Хлорування води. Хлор – небезпечна отруйна речовина.</p>	<p><i>Учень:</i> <i>має уявлення</i> про правила гігієни та безпеки під час занять з плавання, правила поведінки в басейні, форму одягу на заняттях з плавання (за вказівкою вчителя); <i>має</i> елементарне уявлення про значення дихання для життя людини та правильного дихання в воді; <i>дотримується</i> правил поведінки, гігієни та техніки безпеки на заняттях з</p>	<p>Розвиток слухо-зоро-вібраційного сприймання. Формування наочно-дійового мислення. Естетичний розвиток. Формування здатності до оцінки та регуляції основних просторових і динамічних параметрів переміщення. Формування позитивного психоемоційного стану. Формування навички правильної</p>

	<p><i>Практичний матеріал.</i></p> <ul style="list-style-type: none"> - <i>Загальна фізична підготовка</i> (на суші: у залі ЛФК чи поряд з басейном): комплекс загальноорозвивальних вправ, в яких залучені до роботи основні м'язові групи. - <i>Спеціальна фізична підготовка</i> (на суші: у залі ЛФК чи поряд з басейном): імітація рухів плавця способом брас руками та ногами. - <i>Спеціальна технічна підготовка</i> (в воді): <ul style="list-style-type: none"> – вправи для ознайомлення з водним середовищем (наприклад, ходьба та біг на міліні (глибина до колін); біг навипередки (без допомоги рук і з допомогою рук); – вправи для тренування правильного дихання під час плавання способом брас (наприклад, біля бортика: гра «Водолаз», присідання із занурюванням; присідання з видихом у воду; відкривання очей у воді, тримаючись руками за бортик; діставання різних предметів зі дна басейна (глибина по пояс); – вправи для тренування навички плавання способом брас на міліні (наприклад, рухи руками, характерні для плавання способом брас; ковзання на грудях; вправи на узгодження рухів рук і ніг з диханням під час плавання способом брас (наприклад, плавання з допомогою дошки; підтримання високого положення у воді за допомогою рухів кистями; рухливі ігри в воді для закріплення здобутих рухових навичок). <p><i>Рухливі ігри в воді</i> «На буксирі», «Водний волейбол» або подібні за вибором вчителя.</p>	<p>плавання (за допомогою чи за вказівкою вчителя); <i>розрізняє</i> основні частини тіла, задіяні при виконанні вправи; основні просторові характеристики виконаної рухової дії; <i>виконує</i> команди та розпорядження вчителя (за допомогою вчителя); <i>виконує</i> вправи загальної фізичної підготовки (на суші: в спортивному залі чи поряд з басейном; спеціальної фізичної підготовки (на суші: в спортивному залі чи поряд з басейном); спеціальної технічної підготовки (в воді) (за допомогою чи наслідуючи вчителя); <i>грає</i> в 1-2 рухливі гри в воді ; <i>спілкується</i> з іншими учнями (запитує, відповідає тощо); <i>вміє</i> узгоджувати дихання з рухами (за допомогою чи разом з учителем); <i>виконує</i> вправи для тренування на суші (в спортивному залі чи поряд з басейном): спочатку розминка, потім – підготовчі вправи та вправи, що імітують елементи плавання способом брас, вправи в воді: вправи для ознайомлення з водним середовищем (наприклад, ходьба біля бортика басейну; ходьба по дну, тримаючись за руки вчителя); рухливі ігри в воді (наприклад, ігри з гумовим кругом) (за допомогою вчителя);</p> <p><i>має</i> уявлення про правила гігієни та</p>	<p>постави.</p> <p>Розвиток кінетичної та кінестетичної пам'яті.</p> <p>Формування здатності до узгодження рухових дій.</p> <p>Розвиток координації рухових дій.</p> <p>Формування здатності до одночасних рухів.</p> <p>Профілактика порушень та корекція функцій опорно-рухового апарату.</p> <p>Розвиток рухових якостей (витривалості, спритності, сили, гнучкості).</p> <p>Формування навички правильного дихання під час виконання вправ в воді та на суші, плавання.</p> <p>Формування формул рухів.</p> <p>Розвиток здатності активно використовувати допомогу (вчителя).</p> <p>Збагачення активного та пасивного словникового запасу.</p> <p>Розвиток інтересу учнів до оточуючого предметного та природного світу.</p> <p>Розвиток навичок соціальної взаємодії при спілкуванні з іншими учнями та дорослими.</p> <p>Виховання дисциплінованості, акуратності, наполегливості, навичок взаємодії.</p>
--	--	---	--

		<p>ЗАНЯТТЯ НА ТРЕНАЖЕРАХ <i>Теоретичні відомості.</i> Використання тренажерів під керівництвом вчителя для корекції фізичного розвитку дитини. Оздоровче значення тренажерів. Техніка безпеки.</p> <p><i>Практичний матеріал.</i> Головне завдання: виховання сміливості, витривалості. Ходьба, біг, велосипедна підготовка та вправи для зміцнення і розтягування хребта і м'язів на тренажерах під контролем або за допомогою вчителя.</p>	<p>безпеки під час занять на тренажерах, правила поведінки в тренажерній залі, форму одягу на заняттях (за вказівкою вчителя); <i>має</i> елементарне уявлення про значення дихання для життя людини та правильного дихання при роботі на тренажерах; <i>дотримується</i> правил поведінки, гігієни та техніки безпеки під час занять на тренажерах (за допомогою чи за вказівкою вчителя); <i>розрізняє</i> основні частини тіла, задіяні при виконанні вправи; основні просторові характеристики виконаної рухової дії; <i>виконує</i> команди та розпорядження вчителя (за допомогою вчителя).</p>	
8	1	<p>ЕЛЕМЕНТИ КОЛЬОТЕРАПІЇ, АРОМОТЕРАПІЇ, КАЗКОТЕРАПІЇ, МУЗИКОТЕРАПІЇ. <i>Теоретичні відомості:</i> значення використання кольору, ароматів, казок, музики для зняття розумового та фізичного напруження та для загального психічного здоров'я людини.</p> <p><i>Практичний матеріал.</i> Головне завдання: закріплювати вміння диференціювати кольори, аромати, музичні настрої, використовувати казки для поліпшення настрою.</p>	<p><i>Учень:</i> <i>має</i> уявлення про різновиди кольорів, ароматів, музичних настроїв та казок, про значення їх для розслаблення та переключення; <i>виконує</i> релаксаційні вправи для різних груп м'язів з використанням кольору, ароматів, казок, музики (за допомогою чи разом з учителем).</p>	<p>Розвиток слухо-зоро-вібраційного сприймання, інтересу учнів до оточуючого предметного та природного світу, естетичного сприйняття. Активізація розумової діяльності. Збагачення активного та пасивного словникового запасу. Формування наочно-дійового мислення, правильної постави, узгодженості рухових дій. Корекція психоемоційного стану. Виховання дисциплінованості, акуратності, наполегливості, навичок взаємодії.</p>

3-ій клас
(35 год. на рік; 1 год. на тиждень)

№ з/п	К-сть год.	Зміст навчального матеріалу	Ймовірні очікувані результати розвитку учнів	Спрямованість корекційно-розвивальної роботи
1	2	3	4	5
1	3	<p>ВСТУП. ТЕОРІЯ</p> <p>Значення контролю за показниками пульсу для виявлення реакції організму на фізичне навантаження. Значення правильного узгодження дихання з рухами. Розвиток рухових якостей. Загальне фізичне зміцнення організму, корекція зору. Гігієна зору. Правильна постава та загальне здоров'я.</p>	<p><i>Учень:</i></p> <p><i>знає</i> значення лікувальної фізкультури для збереження свого здоров'я; правила поведінки та гігієни учнів під час проведення занять з ЛФК; правила безпеки при виконанні фізичних вправ; вимоги до підготовки до заняття та до спортивної форми і взуття; <i>здійснює</i> підготовку до занять лікувальної фізкультури;</p>	<p>Формування інтересу до занять лікувальними вправами, навички перебування в залі лікувальної фізкультури та дотримання правил безпеки.</p> <p>Розвиток слухо-зоро-вібраційного сприймання.</p> <p>Активізація розумової діяльності.</p> <p>Збагачення активного та пасивного словникового запасу.</p>
2	10	<p>КОРЕКЦІЙНА ГІМНАСТИКА</p> <p><i>Теоретичні відомості.</i></p> <p>Шляхи загартування. Значення узгодження дихання та рухів. Нове ставлення до фізіології дихання. Значення систематичних вправ для збереження та корекції зору. Правильна постава у різних положеннях. Техніка безпеки на заняттях. Значення та методика загартування холодною водою.</p> <p><i>Практичний матеріал.</i></p> <p>Загартування, обливання гомілок холодною водою, босоходіння під час занять, ходіння по рушнику, замоченому у розчині морської солі.</p> <p><i>Дихальні вправи</i></p> <p>По силенне дихання з рухами грудної клітки. Ритмічне дихання під час ходьби, бігу, підстрибування. Довільна зміна глибини та</p>	<p><i>Учень:</i></p> <p><i>має</i> уявлення про шляхи загартування, значення узгодження дихання та рухів, значення загартування холодною водою, босоходінням, впливу морської солі; <i>знає</i> значення систематичних вправ для збереження та корекції зору; правила поведінки та гігієни учнів під час проведення занять з ЛФК; правила безпеки при виконанні фізичних вправ; вимоги до спортивної форми та взуття; <i>здійснює</i> підготовку до заняття з ЛФК; <i>дотримується</i> основних правил поведінки, гігієни та техніки безпеки на занятті ЛФК; вимог до спортивної форми та взуття;</p> <p><i>Має</i> уявлення про повітряні ванни, босоходіння, умивання холодною</p>	<p>Формування інтересу та звички до занять лікувальними фізичними вправами, активності довільної уваги, вміння оперувати не тільки конкретними образами, а й окремими елементарними уявленнями, продуктивного мислення.</p> <p>Розвиток слухо-зоро-вібраційного сприймання, навички перебування в класі та дотримання ритму життя дитячого колективу.</p> <p>Активізація розумової діяльності.</p> <p>Розвиток мимовільної та довільної пам'яті. Корекція психоемоційного стану. Формування навички носового дихання в спокої та під час виконання фізичних вправ. Збагачення активного</p>

	<p>темпу дихання відповідно до характеру рухів. Правильне дихання під час спрощених вправ у різному темпі разом із учителем. Ходьба з фіксованим диханням. Вправи з промовлянням звуків на видиху: пом-єм-му; в образному оформленні. Дихальні вправи з дозованим опором. Ритмічне дихання. Динамічні дихальні вправи. Фізвокаліз.</p> <p><i>Вправи для розвитку дрібної мускулатури рук.</i> Одночасне згинання у кулак пальців на одній руці та розгинання на другій у повільному темпі за зразком учителя. Відхилення та зведення пальців рук. Протиставляння пальців однієї руки пальцям другої, одночасне та почергове. Вправи «Біжить собака», «Равлик із вусиками», «Кішка», «Собака». Почергове постукування пальцями обох рук (послідовно обома руками), вправа «Щиглі» або подібні за вибором вчителя.</p> <p>Самомасаж для пальців рук.</p> <p><i>Вправи для формування правильної постави.</i> Вправи з невеликим вантажем на голові. Ігри з прийняттям правильної постави за завданням чи утриманням її протягом гри. Самостійне прийняття правильної постави стоячи, сидячи, лежачи. Вправи для зміцнення м'язово-зв'язкового апарату. Рухи головою, руками, тулубом із зупинкою за сигналом та перевіркою правильної постави.</p> <p><i>Вправи для зміцнення гомілкостопних суглобів.</i></p>	<p>водою, про узгодження дихання при виконанні вправи; носове дихання; <i>виконує</i> вправи з дозованим опором; вправи з подовженим видихом, з вимовлянням звуків на видиху;</p> <p><i>Розрізняє</i> пальці кисті, що використовуються при виконанні вправи; засвоєний словник у межах зрозумілого мовленнєвого матеріалу; <i>виконує</i> симетричне та асиметричне згинання та розгинання пальців на витягнутих вперед руках; <i>виконує</i> з'єднання, стискання та розтискання долонь; <i>здійснює</i> кругові рухи кистями; <i>виконує</i> почергове з'єднання великого пальця з іншими, легкий струс руки з невеликим нахилом тулуба в бік цієї кінцівки (чергуючи руки), протиставляння пальців;</p> <p><i>Розрізняє</i> основні частини тіла, задіяні при виконанні вправи; <i>виконує</i> вправи з невеликим вантажем, нахили тулуба, нахили голови, повороти, тулуба самостійне прийняття правильної постави в різних позиціях (стоячи, сидячи, лежачи); <i>здійснює</i> симетричні махи руками;</p> <p><i>Виконує</i> згинання та розгинання стоп</p>	<p>та пасивного словникового запасу. Виховання дисциплінованості, старанності. Формування довільної уваги, основних просторових уявлень, правильної постави, навички правильного дихання під час виконання вправи, навички користування інструкціями вчителя при виконанні завдання, здатності зберігати рівновагу в статичних положеннях і в русі, цілеспрямованості рухів рук, здатності до взаємодії обома руками. Розвиток кінестетичних відчуттів (напрямку руху, його швидкості та тривалості, ступеню зусилля при його виконанні), рухових якостей (гнучкості, спритності), координації рухів, слухозоро-вібраційного сприймання, просторової уяви, точності та збільшення обсягу зорової, слухової та тактильної пам'яті, здатності до сприймання та розуміння зверненого мовлення, дрібної моторики рук, мимовільного запам'ятовування наочного матеріалу на основі практичної діяльності з ним. Естетичний розвиток. Корекція психофізичного напруження. Формування позитивного психоемоційного стану, аналітико-синтетичного типу сприймання, наочно-дійового мислення, операційно-організаційного компонента мислення Профілактика та корекція</p>
--	--	--	--

	<p>Рухи пальцями ніг, стопами, з дозованим зусиллям. Підтягування стопою мотузки, що лежить на підлозі, піднімання її над підлогою, утримування пальцями ніг, захоплювання стопами предметів із підніманням їх від підлоги та підкиданням угору. Різновидності ходьби та бігу, підскоки, загальнорозвивальні вправи для формування м'язового корсету, для зміцнення м'язово-зв'язкового апарату ніг.</p> <p><i>Вправи для збільшення зросту:</i> витягування, розтягнення, розслаблення хребта. Махи ногами (вперед, назад, вбік) у в.п. сидячи, лежачи, стоячи біля опори. Прогинання тулуба з в.п. лежачи на животі.</p> <p><i>Вправи з рівноваги.</i> Рівновага на одній нозі зі зміною положення рук. Ходьба по гімнастичній лаві з діставанням предмета з підлоги в присіданні. Ходьба по гімнастичній лаві з предметами (м'яч, обруч, гімнастична палиця, прапорці), ходьба по нахиленій гладкій та ребристій дошці, по рейці гімнастичної лави. Ходьба по гімнастичній лаві з переступанням через предмети із завданням. Рівновага на одній нозі з розплющеними та заплющеними очима.</p> <p><i>Вправи з лазіння, повзання, перелізання.</i> Лазіння по гімнастичній лаві (встановленій під кутом до 30°) з переходом на гімнастичну стінку (різними способами, вивченими в попередніх класах, напрям – вгору); вис на</p>	<p>(одночасно та по чергово) у в.п. сидячи та у в.п. лежачи на спині; <i>виконує</i> вузьку стійку ноги нарізно на пальцях, стопи рівнобіжні, рухи пальцями ніг, стопами, з дозованим зусиллям. Підтягування стопою мотузки, що лежить на підлозі, піднімання її над підлогою, утримування пальцями ніг, захоплювання стопами предметів із підніманням їх від підлоги та підкиданням угору.;</p> <p><i>Виконує вправи</i> для збільшення зросту: витягування, розтягнення, розслаблення хребта; ходьбу обмеженою площиною; <i>виконує</i> переكاتи з пальців на п'яти та навпаки, стоячи серединою стопи на гімнастичній палиці;</p> <p><i>виконує</i> вправи з рівноваги, котіння стопами малого м'яча у заданому напрямку;</p> <p><i>уміє</i> узгоджувати дихання з виконанням вправи; <i>знає</i> своє місце в строю; <i>сприймає</i> та <i>виконує</i> команди вчителя. <i>Здійснює</i> шиккування парами, в коло, колону та шеренгу по одному та перешиккування;</p> <p><i>виконує</i> вправи з лазання, повзання, перелізання; ходьбу в обхід; <i>вміє</i> узгоджувати дихання з виконанням вправи; <i>вміє</i> узгоджувати свої дії з діями інших учнів; <i>здійснює</i> переكاتи з</p>	<p>плоскостопості, формування навички правильної постави.</p> <p>Тренування вестибулярного апарату. Збагачення активного та пасивного словника.</p> <p>Виховання здатності до співпраці в колективі, дисциплінованості, організованості, доброзичливості, наполегливості, здатності до співпраці в групі (в парі), навичок культури спілкування та до вольового зусилля. Збагачення та конкретизація запасу жестових знаків і піктограм.</p> <p>Розвиток вербальних і невербальних засобів спілкування.</p>
--	---	--	---

	<p>гімнастичному канаті. пролізання через гімнастичний обруч (обручі). Повзання по гімнастичному мату з переповзання через перешкоди; по-пластунському, по гімнастичній лаві довільне. Підлізання під перешкоду висотою 30-40 см. Перелізання через перешкоду висотою 70 см.</p> <p><i>Вправи для розвитку координаційних здібностей.</i> Вис лежачи, стоячи позаду, присівши позаду, на прямих руках. Підтягування у висі лежачи. Висока рівновага, рівновага (на прямій нозі, руки в сторони). Перекид уперед з упору присівши. Махи ногами (вперед, назад, вбік) у в.п. сидячи, лежачи, стоячи біля опори. Дзеркальне повторення рухів за вчителем.</p> <p><i>Вправи з обручем.</i> Вправи з обручем у різних поєднаннях. Пролізання в обруч. Перекачування обруча під час ходьби та бігу, обертання обруча лівою та правою рукою (20-30 с). Виконання вправ із вихідного положення – обруч перед собою, над головою. Присідання з обручем в руках. Прокачування та ловіння обруча.</p> <p><i>Вправи з гімнастичними палицями.</i> Перехват гімнастичної палиці. Підкидання та ловіння двома руками у вертикальному положенні та горизонтальному положенні хватом знизу двома руками Виконання вправ у вихідному положенні – гімнастична палиця за головою, за спиною та із вихідного положення –</p>	<p>пальців на п'яти та навпаки, стоячи серединою стопи на гімнастичній палиці; <i>виконує</i> ходьбу, нахили голови, стрибки, біг з предметами в руках;</p> <p><i>виконує</i> вправи для розвитку координаційних здібностей, вправи з вису: лежачи, стоячи позаду, присівши позаду, на прямих руках, підтягування; <i>здійснює</i> перекид уперед, махи ногами, дзеркальне повторення рухів за вчителем;</p> <p><i>виконує</i> присідання з обручем та стоячи в обручі, пролізання в обруч, прокачування та ловіння обруча, перекачування обруча під час ходьби та бігу;</p> <p><i>Виконує</i> вправи з гімнастичними палицями; перехват гімнастичної палиці, підкидання та ловіння двома руками у вертикальному положенні та горизонтальному положенні хватом знизу двома руками; <i>здійснює</i> виконання вправ у різному вихідному</p>	
--	--	--	--

		<p>гімнастична палиця внизу. Утримання гімнастичної палиці різними способами під час ходьби. Обертання палиці з горизонтального положення у вертикальне. Виконання вправ.</p> <p><i>Вправи з малим набивним м'ячем.</i> Піднімання м'яча вперед, угору, за голову. Перекачування м'яча у парах (відстань 2-3 м). Присіди з м'ячем. Нахил уперед, уліво, вправо з м'ячем у руках. Згинання, розгинання, обертання кисті, передпліччя та всієї руки з утриманням м'яча. Підкидання м'яча перед собою та ловіння його двома руками. Прокачування м'яча між орієнтирами.</p> <p><i>Вправи з прапорцями.</i> Почергове відведення рук управо, вліво з прапорцями у руках. Найпростіші комбінації вивчених рухів з прапорцями на рахунок, 4-8 комплексів ранкової гімнастики, виконання вправ з прапорцями у руках на місці, в русі. Рухи руками з прапорцями під час ходьби. Різностямовані рухи руками з прапорцями за зразком учителя («Сигнальники»).</p> <p><i>Вправи для корекції зору.</i> Вправи для зміцнення м'язів очей (ускладнені). Закривання очей долонями. Колихання, моргання. Вправи для очей за таблицею Шульте. Релаксація м'язів очей. Вправи для розслаблення м'язів шиї.</p>	<p>положенні, утримання гімнастичної палиці різними способами під час ходьби, обертання палиці з горизонтального положення у вертикальне;</p> <p><i>виконує</i> піднімання м'яча вперед, угору, за голову, перекачування м'яча у парах (відстань 2-3 м), присіди з м'ячем. перекачування великого м'яча за орієнтирами; <i>виконує</i> підкидання вгору та ловлю двома руками м'яча; кидання м'яча по підлозі (стіні) та його ловлю, прокачування м'яча між орієнтирами;</p> <p><i>виконує</i> найпростіші комбінації вивчених рухів з прапорцями на рахунок, на місці, в русі, рухи руками з прапорцями під час ходьби, різностямовані рухи руками з прапорцями за зразком учителя</p> <p><i>Сприймає</i> використані наочні посібники (кіно -, відеозапис, фотографії, плакати, піктограми, таблички тощо); <i>розрізняє</i> зображення знайомих тварин, предметів.</p>	
3	7	<p>ЛЕГКА АТЛЕТИКА</p> <p><i>Теоретичні відомості.</i> Зміцнення здоров'я.</p>	<p><i>Учень:</i> <i>має уявлення</i> про основне лікувально-</p>	Формування стійкості уваги, здатності

	<p>Вплив рухів на функції організму. Одяг, взуття, інвентар. Самостійне виконання рухів. Профілактика травматизму. Значення рухів для поліпшення життєвого настрою. Естетичні відчуття. Оздоровче та прикладне значення легкої атлетики. Види легкої атлетики. Вплив легкої атлетики на формування постави, зміцнення м'язів тулуба.</p> <p><i>Практичний матеріал.</i> Головне завдання: поліпшення функціональних процесів у організмі, зміцнення здоров'я, загальна координація рухів. Виховання фізичних якостей, витривалості, швидкості, спритності; корекція постави, стопи ніг.</p> <p><i>Ходьба.</i> Ходьба у повільному, середньому та швидкому темпі, вправами для рук, чергуючи з іншими вправами. Ходьба шеренгою із розплющеними та заплющеними очима. Ходьба з різним положенням рук: на поясі, до плечей, перед грудьми, за головою, зі зміною швидкості, зі зміною напрямків, за орієнтирами та командою вчителя, з поворотом за орієнтир-рами, «змійкою»; кроком з притопом; спиною вперед по прямій лінії (маленькими кроками); по похилій площині (встановленій під кутом до 30°) без опори. Імітаційна ходьба: імітація ворони, чаплі, рухів лижника, дроворуба</p> <p><i>Біг.</i> Біг у чергуванні з ходьбою – 100 м (30 м – біг, 20 м – ходьба і так далі). Біг на носках. Біг з подоланням перешкод, з подоланням опору. Чергування бігу та ходьби на відстані до 40 м</p>	<p>фізкультурне приміщення; про основні частини тіла, задіяні при виконанні легкоатлетичних вправ у ЛФК; правильне дихання під час виконання легкоатлетичних вправ; правила поведінки, гігієни та ТБ при виконанні лікувальних вправ; <i>дотримується</i> правил підготовки до заняття та техніки безпеки під час занять легкою атлетикою; <i>використовує</i> засвоєний словник в межах зрозумілого мовленнєвого матеріалу;</p> <p><i>виконує</i> ходьбу: по колу, в колоні, в шерензі, парами; зі зміною напрямку; зі зміною темпу; <i>виконує</i> ходьбу обмеженою площиною, з переступанням через предмет, по предмету, імітаційну ходьбу;</p> <p><i>виконує</i> біг у чергуванні з ходьбою, на носках, перебіжки групами та по одному, у колоні; <i>здійснює</i> стрибки: на місці на обох ногах; на обох ногах з</p>	<p>до оцінювання та регуляції просторово-часових і динамічних рухових параметрів, кінетичних і кінестетичних відчуттів, кінестетичного контролю за якістю рухів, мисленневих операцій (аналіз, синтез, класифікація, порівняння тощо), вміння оперувати не тільки конкретними образами, а й окремими поняттями, узгодженості рухових дій, формул рухів, навички узгодження фаз дихання з руховими актами, здатності до виконання вправи за зрозумілою інструкцією вчителя, діалогічного мовлення. Корекція психоемоційного стану. Розвиток обсягу та точності оперативної та довготривалої пам'яті, рухових якостей: витривалості, спритності, сили (ходьба); витривалості, гнучкості, спритності, сили, швидкості (біг); швидкісно-силових (стрибки); швидкості (лазіння та повзання); швидкісно-силових (метання), координації рухів. Виховання комунікативних навичок, дисциплінованості, старанності, наполегливості.</p>
--	--	--	---

		<p>(20 м – біг, 20 м – ходьба). Перебіжки групами та по одному. Повільний біг зі збереженням правильної постави, біг у колоні у заданому напрямку. Чергування бігу та ходьби.</p> <p><i>Метання.</i> Метання з місця правою та лівою рукою малого м'яча на дальність з місця. Метання великого м'яча двома руками з-за голови та знизу з місця у стінку. Кидання набивного м'яча (1 кг), сидячи, двома руками з-за голови. Метання тенісного м'яча з місця однією рукою у стінку та на дальність. Прийом та передача м'яча у шерензі, по колу, у колоні, довільне метання великих та малих м'ячів у грі. Кидки та ловіння волейбольних м'ячів.</p>	<p>переміщенням вперед, назад, праворуч, ліворуч; через перешкоду; в глибину з висот із м'яким приземленням;</p> <p><i>здійснює</i> метання великого м'яча в горизонтальну ціль та його ловля; підкидання та ловля великого м'яча; кидання м'яча об землю та його ловля (обома руками), <i>уміє</i> співпрацювати в парі та групі;</p>	
4	8	<p>ХОРОВОДНІ, УКРАЇНСЬКІ НАРОДНІ ТА РУХЛИВІ ІГРИ І ЗАБАВИ</p> <p><i>Теоретичні відомості.</i> Відображення життя народу в іграх та забавах, історія народу в іграх. Емоційне навантаження народних ігор, вплив позитивних емоцій на здоров'я. Самостійне поєднання набутих рухових навичок у складнішій ситуації. Рухи впливають на емоційно-образну виразність. Задоволення від власних рухів. Розширення кругозору. Корекційне спрямування. Відповідальність за свої дії. Дотримання правил гри. Творче виконання дій. Значення ігор для розвитку рухливих навичок. Техніка безпеки під час ігор. Поєднання слів і рухів, чітке виконання ролі. Відображення у сюжеті гри побуту та природи.</p> <p><i>Практичний матеріал.</i> Головне завдання:</p>	<p><i>Учень:</i> має уявлення про правила поведінки та гігієни при проведенні рухливих ігор; правила безпеки при виконанні рухових дій; зміст розучених ігор; <i>дотримується</i> правил поведінки, гігієни та техніки безпеки; <i>використовує</i> засвоєний словник в межах зрозумілого мовленнєвого матеріалу, застосовуючи його в процесі заняття; <i>спілкується</i> (питає, відповідає, передає потрібні предмети тощо) з іншими учнями та вчителем в процесі гри (відповідно до індивідуальних психофізичних можливостей); <i>емоційно</i> реагує на процес і результат рухливої гри; <i>виконує</i> ходьбу, біг, стрибки, лазіння та повзання в ігрових ситуаціях; <i>вміє</i> грати в 3-4 рухливі гри; <i>вміє</i> узгоджувати свої</p>	<p>Формування аналітико-синтетичного типу сприймання, цілеспрямованої уваги, просторової уяви, розуміння абстракції в ігровій діяльності, організаційного компоненту мислення (усвідомлення завдання, організація виконання завдання тощо), узгодженості рухових дій, тактильно-вібраційного, зорового та кінестетичного контролю власних дій., мисленнєвих операцій (аналіз, синтез, класифікація, порівняння тощо), рефлексивної емоційності. Розвиток рухових якостей (витривалості, гнучкості, спритності, сили, швидкості), координації рухів. Естетичний розвиток. Корекція психоемоційного стану.</p>

	<p>розширення кругозору, відображення у діях імітаційного характеру, виразність дій.</p> <p>Сприяння фізичному розвитку та оздоровленню. оволодіння більшою технікою руху, дотримання правил гри, виховання витримки, розвиток швидкості реакції, поєднання рухів зі співами, емоційність передачі образу. Розширення знань про народні ігри і забави, виховання інтересу до них.</p> <p><i>Корекційні ігри:</i> «Товаришу командир», «Два сигнали», «Заборонений рух». Ігри з елементами загальнорозвивальних вправ: «Шишки, жолуді, горіхи», «М'яч сусіду», «Перетягування у парах» або подібні за вибором вчителя.</p> <p><i>Ігри з бігом та стрибками:</i> «Білі ведмеді», «Через пагорби та пеньки», «Квач маршем», «Стрибки по смугах», «Точний стрибок» або подібні за вибором вчителя.</p> <p><i>Ігри з киданням, ловінням та метанням:</i> «Влучно в ціль», «Пильне око», «Влуч у ціль», «Снайпер» або подібні за вибором вчителя.</p> <p><i>Хороводні ігри та забави:</i> «Хоровод з пролісками», «Ой на дворі дощ», «З в'юном я ходжу», «Збирання врожаю», «Два морози», «У ціль», «Горидуб», «Снігурі та кіт», «Білі ведмеді», «Заборонений рух», «Кіт і миша» або подібні за вибором вчителя.</p> <p><i>Розвиток уявлення.</i> Використання ігор-імітацій рухів ведмеда, чаплі, польоту птахів. Імітація рибалки, водолаза, годинника, сонечка, дерева під вітром.</p>	<p>дії з діями інших гравців; <i>Розрізняє</i> початок та кінець музичного твору; <i>сприймає</i> використані під час заняття наочні посібники (кіно -, відео запис, світлосигналізацію, плакати, таблички тощо); <i>розрізняє</i> контрастні динамічні відтінки (швидко – повільно); <i>виконує</i> ходьбу з зупинками в кінці музично-ритмічної фрази; <i>виконує</i> ходьбу, біг, нахили голови з предметами (різнокольоровими іграшками, м'ячами, гімнастичними стрічками тощо) та без них під музично-ритмічний супровід; <i>виконує</i> ритмічні рухи з використанням стрічок, обручів, м'ячів тощо; <i>стежить</i> за діями інших учнів в процесі заняття та підпорядковує свої дії спільним; <i>вміє</i> узгоджувати дихання з фазами рухів; <i>емоційно</i> реагує на танцювальні ситуації (за допомогою чи наслідуючи вчителя);</p>	<p>Збагачення та конкретизація активного та пасивного словника.</p> <p>Виховання доброзичливості, гуманності, колективізму та культури спілкування.</p>
	<p>РЕЛАКСАЦІЯ ТА НАСТРОЇ.</p>		

5	2	<p>САМОМАСАЖ.</p> <p><i>Теоретичні відомості.</i> Застосування вивчених вправ під час ранкової гімнастики, на заняттях у інших режимних моментах. Узгодження дій і промовляння під час релаксації. Правильність виконання вправ.</p> <p><i>Практичний матеріал.</i> Головне завдання: свідоме виконання вправ релаксації та читання настроїв, бажання активно виконувати вправи, бачити результат релаксації за контрастом з напруженням. Виховання цілеспрямованості.</p> <p><i>Вправи на розслаблення.</i> Стоячи, ноги на ширині плечей, нахил уперед. Розслаблене потріпування вільно опущених рук. Із вихідного положення – нахил уперед, махи руками уперед, назад у сторони. Махи розслабленою ногою. Настрої на зняття напруження, поліпшення уваги, постави, зору, розумових здібностей, зросту. Перетягування та гойдання в парах (у в.п. сидячи). Струси рук, нахилившись вперед, струс руки з невеликим нахилом тулуба в бік цієї кінцівки (чергуючи руки).</p> <p>Ігри «Спокій», «Тяжіння», «Тепло», «Серце і дихання спокійні», «Лоб прохолодний» або подібні за вибором вчителя.</p>	<p><i>Учень:</i> має уявлення про настрої людини, як вони впливають на збереження та зміцнення свого фізичного та психічного здоров'я; про правильність виконання вправ; виконує вправи на розслаблення за контрастом з напруженням; вміє відтворювати бажане почуття (тепло, важкість у кінцівках та ін.), а також емоційний стан (спокій, відпочинок та ін.)</p>	<p>Формування позитивного психо-емоційного стану, організаційного компоненту мислення (усвідомлення завдання, організація виконання завдання тощо), узгодженості рухових дій, тактильно-вібраційного, зорового та кінестетичного контролю власних дій, рефлекторної емоційності. Розвиток емоційної сфери. Естетичний розвиток. Корекція психоемоційного стану. Збагачення та конкретизація активного та пасивного словника. Виховання доброзичливості, гуманності, колективізму та культури спілкування.</p>
6	4	<p>ВПРАВИ ЗА ВИБОРОМ ШКОЛИ</p> <p>ГІДРОКІНЕЗОТЕРАПІЯ</p> <p><i>Теоретичні відомості.</i> Плавання – один із найефективніших засобів профілактики</p>	<p><i>Учень:</i> має уявлення про правила гігієни та безпеки під час занять з плавання,</p>	<p>Розвиток слухо-зоро-вібраційного сприймання. Формування наочно-дійового мислення.</p>

	<p>порушень постави у школярів, загальні відомості про загартування та попередження переохолодження. Гігієнічні правила відвідування басейнів і спортивних споруд. Вимоги до одягу та інвентарю для занять плаванням. Техніка безпеки на заняттях з плавання. Пожежна безпека. Правила поведінки з електрообладнанням басейнів та спортивних споруд. Загальна фізична підготовка (на суші: в спортивному залі чи поряд з басейном): комплекс загально-розвивальних вправ, в яких залучені до роботи основні м'язові групи.</p> <p><i>Практичний матеріал.</i></p> <p><i>Спеціальна фізична підготовка</i> (на суші: в спортивному залі чи поряд з басейном): імітація рухів плавця способом брас руками та ногами.</p> <p><i>Спеціальна технічна підготовка</i> (в воді):</p> <ul style="list-style-type: none"> – вправи для тренування правильного дихання під час плавання способом брас; – вправи для тренування навички плавання способом брас (наприклад, плавання способом брас (дистанція 5 м, без врахування часу). <p><i>Рухливі ігри в воді</i> «Рибаки та рибки», «Слухай сигнал».</p>	<p>правила поведінки в басейні, форму одягу на заняттях з плавання (за вказівкою вчителя); <i>має</i> елементарне уявлення про значення дихання для життя людини та правильного дихання в воді; <i>дотримується</i> правил поведінки, гігієни та техніки безпеки на заняттях з плавання (за допомогою чи за вказівкою вчителя); <i>розрізняє</i> основні частини тіла, задіяні при виконанні вправи; основні просторові характеристики виконаної рухової дії; <i>виконує</i> команди та розпорядження вчителя (за допомогою вчителя); <i>виконує</i> вправи загальної фізичної підготовки (на суші: в спортивному залі чи поряд з басейном; спеціальної фізичної підготовки (на суші: в спортивному залі чи поряд з басейном); спеціальної технічної підготовки (в воді) (за допомогою чи наслідуючи вчителя); <i>грає</i> в 1-2 рухливі гри в воді ; <i>спілкується</i> з іншими учнями (запитує, відповідає тощо); <i>вміє</i> узгоджувати дихання з рухами (за допомогою чи разом з учителем); <i>виконує</i> вправи для тренування на суші (в спортивному залі чи поряд з басейном): спочатку розминка, потім – підготовчі вправи та вправи, що імітують елементи плавання способом брас, вправи в воді: вправи для ознайомлення з водним середовищем (наприклад, ходьба біля бортика</p>	<p>Естетичний розвиток.</p> <p>Формування здатності до оцінки та регуляції основних просторових і динамічних параметрів переміщення.</p> <p>Формування позитивного психоемоційного стану.</p> <p>Формування навички правильної постави.</p> <p>Розвиток кінетичної та кінестетичної пам'яті.</p> <p>Формування здатності до узгодження рухових дій.</p> <p>Розвиток координації рухових дій.</p> <p>Формування здатності до одночасних рухів.</p> <p>Профілактика порушень та корекція функцій опорно-рухового апарату.</p> <p>Розвиток рухових якостей (витривалості, спритності, сили, гнучкості).</p> <p>Формування навички правильного дихання під час виконання вправ в воді та на суші, плавання.</p> <p>Формування формул рухів.</p> <p>Розвиток здатності активно використовувати допомогу (вчителя).</p> <p>Збагачення активного та пасивного словникового запасу.</p> <p>Розвиток інтересу учнів до оточуючого предметного та природного світу.</p> <p>Розвиток навичок соціальної взаємодії при спілкуванні з іншими учнями та дорослими.</p> <p>Виховання дисциплінованості,</p>
--	--	---	--

		<p>ЗАНЯТТЯ НА ТРЕНАЖЕРАХ <i>Теоретичні відомості.</i> Використання тренажерів під керівництвом вчителя для корекції фізичного розвитку дитини. Оздоровче значення тренажерів. Дотримання трьох фазності заняття: розминка, тренування, відпочинок. Техніка безпеки. Регулярні тренування на тренажерах – залог успіху.</p> <p><i>Практичний матеріал.</i> Головне завдання: виховання самостійності, сміливості, витривалості. Ходьба, біг, велосипедна підготовка та вправи для зміцнення і розтягування хребта і м'язів на тренажерах. Робота на тренажерах під контролем або за допомогою вчителя: «Велотранежер», «Орбітрек», «Тотал», «Бігова доріжка» або подібні за вибором вчителя.</p>	<p>басейну; ходьба по дну, тримаючись за руки вчителя); рухливі ігри в воді (наприклад, ігри з гумовим кругом) (за допомогою вчителя);</p> <p><i>знає</i> про правила гігієни та безпеки під час занять на тренажерах, правила поведінки в тренажерній залі, форму одягу на заняттях (за вказівкою вчителя); <i>має</i> уявлення про значення дихання для життя людини та правильного дихання при роботі на тренажерах; <i>дотримується</i> правил поведінки, гігієни та техніки безпеки під час занять на тренажерах (за допомогою чи за вказівкою вчителя); <i>розрізняє</i> основні частини тіла, задіяні при виконанні вправи; основні просторові характеристики виконаної рухової дії; <i>здійснює</i> вправи на тренажерах під контролем або за допомогою вчителя; <i>виконує</i> команди та розпорядження вчителя (за допомогою вчителя).</p>	<p>акуратності, наполегливості, навичок взаємодії.</p>
8	1	<p>ЕЛЕМЕНТИ КОЛЬОРОТЕРАПІЇ, АРОМОТЕРАПІЇ, КАЗКОТЕРАПІЇ, МУЗИКОТЕРАПІЇ. <i>Теоретичні відомості:</i> значення використання кольору, ароматів, казок, музики для зняття розумового та фізичного напруження та для загального психічного здоров'я людини. <i>Практичний матеріал.</i> Головне завдання: закріплювати вміння диференціювати кольори, аромати, музичні настрої,</p>	<p><i>Учень:</i> <i>має</i> уявлення про різновиди кольорів, ароматів, музичних настроїв та казок, про значення їх для розслаблення та переключення; <i>виконує</i> релаксаційні вправи для різних груп м'язів з використанням кольору, ароматів, казок, музики (за допомогою чи разом з учителем).</p>	<p>Розвиток слухо-зорово-вібраційного сприймання, інтересу учнів до оточуючого предметного та природного світу, естетичного сприйняття. Активізація розумової діяльності. Збагачення активного та пасивного словникового запасу. Формування наочно-дійового мислення, правильної постави, узгодженості рухових дій.</p>

	<p>використовувати казки для поліпшення настрою. Ігри-інсценізації «Гуси-лебеді», «Квітка-семиквітка», «Веселка», «Лускунчик» або подібні за вибором вчителя.</p>		<p>Корекція психоемоційного стану. Виховання дисциплінованості, акуратності, наполегливості, навичок взаємодії.</p>
--	---	--	---

4-ий клас
(35 год. на рік; 1 год. на тиждень)

№ з/п	К-сть год.	Зміст навчального матеріалу	Ймовірні очікувані результати розвитку учнів	Спрямованість корекційно-розвивальної роботи
1	2	3	4	5
1	3	<p>ВСТУП. ТЕОРІЯ</p> <p>Значення лікувальної фізичної культури у повсякденному житті учнів. Значення контролю за показниками пульсу для виявлення реакції організму на фізичне навантаження. Значення правильного узгодження дихання з рухами. Розвиток рухових якостей. Дотримання вимог техніки безпеки. Самостійна робота як один із засобів корекції збереження здоров'я. природні засоби оздоровлення. Гігієнічні вимоги до організації і проведення занять ЛФК.</p>	<p><i>Учень:</i> <i>знає</i> значення лікувальної фізкультури для збереження свого здоров'я; правила поведінки та гігієни учнів під час проведення занять з ЛФК; правила безпеки при виконанні фізичних вправ; вимоги до підготовки до заняття та до спортивної форми і взуття; <i>здійснює</i> підготовку до занять лікувальної фізкультури;</p>	<p>Формування інтересу до занять лікувальними вправами, навички перебування в залі лікувальної фізкультури та дотримання правил безпеки. Розвиток слухо-зоро-вібраційного сприймання. Активізація розумової діяльності. Збагачення активного та пасивного словникового запасу.</p>
2	10	<p>КОРЕКЦІЙНА ГІМНАСТИКА</p> <p><i>Теоретичні відомості.</i> Гімнастика в системі оздоровлення організму. Її оздоровче та значення, Місце у підготовці до подальшого самостійного життя. Медичний контроль та самоконтроль під час занять ЛФК. Загартування як засіб народної медицини. Засоби загартування. <i>Практичний матеріал.</i> Загартування, босоходіння, сонячні ванни, обливання гомілки та стопи холодним розчином морської солі.</p>	<p><i>Учень:</i> <i>має</i> уявлення про шляхи загартування, значення узгодження дихання та рухів, значення загартування холодною водою, босоходінням, впливу морської солі; <i>знає</i> значення систематичних вправ для збереження та корекції зору; правила поведінки та гігієни учнів під час проведення занять з ЛФК; правила безпеки при виконанні фізичних вправ; вимоги до спортивної форми та взуття; <i>здійснює</i> підготовку до заняття з ЛФК; <i>дотримується</i> основних правил</p>	<p>Формування інтересу та звички до занять лікувальними фізичними вправами, активності довольної уваги, вміння оперувати не тільки конкретними образами, а й окремими елементарними уявленнями, продуктивного мислення. Розвиток слухо-зоро-вібраційного сприймання, навички перебування в класі та дотримання ритму життя дитячого колективу. Активізація розумової діяльності.</p>

	<p><i>Дихальні вправи.</i> Тренування дихання у різних вихідних положеннях: сидячи, стоячи, лежачи з положеннями рук, ніг, з переважанням видиху над вдихом. Правильне дихання, фізвокаліз, застосування вправ із текстом. Вправи: «Долоньки», «Насос», «Кішка», «Великий маятник» або подібні за вибором вчителя. Вправи з промовлянням звуків на видиху в образному оформленні Посилене дихання з рухами грудної клітки. Ритмічне дихання під час ходьби, бігу, підстрибування. Довільна зміна глибини та темпу дихання відповідно до характеру рухів. Динамічні дихальні вправи.</p> <p><i>Вправи для розвитку дрібної мускулатури рук.</i> Стискання руками еспандера. Почергове та одночасне протиставляння пальців правої та лівої руки. Одночасне згинання у кулак пальців на одній руці та розгинання на другій у повільному темпі. Відхилення та зведення пальців рук. Вправи «Птах у гнізді», «Човник» або подібні за вибором вчителя. Колові рухи кистями зі стисканням та розтисканням пальців. Вправи «Сонячні промені», «Ялинка» або подібні за вибором вчителя.</p> <p><i>Вправи для формування правильної постави.</i> Ходьба з мішечками на голові, утримуючи правильну поставу. Утримання постави під час різних рухів та зміни положення із заплющеними очима. Вправи для розвитку гнучкості хребта. Йога – кілька комплексів на</p>	<p>поведінки, гігієни та техніки безпеки на занятті ЛФК; вимог до спортивної форми та взуття; <i>Має</i> уявлення про повітряні ванни, босоходіння, умивання холодною водою, про узгодження дихання при виконанні вправи; носове дихання; <i>виконує</i> вправи з дозованим опором; вправи з подовженим видихом, з вимовлянням звуків на видиху;</p> <p><i>Розрізняє</i> пальці кисті, що використовуються при виконанні вправи; засвоєний словник у межах зрозумілого мовленнєвого матеріалу; <i>виконує</i> симетричне та асиметричне згинання та розгинання пальців на витягнутих вперед руках; <i>виконує</i> з'єднання, стискання та розтискання долонь; <i>здійснює</i> кругові рухи кистями; <i>виконує</i> почергове з'єднання великого пальця з іншими, легкий струс руки з невеликим нахилом тулуба в бік цієї кінцівки (чергуючи руки), протиставляння пальців;</p> <p><i>Розрізняє</i> основні частини тіла, задіяні при виконанні вправи; <i>виконує</i> вправи з невеликим вантажем, нахили тулуба, нахили голови, повороти, тулуба</p>	<p>Розвиток мимовільної та довільної пам'яті. Корекція психоемоційного стану. Формування навички носового дихання в спокої та під час виконання фізичних вправ. Збагачення активного та пасивного словникового запасу. Виховання дисциплінованості, старанності. Формування довільної уваги, основних просторових уявлень, правильної постави, навички правильного дихання під час виконання вправи, навички користування інструкціями вчителя при виконанні завдання, здатності зберігати рівновагу в статичних положеннях і в русі, цілеспрямованості рухів рук, здатності до взаємодії обома руками. Розвиток кінестетичних відчуттів (напрямку руху, його швидкості та тривалості, ступеню зусилля при його виконанні), рухових якостей (гнучкості, спритності), координації рухів, слухозоро-вібраційного сприймання, просторової уяви, точності та збільшення обсягу зорової, слухової та тактильної пам'яті, здатності до сприймання та розуміння зверненого мовлення, дрібної моторики рук, мимовільного запам'ятовування наочного матеріалу на основі практичної діяльності з ним. Естетичний розвиток. Корекція психофізичного напруження. Формування позитивного</p>
--	---	--	---

	<p>розсуд вчителя. Ігри з прийняттям правильної постави за завданням чи утриманням її протягом гри. Самостійне прийняття правильної постави стоячи, сидячи, лежачи.</p> <p><i>Вправи для зміцнення гомілокостопних суглобів.</i> Вправи для оздоровлення ніг, вправи для пальців зі скакалкою, контакт із землею. Рухи пальцями ніг, стопами, з дозованим зусиллям. Підтягування стопою мотузки, захоплювання стопами предметів із підніманням їх від підлоги та підкиданням угору. Різновидності ходьби та бігу, підскоки, загальнорозвивальні вправи для зміцнення м'язово-зв'язкового апарату ніг.</p> <p><i>Вправи для збільшення зросту:</i> Вправи стоячи, сидячи, лежачи, для витягування, розтягнення, розслаблення хребта. Вправи для розтягнення хребта, шиї та зміцнення верхньої частини спини, зміцнення та розтягнення спини; зміцнення усього хребта.</p> <p><i>Вправи з рівноваги.</i> Удосконалення раніше вивчених способів рівноваги на гімнастичній лаві, додавши рухи руками; ходьба по гімнастичній лаві, по гладкій та ребристій дошці. Рівновага на одній нозі зі зміною положення рук.</p> <p><i>Вправи з лазіння, повзання, перелізання.</i></p>	<p>самостійне прийняття правильної постави в різних позиціях (стоячи, сидячи, лежачи); <i>здійснює</i> симетричні махи руками;</p> <p><i>Виконує</i> згинання та розгинання стоп (одночасно та по чергово) у в.п. сидячи та у в.п. лежачи на спині; <i>виконує</i> вузьку стійку ноги нарізно на пальцях, стопи рівнобіжні, рухи пальцями ніг, стопами, з дозованим зусиллям. Підтягування стопою мотузки, що лежить на підлозі, піднімання її над підлогою, утримування пальцями ніг, захоплювання стопами предметів із підніманням їх від підлоги та підкиданням угору.; <i>Виконує вправи</i> для збільшення зросту: витягування, розтягнення, розслаблення хребта; ходьбу обмеженою площиною; <i>виконує</i> переكاتи з пальців на п'яти та навпаки, стоячи серединою стопи на гімнастичній палиці; <i>виконує</i> вправи з рівноваги, котіння стопами малого м'яча у заданому напрямку; <i>уміє</i> узгоджувати дихання з виконанням вправи; <i>знає</i> своє місце в строю; <i>сприймає</i> та <i>виконує</i> команди вчителя, <i>здійснює</i> шиккування парами, в коло, колону та шеренгу по одному та перешиккування;</p>	<p>психоемоційного стану, аналітико-синтетичного типу сприймання, наочно-дійового мислення, операційно-організаційного компонента мислення Профілактика та корекція плоскостопості, формування навички правильної постави. Тренування вестибулярного апарату. Збагачення активного та пасивного словника. Виховання здатності до співпраці в колективі, дисциплінованості, організованості, доброзичливості, наполегливості, здатності до співпраці в групі (в парі), навичок культури спілкування та до вольового зусилля. Збагачення та конкретизація запасу жестових знаків і піктограм. Розвиток вербальних і невербальних засобів спілкування.</p>
--	--	--	---

	<p>Лазіння по гімнастичній стінці угору та вниз різнойменним способом з одночасною перестановкою руки та ноги. Лазіння по нахиленій гімнастичній лаві (встановленій під кутом до 50°) угору та вниз на колінах різнойменним способом. Пролізання через гімнастичний обруч. Повзання по гімнастичному мату з переповзання через перешкоди; по-пластунському, по гімнастичній лаві довільне.</p> <p><i>Вправи для розвитку координаційних здібностей.</i> Вис лежачи, стоячи позаду, присівши позаду, на прямих руках. Підтягування у висі лежачи. Вис на гімнастичному канаті. Висока рівновага, (на прямій нозі, руки в сторони). Перекид уперед з упору присівши. Махи ногами (вперед, назад, вбік) у в.п. сидячи, лежачи, стоячи біля опори. Дзеркальне повторення рухів за вчителем.</p> <p><i>Вправи з обручем.</i> Рух обруча уперед, угору, до грудей, за голову, з чергуванням вдиху та видиху. Нахили з різними вихідними положеннями обруча. Присідання. Вправи з обручем у різних поєднаннях. Пролізання в обруч. Перекачування обруча під час ходьби та бігу, обертання обруча лівою та правою рукою.</p> <p><i>Вправи з гімнастичними палицями.</i> Нахили з гімнастичною палицею за головою. Підкидання та ловіння палиці двома руками хватом з гори. Виконання вправ з різних вихідних положень. Перехват гімнастичної палиці. Підкидання та</p>	<p><i>виконує</i> вправи з лазання, повзання, переповзання, перелізання, пролізання; ходьбу в обхід; <i>вміє</i> узгоджувати дихання з виконанням вправи;</p> <p><i>вміє</i> узгоджувати свої дії з діями інших учнів, виконувати висі лежачи, стоячи, присівши, на прямих руках, підтягування у висі лежачи, на гімнастичному канаті; <i>дотримується</i> високої рівноваги. Дзеркального повторення рухів вчителем; <i>виконує</i> ходьбу, нахили голови, стрибки, біг з предметами в руках;</p> <p><i>виконує</i> присідання з обручем та стоячи в обручі, нахили з різними вихідними положеннями, присідання, прорізання, <i>вміє</i> перекачувати обруч під час ходьби та бігу, обертати обруч лівою та правою рукою;</p> <p><i>вміє</i> робити нахили з гімнастичною палицею за головою, підкидати та</p>	
--	--	---	--

	<p>ловіння двома руками у вертикальному положенні та горизонтальному положенні хватом знизу двома руками Утримання гімнастичної палиці різними способами під час ходьби. Обертання палиці з горизонтального положення у вертикальне.</p> <p><i>Вправи з малим набивним м'ячем.</i> Перекладання м'яча з руки в руку. Підкидання м'яча вгору та ловіння його двома руками після відскоку від підлоги. Кидання та ловіння м'яча лівою та правою рукою знизу та згори, а також ударом м'яча об підлогу. Перекачування м'яча у парах (відстань 2-3 м). Присіди з м'ячем. Нахил уперед, уліво, вправо з м'ячем у руках. Згинання, розгинання, обертання кисті, передпліччя та всієї руки з утриманням м'яча. Прокачування м'яча між орієнтирами.</p> <p><i>Вправи з набивним м'ячем (вага 2 кг).</i> Ходьба в обхід з м'ячем, утримуючи його біля грудей та за головою 30 с. Підняти м'яч угору, вперед, ліворуч, праворуч. Нахил тулуба з утриманням м'яча біля грудей та за головою. Присідання з м'ячем. Перекачування м'яча по підлозі в парах, сидячи на підлозі ноги нарізно.</p> <p><i>Вправи з прапорцями.</i> Повтор вивченого раніше. Почергове відведення рук управо, вліво з прапорцями у руках. Найпростіші комбінації вивчених рухів з прапорцями на рахунок, 4-8 комплексів ранкової гімнастики, виконання вправ з прапорцями у руках на місці, в русі. Рухи руками з прапорцями під час</p>	<p>ловити палицю з різних положень, робити перехват палиці, утримувати палицю різними способами під час ходьби, обертати палицю з горизонтального положення у вертикальне; <i>здійснює</i> перекати з пальців на п'яти та навпаки, стоячи серединою стопи на гімнастичній палиці;</p> <p><i>виконує</i> перекочування великого м'яча за орієнтирами, підкидання вгору та ловлю двома руками м'яча; кидання м'яча по підлозі (стіні) та його ловлю різними руками; <i>здійснює</i> згинання, розгинання, обертання кисті, передпліччя та всієї руки з утриманням м'яча, прокачування м'яча між орієнтирами, присіди, нахили уперед, уліво, вправо з м'ячем у руках;</p> <p><i>вміє</i> присідати з м'ячем, перекачувати м'яч по підлозі в парах, сидячи на підлозі ноги нарізно, нахилити тулуб з утриманням м'яча біля грудей та за головою; <i>здійснює</i> ходьбу в обхід з м'ячем, утримуючи його біля грудей та за головою 30 с., піднімання м'яча угору, вперед, ліворуч, праворуч;</p> <p><i>вміє</i> виконувати найпростіші комбінації вивчених рухів з прапорцями на рахунок, рухи руками з прапорцями під</p>	
--	--	--	--

		<p>ходьби. Різностямовані рухи руками з прапорцями за зразком учителя («Сигнальники»).</p> <p><i>Вправи для корекції зору.</i> Зняття напруження з м'язів навколо очей. Релаксація м'язів очей. Закривання очей долонями. Колихання, моргання. Вправи для розслаблення м'язів шиї. Комплекси спеціальних вправ для очей, за таблицею Шульте. Вправи з предметами.</p>	<p>час ходьби, різностямовані рухи руками з прапорцями за зразком учителя; <i>здійснює</i> почергове відведення рук управо, вліво з прапорцями у руках; <i>знає</i> вивчене раніше;</p> <p><i>Сприймає</i> використані наочні посібники (кіно -, відеозапис, фотографії, плакати, піктограми, таблички тощо); <i>розрізняє</i> зображення знайомих тварин, предметів.</p>	
3	7	<p>ЛЕГКА АТЛЕТИКА</p> <p><i>Теоретичні відомості.</i> Профілактика травматизму. Правильне положення тіла під час ходьби, бігу, метання. Вплив вправ на весь організм. Розвиток пізнавальних процесів, волі, емоцій, естетичних почуттів. Інтерес до наслідків своєї діяльності. Зміцнення здоров'я. Вплив рухів на функції організму. Вплив легкої атлетики на формування постави, зміцнення м'язів тулуба.</p> <p><i>Практичний матеріал.</i> Головне завдання: розвиток фізичних якостей, швидкості, спритності. Поліпшення функціональних процесів у організмі, зміцнення здоров'я, загальна координація рухів. Виховання фізичних якостей, витривалості, швидкості, спритності; корекція постави, стопи ніг.</p> <p><i>Ходьба.</i> Ходьба з різними положеннями та рухами рук. Ходьба зі зміною частоти чи ширини кроку. Ходьба у повільному, середньому та швидкому темпі, вправами для</p>	<p><i>Учень:</i> <i>має уявлення</i> про основне лікувально-фізкультурне приміщення; про основні частини тіла, задіяні при виконанні легкоатлетичних вправ у ЛФК; правильне дихання під час виконання легкоатлетичних вправ; правила поведінки, гігієни та ТБ при виконанні лікувальних вправ; <i>дотримується</i> правил підготовки до заняття та техніки безпеки під час занять легкою атлетикою; <i>використовує</i> засвоєний словник в межах зрозумілого мовленнєвого матеріалу;</p> <p><i>виконує</i> ходьбу з різними положеннями та рухами рук, зі зміною частоти чи ширини кроку, по колу, в колоні, в шерензі, парами; зі зміною напрямку; зі</p>	<p>Формування стійкості уваги, здатності до оцінювання та регуляції просторово-часових і динамічних рухових параметрів, кінетичних і кінестетичних відчуттів, кінестетичного контролю за якістю рухів, мисленневих операцій (аналіз, синтез, класифікація, порівняння тощо), вміння оперувати не тільки конкретними образами, а й окремими поняттями, узгодженості рухових дій, формул рухів, навички узгодження фаз дихання з руховими актами, здатності до виконання вправи за зрозумілою інструкцією вчителя, діалогічного мовлення. Корекція психоемоційного стану. Розвиток обсягу та точності оперативної та довготривалої пам'яті, рухових якостей: витривалості, спритності, сили (ходьба);</p>

		<p>рук, чергуючи з іншими вправами. Ходьба шеренгою із розплющеними та заплющеними очима. Ходьба з різним положенням рук: на поясі, до плечей, перед грудьми, за головою, зі зміною швидкості, зі зміною напрямків, за орієнтирами та командою вчителя, з поворотом за орієнтирами, «змійкою»; кроком з притопом; спиною вперед по прямій лінії; по похилій площині без опори. Імітаційна ходьба.</p> <p><i>Біг.</i> Біг по прямій з паралельною постановкою стоп. Чергування бігу та ходьби. Біг у чергуванні з ходьбою. Біг на носках. Біг з подоланням перешкод, з подоланням опору. Чергування бігу та ходьби на відстані до 40 м (20 м – біг, 20 м – ходьба). Перебіжки групами та по одному. Повільний біг зі збереженням правильної постави, біг у колоні у заданому напрямку. Чергування бігу та ходьби.</p> <p><i>Метання.</i> Метання м'ячів у ціль і на дальність з місця лівою та правою рукою. Метання тенісного м'яча на дальність. Метання великого м'яча двома руками з-за голови та знизу з місця у стінку. Кидання набивного м'яча (1 кг), сидячи, двома руками з-за голови. Прийом та передача м'яча у шерензі, по колу, у колоні, довільне метання великих та малих м'ячів у грі. Кидки та ловіння волейбольних м'ячів.</p>	<p>зміною темпу; <i>здійснює</i> ходьбу обмеженою площиною, з переступанням через предмет, по предмету, імітаційну ходьбу;</p> <p><i>виконує</i> іг по прямій з паралельною постановкою стоп, чергування бігу та ходьби, на носках, з подоланням перешкод та опору. <i>Здійснює</i> перебіжки групами та по одному; стрибки: на місці на обох ногах; на обох ногах з переміщенням вперед, назад, праворуч, ліворуч; через перешкоду; в глибину з висот із м'яким приземленням; <i>здійснює</i> метання великого м'яча в горизонтальну ціль та його ловля; підкидання та ловля великого м'яча; кидання м'яча об землю та його ловля (обома руками), <i>уміє</i> співпрацювати в парі та групі;</p>	<p>витривалості, гнучкості, спритності, сили, швидкості (біг); швидкісно-силових (стрибки); швидкості (лазіння та повзання); швидкісно-силових (метання), координації рухів. Виховання комунікативних навичок, дисциплінованості, старанності, наполегливості.</p>
4	8	<p>ХОРОВОДНІ, УКРАЇНСЬКІ НАРОДНІ ТА РУХЛИВІ ІГРИ І ЗАБАВИ</p> <p><i>Теоретичні відомості.</i> Побудова ігор на застосуванні основних рухів. Сюжети ігор.</p>	<p><i>Учень:</i> має уявлення про правила поведінки та гігієни при проведенні рухливих ігор; правила безпеки при виконанні рухових</p>	<p>Формування аналітико-синтетичного типу сприймання, цілеспрямованої уваги, просторової уяви, розуміння</p>

	<p>Передача образу, краси рухів. Правдива характеристика образу та ігрової ситуації. Застосування діалогів, у яких характеризуються ігрові персонажі та їхні дії, уточнення уявлень про навколишній світ. Дотримання правил гри, техніка безпеки під час ігор. Емоційне навантаження народних ігор, вплив позитивних емоцій на здоров'я. Самостійне поєднання набутих рухових навичок у складнішій ситуації. Розширення кругозору. Корекційне спрямування. Відповідальність за свої дії.</p> <p><i>Практичний матеріал.</i> Головне завдання: передача образу, виконання ролі емоційно, виразно, закріплення легкоатлетичних рухів, формування постави, дихання. Сприяння фізичному розвитку та оздоровленню. оволодіння більшою технікою руху, дотримання правил гри. Одержання радісних емоцій, розвиток творчості. Виховання морально-вольових якостей, витримки. Розвиток швидкості реакції, поєднання рухів зі співами, емоційність передачі образу. Розширення знань про народні ігри і забави, прищеплення інтересу до них.</p> <p><i>Корекційні ігри:</i> «Музичні змійки», «Знайди предмет», «Заборонений рух» або подібні за вибором вчителя. Ігри з елементами загальнорозвивальних вправ: «Фігура», «Світлофор» або подібні за вибором вчителя.</p> <p><i>Ігри з бігом та стрибками:</i> «Хто пережене», «Порожнє місце», «Бездомний заєць», «Стрибки по смугах», «Точний стрибок» або подібні за вибором вчителя.</p>	<p>дій; зміст розучених ігор; <i>дотримується</i> правил поведінки, гігієни та техніки безпеки; <i>використовує</i> засвоєний словник в межах зрозумілого мовленнєвого матеріалу, застосовуючи його в процесі заняття; <i>спілкується</i> (питає, відповідає, передає потрібні предмети тощо) з іншими учнями та вчителем в процесі гри (відповідно до індивідуальних психофізичних можливостей); <i>емоційно</i> реагує на процес і результат рухливої гри; <i>виконує</i> ходьбу, біг, стрибки, лазіння та повзання в ігрових ситуаціях; <i>вміє</i> грати в 3-4 рухливі гри; <i>вміє</i> узгоджувати свої дії з діями інших гравців;</p> <p><i>Розрізняє</i> початок та кінець музичного твору; <i>сприймає</i> використані під час заняття наочні посібники (кіно -, відео запис, світлосигналізацію, плакати, таблички тощо); <i>розрізняє</i> контрастні динамічні відтінки (швидко – повільно); <i>виконує</i> ходьбу з зупинками в кінці музично-ритмічної фрази; <i>виконує</i> ходьбу, біг, нахили голови з предметами (різнокольоровими іграшками, м'ячами, гімнастичними стрічками тощо) та без них під музично-ритмічний супровід; <i>виконує</i> ритмічні рухи з використанням стрічок, обручів, м'ячів тощо; <i>стежить</i> за діями інших учнів в процесі заняття та підпорядковує свої дії спільним; <i>вміє</i> узгоджувати дихання з фазами рухів;</p>	<p>абстракції в ігровій діяльності, організаційного компоненту мислення (усвідомлення завдання, організація виконання завдання тощо), узгодженості рухових дій, тактильно-вібраційного, зорового та кінестетичного контролю власних дій., мисленнєвих операцій (аналіз, синтез, класифікація, порівняння тощо), рефлексорної емоційності. Розвиток рухових якостей (витривалості, гнучкості, спритності, сили, швидкості), координації рухів. Естетичний розвиток. Корекція психоемоційного стану. Збагачення та конкретизація активного та пасивного словника. Виховання доброзичливості, гуманності, колективізму та культури спілкування.</p>
--	--	---	--

		<p><i>Ігри з киданням, ловінням та метанням:</i> «Рухлива ціль», «Пережени мене», «Сніжками по м'ячу», «Я – цар гори» або подібні за вибором вчителя.</p> <p><i>Хороводні ігри та забави:</i> «Хоровод з пролісками», «Ой на дворі дощ», «З в'юном я ходжу», «Збирання врожаю», «Два морози», «У ціль», «Горидуб», «Снігурі та кіт», «Білі ведмеді», «Заборонений рух», «Кіт і миша» або подібні за вибором вчителя.</p> <p><i>Розвиток уявлення.</i> Використання ігор-імітацій рухів ведмеда, чаплі, польоту птахів. Імітація рибалки, водолаза, годинника, сонечка, дерева під вітром.</p>	<p><i>емоційно</i> реагує на танцювальні ситуації (за допомогою чи наслідуючи вчителя);</p>	
5	2	<p>РЕЛАКСАЦІЯ ТА НАСТРОЇ. САМОМАСАЖ.</p> <p><i>Теоретичні відомості.</i> Застосування вивчених вправ під час ранкової гімнастики, на заняттях у інших режимних моментах. Узгодження дій і промовляння під час релаксації. Правильність виконання вправ.</p> <p><i>Практичний матеріал.</i> Головне завдання: свідоме виконання вправ релаксації та читання настроїв, бажання активно виконувати вправи, бачити результат релаксації за контрастом з напруженням. Виховання цілеспрямованості.</p> <p><i>Вправи на розслаблення.</i> Стоячи, ноги на ширині плечей, нахил уперед. Розслаблене потріпування вільно опущених рук. Із вихідного положення – нахил уперед, махи руками уперед, назад у сторони. Махи розслабленою ногою. Настрої на зняття</p>	<p><i>Учень:</i> <i>має уявлення</i> про настрої людини, як вони впливають на збереження та зміцнення свого фізичного та психічного здоров'я; про правильність виконання вправ; <i>виконує</i> вправи на розслаблення за контрастом з напруженням; <i>вміє</i> відтворювати бажане почуття (тепло, важкість у кінцівках та ін.), а також емоційний стан (спокій, відпочинок та ін.)</p>	<p>Формування позитивного психоемоційного стану, організаційного компоненту мислення (усвідомлення завдання, організація виконання завдання тощо), узгодженості рухових дій, тактильно-вібраційного, зорового та кінестетичного контролю власних дій, рефлексорної емоційності. Розвиток емоційної сфери. Естетичний розвиток. Корекція психоемоційного стану. Збагачення та конкретизація активного та пасивного словника. Виховання доброзичливості, гуманності, колективізму та культури спілкування.</p>

		<p>напруження, поліпшення уваги, постави, зору, розумових здібностей, зросту. Перетягування та гойдання в парах (у в.п. сидячи). Струси рук, нахилившись вперед, струс руки з невеликим нахилом тулуба в бік цієї кінцівки (чергуючи руки).</p> <p>Ігри «Спокій», «Тяжіння», «Тепло», «Серце і дихання спокійні», «Лоб прохолодний» або подібні за вибором вчителя.</p>		
6	4	<p>ВПРАВИ ЗА ВИБОРОМ ШКОЛИ</p> <p>ГІДРОКІНЕЗОТЕРАПІЯ. <i>Теоретичні відомості.</i> Плавання – один із найефективніших засобів профілактики порушень постави у школярів, загальні відомості про загартування та попередження переохолодження. Гігієнічні правила відвідування басейнів і спортивних споруд. Вимоги до одягу та інвентарю для занять плаванням. Техніка безпеки на заняттях з плавання. Пожежна безпека. Правила поведінки з електрообладнанням басейнів та спортивних споруд. Загальна фізична підготовка (на суші: в спортивному залі чи поряд з басейном): комплекс загально-розвивальних вправ, в яких залучені до роботи основні м'язові групи. <i>Практичний матеріал.</i> <i>Спеціальна фізична підготовка</i> (на суші: в спортивному залі чи поряд з басейном): імітація рухів плавця способом брас руками та ногами. <i>Спеціальна технічна підготовка</i> (в воді): – вправи для тренування правильного дихання</p>	<p><i>Учень:</i> <i>має</i> уявлення про правила гігієни та безпеки під час занять з плавання, правила поведінки в басейні, форму одягу на заняттях з плавання (за вказівкою вчителя); <i>має</i> елементарне уявлення про значення дихання для життя людини та правильного дихання в воді; <i>дотримується</i> правил поведінки, гігієни та техніки безпеки на заняттях з плавання (за допомогою чи за вказівкою вчителя); <i>розрізняє</i> основні частини тіла, задіяні при виконанні вправи; основні просторові характеристики виконаної рухової дії; <i>виконує</i> команди та розпорядження вчителя (за допомогою вчителя); <i>виконує</i> вправи загальної фізичної підготовки (на суші: в спортивному залі чи поряд з басейном; спеціальної фізичної підготовки (на суші: в спортивному залі чи поряд з басейном); спеціальної</p>	<p>Розвиток слухо-зоро-вібраційного сприймання. Формування наочно-дійового мислення. Естетичний розвиток. Формування здатності до оцінки та регуляції основних просторових і динамічних параметрів переміщення. Формування позитивного психоемоційного стану. Формування навички правильної постави. Розвиток кінетичної та кінестетичної пам'яті. Формування здатності до узгодження рухових дій. Розвиток координації рухових дій. Формування здатності до одночасних рухів. Профілактика порушень та корекція функцій опорно-рухового апарату. Розвиток рухових якостей (витривалості, спритності, сили, гнучкості).</p>

	<p>під час плавання способом брас; – вправи для тренування навички плавання способом брас (наприклад, плавання способом брас (дистанція 5 м, без врахування часу). <i>Рухливі ігри в воді</i> «Рибаки та рибки», «Слухай сигнал» або подібні за вибором вчителя.</p> <p>ЗАНЯТТЯ НА ТРЕНАЖЕРАХ <i>Теоретичні відомості.</i> Використання тренажерів під керівництвом вчителя для корекції фізичного розвитку дитини. Оздоровче значення тренажерів. Дотримання трьох фазності заняття: розминка, тренування, відпочинок. Техніка безпеки. Регулярні тренування на тренажерах – залог успіху.</p> <p><i>Практичний матеріал.</i> Головне завдання: виховання самостійності, сміливості, витривалості. Ходьба, біг, велосипедна підготовка та вправи для зміцнення і розтягування хребта і м'язів на тренажерах. Робота на тренажерах під контролем або за</p>	<p>технічної підготовки (в воді) (за допомогою чи наслідуючи вчителя); <i>грає</i> в 1-2 рухливі гри в воді ; <i>спілкується</i> з іншими учнями (запитує, відповідає тощо); <i>вміє</i> узгоджувати дихання з рухами (за допомогою чи разом з учителем); <i>виконує</i> вправи для тренування на суші (в спортивному залі чи поряд з басейном): спочатку розминка, потім – підготовчі вправи та вправи, що імітують елементи плавання способом брас, вправи в воді: вправи для ознайомлення з водним середовищем (наприклад, ходьба біля бортика басейну; ходьба по дну, тримаючись за руки вчителя); рухливі ігри в воді (наприклад, ігри з гумовим кругом) (за допомогою вчителя);</p> <p><i>знає</i> про правила гігієни та безпеки під час занять на тренажерах, правила поведінки в тренажерній залі, форму одягу на заняттях (за вказівкою вчителя); <i>має</i> уявлення про значення дихання для життя людини та правильного дихання при роботі на тренажерах; <i>дотримується</i> правил поведінки, гігієни та техніки безпеки під час занять на тренажерах (за допомогою чи за вказівкою вчителя); <i>розрізняє</i> основні частини тіла, задіяні при виконанні вправи; основні просторові характеристики виконаної</p>	<p>Формування навички правильного дихання під час виконання вправ в воді та на суші, плавання. Формування формул рухів. Розвиток здатності активно використовувати допомогу (вчителя). Збагачення активного та пасивного словникового запасу. Розвиток інтересу учнів до оточуючого предметного та природного світу. Розвиток навичок соціальної взаємодії при спілкуванні з іншими учнями та дорослими. Виховання дисциплінованості, акуратності, наполегливості, навичок взаємодії.</p>
--	--	---	---

		допомогою вчителя: «Велотранежер», «Орбітрек», «Тотал», «Бігова доріжка» за вибором вчителя.	рухової дії; <i>здійснює</i> вправи на тренажерах під контролем або за допомогою вчителя; <i>виконує</i> команди та розпорядження вчителя (за допомогою вчителя).	
7	1	ЕЛЕМЕНТИ КОЛЬОРОТЕРАПІЇ, АРОМОТЕРАПІЇ, КАЗКОТЕРАПІЇ, МУЗИКОТЕРАПІЇ. <i>Теоретичні відомості:</i> значення використання кольору, ароматів, казок, музики для зняття розумового та фізичного напруження та для загального психічного здоров'я людини. <i>Практичний матеріал.</i> Головне завдання: закріплювати вміння диференціювати кольори, аромати, музичні настрої, використовувати казки для поліпшення настрою. Ігри-інсценізації «Гуси-лебеді», «Квітка-семиквітка», «Веселка», «Лускунчик» або подібні за вибором вчителя.	<i>Учень:</i> <i>має</i> уявлення про різновиди кольорів, ароматів, музичних настроїв та казок, про значення їх для розслаблення та переключення; <i>виконує</i> релаксаційні вправи для різних груп м'язів з використанням кольору, ароматів, казок, музики (за допомогою чи разом з учителем).	Розвиток слухо-зоро-вібраційного сприймання, інтересу учнів до оточуючого предметного та природного світу, естетичного сприйняття. Активізація розумової діяльності. Збагачення активного та пасивного словникового запасу. Формування наочно-дійового мислення, правильної постави, узгодженості рухових дій. Корекція психоемоційного стану. Виховання дисциплінованості, акуратності, наполегливості, навичок взаємодії.

ОРИЄНТОВНІ КОНСПЕКТИ ЗАНЯТЬ З ЛФК ДЛЯ РІЗНИХ ГРУП ДІТЕЙ

Конспект заняття №1

Тема заняття. Фізичні вправи направлені на витягнення хребта для хворих на ДЦП та ВСД. Вправи для тренування точних рухів пальців рук (вправи без мовного супроводу).

Завдання заняття: навчати дітей самостійно виконувати не складні вправи, що дозволить систематизувати комплексний підхід фізичної реабілітації. Розвивати моторні функції в цілому, всі типи м'язів організму, не допускати ослаблення та отрофії. Формувати навиків щоденного життя для покращення можливостей спілкування в колективі.

Місце проведення: кімната ЛФК.

Обладнання: гімнастичні килимки, гімнастична лава.

Хід заняття

Частина заняття	Хід заняття	Дозування	Методичні вказівки
Вступна	Переодягання. Шикування. Психологічне налаштування на урок. Вимірювання ЧСС за 10 сек.	5 хв.	Увага на охайність та Самостійну підготовку до заняття.
Підготовча	<i>Різновиди ходьби:</i> Ходьба на носках. Ходьба на п'ятах. Ходьба на зовнішній та внутрішній сторонах стопи. Ходьба приставним кроком.	5-10 хв.	Слідкувати за поставою. Після кожного кола робота на сенсорній доріжці.
Основна	<i>Вправи на витягання хребта:</i> 1. Розтягнення шії та підсилення верхньої частини спини. В.п. – утримуючи правильну поставу, розвести ноги на ширину стопи, розслабити мускулатуру. Зімкнути руки за головою, нахилити голову вперед, а потім спробувати повернути її у вихідне положення, опираючись руками.	20-30 хв.	Слідкувати за самопочуттям учнів. Робити кілька секунд

	<p>2. Підсилення та розтягнення спини. В.п. – стати прямо, ноги на ширині стопи. Піднятися на носки, витягнути вгору руки, розслабитися. Нахилитися, покласти долоні на ноги позаду колін, втягнути живіт і спробувати нпружити спину, опираючись руками цьому напруженню.</p>		Індивідуальна робота протягом заняття.
	<p>3. Витягання ніг для підсилення спини. В.п. – упертися руками в край столу, лікті ледь зігнуті, тулуб паралельно поверхні стола, спина а ноги прямі. Підняти одну ногу якнайвище та тримати 6 с. Повільно опустити ногу. Повторити вправу другою ногою.</p>		Утримувати це положення 6 сек.
	<p>4. Оберти головою на підсилення верхньої частини спини. В.п – станьте прямо. Опустіть підборіддя на груди та обертайте головою так, щоб вухо торкнулося плеча, потилиця – спини, підборіддя – грудей.</p>	20+20 р.	За необхідністю виконання вправ за допомогою інструктора. Робіть вправу повільно.
	<p>5. Підсилення усього хребта. В.п. – стати прямо, ноги на ширині плечей, руки вниз розслаблені. Обертайтеся усім тілом то в один то в другий бік, намагаючись подивитися через плече якнайдалі, руки розслаблені та рухаються вільно.</p>		
	<p>6. Розвиток гнучкості хребта. В.п. – о.с. підняти прямі руки над головою, нахилитися вперед та спробувати пальцями рук торкнутися пальців ніг (ноги прямі). В.п., підняті руки відвести назад.</p>	10 р.	
	<p><i>Вправи під час відпочинку (тренування точних рухів пальці рук, без мовного супроводу):</i></p>		

	<p>1. «Пальчики вітаються». Кінчик великого пальця почергово торкається кінчиків інших пальців. Виконувати пальцями лівої руки, правої руки, по черзі і одночасно обома руками.</p>		
	<p>2. «Оса». Вказівний палець направлений угору, обертати ним (по черзі лівою і правою рукою).</p>		
	<p>3. «Оси». Те саме двома руками одночасно.</p>		
	<p>4. «Людина». Вказівний та середній пальці «бігають» по столу. Правою, потім лівою рукою.</p>		Виконувати спочатку правою, потім лівою рукою.
	<p>5. «Діти біжать наввипередки». Те саме одночасно двома руками.</p>		
	<p>6. «Коза». Підняти догори вказівний та мізинець правої руки.</p>		
	<p>7. «Козенята». Те саме обома руками одночасно.</p>		
	<p><i>Вправи на витягання хребта:</i></p>		
	<p>7. Обертання хребта. В.п. – стати прямо, ноги на ширині плечей. Підняти руки в сторони на висоту плечей. Повертати тулуб праворуч якнайдалі, стежачи очима за рухом. Повернути тулуб уліво, намагаючись побачити за спиною той предмет, що й під час повороту вправо.</p>	<p>30 р.</p>	<p>За необхідністю виконання вправ за допомогою інструктора.</p>

	<p>8. Розвиток витривалості нижньої частини хребта. В.п. – лежати на підлозі на спині, руки в сторони, ноги прямі. Леж при підняти ноги та спробувати тримати їх протягом 60 с.</p>		
	<p>9. Підсилення нижньої частини хребта. В.п. – лежати на спині, руки в сторони на рівні плечей, ноги разом. Підняти праву ногу, витягнути носок, торкнутися підлоги пальцями ноги та пальцями лівої руки. Повернутися у в.п. Повторити лівою ногою.</p>	20 р.	
	<p>10. Підсилення усього хребта. В.п. – лежати на правому боці, ноги прямо. Підняти праву ногу вгору, повернутися у в.п. Зігнути ліву ногу, притиснути коліно до грудей та спробувати торкнутися підборіддям коліна.</p>	10 р.	Слідкувати за диханням під час виконання вправ. За необхідністю виконання вправ за допомогою інструктора.
	<p>11. Розтягування хребта. Висіти на перекладині, не торкаючись ногами підлоги.</p>		
	<p>12. Підсилення верхньої частини хребта. В.п. – о.с. Піднімати плечі найвище та м'яко відводити їх назад, а потім уперед якнайдалі. Рухлива гра «Козенята».</p>	15 р.	Слідкувати за правильністю виконання.
Заключна	<p>Шикування. Вимірювання ЧСС за 10 сек. Домашнє завдання.</p>	5 хв.	

Конспект заняття №2

Тема заняття. Вправи без предметів. Вправи на гнучкість.

Завдання заняття: врегулювати діяльність кровообігу та дихання; підвищити адаптацію до фізичного навантаження, тренуваність; поліпшити моторно-рухову функцію; сприяти виробленню правильної постави; укріпити м'язи живота; виховувати свідоме відношення до свого здоров'я з метою запобігання подальшого накопичення жиру.

Місце проведення: кімната ЛФК.

Обладнання: спортивні тренажери, гімнастичні килимки, гімнастичні м'ячі.

Хід заняття

Частина заняття	Хід заняття	Дозування	Методичні вказівки
Вступна	Переодягання. Шикування. Психологічне налаштування на урок. Вимірювання ЧСС за 10 сек.	5 хв.	Увага на охайність.
Підготовча	<i>Різновиди ходьби та бігу:</i> Ходьба на носках, п'ятах, зовнішньої та внутрішньої сторонах стопи. Ходьба з прискоренням з переходом на легкий біг Легкий біг (з дозуванням часу) з переходом на крок для відпочинку. Біг на носках. Біг з високим підніманням колін. Біг закидаючи гомілки назад.	5-10 хв.	Слідкувати за поставою. Після кожного кола робота на сенсорній доріжці. Слідкувати за самопочуттям учнів з можливим переходом на крок для відпочинку.
	<i>Вправи без предметів:</i> 1. В.п. – о.с. 1-2 - дугами руки вгору, піднятися навшпиньки; 3-4 – в.п. Повторити 6 -8 разів. 2. В.п. –о.с. 1 – стійка на правому коліні, руки на пояс; 2 – в.п.; 3-4 – те саме в стійку на лівому коліні. Повторити 6 – 8 разів. 3. В.п. – вузька стійка, руки на пояс. 1– глибокий присід, руки вперед (п'ятки від підлоги не відривати); 2 – в.п. Повторити 10 -12 разів 4. В.п. – стійка руки в сторони. 1– нахил вліво, права рука за голову, ліва за спину; 2– в.п.; 3-4– те саме з нахилом вправо. Повторити 4 – 6 разів у кожний бік. 5. В.п. – стійка на колінах. 1-упор на лівому коліні боком; 2-в.п.; 3-4 – те саме на правому коліні. Повторити 4 – 6 разів у кожний бік.	20-30 хв.	Корегувати виконання вправ комплексу. Слідкувати за амплітудою під час виконання вправ Індивідуальна робота на тренажерах до 3-ох хв. Виконується в повільному темпі, з фіксацією положень тулуба на рахунок 1 та 3.
Основна			

	6. В.п. – о.с. 1 – упор присівши; 2– стійка на колінах, руки в сторони; 3- упор присівши; 4-в.п. Повторити 6 – 8 разів.		Вправа виконується на килимі в повільному темпі.
	7. В.п. – упор присівши. 1-2 –перекат назад; 3-4 – в.п.		
	<i>Вправи на гнучкість (стоячи):</i>		
	Нахили вліво, вправо. Нахили вперед, назад. Нахили з дістанням предметів (гімнастичні м'ячі) з підлоги. Дістання підлоги пальцями, кулаками, долонями.		Виконується з максимальною амплітудою.
	<i>Вправи на гнучкість (сидячи на килимках):</i>		
	Нахили з дістанням носків ніг пальцями рук. Котіння м'яча по колу сидячи на місці. Дістання віддаленого предмету сидячи на місці. Перекладання предметів (гімнастичних м'ячів). Вимірювання ЧСС за 10 сек. Рухлива гра «Горішки».		Слідкувати за самопочуттям учнів з можливою зупинкою для відпочинку.
	<i>Дихальні вправи.</i>		Слідкувати за динамікою гри.
Заключна	Шикування. Вимірювання ЧСС за 10 сек. Домашнє завдання.	5 хв.	

Конспект заняття №3

Тема заняття. Вправи для розвитку м'язів очей. Вправи для зняття напруження з очей.

Завдання заняття: навчити учнів нескладним вправам, які допоможуть самостійно знімати напругу з м'язів шиї та очей. Розвивати м'язи спини, шиї та очей. За допомогою фізичних вправ корегувати функції постачання крові та нервової енергії до ока. Виховувати бажання бути обізнаним щодо проблеми свого здоров'я з метою самостійного контролю за своїм здоров'ям.

Місце проведення: кімната ЛФК.

Обладнання: килимки, сенсорна доріжка, малі м'ячі, кеглі.

Хід заняття

Частина заняття	Хід заняття	Дозування	Методичні вказівки
Вступна	Переодягання. Шикування. Психологічне налаштування на урок.	5 хв.	Увага на охайність.
Підготовча	<p style="text-align: center;"><i>Різновиди ходьби та бігу:</i></p> Енергійна ходьба на місці. Ходьба на носках, п'ятах, зовнішньої та внутрішньої сторонах стопи. Ходьба приставним кроком. Ходьба з високим підніманням стегна. Ходьба з закиданням п'ят. Ходьба гусиним кроком. Ходьба збільшуючи темп переходом на біг. Легкий біг.	5-10 хв. до 2 хв.	Слідкувати за поставою. Після кожного кола робота на сенсорній доріжці. Обов'язкове збереження постави.
	Біг на носках. Біг приставним кроком. Біг з високим підніманням стегна. Біг з закиданням п'ят. Відновлюючі вправи.		Повільне дихання.
Основна	<i>Вправи для розвитку м'язів очей:</i>	20-30 в.	
	Якомога м'якше переводьте очі вгору та вниз 6 р. Очі повинні рухатися повільно та з рівними інтервалами. Не докладайте зусиль.	2-3 р.	6 рухів за паузами і 1-2 с. між циклами.
	Рухайте очима зі сторони в сторону з максимальною амплітудою без зусиль.	6 р.	Повторювати цикл 2-3 р. з паузами 1-2 с.

	Піднесіть вказівний палець правої руки на відстань приблизно 20 см. до очей, потім переведіть погляд з пальця на якийсь великий предмет на відстані 3 см. і більше	10 р.	Виконуйте вправу швидко. Це найкраща вправа для тренування акомодатції, її слід виконувати часто
	Рухайте очима повільно та м'яко, по колу в один бік, потім в інший, по 4 кола у кожен. Потім 1с. відпочиньте і повторіть ще 2-3 р.		Цю вправу треба виконувати після того, як кілька секунд очі були накриті долонями.
	<i>Вправи для зняття напруження з очей:</i>		
	Заплющити очі на кілька секунд, дуже напружуючи очні м'язи, потім відкрити їх, розслабивши м'язи очей.	4-5 р.	Дихання ритмічне
	Подивитися на перенісся та затримати погляд на кілька повних циклів дихання. Потім подивитися у далечінь.	4-5 р.	До стомлювання очі доводити не можна.
	Не повертаючи голови, подивитися вправо та зафіксувати погляд на кілька секунд, потім подивитися удалечінь прямо.	4-5 р.	Аналогічно виконувати вліво, вгору, вниз.
	Часто розплющувати та заплющувати очі (моргати). Рухлива гра «Влучний кидок»	20-30 сек.	Слідкувати за правилами гри.
	<i>Вправи для розвитку м'язів очей:</i>	20-31 в.	
	Якомога м'якше переводьте очі вгору та вниз 6 р. Очі повинні рухатися повільно та з рівними інтервалами. Не докладайте зусиль.	2-3 р.	6 рухів за паузами і 1-2 с. між циклами.
	Рухайте очима зі сторони в сторону з максимальною амплітудою без зусиль.	6 р.	Повторювати цикл 2-3 р. з паузами 1-2 с.
	Піднесіть вказівний палець правої руки на відстань приблизно 20 см. до очей, потім переведіть погляд з пальця на якийсь великий предмет на відстані 3 см. і більше.	10 р.	Виконуйте вправу швидко. Це найкраща вправа для тренування акомодатції, її слід виконувати часто

	Рухайте очима повільно та м'яко, по колу в один бік, потім в інший, по 4 кола у кожен. Потім 1с. відпочиньте і повторіть ще 2-3 р.		Цю вправу треба виконувати після того, як кілька секунд очі були накриті долонями.
	<i>Вправи для зняття напруження з очей:</i>		
	Заплющити очі на кілька секунд, дуже напружуючи очні м'язи, потім відкрити їх, розслабивши м'язи очей.	4-5 р.	Дихання ритмічне
	Подивитися на перенісся та затримати погляд на кілька повних циклів дихання. Потім подивитися у далечінь.	4-5 р.	До стомлювання очі доводити неможна.
	Не повертаючи голови, подивитися вправо та зафіксувати погляд на кілька секунд, потім подивитися у далечінь прямо.	4-5 р.	Аналогічно виконувати вліво, вгору, вниз.
	Часто розплющувати та заплющувати очі (моргати). Рухлива гра «Влучний кидок».	20-30 сек.	Слідкувати за правилами гри.
Заклучна	Шикування. Домашнє завдання.	5 хв.	

Конспект заняття №4

Тема заняття. Вправи при порушенні постави. Вправи на сенсорній доріжці.

Завдання заняття: навчити учнів правильно тримати своє тіло в різноманітних життєвих ситуаціях; розвивати м'язів апарат дітей, зокрема м'язи шиї, спини, грудей, живота та нижніх кінцівок, а також функціональні можливості мускулатури, її здатність до тривалого статичного напруження; виховувати бажання мати красиве і струнке тіло, звичку правильно утримувати його з метою запобігання патологічних змін. Корегувати недоліки фізичного розвитку (вигини хребта, бічні викривлення, крилоподібні лопатки, асиметрія плечового пояса, сплющена грудна клітина тощо).

Місце проведення: кімната ЛФК.

Обладнання: сенсорна доріжка, гімнастичні килимки.

Хід заняття

Частина заняття	Хід заняття	Дозування	Методичні вказівки
Вступна	Переодягання. Шикування. Психологічне налаштування на урок. Вимірювання ЧСС за 10 сек.	5 хв.	Увага на охайність.
Підготовча	Різновиди ходьби та бігу: Енергійна ходьба на місці. Ходьба на носках, п'ятах, зовнішньої та внутрішньої сторонах стопи. Ходьба приставним кроком. Ходьба з високим підніманням стегна.	5-10 хв .	Слідкувати за поставою. Після кожного кола робота на сенсорній доріжці. Обов'язкове збереження постави. Самоконтроль за збереженням постави. Повільне дихання.

	<p>Ходьба з закиданням п'ят. Ходьба гусиним кроком. Ходьба збільшуючи темпз переходом на біг. Легкий біг. Біг на носках. Біг приставним кроком. Біг з високим підніманням стегна. Біг з закиданням п'ят. Відновлюючі вправи.</p>	до 2 хв.	
Основна	<i>Вправи при порушенні постави:</i>	20-30 хв.	
	В.п. – стоячи, руки опущенні. Піднятися на носки, руки до плечей, підняти руки вгору – вдих, опуститися, руки вниз – видих.	6-8 р.	Слідкувати за самопочуттям учнів.
	В.п. - стоячи, руки опущенні, 1-руки вгору; 2-присісти на носки – вдих; 3 – встати; 4 – опустити руки.	6-8 р.	Слідкувати за прийняттям правильних поз під час виконання вправ.
	В.п.- стоячи, руки опущенні. Піднятися на носки, руки в сторони, пальці зігнути в кулак долонями вгору.	6-8 р.	
	В.п.–лежачи на спині, руки «в замку» за головою. Почергові та одночасні піднімання ніг у гору.	6-8 р.	
	В.п. - лежачи на спині, руки «в замку» за головою. Згинання ніг у колінах, підтягування колін до живота.	6-8 р.	

	В.п. – лежачи на спині, руки вздовж тулуба. Одночасне розведення та зведення у сторони рук на ніг.	6-8 р.	
,	В.п. – лежача на спині, грудне дихання.	6-8 р.	
	В.п. - лежачи на животі, руки «в замку» за головою. Підняти від підлоги голову, плечі, лікті, злегка прогнутися, в.п.	6-8 р.	
	В.п. лежачи на животі, руки зігнуті в ліктях, пальці зібрані в кулак. Злегка прогнутися, виконати удари «бокс».	6-8 р.	Повторити 2-3 р.
	В.п. лежачи на животі, руки вперед. Підняти від підлоги руки, розвести їх у сторони, злегка прогнутися, в.п.	6-8 р.	
	В.п. – лежача на спині, ліва рука на грудях, права на животі. Грудне та діафрагмальне дихання	6-8 р.	
	В.п. – лежача на спині, руки під голову. Виконувати «велосипедні рухи» ногами	6-8 р.	Повторити 2-3р.
	В.п. – лежача на спині, руки опущенні. Підняти руку вгору опускаючи руки вниз, сісти; підняти руки вгору, підтягнутися за руками; в.п.	6-8 р.	
	В.п. – лежачи на спині, руки в сторони (долоні догори). Почергове піднімання прямих ніг у гору, не опускаючи зігнути ноги в колінах, розігнути, опустити.	6-8 р.	
	В.п. – лежача на животі, руки в положенні «жабеня», ноги разом. Злегка протягнутися, підняти ноги від підлоги.	6-8 р.	

	В.п. – лежача на животі, руки вперед. Злегка протягнутися, плавні рухи руками – «брас». ноги нарізно.	6-8 р.	Повторити 2-3 р.
	<i>Вправи на сенсорній доріжці:</i> Звичайним кроком. Перекатом з п'яти на носок Приставним кроком (лівим та правим боком). Ходьба з підстрибуванням. Ходьба з переступанням. Ходьба з повертанням (2 кроки вперед, 1 назад).	По 3-4 р.	Під час виконання вправи слідкувати за поставою.
	Рухлива гра «Вузька доріжка»	3-4 р	Допомога вчителя за необхідністю.
Заклучна	Шикування. Вимірювання ЧСС за 10 сек. Домашнє завдання.	5 хв.	

Конспект заняття №5

Тема заняття. Типові вправи для загального розвитку (різновиди ходьби та бігу). Загальнорозвиваючі та корегуючі вправи.

Завдання заняття: Розвивати функціональні можливості основних фізіологічних систем організму (нормалізація роботи органів, опір організму до захворювань, поліпшення опорно-рухових функцій, нормалізація постави, зміцнення здоров'я тощо), рухові якості (сила, швидкість, витривалість, спритність, гнучкість на ін.). Формувати та удосконалювати рухові уміння та навички. Виховувати потребу в систематичних заняттях фізичними вправами, прагнення до фізичного вдосконалення.

Місце проведення: кімната ЛФК.

Обладнання: сенсорна доріжка, кеглі, секундомір, гімнастичні килимки, обручі, тренажери.

Хід заняття

Частина заняття	Хід заняття	Дозування	Методичні вказівки
-----------------	-------------	-----------	--------------------

Вступна	Переодягання. Шикування. Психологічне налаштування на урок. Вимірювання ЧСС за 10 сек.	5 хв.	Увага на охайність.
Підготовча	<i>Різновиди ходьби та бігу:</i>	5-10 хв.	Слідкувати за поставою. Після кожного кола робота на сенсорній доріжці. Обов'язкове збереження постави.
	Енергійна ходьба на місці. Ходьба на носках, п'ятах, зовнішньої та внутрішньої сторонах стопи. Ходьба приставним кроком. Ходьба з високим підніманням стегна. Ходьба з закиданням п'ят. Ходьба гусиним кроком. Ходьба збільшуючи темп переходом на біг. Легкий біг. Біг на носках. Біг приставним кроком. Біг з високим підніманням стегна. Біг з закиданням п'ят. Відновлюючі вправи.	до 2 хв.	Самоконтроль за збереженням постави. Повільне дихання.
Основна	<i>Загальнорозвиваючі та корегуючі вправи:</i>	20-30 хв.	Слідкувати за самопочуттям учнів. Корегувати виконання вправ комплексу.
	1. В.п. – о.с. 1– руки в сторони; 2- руки в гору, піднятися навшпиньки та підтягнутися руками вгору; 3 – руки в сторони; 4 – в.п. Повторити 6-8 разів.		
	2. В.п.- стійка, руки на пояс. 1 - присід, руки вперед; 2 – в.п.; 3- нахил вперед; 4 – в.п. Повторити 6-8 разів		Слідкувати за амплітудою під час виконання вправ

	3. В.п. – стійка, руки в сторони. 1– змах лівою ногою вперед і оплеск долоньями під нею; 2 –в.п.; 3-4- те саме другою ногою. Повторити 4 – 5 разів кожною ногою.		
	4. В.п. – упор стоячи на колінах. 1 – змах правою ногою назад; 2 – в.п.; 3-4 – те саме другою ногою. Повторити 4-5 разів кожною ногою.		Індивідуальна робота на тренажерах до 3-ох хв.
	5. В.п. – упор лежачи на стегнах. 1– сід на п'яти (руки від підлоги не відривати); 2 – в.п. Повторити 8 -10 разів.		
	6. В.п. – стійка ноги нарізно, руки на пояс 1– стрибком стійка схресно з правою; 2 – в.п.; 3 – схресно лівою; 4 – в.п. Вимірювання ЧСС за 10 сек.	15-20 р.	
	<i>Різновиди бігу:</i> Біг з елементами естафети:	до 5 хв.	З умовним урахуванням часу.
	Оббігання кегель. -Біг з прорізанням крізьобруч. -Біг з переступанням черезпредмети. Рухлива гра «Білі ведмеді»		Допомога вчителя за необхідністю.
Заключна	Шикування. Вимірювання ЧСС за 10 сек. Домашнє завдання.	5 хв.	

Конспект заняття №6

Тема заняття. Вправи з малими м'ячами. Відновлюючі вправи.

Завдання заняття: навчити дітей застосовувати життєво важливі рухові уміння і навички у різних за складністю умовах; розвивати рухові якості (силу, швидкість, витривалість, спритність, гнучкість та ін.); формувати і удосконалювати рухові уміння та навички; нормалізувати фізичні можливості дітей з метою введення учнів до загальних груп; виховувати потребу в систематичних заняттях фізичними вправами, прагнення до фізичного вдосконалення.

Місце проведення: кімната ЛФК.

Обладнання: малі м'ячі, сенсорна доріжка, гімнастичні килимки.

Хід заняття

Частина заняття	Хід заняття	Дозування	Методичні вказівки
Вступна	Переодягання. Шикування. Психологічне налаштування на урок. Вимірювання ЧСС за 10 сек.	5 хв.	Увага на охайність.
Підготовча	<i>Різновиди ходьби та бігу:</i>	5-10 хв.	Слідкувати за поставою. Після кожного кола робота на сенсорній доріжці. Обов'язкове збереження постави.
	Енергійна ходьба на місці. Ходьба на носках, п'ятах, зовнішньої та внутрішньої сторонах стопи. Ходьба приставним кроком. Ходьба з високим підніманням стегна.		
	Ходьба з закиданням п'ят.	до 2 хв.	Самоконтроль за збереженням постави.
	Ходьба гусиним кроком. Ходьба збільшуючи темпз переходом на біг. Легкий біг. Біг на носках. Біг приставним кроком. Біг з високим підніманням стегна. Біг з закиданням п'ят. Відновлюючі вправи.		Повільне дихання.
Основна	<i>Вправи з малими м'ячами:</i>	20-30 хв.	Слідкувати за самопочуттям
	Підкидати м'яч і ловити його двома руками.	8-12 р.	

	Те саме, але лівою або правою рукою.	8-12 р.	
	Те саме, але під час польоту м'яча зробити один, два або три оплески в долоні.	8-12 р.	
	Те саме, але за спиною і перед собою.	8-12 р.	Слідкувати за правильністю виконання.
	Підкидати м'яч угору і ловити його після відскоку на рівні голови (грудей, пояса, колін) спочатку двома, а потім однією рукою.	8-12 р.	
	Підкинути м'яч угору і присісти і торкнутись підлоги однією (а потім двома руками) й спіймати м'яч.	8-12 р.	Виконувати з максимальною амплітудою.
	Перекинути м'яч над головою із лівої руки в праву і навпаки	8-12 р.	
	Кинути м'яч об стінку і спіймати його після відскоку.	8-12 р.	Постійно збільшуючи відстань.
	Те саме, але після підскоку від підлоги.	8-12 р.	
	<i>Відновлюючі вправи:</i>		
	Ритмічне носове дихання із закритим ротом в уповільненому темпі	30-60 с.	
	Лежачи на спині Ноги витягнуті разом, руки опущені. Почергове згинання ніг в колінних суглобах. При виконанні вправи - видих, при поверненні в початкове положення-вдих.	6-8 р	Виконувати кожною ногою.

	Лежачи на спині. Руки опущені, ноги разом. Підняття рук через сторони вгору - вдих, повернення в початкове положення видих	3-6 р.	Постійних контроль інструктора.
	Ритмічне носове дихання із закритим ротом в звичному темпі	30-60 с.	
	<i>Вправи з малими м'ячами:</i>		
	Кидки м'яча об стінку на дальність відскоку.	8-12 р.	
	Кинути м'яч об землю так, щоб він відскочив якомога вище від землі і спіймати його.	8-12 р.	
	Підкинути м'яч правою рукою за спиною над собою і спіймати його обома руками.	8-12 р.	
	Те саме лівою рукою (правою).	8-12 р.	
	Затиснути м'яч ступнями, стрибком підкинути його і спіймати обома руками	8-12 р.	Слідкувати за безпекою виконання.
	Те саме однією рукою.	8-12 р.	
	Підкинути м'яч, зробити поворот на 360° і спіймати його.	8-12 р.	
	<i>Відновлюючі вправи:</i>		
	Стоячи, ноги на ширині плечей, підняти руки через	6-8 р.	Виконувати повільно.
	Сторони в гору-вдих, опустити - видих		
	Стоячи, ноги на ширині плечей, підняти руки в гору прогнувшись назад – вдих, опустити руки, нахил вперед – видих.	6-8 р.	

	Рівномірне носове дихання стоячи, закинувши голову назад. Вимірювання ЧСС за 10 сек. Рухлива гра «Перестрілка».	до 30 сек.	Очі заплющені. Слідкувати за правилами гри
Заклучна	Шикування. Вимірювання ЧСС за 10 сек. Домашнє завдання.	5 хв.	

ВПРАВИ ПРИ РІЗНИХ ЗАХВОРЮВАННЯХ**Фізичні та дихальні вправи**

1. В.п. – стоячи, руки опущенні. Піднятися на носки, руки до плечей, підняти руки вгору – вдих, опуститися, руки вниз – видих (3-4 р.)
2. В.п. - стоячи, руки опущенні, 1-руки вгору; 2-присісти на носки – вдих; 3 – встати; 4 – опустити руки.
3. В.п. - стоячи, руки опущенні. Піднятися на носки, руки в сторони, пальці зігнути в кулак долонями вгору (6-8 р.).
4. В.п. – лежачи на спині, руки «в замку» за головою. Почергові та одночасні піднімання ніг у гору(6-8 р.).
5. В.п. - лежачи на спині, руки «в замку» за головою. Згинання ніг у колінах, підтягування колін до живота (6-8 р.).
6. В.п. – лежачи на спині, руки вздовж тулуба. Одночасне розведення та зведення у сторони рук на ніг (8-10 р.).
7. В.п. – лежача на спині, грудне дихання (3-4р.).
8. В.п. - лежачи на животі, руки «в замку» за головою. Підняти від підлоги голову, плечі, лікті, злегка прогнутися, в.п. (6-8 р.).
9. В.п. лежачи на животі, руки зігнуті в ліктях, пальці зібрані в кулак. Злегка прогнутися, виконати удари «бокс» (10-15р.)ю Повторити 2-3 р.
10. В.п. лежачи на животі, руки вперед. Підняти від підлоги руки, розвести їх у сторони,злегка прогнутися, в.п. (8-10 р.),
11. В.п. – лежача на спині, ліва рука на грудях, права на животі. Грудне та діафрагмальне дихання (3-4 р.).
12. В.п. – лежача на спині,руки під голову. Виконувати «велосипедні рухи» ногами (12-15 р.). повторити 2-3р.
13. В.п. – лежача на спині,руки опущенні. Підняти руку вгору опускаючи руки вниз, сісти; підняти руки вгору, підтягнутися за руками; в.п (10 р.).
14. В.п. – лежача на спині,руки в сторони (долоні догори). Почергове піднімання прямих ніг у гору, не опускаючи зігнути ноги в колінах, розігнути, опустити (6-8 р.).
15. В.п. – лежача на животі, руки в положенні «жабця», ноги разом. Злегка протягнутися, підняти ноги від підлоги (6-8 р.)
16. В.п. – лежача на животі, руки вперед. Злегка протягнутися , плавні рухи руками – «брас», ноги нарізно (10-12 р.). Повторити 2-3 р.

Вправи, які підтримують та розвивають ресорні функції ніг

№ I. Вправи без опори на стопу сидячи та лежачи. Сидячи на стільці, опиратися п'ятками об підлогу, витягуючи прямі ноги.

1. Витягнувши стопу на себе, згинати та розгинати пальці до знемоги.
2. Тягну стопу на себе, згинаючи та розгинаючи пальці до знемоги.
3. У середньому положенні стопи згинати та розгинати пальці з акцентом спочатку на великий палець, а потім на мізинець, прагнучи зігнути стопу «пропелером». Ця вправа особливо рекомендується при деформації поперечного склепіння.

4. У середньому положенні стопи зігнути пальці (ніби в кулак), тримати 6-8 с., потім розігнути пальці, розводячи їх у сторони.
 5. Ходьба на носках, руки за голову, лікті в сторони, тулуб тримати прямо.
 6. Ходьба на п'ятках не згинаючи ніг, розмахуючи руками як під час звичайної ходьби. Тулуб тримати прямо. Коли вправи виконують на підлозі або на твердому ґрунті, ставити ногу на опору обережно, щоб не пошкодити п'ятку.
 7. Ходьба на зовнішній частині стопи перекатом від п'ятки до мізинця. Ноги злегка зігнуті та розведені в сторони, стопи слід ставити по одній лінії. Руки рухаються як під час звичайної ходьби.
- Кожну вправу виконувати 1-2 хв., змінюючи їх звичайною ходьбою для відпочинку.

№ II. Вправи виконувати без шкарпеток.

Вправи для пальців ніг.

1. Стопи паралельно. Підніматися на носки та опускатися на повну стопу. Повторити 20 разів.
2. Схопити маленьку кульку пальцями ноги, підняти на висоту 30 см., кинути на підлогу. Повторити другою ногою.
3. Стати та товсту книгу так, щоб пальці звисали. Спробуйте пальцями охопити край книги.
4. Вставити олівець між пальцями ніг і спробувати щось написати. Виконувати поки не навчишся писати зрозуміло. Тримайте ступню ноги однією рукою, а другою обертайте великий палець у один, а потім в інший бік.

Вправу зі скакалкою

1. В.п. – сидячи. Прокачувати скакалку від пальців до п'ятки та назад.
2. В.П. – стоячи. Те саме.

Контакт із землею

Дуже корисно ходити босоніж, краще по траві, піску, нерівній поверхні, затискуючи каміння.

№ III.

1. Стати на нижню рейку шведської стінки. Підняти руки вгору і взятися за рейку біля голови. Присісти: руки випрямляються, ноги зігнуті у колінах, куприк тягнеться до підлоги. Ноги від рейки не підривати.
2. Повернутися обличчям до стінки, стати на другу від підлоги рейку, руки витягнуті вгору і тримаються за рейку. Опустити одну ногу і п'яткою тягнутися вниз. Друга нога стоїть на рейці. Зробити вправу іншою ногою.
3. Лягти спиною на похилу площину, взятися руками за рейку. Підняти пряму ногу вгору, тягти носок на себе. Зробити цю вправу другою ногою.
4. В.п. – те саме. Вправа «велосипед».
5. В.п. – лягти на підлогу, одну руку покласти зо голову. Ноги тягти вперед, носками на себе.
6. В.п. – лягти на підлогу, ноги зігнути у колінах, руки витягнуті вздовж тіла. Припідняти таз, не відриваючи лопаток від підлоги, зробити щось типу «пів мостика».

7. В.п. – лягти на спину. Повільно підіймайте руки вгору та, спираючись на п'ятки та лопатки, при підніміться, прогинаючись та витягуючись усім тілом.
8. В.п. – сісти на п'ятки. Нахилитися вперед, не відриваючи таз від п'ят, тягнутися руками вперед чим далі.
9. В.п. – стати на коліна, долоні на підлозі. Припідняти пряму праву руку та одночасно витягнути ліву ногу. Утримуючи рівновагу, тягнути руку вперед, а ногу - п'яткою назад, носок на себе.

Вправи на витягування та розслаблення

Кожна вправа виконується 10 разів.

1. Обертання голови. Рухи почергово вліво та вправо.
2. Колові рухи плечей. Руки назад, угору, вперед, униз. Руки ледь зігнуті у ліктьових суглобах.
3. Нахил тулуба. Нахил уперед до торкання підлоги пальцями рук, випрямитися.
4. Обертання тулуба. Рухи вліво та вправо, руки за головою, голова відведена назад, лікті максимально назад.
5. Повороти тулуба вліво та вправо. Пружні рухи тулуба, руки в сторони, ноги на ширині плечей нерухомо.
6. Нахили тулуба у сторони, руки вгору.
7. Обертання ніг. Почергове обертання лівої та правої ноги в обидві сторони.
8. Обертання рук. Спина пряма, руки вгору-назад.
9. Рухи рук назад – угору. Ноги на ширині плечей, руки у сторони, голова відведена назад.
10. Хвилеподібні рухи тулуба. Сидячи на п'ятках, голова відведена назад, рухи тулуба вперед, торкаючись грудьми підлоги, угору до повного випрямлення рук назад.
11. Пружні рухи рук. Нахилившись уперед, ноги на ширині плечей руки за головою, голова відведена назад.
12. Рухи рук назад. Ноги на ширині плечей, руки за головою, голова відведена назад, руки ліктями назад-угору.

Вправи на витягування хребта

1. Розтягнення шиї та підсилення верхньої частини спини.

В.п. – утримуючи правильну поставу, розвести ноги на ширину стопи, розслабити мускулатуру. Зімкнути руки за головою, нахилити голову вперед, а потім спробувати повернути її у вихідне положення, опираючись руками. Робити кілька секунд та лічити : «1001-1005».

2. Підсилення та розтягнення спини.

В.п. – стати прямо, ноги на ширині стопи. Піднятися на носки, витягнути вгору руки, розслабитися. Нахилитися, покласти долоні на ноги позаду колін, втягнути живіт і спробувати напружити спину, опираючись руками цьому напруженню. Утримувати це положення 6 секунд та лічити : «1001-1006».

3. Витягання ніг для підсилення спини.

В.п. – упертися руками в край столу, лікті ледь зігнуті, тулуб паралельно поверхні стола, спина та ноги прямі. Підняти одну ногу якнайвище та тримати 6 с. Повільно опустити ногу. Повторити вправу другою ногою.

4. Оберти головою на підсилення верхньої частини спини.

В.п – станьте прямо. Опустіть підборіддя на груди та обертайте головою так, щоб вухо торкнулося плеча, потилиця – спини, підборіддя – грудей. Робіть вправу повільно. Обертайте головою 20 р. у один бік та стільки ж у інший.

5. Підсилення усього хребта.

В.п. – стати прямо, ноги на ширині плечей, руки вниз розслаблені. Обертайтеся усім тілом то в один то в другий бік, намагаючись подивитися через плече якнайдалі, руки розслаблені та рухаються вільно.

6. Розвиток гнучкості хребта.

В.п. – о.с. підняти прямі руки над головою, нахилитися вперед та спробувати пальцями рук торкнутися пальців ніг (ноги прямі). В.п., підняті руки відвести назад. Виконати 10 разів.

7. Обертання хребта.

В.п. – стати прямо, ноги на ширині плечей. Підняти руки в сторони на висоту плечей.

Повертати тулуб праворуч якнайдалі, стежачи очима за рухом. Повернути тулуб уліво, намагаючись побачити за спиною той предмет, що й під час повороту вправо. Виконати по 30 р.

8. Розвиток витривалості нижньої частини хребта.

В.п. – лежати на підлозі на спині, руки в сторони, ноги прямі. Ледь при підняти ноги та спробувати тримати їх протягом 60 с.

9. Підсилення нижньої частини хребта.

В.п. – лежати на спині, руки в сторони на рівні плечей, ноги разом. Підняти праву ногу, витягнути носок, торкнутися підлоги пальцями ноги та пальцями лівої руки. Повернутися у в.п. Повторити лівою ногою Виконати по 20 р.

10. Підсилення усього хребта.

В.п. – лежати на правому боці, ноги прямо. Підняти праву ногу вгору, повернутися у в.п. Зігнути ліву ногу, притиснути коліно до грудей та спробувати торкнутися підборіддям коліна. Повторити по 10 р.

11. Розтягування хребта.

Висіти на перекладині, не торкаючись ногами підлоги.

12. Підсилення верхньої частини хребта.

В.п. – о.с. Піднімати плечі найвище та м'яко відводити їх назад, а потім уперед якнайдалі. Повторити 15 р.

Вправи з предметами (з малим м'ячем)

1. В.п. – о.с., м'яч тримають обома руками, опущеними вниз; 1 – згинаючи руки, підняти м'яч до грудей (вдих); 2 – опустити м'яч у в.п. (видих). Повторити 6 р.

2. В.п. — сісти на підлогу, ноги нарізно, м'яч перед грудьми; 1— нахилитись уперед, торкнутися м'ячем підлоги (вдих); 2— випрямитись у в.п. (видих). Повторити 6 разів.

3. В.п. — сісти на підлогу, ноги нарізно, м'яч перед грудьми; 1— нахилитись уперед, торкнутися м'ячем підлоги (видих); 2— випрямитись у в.п. (вдих). Повторити 6 разів.

4. В.п.—те саме, ноги прямі, м'яч біля правого стегна, руки вниз; 1— зігнути ноги в колінах; 2— прокотити м'яч у зворотному напрямку лівою рукою; 3— випростати ноги у в.п. Повторити 6 разів.

5. В.п. — сісти на підлогу, ноги схрестити, м'яч тримати обома руками вниз; 1— повернути тулуб уліво, підняти м'яч уперед (вдих); 2— повернутись у в.п. (видих); 3—4 — те саме вправо. Повторити 6 разів.

6. В.п. — о.е., м'яч тримати обома руками, опущеними вниз; 1—2 — присісти, згинаючи руки, торкнутися м'ячем грудей (вдих); 3—4 — підвестись у в.п. (видих). Повторити 6 разів.

7. Підкидання м'яча (трохи вище голови) та ловіння його обома руками (6—8 разів).

8. Ударити м'ячем об підлогу та спіймати його обома руками (6—8 разів).

9. В.п. — о.с., м'яч тримати обома руками вниз; 1—2 — підняти м'яч за голову, торкнутися м'ячем потилиці (вдих); 3—4 — опустити м'яч у в.п. (видих). Повтори 6 разів.

10. В.п. — стійка ноги нарізно, м'яч тримати двома руками вниз; 1— повернути тулуб управо, підняти м'яч уперед (вдих); 2— повернутись у в.п. (видих); 3—4 — те саме вліво. Повторити 6 разів.

11. В.п. — стійка на колінах, м'яч біля грудей; 1— нахилити тулуб уперед, сісти на п'ятки, торкнутися м'ячем підлоги перед колінами (вдих); 2— випрямитись у в.п. (видих). Повторити 6 разів.

12. Кинути м'яч на підлогу й спіймати обома руками. Повторити 8—10 разів.

13. В.п. — зімкнута стійка, м'яч перед грудьми. Стрибки на місці на обох ногах. Повторити 12—16 разів.

Вправи з предметами (з обручем)

1. В.п. — о.е., обруч у вертикальному положенні біля стегон.

1 — підняти обруч угору вертикально над головою (вдих);

2 — опустити обруч за спину, згинаючи руки (видих);

3 — підняти обруч угору (вдих);

4 — опустити обруч у в.п. (видих). Повторити 8 разів.

2. В.п. — те саме.

1 — нахилити тулуб уперед, поставити обруч на підлогу (вдих);

2 — випрямитись у в.п. (видих). Повторити 8 разів.

3. В.п. — о.е., обруч стоїть вертикально попереду на підлозі.

1 — відвести ліву ногу якнайвище в сторону (вдих);

2 — приставити ногу (видих);

3—4 — те саме з правої ноги. Повторити 6—8 разів.

4. В.п. — о.е., обруч у вертикальному положенні, біля стегон.
1—2 — присісти, обруч поставити на підлогу й подивитись крізь нього (вдих);
3—4 — підвестись у в.п. (видих). Повторити 8 разів.
5. В.п. — те саме.
1 — повернути тулуб уліво, підняти обруч уперед (вдих);
2 — повернутись у в.п. (видих);
3—4 — те саме вправо. Повторити 8 разів.
6. В.п. — о.е., руки на поясі, обруч на підлозі біля ніг.
1 — стрибок в середину обруча; 2 — стрибок назад з обруча. Повторити 8—10 разів.

Вправи для розвитку дрібної моторики рук

Пальці тісно пов'язані із внутрішніми органами, особливо з головним мозком, тому їхній розвиток та зміцнення добре впливають на загальний стан організму.

Люди з міцними великими пальцями рук мають сильнішу, ніж у інших волю.

Щоденні заняття та вправи для кистей сприяють зміцненню здоров'я.

Тримаючи лівий великий палець між великим та вказівним пальцями правої руки, тягніть його, натискаючи при цьому на три зони від основи до кінчика. Натискайте спочатку спереду та ззаду, а потім з боків. На інших пальцях процедура аналогічна та вони довші, тому натискати треба на чотири точки. Цю саму вправу виконайте для пальців правої руки.

На наших пальцях розташовано дивні енергетичні канали, які пов'язані з усією функціональною системою.

Давні індійські лікарі, пропонуючи ту чи іншу комбінацію пальців, замикають енергетичні канали, що дає бажаний лікувальний ефект.

Потреба розвитку моторики рук у розумово відсталих дітей обумовлена тісною взаємодією ручної та мовної моторики. За даними М.І. Кольцової, морфологічне та функціональне формування мовних зон звершується під впливом кінестетичних імпульсів, що надходять від рук. Удосконалення ручної моторики сприяє активізації моторних мовних зон головного мозку, розвитку мовної функції.

Ігри та вправи для тренування точних рухів пальців рук .

Вправи без мовного супроводу

1. «Пальчики вітаються». Кінчик великого пальця почергово торкається кінчиків інших пальців. Виконувати пальцями лівої руки, правої руки, по черзі і одночасно обома руками.
2. «Оса». Вказівний палець направлений угору, обертати ним (по черзі лівою і правою рукою).

3. «Оси». Те саме двома руками одночасно.
4. «Людина». Вказівний та середній пальці «бігають» по столу. Виконувати спочатку правою, потім лівою рукою.
5. «Діти біжать наввипередки». Те саме одночасно двома руками.
6. «Коза». Підняти догори вказівний та мізинець правої руки.
7. «Козенята». Те саме обома руками одночасно.
8. «Окуляри». Утворити два кола з великих та вказівних пальців, з'єднати їх.
9. «Заєць». Витягнути вгору вказівний та середній пальці правої руки, а кінчики безіменного та мізинця з'єднати з кінчиком великого пальця.
10. «Зайці». Те саме одночасно обома руками.
11. «Дерева». Підняти руки долонями до себе, широко розставити пальці.
12. «Птахи летять». Пальці обох рук, піднятих до себе тильною стороною, виконують рухи вгору-вниз.
13. Почергово загинати пальці правої руки, починаючи з мізинця. Те саме лівою рукою, але почати з великого пальця.
14. Зігнути пальці правої руки в кулак, по черзі випрямляти їх, починаючи з великого пальця. Те саме пальцями лівої руки, але починати з мізинця.

Вправи для розвитку дрібної моторики пальців

1. «Прапорець». Усі пальці з'єднати разом, крім великого, великий витягнути вгору.
2. «Двоє розмовляють». Зігнути руки у кулак, а великі пальці витягнути вгору, звести їх.
3. «Стілець». Праву руку зігнути в кулак, а ліву приставити до неї вертикально.
4. «Стіл». Праву руку зігнути в кулак, на неї зверху покласти горизонтально ліву руку.
5. «Бочечка з водою». Зігнути пальці лівої руки в кулак, залишивши вгорі отвір.
6. «Пташка п'є воду». Ліва рука зігнута у кулак, вказівний палець правої руки поставити в отвір угорі.
 7. «Гніздо». Пальці обох рук злегка зігнуті та притиснуті один до одного.
 8. «Пташине гніздо з яйцями». Долоні у тому самому положенні, але великі пальці опустити всередину.
 9. «Ворота». Тримаючи пальці вгору, з'єднати кінчики середнього та безіменного пальців обох рук, великі пальці підняти вгору або витягти горизонтально всередину.
10. «Дах» або «Башта». З'єднати під кутом кінчики пальців правої та лівої руки.
11. «Магазин». Руки так, як раніше, тільки вказівні пальці розташувати в горизонтальному положенні перед «дахом».

12. «Бесіда у магазині». Пальці так, як раніше, тільки великі пальці з обох боків «прилавку» — «розмовляють» покупець та продавець.

13. «Шлях», «дім». Підняти руки вгору, долонями одна до одної, розташували пальці горизонтально, з'єднати кінчики середнього та безіменного пальців обох рук.

14. «Квітка». Руки у вертикальному положенні, притиснути долоні одну до одної, потім ледь розвести пальці.

15. «Коріння». Притиснути руки тильним боком одна до одної, опустивши пальці вниз.

16. «Біжить кінь», «біжить собака». Поставити уперед вказівний палець лівої руки, інші пальці біжать по столу.

17. «Равлик з вусиками». Покласти праву руку на стіл, підняти вказівний та середній палець, розставивши їх.

18. «Мушля равлика». Права рука як раніше, а ліву покласти зверху.

19. «Човник». Притиснути долоні одна до одної.

20. «Сонячні промені». Руки підняти вгору, розставивши пальці.

21. «Ялинка». Притиснути тильні боки долонь одна до одної, схрестивши пальці, підняти їх угору.

22. «Собака». З'єднати великий, середній та безіменний пальці правої руки, вказівний та мізинець ледь зігнути, підняти вгору.

23. «Мудрість життя». Поліпшує гостроту зору, лікує хвороби очей. Подушечки безіменного, мізинця та великого пальців з'єднані разом, інші пальці вільно випрямлені. Виконується обома руками одночасно. Виконують кілька разів.

24. «Вікно мудрості». Сприяє мисленню, активізує розумову діяльність. Безіменний палець правої руки притискується першою фалангою великого пальця цієї самої руки. Так складаються і пальці лівої руки. Пальці, що залишилися, вільно розставлені.

25. «Черепашка». Рекомендується при порушенні функції серцево-судинної системи, перевтомі. Пальці правої руки змикаються з пальцями лівої (сплітаються у «замок»). Великі пальці обох рук з'єднані між собою, утворюючи голову черепахи.

26. «Зуб дракона». Рекомендується при порушенні координації рухів. Великі пальці обох рук притиснуті до внутрішніх поверхонь долонь. Третій, четвертий та п'ятий пальці зігнуті та притиснуті до долоні. Вказівні пальці обох рук випрямлені, спрямовані вгору.

Вправи при порушенні постави

Комплекс №1

1. В.п. – стоячи, руки опущені. Піднятися на носки, руки до плечей, підняти руки вгору – вдих, опуститися, руки вниз – видих (3-4 р.)

2. В.п. - стоячи, руки опущені, 1-руки вгору; 2-присісти на носки – вдих; 3 – встати; 4 – опустити руки.

3. В.п. - стоячи, руки опущені. Піднятися на носки, руки в сторони, пальці зігнути в кулак долонями вгору (6-8 р.).

4. В.п. – лежачи на спині, руки «в замку» за головою. Почергові та одночасні піднімання ніг у гору(6-8 р.).
5. В.п. - лежачи на спині, руки «в замку» за головою. Згинання ніг у колінах, підтягування колін до живота (6-8 р.).
6. В.п. – лежачи на спині, руки вздовж тулуба. Одночасне розведення та зведення у сторони рук на ніг (8-10 р.).
7. В.п. – лежача на спині, грудне дихання (3-4р.).
8. В.п. - лежачи на животі, руки «в замку» за головою. Підняти від підлоги голову, плечі, лікті, злегка прогнутися, в.п. (6-8 р.).
9. В.п. лежачи на животі, руки зігнуті в ліктях, пальці зібрані в кулак. Злегка прогнутися, виконати удари «бокс» (10-15р.)ю Повторити 2-3 р.
10. В.п. лежачи на животі, руки вперед. Підняти від підлоги руки, розвести їх у сторони,злегка прогнутися, в.п. (8-10 р.),
11. В.п. – лежача на спині, ліва рука на грудях, права на животі. Грудне та діафрагмальне дихання (3-4 р.).
12. В.п. – лежача на спині,руки під голову. Виконувати «велосипедні рухи» ногами (12-15 р.). повторити 2-3р.
13. В.п. – лежача на спині,руки опущенні. Підняти руку вгору опускаючи руки вниз, сісти; підняти руки вгору, підтягнутися за руками; в.п (10 р.).
14. В.п. – лежача на спині,руки в сторони (долоні догори). Почергове піднімання прямих ніг у гору, не опускаючи зігнути ноги в колінах, розігнути, опустити (6-8 р.).
15. В.п. – лежача на животі, руки в положенні «жабеня», ноги разом. Злегка протягнутися, підняти ноги від підлоги (6-8 р.)
16. В.п. – лежача на животі, руки вперед. Злегка протягнутися , плавні рухи руками – «брас», ноги нарізно (10-12 р.). Повторити 2-3 р.

Комплекс №2

(вправи із мішечком на голові)

1. В.п. – о.с., руки за спину, мішечок на голові. 1 - ліву ногу в сторону; 2 - в.п., те саме правою ногою.
2. В.п. – о.с., руки на поясі, мішечок на голові. 1 - зігнути ліву ногу вперед; 2 - те саме правою ногою.
3. В.п. – стійка на колінах, руки в сторони мішечок у правій руці. 1 - нахилиючись, покласти мішечок за лівою ногою; 2 - взяти мішечок у ліву руку; 3-4 - те саме з нахилом у лівий бік.
4. В.п. – о.с., руки на поясі, мішечок на голові. 1 - присісти ; 2 - в.п.(спину і голову тримати прямо, щоб не впав мішечок)
5. В.п. – сидячи, упор ззаду, мішечок на ногах біля ступнів. Ледь згинаючи ноги, підняти їх над підлогою, повернутися у в.п.
6. В.п. – ноги широко нарізно, руки за спин, мішечок на голові. 1 - зігнути ліву ногу у коліні; 2 – в.п.; 3-4 – те саме правою ногою.
7. В.п. – о.с.,мішечок праворуч біля ноги. Стрибки на обох ногах через мішечок (праворуч, ліворуч).

Комплекс №3

(вправи із мішечком на голові)

1. В.п. – о.с., мішечок на голові. Ходьба на місці.
2. В.п.- ноги нарізно, мішечок у низу. Руки вгору, підвестися на носки, повернутися у в.п.
3. В.п.- сидячи, упор ззаду, мішечок на голові. Правою ногою торкнутися підлоги за лівою ногою якомога далі від неї, повернутися у в.п. Те саме лівою ногою.
4. В.п. – о.с., руки на поясі, мішечок на голові. Зігнути праву ногу вперед, випрямитися, зігнути, опустити. Те саме лівою ногою.
5. В.п. – ноги нарізно, руки в сторони, мішечок на голові. Повороти тулуба вліво, плеснути у долоні, повернутися у в.п. Те саме вправо.
6. В.п. – лежача на спині, мішечок у долонях угорі. Сісти, руки вперед, повернутися у в.п.
7. В.п. – о.с., мішечок на підлозі біля ніг. Стрибки на обох ногах через мишечок вперед і назад.

Комплекс №4

(вправи із гімнастичною палицею)

1. Ходьба на місці з високим підніманням стегна, дихати довільно, вперед не нахилитися – 1 хв.
2. В.п. – стійка ноги нарізно, палиця внизу (тримати її на ширині плечей), 1-2- палицю вгору, нахил назад (дивитися на палицю); 3-4- в.п. руки і ноги не згинати. Повторювати 7-8 р.
3. В.п. – те саме. 1-2- палицю у гору, нахил назад, голову підняти (дивитися на палицю) – вдих; 2 - палицю на груди (ліктьї вниз); 3 - нахил уперед, палицю вперед (палицями торкнутися підлоги), ноги і руки не згинати; 4 - випрямитися, палицю на груди; 5 - палицю вгору; 6 - палицю вниз. Повторити 6-7 разів.
4. В.п. – стійка ноги нарізно, палиця за головою, тримати її за кінці, ліктьї вниз. 1-3 – пружні нахили ліворуч (ноги не згинати, вперед не нахилитись); 4 – в.п., дихати довільно. Те саме вправо, повторювати 6-7 р. у кожний бік.
5. В.п.- палиця вертикально, упор кінцем у підлогу; хват за верхній кінець, руки випростані. 1-2 – присідання, коліна нарізно – вдих; 3-4 - в.п, видих. Тулуб уперед не нахилити. Повторювати 7-8 р.
6. В.п. – стійка ноги нарізно, палиця на лопатках ліктьї вниз. 1-2 – нахил уперед (підняти голову, ноги не згинати, прогнутися) – вдих; 3-4 - в.п, видих. Повторювати 7-8 р.
7. В.п. – стійка ноги нарізно, палиця за головою, ліктьї вниз. 1 – нахил уліво (голову не опускати, ноги не згинати); 2 – в.п.; 3 – нахил управо; 4 – в.п.; 5 – поворот тулуба вліво (ноги не згинати і не повертати, дивитися ліворуч); 6 – в.п.; 7 – те саме вправо; 8 – в.п. Дихати довільно. Повторювати 7-8 р.
8. В.п. – сід зігнувши ноги (ступні на підлозі), палиця під колінами (хват знизу). 1-2 – ковзаючим рухом розігнути ноги і, нахилившись уперед, просунути палицю до п'яток (ноги випрямити) – вдих; 3-4 – в.п. (притягнути палицею стегна до себе) – видих. Повторювати 7-8 р.
9. В.п. – о.с., палиця внизу. 1 - стрибок, ноги нарізно, палицю до грудей; 2 - стрибок, ноги разом, палицю в гору; 3 - стрибок, ноги нарізно, палицю до грудей; 4 – в.п. Дихати довільно, ноги згинати не сильно. Повторювати 10-12 р.
10. Біг у довільному темпі, з переходом на ходьбу (1-2 хв.).

Комплекс №5

1. В.п. — стоячи, руки опущені. Піднятися на носки, руки до плечей, підняти руки вгору — вдих, опуститися, руки вниз — видих (3— 4 рази).

2. В.п. — стоячи, руки опущені, 1 — руки вгору; 2 — присісти на носки — вдих; 3 — встати; 4 — опустити руки.
3. В.п. — стоячи, руки опущені. Піднятися на носки, руки підняти в сторони, пальці зігнуті в кулак долонями вгору (6—8 разів).
4. В.п. — лежачи на спині, руки в «замку» за головою. Почергові та одночасні піднімання прямих ніг угору (6—8 разів).
5. В.п. — лежачи на спині, руки в «замку» за головою. Згинання ніг у колінах, підтягування колін до живота (6—8 разів).
6. В.п. — лежачи на спині, руки вздовж тулуба. Одночасне розведення і зведення у сторони рук і ніг (8—10 разів).
7. В.п. — лежачи на спині, грудне дихання (3—4 рази).
8. В.п. — лежачи на животі, руки в «замку» за головою. Підняти від підлоги голову, плечі, лікті, злегка прогнутися, в.п. (6—8 разів).
9. В.п. — лежачи на животі, руки зігнуті в ліктях, пальці зібрані в кулак. Злегка прогнутися, виконати удари «бокс» (10—15 разів). Повторити 2—3 рази.
10. В.п. — лежачи на животі, руки вперед. Підняти від підлоги руки, розвести їх у сторони, злегка прогнутися, в.п. (8—10 разів).
11. В.п. — лежачи на спині, ліва рука на грудях, права на животі. Грудне та діафрагмальне дихання (3—4 рази).
12. В.п. — лежачи на спині, руки під голову. Виконувати «велосипедні рухи» ногами (12—15 разів). Повторити 2—3 рази.
13. В.п. — лежачи на спині, руки опущені. Підняти руки вгору; опускаючи руки вниз, сісти; підняти руки вгору, підтягнутися за руками; в.п. (10 разів).
14. В.п. — лежачи на спині, руки в сторони (долоні догори). Почергове піднімання прямих ніг угору, не опускаючи зігнути ноги в колінах, розігнути, опустити (6-8 разів).
15. В.п. — лежачи на животі, руки в положенні «жабеня», ноги разом. Злегка прогнутися, підняти ноги від підлоги (6—8 разів).
16. В.п. — лежачи на животі, руки вперед. Злегка прогнутися, плавальні рухи руками — «брас», ноги нарізно (10—12 разів). Повторити 2—3 рази.

Комплекс №6

1. Стати на нижню рейку шведської стінки. Підняти руки вгору і взятися за рейку біля голови. Присісти: руки випрямляються, ноги зігнуті у колінах, куприк тягнеться до підлоги. Ноги від рейки не підривати.
2. Повернутися обличчям до стінки, стати на другу від підлоги рейку, руки витягнуті вгору і тримаються за рейку. Опустити одну ногу і п'яткою тягнутися вниз. Друга нога стоїть на рейці. Зробити вправу іншою ногою.
3. Лягти спиною на похилу площину, взятися руками за рейку. Підняти пряму ногу вгору, тягти носок на себе. Зробити цю вправу другою ногою.
4. В.п. — те саме. Вправа «велосипед».
5. В.п. — лягти на підлогу, одну руку покласти за голову. Ноги тягти вперед, носками на себе.

6. В.п. – лягти на підлогу, ноги зігнути у колінах, руки витягнуті вздовж тіла. Припідняти таз, не відриваючи лопаток від підлоги, зробити щось типу «пів мостика».
7. В.п. – лягти на спину. Повільно підіймайте руки вгору та, спираючись на п'ятки та лопатки, при підніміться, прогинаючись та витягуючись усім тілом.
8. В.п. – сісти на п'ятки. Нахилитися вперед, не відриваючи таз від п'ят, тягнутися руками вперед чим далі.
9. В.п. – стати на коліна, долоні на підлозі. Припідняти пряму праву руку та одночасно витягнути ліву ногу. Утримуючи рівновагу, тягнути руку вперед, а ногу - п'яткою назад, носок на себе.

Фізичні вправи при ожирінні.

Різновиди ходьби та бігу

- енергійна ходьба на місці.
- ходьба на носках, п'ятах, зовнішньої та внутрішньої сторонах стопи зі збереженням правильної постави.
- ходьба приставним кроком.
- ходьба з високим підніманням колін.
- ходьба з закиданням стегна.
- ходьба з подоланням перешкод.
- ходьба «гусиним» кроком.
- ходьба збільшуючи темп з переходом на легкий біг.
- легкий біг (з дозуванням часу) з переходом на крок для відпочинку.
- біг на носках.
- біг з високим підніманням колін.
- біг закидаючи гомілки назад и торкаючись п'ятами сідниць, с незначним пересуванням.
- біг маховими кроками.
- стрибкоподібний біг з ноги на ногу, відштовхуючись вперед – вгору.
- біг по відмітках по прямій.
- біг підцюзцем .
- біг через предмети.
- біг із визначеною частотою кроків.
- біг на орієнтир.

Вправи без предметів

- енергійна ходьба або ходьба на місці с дотриманням правильної постави та глибоким диханням - 45 с.
- В.п. – о.с. 1 – руки в сторони; 2 - руки в гору, піднятися навшпиньки та підтягнутися руками вгору; 3 – руки в сторони; 4 – в.п. Повторити 6-8 разів.
- В.п.- стійка, руки на пояс. 1 - присід, руки вперед; 2 – в.п.; 3- нахил вперед; 4 – в.п. Повторити 6 – 8 разів.
- В.п. – стійка, руки в сторони. 1 – змах лівою ногою вперед і оплеск долонями під нею; 2 – в.п.; 3-4- те саме другою ногою. Повторити 4 – 5 разів кожною ногою.
- В.п. – стійка на колінах, руки в сторони. 1 – Прогинаючись та повертаючись тулуб вправо, торкнутися пальцями правої руки п'ято; 2 – в.п.; 3-4 – те саме в інший бік. Повторити 8 – 10 разів.
- В.п. – упор стоячи на колінах. 1 – змах правою ногою назад; 2 – в.п.; 3-4 – те саме другою ногою. Повторити 4-5 разів кожною ногою.
- В.п. – упор лежачи на стегнах. 1 – сід на п'яти (руки від підлоги не відривати); 2 – в.п. Повторити 8 -10 разів.
- В.п. – стійка ноги нарізно, руки на пояс. ! – стрибком стійка схресно з правою; 2 – в.п.; 3 – схресно лівою; 4 – в.п.. Повторити 15 – 20 разів.

Вправи з гімнастичними палицями

- балансування палицею, тримаючи її вертикально на долоні або на пальці руки.
- В.п.- стійка, руки вгору хватом палицю за кінці. 1-2-3 – нахил вперед положити палицю; 4 – в.п. ; 5 -7 пружинні нахили вперед - взяти палицю в руки; 8- в.п.
- В.п. – вузька стійка, палка вертикально попереду з хватом за верхній кінець. Відпустити палицю, швидко зробити перемах правою ногою над палицею и спіймати палицю, не допустивши, щоб вона впала або змістилася з точки опори.
- Те саме лівою ногою.
- Те саме з поворотом на 360 градусів.
- В.п. – вузька стійка, руки вперед, хватом палицю за кінці. Швидко перевести палицю за спину.
- Те саме але зменшуючи відстань між руками;
- В.п. – вузька стійка. Руки вперед хватом за нижній кінець палиці обома руками (палиця вертикально). Нахилитися назад, торкнутися палицею підлоги і повернутися у в.п.
- В.п. – вузька стійка. Присідання з опорою на палицю зі збереженням постави.

Вправи з короткою скакалкою

- Обертання скакалки з виконанням стрибків на обох ногах, на одній нозі із міжскоком.
- Обертання скакалки вперед (назад) схресно зі стрибками через неї.
- Обертання скакалки з виконанням стрибків на одній нозі, друга нога пряма вперед або назад, в сторону.
- Біг з обертанням скакалки на два кроки.
- стрибки з обертанням скакалки вдвох, стоячи боком один до одного, взявшись під руки. Скалку обертати вільними руками.
- Обертання скакалки вперед (назад) і стрибки через неї вдвох (партнер стоїть попереду або позаду)
- Подвійне обертання скакалки вперед (назад) на один стрибок.
- обертання скакалки в горизонтальній площині над підлогою і стрибки через неї.

Вправи із гімнастичною палицею

1. Ходьба на місці з високим підніманням стегна, дихати довільно, вперед не нахилитися — 1 хв.

2. В.п. — стійка ноги нарізно, палиця внизу (тримати її на ширині плечей).

1—2 — палицю вгору, нахил назад (дивитися на палицю);

3—4 — в.п., руки і ноги не згинати. Повторити 7—8 разів.

3. В.п. — те саме.

1—2 — палицю угору, нахил назад, голову підняти (дивитися на палицю) — вдих;

3 — палицю на груди (ліктьї вниз);

4 — нахил уперед, палицю вперед (пальцями торкнутися підлоги), ноги і руки не згинати;

5 — випрямитися, палицю на груди;

6 — палицю вгору;

• 7 — палицю вниз. Повторити 6—7 разів.

4. В.п. — стійка ноги нарізно, палиця за головою, тримати її закінці, лікті вниз.

1—3 — пружні нахили ліворуч (ноги не згинати, вперед не нахилитися);

4 — в.п., дихати довільно.

Те саме вправо. Повторити 6—7 разів у кожен бік.

5. В.п. — палиця вертикально, упор кінцем у підлогу, хват за верхній кінець, руки випростані.

1—2 присідання, коліна нарізно — вдих;

3—4 в.п., видих.

Тулуб уперед не нахилити. Повторити 7—8 разів.

6. В.п. — стійка ноги нарізно, палиця на лопатках, лікті вниз.

1—2 нахил уперед (підняти голову, ноги не згинати, прогнутися) — вдих;

3—4 в.п., видих. Повторити 8—10 разів.

7. В.п. — стійка ноги нарізно, палиця за головою, лікті вниз.

1 — нахил уліво (голову не опускати, ноги не згинати);

2 — в.п.;

3 — нахил управо;

4 — в.п.;

5 — поворот тулуба вліво (ноги не згинати і не повертати, дивитися ліворуч);

6— в.п.;

7— те саме вправо;

8—в.п.

Дихати довільно. Повторити 7—8 разів.

8. В.п.— сід зігнувши ноги (ступні на підлозі), палиця під колінами (хват знизу).

1—2 — ковзаючим рухом розігнути ноги і, нахилиючись уперед, просунути палицю до п'яток (ноги випрямити) – вдих;

3—4 — в.п. (притягнути палицею стегна до себе) — видих.

Повторити 7—8 разів.

9. В.п. — о.с., палиця внизу.

1 — стрибок, ноги нарізно, палицю до грудей;

2 — стрибок, ноги разом, палицю вгору;

3— стрибок, ноги нарізно, палицю до грудей;

4— в.п.

Дихати довільно, ноги згинати не сильно. Повторити 10—12 разів.

10. Біг у повільному темпі, з переходом на ходьбу (1—2 хв).

Вправи з малим м'ячем

1. Підкидати м'яч і ловити його двома руками.
2. Те саме, але лівою або правою рукою.
3. Те саме, але під час польоту м'яча зробити один, два або три оплески в долоні.
4. Те саме, але за спиною і перед собою.
5. Підкидати м'яч угору і ловити його після відскоку на рівні голови (грудей, пояса, колін) спочатку двома, а потім однією рукою.
6. Підкинути м'яч угору, присісти і торкнутись підлоги однією (а потім двома руками) й спіймати м'яч.
7. Перекинути м'яч над головою із лівої руки в праву і навпаки
8. Кинути м'яч об стінку і спіймати його після відскоку.
9. Те саме, але після підскоку від підлоги.
 10. Кидки м'яча об стінку на дальність відскоку.
 11. Кинути м'яч об землю так, щоб він відскочив якомога вище від землі і спіймати його.
 12. Підкинути м'яч правою рукою за спиною над собою і спіймати його обома руками.
 13. Те саме лівою рукою (правою).
 14. Затиснути м'яч ступнями, стрибком підкинути його і спіймати обома руками.

15. Те саме однією рукою.

16. Підкинути м'яч, зробити поворот на 360° і спіймати його.

Вправи з короткою скакалкою

1. Обертання скакалки з виконанням стрибків на обох ногах, на одній нозі і з міжскоком.
2. Обертання скакалки вперед (назад) схресно зі стрибками через неї.
3. Обертання скакалки з виконанням стрибків на одній нозі, друга нога пряма вперед або назад, в сторону.
4. Біг з обертанням скакалки на два кроки.
5. Стрибки з обертанням скакалки вдвох, стоячи боком один до одного, взявшись під руки. Скакалку обертати вільними руками.
6. Обертання скакалки вперед (назад) і стрибки через неї вдвох (партнер стоїть попереду або позаду).
7. Подвійне обертання скакалки вперед (назад) на один стрибок.
8. Обертання скакалки в горизонтальній площині над підлогою і стрибки через неї.

Вправи з обручем

1. На рівному майданчику кидають обруч так, щоб він пролетів уперед і повернувся назад.
2. Пробігання через обруч, що повільно котиться по прямій.
3. Стрибок вгору прогнувшись ноги нарізно над обручем, що котиться назустріч.
4. Обертати обруч правою (лівою) рукою в різних площинах (перед собою, збоку, над головою).
5. Обертати обруч навколо шиї, пояса.
6. Покотити обруч вперед наздогнати його і перестрибнути способом «переступання».
7. Біг в обручі вдвох обличчям вперед, тримаючись попід руки; обличчям один до одного або спиною — галопом (приставними кроками).

ВПРАВИ ДЛЯ ОЧЕЙ

Вправа №1

Легке натискання точки Цінмін. Для цього великими пальцями обох рук (лівою рукою зліз, правою рукою – справа) злегка натисніть ці точки в бік перенісся. Як знайти точку Цінмін? Вона розташована по середині між внутрішнім кутом ока та верхньою точкою перенісся. Це невеличка впадинка на кістці. Натисніть 8 разів.

Вправа №2

Коловий масаж орбіти ока. Великі пальці обох рук встановлюються з обох боків обличчя на точці Тайян. Вказівні пальці розташовують на очних орбітах. Тримаючи великі пальці на точці Тайян, масажувати навколо ока. Цю точку знаходять, доторкнувшись пальцям посередині між

зовнішнім кутом ока та зовнішнім кінцем брови, відвести його трохи в напрямку потилиці, де також є западинка. Треба 4 рази натиснути на точку і 4 рази обвести вказівним пальцем навколо ока.

Вправа №3

Легке натискання точки Сибай вказівними пальцями обох рук. Точка 4 рази масажується руками спрямованими в середину обличчя, 4 рази – назовні. Важливо правильно знайти точку Сибай: від середини ока подумки провести лінію вниз до западини на кістці.

Вправа №4

«Сухе вмивання». Пальцями обох рук проводити коловий рух від рота до носа, до лоба й по точці Тайян збоку. Виконуючи вправу, рахують до 4. Кожну вправу повторювати 4 рази.

Спеціальні вправи для профілактики порушень зору

Вправи для релаксації

1. Накривання очей долонями. Сидячи на стільці, прийняти зручне положення, заплющити очі, накрити їх долонями так, щоб середина правої долоні була перед правим оком, а лівої перед лівим (пальці схрещенні на лобі). Не давть на очі! Лікті опустити на коліно. Чим чорніший колір перед заплющеними очима, тим більше розслаблення вони відчувають, тим ефективніший відпочинок. Виконувати 2-3р. на день по 10-20 хв. Найпростіший та найефективніший спосіб корекції зору.
2. Похитування. Встати прямо, ноги ледь розставити, руки опустити вздовж тулуба, зберігаючи вільний стан, похитування з сторони в сторону, уявляючи себе маятником, рухатися повільно, можна трохи піднімати п'яту, але не відривати ступню від підлоги. Тулуб тримати прямо (вперед не нахилитися), ноги не згинати. Похитувати треба виконувати біля вікна чи дивлячись на нерухомий предмет біля вікна. Похитавшись 1 хв., заплющить очі та, продовжуючи похитування, уявіть те, що побачили. Розплющить очі та продовжуйте рух ще 1 хв. Виконувати вправу треба тричі на день по 5-10 хв.
3. Моргання. Моргати 1-2 р. кожні 10 с. (але без зусиль), особливо під час читання. Дуже простий та ефективний шлях зняття напруження.
4. Сонячне світло. Заплющити очі, повернутися обличчям до сонця та повільно повертати голову зі сторони в сторону, щоб промені рівномірно потрапляли на всі частини ока. Виконувати тричі на день по 10 хв., якщо є можливість. Це сприяє припливу крові до очей та розслаблення м'язів та нервів очей.
5. Холодна вода . Хлюпнути на заплющенні очі водою, але не сильно, на відстані 2 см. Повторювати процедуру 20 р.,потім витерти заплющені очі рушником. Процедуру повторювати не менше ніж тричі на день.

Вправи для м'язів очей

1. Якомога м'якше переводьте очі вгору та вниз 6 р. Очі повинні рухатися повільно та з рівними інтервалами. Не докладайте зусиль. Повторювати 2-3 р. у 6 рухів за паузами і 1-2 с. між циклами.
2. Рухайте очима зі сторони в сторону з максимальною амплітудою без зусиль. Виконати 6 р. Повторювати цикл 2-3 р. з паузами 1-2 с.

3. Піднесіть вказівний палець правої руки на відстань приблизно 20 см. до очей, потім переведіть погляд з пальця на якийсь великий предмет на відстані 3 см. і більше. Переводьте погляд 10 р., потім відпочиньте 1 с. та повторіть вправу 2-3 р. виконуйте вправу швидко. Це найкраща вправа для тренування акомодатції, її слід виконувати часто.
4. Рухайте очима повільно та м'яко, по колу в один бік, потім в інший, по 4 кола у кожен. Потім 1с. відпочиньте і повторіть ще 2-3 р. Цю вправу треба виконувати після того, як кілька секунд очі були накриті долонями.

Усі разом вправи займають 4-5хв.

Вправи для зняття напруження з очей

Комплекс №1

1. Заплющити очі на кілька секунд, дуже напружуючи очні м'язи, потім відкрити їх, розслабивши м'язи очей. Дихання ритмічне. Повторювати 4-5р.
2. Подивитися на перенісся та затримати погляд на кілька повних циклів дихання. До стомлювання очі доводити не можна. Потім подивитися у далечінь. Повторювати 4-5 р.
3. Не повертаючи голови, подивитися вправо та зафіксувати погляд на кілька секунд, потім подивитися удалечінь прямо. Аналогічно виконувати вліво, вгору, вниз. Виконувати 4-5 р.
4. Часто розплющувати та заплющувати очі (моргати) протягом 20-30 с.

Комплекс №2

1. Дуже повільно обертати очима. Вдихнути, дивитися вправо, потім угору, видихнути, вліво та вниз. Спрямувати погляд удалечінь. Повторювати комплекс вправ, спрямувати погляд у протилежний бік. Виконувати вправи 4-5 р. в один та другий бік.
2. Для поліпшення фокуса очей дивитися на кінчик носа, потім відразу перевести погляд у далечінь. У обох випадках погляд затримується на кілька секунд. Повторювати вправу 4-5 р.
3. Заплющити очі на 3-5 с., потім розплющити їх на такий самий час. Повторювати 4-5 р.
4. Не рухаючи головою, перевести погляд угору, прямо, вниз, потім вліво, прямо, вправо. Аналогічно рухати очима по діагоналі в один та другий бік.

Комплекс №3

1. Подивитися вправо не повертаючи голови, та зафіксувати погляд на кілька секунд, потім уліво на кілька секунд, подивитися прямо. Підвести очі вгору на кілька секунд та опустити вниз розслабивши м'язи очей. Подивитися прямо. Повторити 4-5р.
2. Подивитися кілька разів на кінчик пальця, віддаленого на 30 см. від очей, потім перевести погляд на 3-5 с. Повторити 4-5 р.
3. Заплющити очі на 5-10 с., розслабити очні м'язи, розплющити на 5-10 с., повторити 4-5р.
4. Зробити кілька колових рухів очима (4-5 рухів) в один бік, так само в інший. Темп середній. Перенести погляд прямо на 5-7с. Повторити 3-4р.
5. Поморгати кілька разів очима, не напружуючи очні м'язи.

Комплекс №4

1. Подивитися суворо вгору, перевести погляд униз. Повторити 6-8 р.
2. Подивитися вгору – вправо, потім по діагоналі вниз – уліво. Повторити 6-8 р.
3. Подивитися вгору – вліво, потім по діагоналі вниз – управо. Повторити 6-8 р.
4. Перевести погляд у лівий куточок ока, потім по горизонталі управо. Повторити 6-8 р.
5. Витягнути вперед руки по середній лінії обличчя. Дивитися на кінець пальця та повільно наближати його, не відводячи очей доти, поки палець не почне двоїтися. Повторити 6-8 р.
6. Палиць на переніссі. Перевести погляд обох очей на перенісся та назад. Повторити 10-11 р.
7. Колові рухи очима за годинниковою стрілкою та назад.
8. Швидко моргати протягом 15 с. Повторити 3-4 р.
9. Міцно заплющити очі на 3-5 с., потім розплющити на 3-5 с. Повторити 8-10 р.
10. Заплющити та масажувати повіки коловими рухами пальця протягом 1хв.
11. Переводити погляд з ближнього предмета на дальній та навпаки.

Комплекс №5

1. Зажмурити очі (с поступово наростаючою силою), розплющити на 3-5 с. Повторити 4-6 р.
2. В.п.-стоячи до гімнастичної стінки спиною, ноги нарізно, взятися руками за рейку в горі поширше.
 - 1- подивитися на носок правої ноги;
 - 2-перевести погляд на протилежну руку;
 - 3-подивитися на носок лівої ноги;
 - 4-Перевести погляд на праву руку.

Повторити 3 рази.

3. В.п. – стоячи біля гімнастичної стінки, захопивши перекладину руками.

- 1- прогнутися;
- 2- повернутися у в.п.;

Повторити 3-6р.

4. В.п. те саме.

1-6 - колові рухи очима за годинниковою стрілкою та назад. Виконати по 2 р. у кожен бік, темп повільний.

5. В.п. – лежачи на спині, в опущених руках м'яч.

- 1-4 – руки вгору, стежити очима за м'ячем (вдих);
- 5-8 - руки вниз. Стежити очима за м'ячем (видих).

Виконати 4 р. у повільному темпі.

6. В.п. лежачі на спину, руки вздовж тулуба.

- 1- Руки в сторони (видих);
- 2- Зігнути ліву ногу в коліні, обхопити її руками (вдих);
- 3- 4 – те саме правою ногою.

Повторити 4-6 р. у середньому темпі.

7. В.п. лежачі на спині, руки у сторони, у руці м'яч.

1-6 – повільне перекладання м'яча в другу руку, стежити за м'ячем очима. Виконати 2 р. кожною рукою (стежити, щоб руки були спрямовані точно в сторони).

8. В.п. лежачі на спині, руки за головою, вправа «велосипед». Виконувати 1 хв. (стежити за руками). Дихання не затримувати.

9. В.п. – лежачі на спині. Трьома пальцями кожної руки злегка потиснути на верхнє повіко із заплющеними очима, через 1-2с. відпустити на 20-30 с. (натискати з різною силою та частотою від 40-80 р. на хв.). Не спричиняти болю. Дихання не затримувати.

10. В.п. – стоячи біля вікна з міткою на склі. Переведення погляду з точки удалечині та назад 5 хв.

11. В.п. – сидячи заплющити очі, спокійно дихати 1хв.

Комплекс №6

1. 5-10 – кратні рухи очних яблук вправо, вліво, вгору, вниз, по колу в один та інший бік.

2. Послідовно дивитися у далечінь через вікно, потім переводити погляд на олівець уперед витягнутій руці, далі продовжувати фіксувати погляд на олівці, наближаючи йог до очей на відстані 10 см.

ДОДАТОК № 3

ОРІЄНТОВНІ ІГРИ

1. Ігри з елементами загально - розвиваючих вправ

«М'яч – сусідові»

Команди шикуються в шеренги на витягнуті руки. М'яч у руках направляючого. За командою вчителя він передає м'яч партнеру праворуч, той – далі. Коли м'яч дійде до останнього гравця, той біжить на правий фланг команди і стає направляючим, а потім передає м'яч партнерові праворуч і так далі. Перемагає команда, яка першою закінчила передавати м'яч. Гравці не повинні підходити ближче, ніж на відстань витягнутих рук.

«Вудка»

Гравці стають в коло. Керівник (або ведучий), стоячи в центрі крутить мотузку з мішечком на кінці («вудку») так, щоб мішечок проходив між ногами гравців, які повинні в цей час підстрибувати. Хто зачепив вудку, вибуває з гри. Гра закінчується коли залишиться три-чотири гравці, які зачепили «вудку»

«Заборонений рух»

Діти стають у колону по одному, а керівник – збоку, щоб бачити всіх дітей. Гравці повинні виконувати за керівником усі рухи, крім забороненого, який завчасно обумовлюється (наприклад, «Руки на пояс»). Той, хто повторить цей рух, стає в кінці колони, а гра продовжується. Перемагають ті учні, які були найбільш уважні і не допустили помилок.

2. Корекційні ігри

«Слухай сигнал»

Учні йдуть по колу або пересуваються майданчиком у вільному напрямку. Коли вчитель подасть сигнал в умовний спосіб (свистком або плесне у долоні) один раз, учні повинні набути пози «лелеки» (стояти на одній нозі, руки в сторони) або іншої, обумовленої раніше, пози. Якщо вчитель подасть сигнал двічі, учні повинні набути пози «жабки» (присісти, п'яти разом, носки й коліна в сторони, руки між ступнями ніг на підлозі). На третій сигнал учні відновлюють ходьбу.

«День і ніч»

Дві команди стають спиною одна до одної посередині майданчика на відстані 2-3 м. У кожній команді на краю майданчика є «дім» на відстані 10-15 м від середньої лінії. Одна команда зветься «Ніч», друга «День». Коли вчитель викликає команду «День», команда біжить до свого дому, а команда «Ніч» її наздоганяє. Підраховують кількість спійманих. Якщо вчитель сказав «Ніч», то навпаки – команда «День» наздоганяє. Спіймані гравці продовжують грати в своїй команді. Гра повторюється певну кількість разів. Виграє та команда, яка спіймає більше гравців іншої команди. Обидві команди треба викликати однаково кількість разів.

«Відгадай по голосу»

Всі гравці стають у коло, а всередині кола – ведучий. Ведучому хусткою зав'язують очі. За вказівкою вчителя один із гравців підходить до ведучого, злегка торкається до нього рукою, називаючи його ім'я. Ведучий по голосу або на дотик (одяг, волосся) повинен угадати, хто з гравців до нього приходив. Якщо вгадав, то вони міняються ролями, якщо помилився, то він продовжує бути ведучим. Якщо ведучий тричі помилився, то обирають на цю роль іншого гравця. Якщо гравців багато, то краще утворити два - три кола. Змінювати голос не можна.

«Море хвилюється»

Цю гру можна проводити як на повітрі, так і в приміщенні. Жебракуванням або лічилкою обирається ведучий. Потім ставлять стільці (їх має бути менше, ніж учасників гри) й після слів ведучого «Море хвилюється» всі починають бігати, стрибати, імітуючи хвилі. «Море спокійне», - вигукує ведучий, і гравці вмиг повинні зайняти місця на стільцях. Діти, які залишилися без місця, вибувають із гри. Гра продовжується, кількість стільців поступово зменшується. Перемагає той, хто лишився останнім. Гру можна проводити під музичний супровід.

3. Ігри, естафети в процесі навчання бігу

«До своїх прапорців»

Гравці об'єднуються у 3-4 групи, кожна з яких шикуються у коло. У центрі кожного кола перебуває гравець із кольоровим прапорцем у витягнутій угору руці. За першим сигналом учителя всі учні, крім гравців із прапорцями, розбігаються майданчиком. За другим сигналом гравці повинні зупинитися, присісти та заплющити очі, а гравці із прапорцями за вказівкою вчителя переходять у цей час на інше місце. Після слів учителя: «До своїх прапорців!» — гравці розплющують очі та біжать до прапорців своїх кольорів, щоб першими утворити коло. Група, яка зробить це першою, перемагає.

«Кіт і мишка»

Діти, взявшись за руки, утворюють загальне коло. Один з гравців зображає «кота», другий – «мишку». Мишка втікає від кота, кіт її наздоганяє. Діти, що стоять у колі, вільно пропускають мишку під руками і намагаються перешкодити котові ввійти в коло. Якщо кіт спіймав мишку, або не може довго її наздогнати, то призначають іншу пару. Вказівка до гри. Щоб кіт швидше спіймав мишку, в колі роблять кілька «воріт», крізь які кіт може вільно вбігати в коло і вибігати з нього.

«Білки, жолуді, горіхи»

Учні стають по троє («Білка», «Жолудь», «Горіх») і беруться за руки. Кожен повинен запам'ятати свою «назву». Один із гравців призначається ведучим. За викликом учителя («Білки», «Жолуді» або «Горіхи») вони міняються місцями, а ведучий займає одне з місць у трійці, дістаючи назву вибулого гравця. Той, хто залишився без місця, стає ведучим, і гра продовжується.

«Горобчики – стрибунчики»

На майданчику креслять коло, всередині якого розміщується «кішка», всі гравці – «горобчики» - перебувають за його межами. «Горобчики» безперервно вскакують у коло і вискакують із нього. «Кішка» намагається спіймати того «горобчика», який затримався в колі. Спійманий гравець стає «кішкою», а вона займає місце серед «горобчиків» , і гра продовжується.

«Злови комарика»

Учні стають у коло обличчям до центра. У центрі – вчитель, в якого на вудочці прив'язаний м'ячик – «комарик». Учні повинні зловити або доторкнутися рукою до «комарика», який літає вище голови. Виграє той, хто більшу кількість разів зловить «комарика». Гра може проводитися при поділі на команди.

«Швидко по місцях»

Усі гравці шикуються в одну шеренгу (між гравцями стандартний інтервал). Шеренга хлопчиків — із правого флангу, шеренга дівчат — з лівого. Між хлопчиками і дівчатками інтервал 1-3 м. За командою вчителя «Побігли!» всі учні розбігаються в різні сторони. По іншій команді вчителя: «Швидко по місцях» всі учні повинні вишикуватись на свої вихідні положення зі стандартним інтервалом. Виграє команда, яка швидше вишикувалась. Варіанти гри: а) шиккування можуть бути у колону по одному, у дві шеренги і т.д.; б) перед шиккуванням гравці повинні (за завданням вчителя) виконувати якусь рухову дію (стрибати, пролізати).

4. Народні та рухливі ігри, забави та хороводи

«Баранчики на мосту»

Кожна група шикуються у колону по одному у кінці «дошки» (дві накреслені паралельні лінії: ширина 20 см, довжина 10 м). За сигналом діти по одному з кожної групи йдуть по ній, зустрівшись посередині, обертаються на 180 градусів і повертаються кожен у свій бік, доходячи до кінця; обходять свою колону справа та стають в її кінець.

«Доторкнися до води у річці»

Діти йдуть по лаві, руки на поясі. На кожен крок присідають на одній нозі, другу опускають униз, торкаючись носком землі.

«Добіжи до прапорця»

Діти шикуються в дві шеренги. Перша – на стартовій лінії, друга – за метр від неї. На протилежному боці майданчика (відстань 10-12 м) покладено прапорці за кількістю гравців. Перша шеренга за сигналом: «Один, два, три – біжи!», який хором дає друга шеренга, біжить по черзі

до прапорців, піднімають їх та повертаються кроком. У цей час друга шеренга підходить до лінії старту. Діти з прапорцями стають на другу лінію та подають сигнал разом.

«М'ячі – мішені»

Діти діляться на дві команди та шикуються в шеренги обличчям один до одного. Відстань між ними 4-6 м позначається лініями. Посередині зали (майданчика) позначається коридор завширшки 50-70 см. У ньому покладені мішені – 2-3 гумові або волейбольні м'ячі. У кожного гравця – по малому м'ячу. За сигналом усі одночасно кидають м'яч у мішені, намагаючись викотити їх із коридору в бік свого суперника. За кожен м'яч, забитий у бік суперника, команда отримує один бал.

«Раки»

Перша команда тримає обруч вертикально до підлоги, друга – стоїть на старті (за 2-3 м від лінії обручів). За сигналом учителя друга команда повзе вперед, спираючись на кисті рук, проповзає крізь обручі, міняється з першою командою місцями. Те саме робить перша команда.

«Снайпери»

Для гри потрібні містечка і тенісні м'ячі (бажано за кількістю граючих). Учасники гри будуються в одну шеренгу і розраховуються на перший-другий. Перші номери - одна команда, другі - інша. Якщо ширина площадки не дозволяє всім стояти в одній шерензі, то гравці утворюють дві шеренги, одна в потилицю іншої. У цьому випадку кожна шеренга - команда. Перед шкарпетками граючих проводиться риса, за яку не можна заходити при метанні м'яча. У 6 м від цієї риси і паралельно їй ставиться в ряд (в півтора кроках один від іншого) упереміж по 5 містечок двох кольорів. Згідно кольором містечок командам дають назви (наприклад, сині і білі). Зміст гри. За сигналом вчителя команди по черзі залпом (усі гравці одночасно) метають м'ячі в городки з положення стоя, з коліна або лежачи, за умовами гри. Кожен збитий містечко свого кольору відсувається на крок далі, а збитий містечко команди супротивника - на крок ближче. Виграє команда, що зуміла в ході декількох метань далі відсунути свої цілі. Правила гри: 1. Городки ставляться на нові місця після залпу однієї з команд. 2. Покинуті м'ячі підбираються гравцями іншої команди. 3. Збиті містечка ставить на нові місця помічник вчителя.

«Бджоли та ведмежата»

Вчитель об'єднує дітей у дві нерівні підгрупи. Менша підгрупа (приблизно одна третина) — «ведмеді», решта — «бджоли». «Бджоли» розміщуються недалеко від гімнастичної стінки, перед натягнутим шнуром — «вуликом». Частина «бджіл» вилазить на гімнастичну стінку. На відстані 3–5 м від гімнастичної стінки накреслено коло — «ліс», де живуть «ведмеді в барлозі». На протилежному боці — «поле, луки».

На слова вчителя:

Бджоли вулик залишають,

В луг квітучий поспішають! — «бджоли» злязять із гімнастичної стінки, решта підлазять під натягнутий шнур (на висоті 50–60 см).

На слова:

Полетіли по медок,

Полетіли до квіток! — «бджоли» летять на «луки», у «поле», тобто за визначену лінію.

Вчитель (звертаючись до «ведмедів»)

А ведмеді у садок

В вулик лізуть по медок.

«Ведмеді» вилазять зі свого «барлога», йдуть до «вулика» і вилазять на гімнастичну стінку (на висоту 1,5–2 м). На слова вихователя «Бджоли!» «ведмеді» поспішають до свого «барлога», а «бджоли» із дзижчанням повертаються. Одна група «бджіл» на гімнастичній стінці відганяє «ведмедів», а друга вилазить на стінку. Під час повторення гри діти міняються ролями. Вчитель називає найспритніших дітей, які швидко і правильно вилазили на гімнастичну стінку і злазили з неї, швидко бігали.

Рекомендації до гри

«Бджолам» слід не ловити «ведмедів», а тільки торкатися їх. Ужалені «ведмеді» залишаються у «берлозі». Слід уважно стежити за дітьми, які вилазять і злазять із гімнастичної стінки. Дітям забороняється зістрибувати зі щаблів стінки.

«Переліт птахів»

На початку гри вчитель домовляється з дітьми, що майданчик — це «море», а «пароплав» — це гімнастична стінка, лава або колода. Діти («пташки») перелітають через «море». Учитель вимовляє: «У-у-у!», що означає завивання бурі, «пташки» рятуються на «пароплаві». Учитель повинен стежити, щоб діти, піднімаючись на гімнастичну стінку, не пропускали щаблі та не наштовхувались одне на одного. Коли «бура вщухне», «пташки» знову «літають».

«Мала куча»

Умовившись грати, беруть когось на «кря»:

Кря,кря, крякіця, а сходитьесь на вріця,

Сіра кобила по лану ходила,

Наїлася гречки, стала суперечка.

Повалять одного, а всі інші зверху, ще й кричать:

Мала куча. Дайте ще!

«Мак»

Діти стоять у колі пліч-о-пліч. Одна дитина всередині — це «городник». Вихователь співає:

Ой на горі мак,

Під горою так.

Діти беруться за руки і, ступаючи назад, збільшують коло на ширину піднятих у сторони рук. На слова:

Мак, мак, маківочки,

Золоті голівочки! — діти роблять крок на місці та виконують мах руками вперед назад. На слова:

Станьте ви так,

Як на горі мак! — діти присідають і показують руками, який виріс мак (протягають руки вперед).

Діти, стоячи, запитують:

Городнику, городнику,

Чи полив ти мак?

Г о р о д н и к. Полив.

На приспів:

Мак, маки, маківочки,

Золоті голівочки! — діти роблять крок на місці, розмахуючи руками вперед і назад, а «городник» у цей час ходить у середині кола й удає, що поливає мак.

На слова:

Станьте ви так,

Як на горі мак! — діти, стоячи, показують, як «виріс мак» (піднімають руки в сторони на рівень плечей, долоні повертають угору, пальці трохи згинають, показують, яка квітка в маку).

На приспів:

Мак, маки, маківочки,

Золоті голівочки! — діти опускають руки і роблять крок на місці, розмахуючи руками вперед і назад.

Д і т и

Городнику, городнику,

Чи поспів мак?

Г о р о д н и к. Поспів.

Діти повторюють пісню спочатку, дрібним кроком звужують коло, беруться за руки й повільно піднімають їх угору. На слова «Станьте ви так» показують, яка спіла головка в маку.

«Пташки і кіт»

Діти - «пташки» стоять у великому колі. Посередині кола на стільчику сидить «кіт» і удає, що спить. Вихователь проговорює:

Білий котик спить на лаві

Серед нашого двора.

Прилетіли пташенята.

Та як крикнуть раптом:... («Кра!»)

Діти, узявшись за руки і ступаючи дрібним повільним ритмічним кроком, разом із вихователем звужують коло, зупиняються пліч-о-пліч.

Вони дружно кричать: «Кра!» «Кіт» прокидається

і кричить: «Няв!» Діти - «пташки» біжать урозтіч, а «кіт» ловить

їх. Гра повторюється з іншим «котом».

Рекомендації до гри

«Кіт» не розплющує очей, поки не почує слово «Кра!». Спійманими слід уважати тих, кого «кіт» торкнувся рукою. Дитина, яку спіймали, не може бути «котом» (щоб діти навмисно не піддавались).

«Сірий кіт»

Завдання гравцям: вибрати кота, усім іншим – мишам – вишикуватися в лінійку; відповідати на запитання кота; бути спритними, швидкими, намагатися втекти від кота.

Завдання кота: стати на певній відстані від мишей (3-5м); провести діалог-розмову з мишами (Додаток); бути уважним та спритним; спіймати одну мишу.

Завдання мишей: після діалогу з котом намагатися втекти від нього.

Правила гри: за межі ігрового майданчика не вибігати.

Умови гри: спіймана мишка стає котом; котом стає й той, хто порушив правила гри.

Додаток

Кіт: А миші в стозі є?

Діти (миші): Є!

Кіт: А не бояться кота?

Діти: Ні!

Кіт: Ой, як кіт вусами заворушить – усіх мишей подушить!

«Чижик у клітці»

Діти стають у коло і, узявшись за руки, утворюють «клітку». П'ятеро-шестеро дітей — «чижики» — стають у центрі. На початку гри «чижики» стоять у «клітці». Діти за сигналом вихователя, тримаючись за руки, ідуть праворуч або ліворуч і промовляють:

Чижик, чижик, любий чиж,

Як на волю полетиш?

Хоч збирався утекти,

Та лишився в клітці ти.

Після цих слів «чижики» підстрибують на місці, роблять рухи руками вгору і вниз, наче літають. На слова вихователя «Полетіли з клітки» вони намагаються вибігти з кола, а діти, які утворюють «клітку», перешкоджають їм, то опускаючи, то піднімаючи руки. Коли всі «чижики» вилетіли з клітки, на цю роль обирають нових гравців, і гра продовжується.

Рекомендації до гри

Вихователь стежить за тим, щоб «чижики», застосовуючи силу, проривалися з клітки.

«Снігурі та кіт»

З одного боку зали (майданчика) за лінією розставлено стільці, а з протилежного — гімнастичні лави (2–3) або кубики (заввишки 15–20 см). Це — «стріха». «Снігурі» сидять на стільцях. Одна дитина («котик») — стоїть осторонь.

На слова вихователя:

Йдуть до нас морози люті,
Снігурі сидять надуті,
Пташенята стриб, стриб, стриб,
Малесенькі диб, диб, диб! — *«снігурі» підводяться і починають стрибати по всій площі.*

Вчитель

Їжу по снігу тукають,
Під стріхою спочивають.

«Снігурі» шукають їжу, а потім «летять під стріху» *(стають на лави).*

На слова:

Пташенята стриб, стриб, стриб,

Малесенькі диб, диб, диб! — *діти зістрибують із лав і стрибають залюю (майданчиком).*

На слова:

Котик підкрадається,

До пташок добирається! — *«кіт» нявчить, «снігурі» тікають до стільців, а «кіт» їх ловить.*

Після цього обирають іншого «кота». Гра повторюється.

Рекомендації до гри

Вихователеві необхідно стежити за тим, щоб діти бігали всією залюю (майданчиком) і не «літали» біля стільців. Кого «кіт» торкнеться рукою, той вважається спійманим.

«Не боюсь»

Діти утворюють коло на відстані витягнутих у сторони рук. Усі разом промовляють: «Не боюсь я холоду, не боюсь морозу!» Вони підстрибують на місці, розводять руки в сторони і зводять їх навхрест. «Мороз», який стоїть у центрі кола, намагається торкнутись тих, у кого руки розведені в сторони. Кого він торкнеться, той стоїть нерухомо і не бере участі у грі. Гра завершується тоді, коли спіймано двоє-трьох дітей.

Рекомендації до гри

Вихователеві слід нагадати дітям, щоб вони стрибали легко на носках, відштовхуючись обома ногами або перестрибували з ноги на ногу (за умовою).

«Заборонений рух»

Ведучий придумує заборонений рух, називає і показує його гравцям. Наприклад: руки вгору: hands up. Потім він починає давати різні команди, супроводжуючи їх рухами. Усі гравці повторюють за ним, стежачи, щоб не виконати заборонений рух. Хто виконає – виходить з гри.

«Два морози»

На протилежних сторонах залу відзначаються двома паралельними лініями два «дому». Два провідних - «морози» - стають посередині майданчика. Решта розташовуються за лінією «будинку».

Два «морозу» за командою керівника звертаються до граючих зі словами:

Ми два брати молоді,
Два морозу молодецькі;
Я - мороз червоний ніс,
Я - мороз синій ніс.
Хто з вас наважиться
У шлях-доріженьку пуститися?
Діти їм відповідають:
Не боїмося ми загроз,
І не страшний нам мороз.
Третю та четверту фрази водячи вимовляють по черзі.

З цими словами діти починають перебігання в протилежний «будинок». «Морози» плямують їх - «заморожують». Спіймані залишаються на тому місці, де до них доторкнувся «мороз».

При зворотній перебіжці, виконуваної після тієї ж команди, що грають намагаються виручити заплямованих, торкаючись до них, «Морози» заважають цьому.

Після декількох перебіжок водячи змінюються. Виграють ті, які не були спіймані.

Правила: 1) перебігати можна тільки після слів "і не страшний мам мороз"; 2) не можна повертатися в «будинок»; 3) не можна вибігати з «будинку», щоб звільнити пійманих.

Слова потрібно вивчити до початку гри. Ведучих краще розташовувати один за одним, окресливши, зону їх дії. До суддівства слід залучити помічників.

Гра вимагає від граючих швидкої орієнтування, спритності, сміливості. Вона допомагає вихованню почуття товариської взаємодопомоги, сприяє вдосконаленню вміння бігати швидко, легко змінюючи швидкість і напрямок рухів.

«Подольнянка»

Діти беруться за руки і становляться у коло. Вибирають лічилкою подоляночку. Діти починають співати і ходити по колу, а подоляночка робить все те, про що вони співають:

Десь тут була подоляночка,
Десь тут була молодесенька.
Тут вона стояла,
До землі припала,
Личка не вмивала,
Бо води не мала.

Ой, встань, встань, подоляночко,
Обмий личко, як ту скляночку.
Візьмися у бочки -
За свої скочки,
Підскочи до раю,
Бери сестру з краю.
Подоляночка вибирає дитину з кола, і та стає на її місце. Діти знову співають.

«Білі ведмеді»

Креслять невелике коло. Це „крижина”. Решта простору - „море”. Його на майданчику обмежують лініями. Обирають ведучого - „білого ведмедя”. Решта гравців - „ведмежата”. „Ведмідь” іде на крижину, „ведмежата” розташовуються довільно по всьому майданчику.

„Ведмідь” кричить: „Виходжу на ловлю!”, біжить з крижини в море і починає ловити „ведмежат”. Як тільки піймає кого-небудь, відводить його на крижину. Потім ловить друге „ведмежа”. Кожна пара пійманих, узявшись за руки, допомагає ловити інших. Наздогнавши кого-небудь, вони швидко з'єднують руки так, щоб пійманий гравець опинився між руками. Після цього вони кричать: „Ведмідь, на допомогу!” „Ведмідь” підбігає і „квачить” пійманого. Гра триває доти, поки не переловлять усіх „ведмежат”. Гравець, якого піймали останнім, вважається найспритнішим і наступного разу стає „білим ведмедем”.

Згідно з правилами гри пари можуть ловити гравців, тільки оточивши їх руками; забороняється під час ловлі хапати гравців; гравці, які вибігли за межі „моря”, вважаються пійманими і стають на крижину; „ведмежа”, оточене парою гравців, має право вислизнути з обіймів, поки його не „поквачив” „ведмідь”; якщо „ведмідь” піймає першу пару „ведмежат”, то сам більше не ловить, а тільки „квачить”.

«Мисливці і качки»

У центрі креслять велике коло. Гравців розраховують на перший - другий, і перші номери входять у коло. Перші номери - „качки”, другі - „мисливці”; другі одержують м'яч - волейбольний або баскетбольний. Мисливці перекидають м'яч один одному, намагаючись влучити ним у тих качок, які ближче до м'яча. „Качка” виходить з гри, якщо в неї поцілили м'ячем. Гра триває, доки не буде вибито всіх „качок”. Після цього гравці міняються ролями. Виграє команда, яка витратить менше часу або за призначений час „виб'є” більше гравців другої команди. Правилами гри „мисливцям” не дозволяється вступати всередину кола, а „качки” не мають права покидати його. Влучання зараховується, якщо м'яч торкнувся будь-якої частини тіла, крім голови, і м'яч при цьому не відскочив від підлоги або від іншого партнера. У процесі гри треба добиватися колективності дій гравців, використовуючи якнайбільше передач між партнерами. В окремих випадках доцільно самому керівникові взяти участь у грі.

«Бузьки»

Усі учасники гри малюють собі кола діаметром 1 м (можна використати гімнастичні обручі) і стають у них на одній нозі. Учитель говорить: „Бузьки полетіли!”. Всі учасники гри бігають по майданчику, махають „крилами”. Учитель забирає одне „гніздо” і говорить: „Бузьки прилетіли!”. Всі учасники займають будь-які „гнізда” і стоять на одній нозі. Хто не має „гнізда” і не може стояти на одній нозі - вибуває з гри.

«Виклик номерів»

Усі гравці діляться на дві команди і стають в одну шеренгу. У кожній команді вчитель рахує по порядку всіх гравців. Потім називає номер. Гравці, у який цей номер, виконують рухові дії (наприклад, біжать, перестрибують тощо). Команда, гравець якої першим виконає рухову дію, отримує очко.

«Вище землі»

Гравці довільно займають місця на майданчику чи у спортивному залі. Вибирають ведучого. За сигналом ведучий намагається наздогнати когось із гравців і доторкнутись до нього рукою. Той гравець, до якого доторкнулись, зупиняється і голосно говорить: “Я ведучий!” Щоб не впіймав ведучий, можна стати “вище землі” (тут у пригоді стануть гімнастичні лави, драбини, кінь, козел, перекладина, бруси і т.д.). Стояти “вище землі” можна 5 секунд, потім знову треба перебігати. Коли гравець стає “вище землі”, ведучий відходить від нього на 2 м і говорить: “Раз, два, три з цього місця зійди!”, і гравець має перебігти з цього місця на інше.

«Мороз та піч»

Діти за допомогою лічилки обирають Мороза та Піч — це ведучі. Діти стають з одного боку майданчика, «Піч» — з протилежного. «Мороз» залишається осторонь.

Піч Я Морозу не боюся,

Недарма я Піччю звуся.

Тих, хто мерзне, — зігриваю,

У веселі ігри граю.

За останніми словами діти біжать до «Печі», щоб заховатися від «Морозу». «Мороз» намагається їх «заморозити». Кого він торкнеться, той завмирає на місці.

«Баба віхола»

Діти за допомогою лічилки обирають «бабу Віхолу» й стають гуртом. «Баба», осідлавши мітлу, «під’їжджає» на ній до дітей. Під час руху «Віхоли» діти промовляють слова:

Баба Віхола, сива Віхола,

На метільній мітлі приїхала.

Полям їхала, в землю дихала,

В шибки стукала, в двері смикала.

Після цих слів діти розбігаються врозтіч, а «Віхола» намагається «заморозити» якомога більше гравців. Кого вона торкнеться, той завмирає на місці та стоїть, поки вихователь не промовить слова: «Баба Віхола геть поїхала». «Заморожені фігури тануть», гра повторюється.

«Пастух і стадо»

Усі діти зображують стадо («корів», «телят», «овець»), обирають «пастуха» і дають йому «ріжок» і «батіг».

Вчитель:

Рано-вранці пастушок

Грає гучно у ріжок.

А корівки в лад йому,

Дружно мукають: «Му-му!»

На слово «ріжок» «пастух» вимовляє: «Тру-ру-ру!» Після слів «Му-му» «корівки» мукають. «Пастух виганяє стадо з кошари на луг». «Корівки ходять по луку і шукають травичку», «телята та вівці» бігають, стрибають. Через 1–1,5 хв «пастух заганяє стадо в кошару».

«Займи місце»

Діти утворюють коло. Одного з учасників гри обирають ведучим. Йому дають до рук гілочку верби. Діти йдуть по колу, узявшись за руки. Ведучий йде по колу в протилежний бік і каже:

З вербою, вербою

Іду за тобою.

Торкнуса вербою,

Біжи за мною. Хоп!

Сказавши «Хоп!», ведучий злегка б'є гілочкою по спині одного з учасників, коло зупиняється, а той, кого вдарили, біжить зі свого місця по колу назустріч ведучому. Той, хто оббігає коло раніше, займає вільне місце, а той, хто залишився без місця, стає ведучим.

«У лісочку на горбочку»

Діти стоять у колі, одна дитина сидить усередині на стільці, заплющивши очі.

Вихователь

У лісочку на горбочку

Спить Катруся в холодочку,

Ми тихенько підійдемо,

Сон Катрусі збережемо.

Діти ходять по колу ліворуч або праворуч, а на останні слова вихователя йдуть пліч-о-пліч до «Катрусі» і зупиняються. Одна дитина, визначена вихователем, підходить до «Катрусі» та промовляє:

Катрусю, прокидайся,

У хоровод збирайся.

Усі діти промовляють:

Відгадай, хто сказав?

Його місце займай!

Якщо «Катруся» відгадала, то призначена дитина говорить

«Так!» «Катруся» тікає, а та дитина її наздоганяє. «Катруся» намагається зайняти місце у колі.

5. Рухливі ігри з повзанням і лазінням

Рухлива гра «Птахи і дощ»

Мета: вправляти у лазінні по гімнастичній стінці, вмінні бігати у різних напрямках; виховувати спритність.

Хід гри

Гра проводиться з підгрупою дітей. «Птахи» бігають майданчиком. Вихователь говорить:

Ось вже дмуха вітерець,

Буря налітає,

І маленьких пташенят,

Надворі лякає.

«Птахи» поспішають сховатися на «дереві» (гімнастичній стінці). Через деякий час вихователь говорить:

Сонце знову засіяло,

І надворі тепло стало.

Діти «злазять із дерев» і знов бігають майданчиком. Гра повторюється 3–4 рази. Вихователь стежить за тим, щоб птахи облітали весь майданчик.

Рухлива гра «Рибалки і невід»

Мета: учити лазити по гімнастичній стінці, пролазити між щаблями; розвивати гнучкість, уміння реагувати на сигнал.

Хід гри

Діти бігають майданчиком перед гімнастичною стінкою. Це — «рибки в ставку». Гімнастична стінка — це «великий невід».

В и х о в а т е л ь. Рибалки закинули невід, але верткі рибки не бояться рибаків!

Діти біжать до гімнастичної стінки (до «невода»), пролізають між рейками і опиняються в безпечному місці.

В и х о в а т е л ь. Ні з чим пішли рибалки, не зловили вони жодної рибки.

Діти повертаються на майданчик і знову бігають. Гра повторюється 3–4 рази.

Рухлива гра «Кошенята і цуценята»

Мета: удосконалювати вміння лазити по гімнастичній стінці та перелазити через гімнастичну лаву; розвивати швидкість і спритність.

Хід гри

Діти об'єднуються у дві підгрупи — «кошенят» і «цуценят». «Кошенята» знаходяться біля гімнастичної стінки, «цуценята» — на протилежній стороні майданчика в будиночках за гімнастичними лавками. Вихователь пропонує першій групі дітей — «кошенятам» — побігати легко, м'яко.

Вихователь

Ці маленькі кошенята

Мають гострі зубенята.

Мордочки привітні,

Лапки оксамитні.

На слова вихователя:

Всі тікайте кошенята,

Йдуть гуляти цуценята! —

друга група дітей перелазить через лавки і біжить за «кошенятами» і гавкає: «Гав-гав-гав!» «Кошенята», нявкаючи, швидко залазять на гімнастичну стінку. «Цуценята» повертаються у свої будиночки. Після 2–3 повторень діти міняються ролями, і гра триває.

Рухлива гра «Не дзвони!»

Мета: удосконалювати навички підлізати під шнур; розвивати спритність та увагу.

Хід гри

На двох стояках на висоті 50–60 см натягнуто шнур, до якого підвищено дзвоник або брязкальце. За шнуром (на відстані 2–3 м) покладено різні іграшки, по одній на дитину: м'яч, обручі, кубики, прапорці тощо. Діти по п'ять-шість осіб підходять до шнура і підлізають під нього таким чином, щоб не зачепити дзвіночка або брязкальця. Потім плескають у долоні над головою. Кожний обирає собі іграшку. Під мотузком необхідно пролізти таким чином, щоб не зачепити брязкальце.

Рекомендації до гри

При кожному повторенні гри вихователіві слід пропонувати змінювати спосіб підлізання (правим і лівим боком, грудьми вперед). Після кількох повторень гри завдання можна ускладнити:

після підлізання під шнур діти проходять по дошці, яку покладено на підлогу; виконують 3–4 стрибки на обох ногах, просуваючись до іграшок.

Рухлива гра «Діти і вовк»

Мета: удосконалювати вміння лазити по гімнастичній стінці та бігати з підстрибуванням; виховувати увагу, витриманість.

Хід гри

На одному боці зали (майданчика) перед накресленою лінією стоять діти. На протилежному боці, за «деревом» (стільцем або стовпчиком) сидить «вовк».

Вихователь

В лісі весело гуляємо,

Бігаємо і стрибаємо,

Зайця, білочку шукаймо.

Діти розходяться, бігають, а на слова «Зайця, білочку шукаймо» діти нахиляються, присідають.

Вихователь

Діти, поспішайте,

Вовк за деревом,—

Тікайте!

Діти біжать за лінію, деякі вилазять на гімнастичну стінку («парканчик») або стають на гімнастичні лави («колоду»), а «вовк» ловить їх.

Гра повторюється з іншим ведучим («вовком»).

Рекомендації до гри

Діти мають ходити, бігати в різних напрямках, не наштовхуватися одне на одного, а також підходити ближче до «вовка».

Рухлива гра «Переліт птахів»

Мета: удосконалювати вміння лазити по гімнастичній стінці; розвивати спритність і швидкість.

Хід гри

Вихователь домовляється з дітьми, що зала (майданчик) — це «море», а «пароплав» — гімнастична стінка, лава або колода. Діти - «пташки» перелітають через «море» (бігають у різних напрямках, виконують рухи, наслідуючи пташок). На звук «у-у-у», що означає завивання бурі, «пташки» рятуються (вилазять на гімнастичну стінку, стають на лаву, колоду). Коли буря вщухне, «пташки» знову починають «літати».

Рекомендації до гри

Вихователіві потрібно стежити, щоб, піднімаючись на гімнастичну стінку, діти не пропускали щаблів, не наштовхувались одне на одного і нагадувати їм про це.

Рухлива гра «Квочка та курчата»

Мета: удосконалювати вміння підлізати під шнур; розвивати увагу.

Хід гри

Вихователь зображує «квочку», діти — «курчат». Вони стоять перед мотузкою, натягнутою на висоті 60 см. Окремо сидить «кіт» (помічник вихователя або старша дитина).

Вихователь

Йде поважно мама-квочка,

А у слід — м'які клубочки.

Покотилися мерщій,

Щось пищать навперебій!

Усі «курчата» з «квочкою» підлазять під мотузку. Підходячи до «кішки», вихователь каже:

А ось котик, він із ранку

Всім співає колисанку,

Причаївся, наче спить

І курчат хоче зловить!

Кіт голосно промовляє «Няв!», а «курчата», почувши «Няв!», біжать у «курник» (куточок зали або майданчика). «Кіт» біжить за «курчатами»,

«квочка», «витагнувши крила» (руки) в сторони,

каже: «Дітоньки, ви поспішайте, від кота мерщій тікайте!»

Рекомендації до гри

«Курчатка» тікають, коли почують «Няв!» Під час підлізання під мотузку не потрібно торкатися підлоги руками. Поступово висоту мотузки над підлогою зменшують до 50 см.

6. Рухливі ігри з киданням та ловінням предметів

Рухлива гра «Лови, кидай, падати не давай!»

Мета: удосконалювати вміння кидати та ловити м'яч; виховувати увагу та спостережливість.

Хід гри

Діти стоять у колі, вихователь — у центрі з великим м'ячем. Він кидає м'яч то одній, то іншій дитині.

В и х о в а т е л ь

В мене є веселий м'ячик,

Він літає, він і скаче.

М'ячик наш лови, кидай,

Але падать не давай!

Діти ловлять м'яч і знову кидають вихователеві, який у цей час промовляє: «Лови, кидай, але падать не давай!»

Через деякий час вихователь промовляє:

Дружно дітоньки усі,

Пострибайте, як м'ячі!

Діти стрибають на обох ногах, наближаючись до вихователя. Він піднімає м'яч над головою і промовляє:

Треба вам усім тікати,

М'ячик буде доганяти!

Діти тікають, а вихователь кидає м'яч об землю, ловить його, і гра повторюється.

Рекомендації до гри

Діти ловлять м'яч обома руками, не притискуючи до грудей, і кидають вихователеві обома руками від грудей. Вихователеві слід назвати дітей, які правильно кидають і ловлять м'яч.

Рухлива гра «М'яч через сітку»

Мета: удосконалювати вміння кидати та ловити м'яч; розвивати швидкість і спритність.

Хід гри

П'ятеро-шестеро дітей стають по обидва боки сітки, натягнутої на висоті 130–150 см. Вони перекидають великі м'ячі одне одному через сітку. Дитина, спіймавши м'яч, перекидає його у зворотному напрямку своєму партнерові. На чийй стороні м'яч більше разів торкнувся землі, той і програв.

Рекомендації до гри

М'яч передається обома руками від грудей або зверху. Ловлять м'яч обома руками. Помилкою вважається, якщо м'яч торкнувся сітки або землі.

Рухлива гра «Збий булаву»

Мета: удосконалювати вміння прокочувати м'яч обома руками знизу; розвивати спритність та окомір.

Хід гри

Підгрупа дітей (шестеро-восьмеро осіб) стають у шеренгу вздовж риски, яку накреслено на землі. Кожний із них тримає м'яч (діаметром 10–12 см). На відстані 3–4 м від риски поставлено 6–8 булав.

Вихователь

У шеренгу треба стати,

Будем булаву збивати,

М'ячики свої кидайте,
Гру веселу починайте!
Діти прокочують м'ячі по підлозі обома руками, намагаючись збити булаву.
Гра повторюється з іншою підгрупою.

Рухлива гра «Школа м'яча»

Мета: удосконалювати вміння кидати та ловити м'яч; розвивати спритність та окомір.

Хід гри

Кожна дитина має м'яч (діаметром 12–15 см) і виконує з ним такі вправи:

- 1. М'яч угору.** Підкидає м'яч і ловить обома руками (5–6 разів). Підкидає м'яч угору, плече в долоні й ловить м'яч обома руками (5–6 разів).
- 2. М'яч об землю.** Кидає сильно м'яч об землю, щоб він підскочив, і ловить його обома руками. Підкидає м'яч угору і ловить обома руками після того, як він відскочить від землі (6–8 разів).
- 3. М'яч об стінку.** Кидає м'яч об стінку і ловить його обома руками після відскоку. Кидає м'яч об стінку, плескає в долоні й ловить його. Кидає м'яч об стінку і ловить його обома руками після відскоку від землі (8–10 разів).

Рекомендації до гри

Можна застосовувати маленький м'яч, який діти кидають то правою, то лівою рукою, а ловлять обома руками.

Рухлива гра «Кеглі»

Мета: удосконалювати вміння прокочувати кулі однією рукою; розвивати окомір і влучність.

Хід гри

Кеглі розставляють на рівному майданчику за 15–20 см одна від одної у 2–3 ряди по 3–4 штуки.

На відстані 3–3,5 м від кеглів проводять лінію. Діти по черзі з кулькою в руках стають на визначену лінію і сильним поштовхом котять кульку по рівній доріжці, намагаючись збити кеглі. Якщо вдається збити кеглю, дитина котить кулю вдруге, але вже лівою рукою, а потім передає іншому гравцеві. Виграє дитина, яка збила найбільшу кількість кеглів.

Рекомендації до гри

Кулю необхідно прокочувати, не виходячи за лінію. Той, хто прокочував кулю, ставить на місце збиті кеглі та підбирає кулі. Відстань до кеглів можна поступово збільшувати.

рухливі ігри зі стрибками

7. Рухливі ігри на орієнтування в просторі

Рухлива гра «Знайди, де заховано»

Мета: виховувати спостережливість, витримку, уміння орієнтуватися в просторі.

Хід гри

Діти стоять у шерензі на одному боці майданчика (зали). Вихователь показує дітям брязкальце, м'ячик або кубик.

Вихователь

Зараз будемо ми грати,

Іграшки будемо шукати.

Вихователь пропонує дітям повернутися до стінки і заплющити очі, а сам ховає предмет, після чого промовляє:

Діти, очі відкривайте —

І шукати починайте.

Діти розплющують очі та починають шукати предмет. Той, хто першим його знайде, має право ховати предмет.

Рекомендації до гри

Дітям починати шукати предмет можна тільки після сигналу вихователя. Якщо діти тривалий час не можуть знайти предмет, слід підійти до місця, де він захований, запропонувати пошукати в цьому місці.

Рухлива гра «Дідусь і зайчата»

Мета: виховувати спритність, увагу, пам'ять, витримку; розвивати вміння орієнтуватися у просторі; удосконалювати навички ходьби по колу (ліворуч, праворуч), присідання, стрибків.

Хід гри

Обирають «дідуса-городника», двох «зайчат» і 8–10 дітей, які утворюють внутрішнє коло, — це «капуста». Решта дітей утворюють велике коло — «город». В обох колах діти беруться за руки

і рухаються у протилежних напрямках, промовляючи слова:

Розрослась на грядці,

На городі густо

Біла, соковита,

Велика капуста.

Діти, які імітують капусту, наприкінці сказаних слів присідають. Діти із зовнішнього кола ступають крок назад, показують:

«Ось така капуста» (руки відводять у сторони долонями вниз)

і, стоячи, говорять:

Наш дідусь капусту

Добре доглядає,

Поле її часто,

Щедро поливає.

«Дідусь» заходить у зовнішнє коло і вдає, що поливає, або присідає і вдає, що підв'язує листочки. Із закінченням слів «дідусь» виходить із кола, сідає на стілець і вдає, що засинає.

Д і т и

Зайчики-побігайчики

У лісок помчали.

І качан капусти

З грядочки забрали!

У зовнішнє коло стрибають «зайчата» і виводять із внутрішнього кола одну дитину — «качан капусти». Після цього «дідусь прокидається», йде до «грядки» і намагається відгадати ім'я дитини, яку забрали «зайчата». Діти із зовнішнього кола промовляють:

Хто зник, відгадай

І мерщій відповідай.

Гра повторюється спочатку.

Рухлива гра «Знайди і промовчи»

Мета: виховувати витримку, спостережливість, орієнтування в просторі.

Хід гри

Діти стоять на одному боці майданчика (зали). Вихователь пропонує їм повернутися спиною і заплющити очі. У цей час вихователь ховає прапорець. За сигналом вихователя «Можна шукати!» діти розплющують очі й починають шукати прапорець. Той, хто знайшов його, підходить до вихователя і повідомляє про це, а потім повертається на своє місце. Гра продовжується, поки більшість дітей не знайдуть прапорець.

Рухлива гра «Хто вийшов»

Мета: розвивати вміння орієнтуватися в просторі, зорову пам'ять, витримку, чесність.

Хід гри

Діти сидять на стільцях півколом. Вихователь викликає одного з них і пропонує йому запам'ятати четверо-п'ятеро дітей, які сидять поруч, а потім залишити кімнату або повернутися спиною.

Одна дитина, за вказівкою вихователя, ховається.

В и х о в а т е л ь. Відгадай, хто вийшов!

Якщо дитина відгадала, то обирає будь-кого замість себе, і гра

повторюється. Якщо не відгадає, вона знову залишає кімнату,

а дитина, яка ховалася, сідає на своє місце. Відгадувач, повернувшись у кімнату, називає на ім'я дитину, яка ховалася і сіла на своє місце. Гра повторюється.

Рекомендації до гри

Дитина, яка відгадує, повертається в кімнату на слово вихователя «Відгадай!» Необхідно стежити, щоб діти не підказували.

8. Ігри з кольоротерапії

Реабілітаційні можливості кольору

Фахівці рекомендують використовувати колір по-різному, тобто "опромінювати" або "купатися" з ним, "одягатися", «візуалізувати», "вдихати" чи медитувати з ним. Можна застосовувати "кольоровий пляж", експериментувати, грати з кольором (розфарбувати себе вигаданим пензликом). Можна використовувати кольорові тканини, прикладаючи їх до тіла.

Зелений колір. Частіше використовується зелений колір. Це єдиний колір, яким можна опромінюватися безмежно. Кольоротерапію корисно поєднувати з повторенням формул самонавіювання, наприклад: "Я дивлюсь на зелений колір. Це колір природи. Він проходить крізь мою шкіру, доходячи до мого серця. Я насичуюся ним. Я буду здоровим та розумним, буду спокійно приймати незнайоме, гарно вчитися, пізнавати все нове, сміливо долати перешкоди".

Жовтий колір. Під час дихальних вправ "пропускають" промені жовтого кольору через шлунок, очищуючи його.

Синій колір – знімає напруження, допомагає при застудах, лікує очі, вуха, легені, ніс. Нежить лікується синім, синьо-фіолетовим або синьо-зеленим кольором, "обмальовуючи" голову вигаданим пензликом у синє забарвлення.

Зелено-блакитний колір надає відчуття спокою, задоволення, безпеки.

«Кольорові галявинки»

Мета: Вчити дітей групувати предмети за кольором та окремими кольоровими деталями; фіксувати увагу дітей на розмірі предметів, формувати в них найпростіші прийоми встановлення тотожності та різниці величини; виховувати взаємодопомогу та взаємовиручку; створити радісний настрій.

Матеріал: навчальні доріжки основних кольорів, великі та маленькі м'ячі, медалі та коробки (сині, червоні, жовті та зелені).

Перебіг заняття:

Вчитель: - Мої дітки! До нас сьогодні завітали гості, привітайтеся з ними. - Сьогодні ми з вами вирушимо у подорож!

- Роздивіться у себе на столі кольорові медальки.
- Обирайте і скоріш надівайте на себе медальку улюбленого кольору. (Діти обирають медальку, що сподобалася, та одягають її).
- Давайте роздивимось, якого кольору медальки ви обрали.
- Якого кольору твоя медалька? Червона – на що схожа?
- Ну що ж, сміливіше, по доріжці ми підемо, перешкоду перейдемо.

(Перша доріжка жовтого кольору, на ній викладені кольорові палички, як перешкоди)

Наші ніжки, нашні ніжки

По дорозі, по доріжці

Наших діток поведуть,

Наші дітки тут як тут!
Ну ж бо, Віко, не спіши!
Віолета... Всі пройшли!

- Ось ми потрапили на галявинку. (Друга галявинка червоного кольору, на ній лежать великі і малі м'ячі чотирьох основних кольорів).
- А що ж ми тут побачили?

Діти: - М'ячики!

Вчитель: - Які гарні різнокольорові м'ячі! Подивіться, у мене зелена медалька. Я беру зелений м'яч.

- Ось і ви візьміть м'яч такого ж кольору, як і ваша медалька. Подивіться, чи всі правильно обрали м'ячі? Молодці! Подивіться, чи всі м'ячі однакового розміру? Цей який? (Великий). А цей? (Маленький).
- Давайте пограємо.
- Великі м'ячі підніміть догори, а маленькі опустіть донизу. А тепер навпаки – маленькі догори, а великі донизу. Молодці!
- Наша подорож триває! Йдемо до наступної галявинки. (Третя галявинка синього кольору, на ній розташовані кольорові коробки, «будиночки» для м'ячиків.
- Діти, у кожного м'ячика є свій «будиночок», давайте ми з вами розкладемо м'ячики по їх «будиночкам». (Діти розкладають м'ячі по коробках, відповідно до кольору)
- Подивіться, чи всі м'ячики потрапили у свої будиночки? Молодці!

Вчитель: - Дітки, а зараз нас пісенька кличе назад повертатися. (Звучить пісня «Дорога, дорога». Четверта галявинка зеленого кольору. Тут діти заспокоюються та виконують дихальні вправи).

- Низько – низько поклонились,
А тепер всі розпрямились.
Всі зробили вдих глибокий,
Посміхнулись на всі боки.
- Які ви всі сьогодні молодці! Чи сподобалося вам подорожувати?

Діагностична вправа «Квітка-семиквітка»

Мета: визначення емоційного стану дитини відповідно до кольорової гама: жовтий – радість; червоний – щастя; синій – образа; зелений – спокій; сірий – сум; помаранчевий – здивування; коричневий – втома.

Обладнання: кольорові картки у формі пелюсток квітки, розкладені в довільному порядку.

Завдання. Візьміть у руки пелюстку того кольору, який вам сьогодні найбільше до вподоби, з яким хочеться потоваришувати, побути довше. Завдяки кольорам значно розширюється індивідуальна сфера переживань.

Діагностична вправа «День мого кольору»

Мета: діагностування емоційного стану дитини, розширення індивідуальної емоційної сфери; розслаблення, зняття стресів, підняття настрою та тону.

Обладнання: підручні засоби (кольоровий папір, предмети різних кольорів, фарби, тканини)

Завдання. За допомогою підручних засобів створіть: веселку настроїв; одяг настроїв; кольорову паличку-виручалочку; ласкаве проміннячко настрою; куточки свого настрою; малюнки «Мій настрої».

Діагностична вправа «Кольоровий настрої»

Мета: діагностування емоційного стану дитини, розширення індивідуальної емоційної сфери; розслаблення, зняття стресів, підняття настрою та тону.

Обладнання: на ватмані намальоване коло, розділене на сектори: червоний – активність, фіолетовий – сум та тривога, жовтий – спокій та задоволення, зелений – задумливість, мрійливість.

Завдання. Прислухайтесь до себе. Що ви відчуваєте: радість чи сум, спокій чи тривогу? Чому? Якого кольору ви уявляєте свій настрої?

Діти мають поставити свої фішки-сердечка на той сектор кола, який відповідає їхньому настрою.

Графічна вправа «Хвилинка-кольоринка»

Мета: діагностування емоційного стану дитини, розширення індивідуальної емоційної сфери; емоційний відпочинок дитини.

Обладнання: кольорові олівці, фломастери, папір.

Завдання: намалюйте те, що побажаєте (просто лінії, кульки, сніжинки, квіти тощо), використовуючи кольорові олівці або фломастери.

Час на виконання вправи: 4 – 5 хв.

Вправа «Хвилинка – кольоринка» (варіант 2)

Мета: емоційне розвантаження, відпочинок школяра.

Обладнання: картки або серветки різних кольорів.

Завдання: оберіть серветку певного кольору, сядьте зручніше, розслабтесь і дивіться протягом 5 хвилин на обраний колір.

Час на виконання вправи: 5 хв.

Графічна вправа «Малюємо себе»

Мета: створювати умови для усвідомлення дітьми себе як індивідуальності; розвивати особисту емоційну сферу дитини.

Обладнання: кольорові олівці, фломастери, папір.

Завдання. Намалюйте кольоровими олівцями себе зараз і себе в минулому.

Рекомендації педагогу: обговоріть з дітьми деталі малюнка; у чому вони розрізняються; з'ясуйте, що дитині подобається і що не подобається в собі, що їй хотілося б змінити.

Графічна вправа «Мої друзі»

Мета: діагностування та з'ясування проблем у міжособистісних стосунках дитини.

Обладнання: кольорові олівці, фломастери, папір.

Завдання. Намалюйте кольоровими олівцями своїх друзів. Можна намалювати їх як людей, а можна у вигляді тварин, птахів, квітів, дерев тощо.

Рекомендації педагогу: після малювання потрібно обговорити малюнок з дитиною, запитавши її, хто тут намальований, чому вона намальовала саме цих дітей? Чому намальовала їх в певному образі?

Вправа «Фантазія»

Мета: підняття настрою та тонусу за допомогою кольорів; розвиток творчої уяви та фантазії.

Обладнання: кольорові полотна розміром 1,5м на 1,5м., червона квітка.

Хід вправи. Учні сідають біля тканини потрібного кольору і уявляють, що вони, наприклад, на березі моря чи річки або, тримаючи в руці червону квітку, вони уявляють себе нею. Діти розповідають про свої відчуття.

Вправа «Кольоровий день»

Мета: підняття настрою та тонусу за допомогою кольорів; розвиток творчої уяви та фантазії.

Обладнання: різнокольорові предмети (іграшки, тканини, нитки тощо), олівці, фломастери, фарби, папір.

Хід вправи.

Діти разом з педагогом обирають певний колір, і йому присвячується день: з кольором знайомляться, розглядають, грають, малюють, створюють фантастичні оповідання, ігри, споруди тощо.

Реабілітаційна вправа «Кольорова водичка»

Мета: стимулювати позитивний настрій дитини; підбадьорити, підняти настрій та емоційний тонус дитини.

Обладнання: прозора склянка з водою, кольорова серветка.

Хід вправи

Учитель (учень) наливає у прозору склянку воду, ставить її на кольорову серветку. Вода вбирає інформацію про колір (5 – 10 хв.). За цей час діти розповідають вірші про «кольорову водичку», тим самим додатково заряджають воду позитивною інформацією. Наприклад:

Я люблю водичку жовту, що, як сонце, зігріває.

Коли дощ надворі, мряка, ця вода нас звеселяє.

Учитель пропонує дітям випити заряджену кольором воду за півгодини до прийому їжі.

Реабілітаційна вправа «Веселковий тонік» (для групової роботи)

Мета: підбадьорити, підняти настрій та емоційний тонус дитини.

Хід вправи

Педагог пропонує дітям зайняти зручне положення в кріслах і виконувати його команди.

Влаштуйтесь якомога зручніше і зробіть глибокий вдих і видих.

Уявіть собі світле блакитне небо з веселкою від краю до краю.

Сконцентруйтеся на червоній лінії. Уявіть, як вона починає вібрувати, віддаляється від веселки і наближується до вас у вигляді червоної хмаринки. Коли ця хмаринка досягне вас, вона розсиплеться на рубінові кристали, які торкаються вашої шкіри і перетворюються у краплі води. Вода просочується через шкір всередину і наповнює ваше тіло рубіновим кольором.

Коли ви відчуєте, що тіло наситилося кольором, зайва волога вирветься назовні і швидко розсіється.

Рекомендації педагогу, який проводить вправу з дітьми

Повторіть те ж саме з наступною та всіма іншими кольоровими лініями веселки. Зовсім не обов'язково відразу використовувати увесь кольоровий спектр, можна обмежитися декількома кольорами.

Реабілітаційна вправа «Зоряне дихання»

Мета: протидія болі будь-якого походження, тривозі, страху, поганого настрою.

Хід вправи

Педагог пропонує дітям виконувати його команди:

Сядьте якомога зручніше, а краще – приляжте.

Уявіть синє небо, засіяне зорями.

Оберіть одну зірочку – вона тепер належить вам.

Виберіть колір, необхідний для зцілення.

Включіть зірочку, нехай вона засвітиться цим кольором. Кольоровий промінь широкий, він все довкола заповнює своїм сяйвом. Вдихніть на раз-два-три, уявляючи, що ви вдихаєте кольорове повітря. Повітря, проникаючи через ніс, заповнює усе ваше тіло. Спробуйте побачити та відчутти це. Вдихайте носом.

Затримайте дихання, порахувавши до трьох.

Видихніть на раз-два-три.

Ще двічі повторіть дихальний цикл.

№ 9. Ігри на воді

«Волейбол у воді» (глибина до пояса)

Учасники утворюють коло і, довільно плаваючи, намагаються ударом однієї руки по гумовому м'ячу або кидком двома руками передати його будь-кому з партнерів, не давши упасти у воду. Гра триває 1-2 хв. Найспритнішим стає гравець, який краще за інших виконував завдання. Виконується 2-3 рази.

«Стій міцно» (глибина до пояса)

Групу ділять на дві однакові команди, які шикують у воді у шеренги обличчям одна до одної (пари суперників створюють із гравців приблизно однакової сили). Суперники беруться пальцями своїх правих рук за великі пальці; ліві руки піднімають над поверхнею води.

За сигналом кожен намагається звалити суперника у воду або примусити торкнутися води лівою рукою чи головою. Гра триває 30 с – 1хв. Гравець, який виконав завдання, заробляє команді очко. Потім гру повторюють іншими руками. Виконується 3-4 рази.

Правило: за навмисне виривання руки команді суперників зараховують штрафне очко.

«Рукохід» (глибина до колін)

Групу ділять на пари приблизно з однаковими силою і масою. У кожній парі діти стають один за одним за лінією старту поруч з іншими парами обличчям в напрямі руху.

За командою керівника перші гравці набирають положення упору лежачи, ноги нарізно, другі захоплюють їхні ноги біля гомілковостопних суглобів, піднімають і притискують до себе біля пояса. За другим сигналом перші, переступаючи руками, швидко рухаються вперед до лінії фінішу (вона на відстані 4-5 м), другі, підтримуючи ноги, йдуть кроком.

Пара, яка фінішувала першою, дістає одне очко, другою – два, третьою – три і так далі. В протилежному напрямі діти стартують, помінявшись ролями. Виконується 4-5 разів. Перемагає пара, що набрала найменшу кількість очок.

Правила:

- 1) Забороняється опускати або піднімати ноги гравця, який йде на руках;
- 2) Гравець, що тримає ноги, має йти кроком, а не бігти. За порушення цих правил команді нараховують штрафні очки.

«Невід» (глибина до пояса)

Гравці розташовуються на певній площі водойми. За сигналом призначений керівником ведучий переслідує гравців, намагаючись доторкнутися до кого-небудь рукою. Ведучий і поквацианий, взявшись за руки, утворюють «невід» і, бігаючи вдвох, намагаються впіймати чергову «рибку». Наступний впійманий гравець приєднується до «невода». Гра триває 5 хв. Виграє той, хто до кінця гри не потрапить у «невід» або спіймається останнім.

Правила:

- 1) «Рибкам» заборонено виходити за межі зазначеної площі, вибігати на берег або розривати «невід» силою; порушників правил вважають спійманими;
- 2) Гравцям, що утворюють «невід», не можна ловити «рибок» руками;
- 3) «Рибка» вважається спійманою, якщо гравці, зімкнувши руки, оточили її;
- 4) Дозволяється вислизнути з «невода» в місці його розриву, якщо він стався з вини гравців, що його утворюють.

Варіант: гравців поділяють на дві команди. Одна з них, взявшись за руки, утворює «невід», а гравці іншої вільно рухаються у воді, уникаючи потрапляння в «невід». Той, хто опинився в «неводі», вибуває з гри. Через 3-4 хв. Гру закінчують і підраховують спійманих «рибок». Виграє команда, яка за однаковий час спіймала їх більше. Під час відпочинку перед зміною ролей керівник визначає і виправляє помилки гравців, оцінює хід гри.

«М'яч – капітану» (глибина до пояса)

Групу ділять на три – чотири команди. Кожна стає в колону по одному перед обмежувальною мотузкою з поплавцями. Навпроти них на відстані 7-10 м – капітани. У гравців, які стоять у командах першими, в руках гумові м'ячі.

За сигналом перші гравці, пірнувши під мотузку, біжать до своїх капітанів, передають їм м'ячі і стають на їхнє місце. Капітани з м'ячами біжать до своїх команд, передають їх наступним гравцям, а самі стають у кінець колони. Те саме роблять усі інші гравці, аж поки виконають завдання. Перемагає команда, що першою закінчила гру і припустилася менше помилок. Виконується 3-4 рази.

Правило: за старт до одержання м'яча гравець приносить команді штрафне очко.

Варіанти:

- 1) Після пірнання під мотузку гравці плывуть до капітанів, тримаючись руками за дошку і працюючи ногами способом кроль;
- 2) Учасники долають дистанцію кролем чи брасом.

РИТМІКА

Навчальна програма для підготовчого, 1-4 класів спеціальних загальноосвітніх навчальних закладів для розумово відсталих дітей (для дітей з порушеннями розумового розвитку) ТЕАТРАЛЬНА ЛОГОРИТМІКА

Підготовчий, 1- 4 класи

Програму підготували:

Папета Оксана Василівна
Демянович Маргарита Заурівна
Компанієнко Ольга Миколаївна

Укладачі:

Гладченко І.В.,
старший науковий співробітник
лабораторії олігофренопедагогіки
Інституту спеціальної педагогіки
НАПН України.

Пояснювальна записка

У діяльності сучасного молодшого школяра навчального закладу значна увага відводиться розвитку особистості учня, його творчій діяльності, моральному досвіду. Учні з вадами розумового розвитку часто перебувають у «полоні емоцій», оскільки не здатні керувати своїми почуттями, що може призводити до імпульсивності поведінки, ускладнень під час спілкування з однокласниками, педагогами та батьками. Поступово у школяра формується здатність усвідомлювати і контролювати свої переживання, емоції, почуття, фобії, розуміти свій емоційний стан та інших людей, розвивається довільність поведінки. Під довільною поведінкою розуміється свідомо контрольована цілеспрямована поведінка, тобто здійснюється з відповідною певною метою, наміром, почуття стають стійкішими і глибшими.

Залучення до театру дітей шкільного віку пов'язано в основному з виставами – казками. Враховується інтерес дітей до цього жанру, доступність дитячому сприйняттю, а також суспільне значення казки для морального і естетичного виховання дітей. Найбільш доцільною формою роботи у цьому напрямі вважається театралізована діяльність.

Виховні можливості театралізованої діяльності широкі. Беручи участь у ній, учні знайомляться з навколишнім світом у всьому його різноманітті через образи, фарби, звуки, а вміло поставлені питання змушують їх думати, аналізувати, робити висновки і узагальнення. З розумовим розвитком тісно пов'язана виразність реплік персонажів, непомітно активізується словник дитини, удосконалюється звукова культура її мови, її інтонаційний лад. Виконувана роль, вимовлені репліки ставлять учня перед необхідністю ясно, чітко, зрозуміло висловлюватися. У нього поліпшується мова, її граматичний лад.

Можна стверджувати, що театралізована діяльність є джерелом розвитку почуттів, глибоких переживань і відкриттів дитини, залучає її до духовних цінностей. Це - конкретний, зримий результат. Але не менш важливо, театралізовані заняття розвивають емоційну сферу дитини, примушують її співчувати персонажам, співпереживати подіям, які розігруються.

Театралізована діяльність дозволяє учневі вирішувати багато проблемних ситуацій опосередкованих від особи будь-якого персонажа. Це допомагає долати боязкість, невпевненість у собі, сором'язливість.

Важливе значення для організації театралізованої діяльності учнів та керівництва нею має визначення змісту, функціонального призначення, специфіки мовленнєвих завдань.

Театральна логоритміка охоплює такі поняття, як: театр та ритміка.

Те́атр (від грец. θέατρον — місце видовища) — вид сценічного мистецтва, що відображає життя в сценічній дії, яку виконують актори перед глядачами, а також установа, що здійснює сценічні вистави певним колективом артистів і приміщення, будинок, у якому відбуваються вистави.

Однією з важливих складових театралізованої діяльності є театралізована гра. В багатьох дослідженнях театралізовані ігри класифікуються по способу реалізації сюжету:

1. Непредметні ігри (ігри-драматизації), в яких діти самі знаходяться в образі діючої особи і виконують взятю на себе роль.

2. Предметні ігри (ігри-інсценізації), в яких діючими особами є визначені предмети (іграшки, ляльки лялькового настільного театру, пальчикового театру тощо).

У педагогіці *ритміка* (від гр. – рівномірний, що відноситься до ритму) – це система фізичних вправ під музику, побудованих на зв'язку рухів із музикою.

Саме слово «логоритміка» складається з двох частин: «лого» - термін грецького походження, що в перекладі означає «виховання правильного мовлення» та «ритміка» - термін також грецького походження й означає «рівномірний, помірний». Як зазначає Л.Волкова, у логопедії «логопедична ритміка» розуміється як система фізичних вправ, побудована на зв'язку слова, рухів, музики. Вона поєднана з музичним вихованням-із методикою музичного виховання, методикою музично-ритмічного виховання, черпає деякі дані з теорії музики, теорії танцю, історії музичного виховання. В основі ритміки лежить поняття ритмічного почуття, властиве майже кожній людині. У ритміці музика й рухи нерозривно пов'язані, тому що ритм - це часова характеристика музичного твору, що створює ілюзію розвитку й руху.

Логоритміка вирішує оздоровлювальні, освітні, виховні й розвивальні завдання.

▪ **Оздоровлювальні:** логоритмічні заняття сприяють зміцненню кістково-м'язового апарату, розвивають дихання, моторику (загальну, дрібну, мімічну), виховують правильну поставу, ходу, грацію рухів.

▪ **Освітні:** в осіб із вадами мовленнєвої сфери формуються рухові навички і вміння в колективі, просторові (оптико-просторові) уявлення, уміння зосередити увагу (слухову, зорову, тактильно- вібраційну), довільно переміщуватися в просторі щодо інших людей і предметів, розвиваються слухова і зорова пам'ять, сила, спритність, координація рухів, рухова реакція на звуковий і зоровий подразник, витривалість, гальмівна діяльність, уміння переключитися з однієї діяльності на іншу. Також застосовуються теоретичні знання з ритміки, музичної культури.

▪ **Виховні:** заняття сприяють розумовому, моральному, естетичному, трудовому вихованню, розвивають художньо-творчі здібності, відчуття, смаки, а також морально-вольові якості - почуття колективізму, дисциплінованості тощо.

▪ **Розвивальні:** учні які відвідують заняття з театральної логоритміки вчать володіти своїми емоціями, поведінкою; мають чітке уявлення про театр, його види, про ритм, музику; вчать правильної чіткої вимови звуків, слів, реплік; учні стають впевненими в собі приміряючи на себе різні ролі улюблених героїв казок.

Отже, **логоритміка** - одна із форм своєрідної терапії на основі використання зв'язку слова, музики й руху, засіб впливу в комплексі методик навчання, виховання й лікування, що дозволяє прискорити процес усунення мовленнєвого порушення і сприяє соціалізації.

До основних понять, якими оперує логоритміка, належать: рух, рухове вміння, руховий навик, психомоторний розвиток, ритм, ритміка, музичний ритм, музично-ритмічне почуття, музично-ритмічне виховання, рухливі ігри, кінезітерапія, лікувальна ритміка, власне логопедична ритміка. Розглянемо їх.

Рух основа життя, основна біологічна риса, якість, поняття живої матерії, основний механізм урівноваження в системі "організм - середовище". Саме за допомогою руху організм людини органічно входить у середовище, пристосовується до нього, розвивається і вдосконалюється сам.

Рухове вміння - це міра оволодіння технікою дії, яка вирізняється підвищеною концентрацією уваги на складових частинах руху та способах вирішення рухового завдання.

Руховий навик - така міра оволодіння технікою руху, за якої управління рухами проходить автоматично, а дії, рухи вирізняються підвищеною точністю й надійністю. Головним є те, що формування рухового навика є процесом утворення динамічного стереотипу при взаємодії 1-ї і 2-ї сигнальних систем, із перевагою останньої.

Психомоторний розвиток має тісний зв'язок із власне моторним розвитком. Цей зв'язок досить міцний. Психічні порушення створюють численні й різноманітні взаємозв'язки з руховими порушеннями. Рухи тіла і сприйняття різних відчуттів (зорові, слухові, кінестетичні, тактильні, смакові, рівноваги) дитини на початковому етапі розвитку є засобом пізнання навколишнього світу. При порушенні психомоторного розвитку відбувається неповний або неправильний аналіз відчуттів. Психомоторний розвиток починається з неусвідомленої маніпуляції з предметами і продовжується до розумної, усвідомленої діяльності, яка розуміється як ціле направлене й заплановане сприйняття й перетворення дійсності за допомогою дій і рухів. У свідомість включається друга сигнальна система, яка вдосконалює діяльність і розвиток дитини.

Логопедична ритміка - виховання дитини, виховання ритмічного, музично-ритмічного почуття за допомогою слова і рухів.

Про значення ритмічного й логоритмічного впливу говорили й писали багато дослідників, учених. В. Бехтерев виявляються ритмічні рефлексії, пристосовується організм дитини реагувати на певні подразники (слухові, зорові), устанавлюється рівновага в діяльності нервової системи, втихомирює занадто збуджених і розторможує уповільнених, загальмованих, урегульовуються неправильні й зайві рухи. В. Гіляровський: позитивний вплив на загальний тонус, на моторику, на настрій сприяє тренуванню рухливості нервових процесів ЦНС, активізує кору головного мозку.

Навчальна Програма «Театральна логоритміка» розрахована на роботу з учнями підготовчого, 1 – 4 класів в загально – освітніх навчальних закладах для розумово відсталих (для дітей з порушеннями розумового розвитку).

Методика організації театральної логоритмічної роботи для розумово відсталих дітей (для дітей з порушеннями розумового розвитку).

На думку Г.Волкової, основу методики логоритмічного навчання та виховання становить наслідування дій вчитель й учнів, що правильно виконують завдання. Колективні методи поєднуються з індивідуальним підходом до учнів: перевірка виконання завдання в кожного учня, у невеликій групі та ін. Педагог може використовувати різні прийоми: показ руху, словесні інструкції, пояснення, образну розповідь, виконання руху разом із учнем, повторення з ним потрібного слова, фрази; при цьому застосовуються слова-заохочення.

Напрями і зміст театральної логоритмічної роботи

Завдяки великому досвіду наукової та практичної роботи Г.Волкової, ми маємо методику впливу засобами логопедичної ритміки яка знайшла широке застосування в роботі з дітьми, які мають порушення мови.

Г. Волкова розрізняє тематичні й комплексні логоритмічні заняття.

У *тематичних* заняттях види музичної, рухової й мовленнєвої діяльності об'єднані яким-небудь чином (наприклад, пташкою, лялькою, ялинкою).

У *комплексні* заняття музична діяльність поєднується з мовленнєвою й образотворчою, відбувається чергування (наприклад, знайомляться з лялькою, розглядають, виконують рухи персонажа, а потім малюють під музику, або співають разом з педагогом). Оскільки розумово відсталим дітям важливий візуальний та музичний супровід, на уроках ми можемо використовувати наочність, ляльки та різні технічні засоби для ефективного навчання, а це: діапроектор, епіпроектор, кінопроектор, магнітофон, відеоманітофон, радіоприймач та ін..

Заняття проходять один раз на тиждень. Для учнів підготовчого і першого класу тривалість заняття 30 хвилин, учням 2- 4 класів рекомендована тривалість заняття — 45 хвилин.

Оптимальна кількість в групі до 15 учнів. На занятті обов'язково має бути присутній вихователь (асистент), який підтримує, заохочує, допомагає учневі (учням), у яких виникають складнощі у вправах.

Враховуючи швидку стомлюваність дітей і погану концентрацію їхньої уваги, потрібна зміна видів діяльності, тому кожне заняття включає в собі різні види роботи.

Метою Програми є:

- формування і розвиток в учнів довільної уваги, пам'яті, творчих здібностей;
- розкриття і формування розвиненої гармонійної особистості учнів, розвиток музично - мовних здібностей в учнів;
- подолання мовного порушення шляхом розвитку немовних і мовних психічних функцій дитини через музику і рух;
- адаптація учня до умов зовнішнього і внутрішнього середовища.

Програма включає в себе комплекс вправ, завдань, пісень, забавлянок, чистомовок, загадок, приказок, прислів'їв, віршів, оповідань, казок, зразків уроків, п'єс та сценаріїв свят, які спрямовані на розвиток творчих здібностей, самопізнання та самовиразу особистості, а також може використовуватись для естетично-художнього виховання дитини.

Змістове наповнення Програми передбачає формування в учнів світоглядних, ціннісно-орієнтаційних, навчально-пізнавальних, творчо-діяльнісних, комунікативних компетентностей, що досягається через сприймання та інтерпретацію творів народного і професійного театального мистецтва, оволодіння досвідом художньо-практичної діяльності, розвиток творчих здібностей, потреби в міжособистісному спілкуванні та спілкуванні з творами музичного мистецтва.

До дібраного змісту Програми навчання театральної логоритміки подаються державні вимоги щодо рівня загальноосвітньої підготовки учнів з розумовими вадами, а саме їхні навчальні досягнення, тобто ті знання та уміння, якими вони мають опанувати в результаті засвоєння навчального матеріалу.

Характеристика структури навчальної Програми

Програма враховує вікові психолого-фізіологічні особливості розвитку розумово відсталих дітей підготовчого та молодшого шкільного віку, фундаментом є усвідомлення педагогом потреби додаткових занять для поступового виведення таких дітей у суспільні відносини через світ театру і гри.

Програма дає змогу об'єднувати різні види театральної та музичної діяльності (сприймання музики, інсценування пісень, ритмічна й пластична імпровізація) в межах проведення одного уроку.

Принципи на яких побудовано Програму:

- особистісна спрямованість;
- доступність;
- науковість;
- інтеграція змісту й організації діяльності;
- відповідність завданням сучасної шкільної освіти.

Зміст і послідовність тем визначаються необхідністю розвитку у дітей здатності до співпереживання тих почуттів і станів, що виражає художній твір. Уміннями сприймати, аналізувати і виконувати роль в п'єсі діти оволодівають у тісному зв'язку із засвоєнням конкретної теми.

Для дітей з помірною розумовою відсталістю зміст навчання добирається індивідуально.

Основні напрями розвивальної роботи вчителя, відображені у третій колонці програми, і передбачають пізнавальний, мовленнєвий, сенсомоторний та особистісний розвиток учня у процесі вивчення розділів і тем. У процесі засвоєння навчального матеріалу передбачається максимально можливе формування визначених умінь, враховуючи особливості та можливості розвитку учнів. Всі напрями корекційно-розвивальної роботи взаємопов'язані та взаємообумовлені.

Програма передбачає свободу творчості вчителя й можливості вибору сучасних педагогічних методик. Тому у варіативних авторських концепціях назви навчальних тем, порядок та обсяг їх подання можуть бути іншими (за умови відповідності Державному стандарту Освіти).

Мета Програми концентрується в **основних завданнях**, спрямованих на формування загального естетичного розвитку дітей:

- формування в учнів почуття прекрасного, доброго, що є у художніх творах, засвоєння ними початкових знань про особливості художньо-образної мови;
- розвиток чуттєво-емоційного сприйняття навколишнього світу крізь призму театального мистецтва, прилучення учнів до животворного джерела людських почуттів і переживань, втілених у казках, піснях, байках;
- збагачення емоційно-естетичного досвіду учнів, підведення їх до осягнення художньо-образної суті театального мистецтва в його найпростіших втіленнях;
- сприяння розвитку образного мислення, уяви, загальних та музичних здібностей учнів;

- формування здатності до різних видів активної музично-творчої театральної діяльності, опанування елементарними практичними вміннями та навичками;
- ознайомити з театром як видом мистецтва. Визначити зв'язок і користь аналізу навколишнього світу через призму театральної сцени;
- через ігрові та тренінгові вправи (методики арт-терапії) допомогти **позбавитися** від зайвих психологічних затисків і комплексів. Вчитись себе опановувати, керувати своєю поведінкою.
- формування універсальних (духовних, моральних, громадянських, естетичних) якостей творчої особистості;
- виховання ціннісного ставлення до театрального мистецтва.

Крім того, вчити дітей з особливими потребами:

- практично використовувати пам'ять фізичних дій, емоційну пам'ять та увагу;
- направляти свою фантазію згідно завдання, образно мислити;
- концентрувати увагу;
- долати внутрішній конфлікт «актор-глядач», відчувати сценічний простір;
- володіти елементарними акторськими навичками;
- працювати в складі творчих груп, бути відповідальним перед колективом;
- адекватно реагувати на зовнішні подразники. А також позбавитися від сором'язливості, набути відкритості та бережливо ставитися до навколишнього світу.

Програма має такі основні завдання:

1. Ознайомити з театром як видом мистецтва. Визначити зв'язок і користь аналізу навколишнього світу через призму театральної сцени.

Розповісти:

- Про історію театру, від народження до нині
- що таке театр і його різновиди
- зв'язок театру з життям
- хто працює в театрі
- відмінність театру від інших видів мистецтв

2. Через ігрові та тренінгові вправи (методики арт-терапії) допомогти **позбавитися** від зайвих психологічних затисків і комплексів. Вчитись себе опановувати, керувати своєю поведінкою.

3. Через вправи з області акторської майстерності **навчити** :

- концентрувати увагу
- керувати фантазією
- оволодіти образним баченням
- володіти своїм психофізичним станом

4. У теоретичній частині курсу театральної майстерні, **дати поняття:**

- про техніку сцени,
- про оформлення сцени
- про норми поведінки на сцені і в залі для глядачів
- про етюди і його різновиди
- що таке сюжет і його структура
- що таке конфлікт та інше.

5. Через роботу у формі **творчої майстерні та творчої лабораторії** розвивати:

- логічне мислення,
- здатність визначати мораль, основну думку,
- здатність адекватної реакції на запропоновані обставини,
- образне бачення,
- імпровізацію .

6. Через роботу під час постановки, **розвивати:**

- почуття відповідальності,
- почуття колективу,
- комунікабельність,
- дисциплінованість,
- художній смак,
- працьовитість та активність.

Структура театральних логоритмічних занять передбачає таку послідовність:

1. **Пролог** – створення безпечного простору, атмосфери доброзичливості, довіри, встановлення контакту: учитель (ведучий) - учень (глядач або герой, учасник дії, актор) та учень – учень (глядач – актор, чи актор – актор) узгодження правил та послідовності заняття.

Вправи: «Сонечко всміхається тобі і ти стаєш промінчиком», «Привітайся по різному(руками, ліктями, спинами тощо)»,

2. **Розминка.** Підготовка до мовного та моторного навантаження. Вступні вправи на орієнтацію в просторі та формування просторових уявлень. Початок подорожі в казку, розгорнення теми заняття.

Вправи: «Паровозик відправляється (шикування один за одним, імітація руху поїзда зі звуком чух-чух)», «Дерева у лісі (обіднання у групи: берези, дуби, клени)», «Йдемо стежиною (швидко, повільно, через перешкоди)», «Прогулянка по різній поверхні(стрибаємо, йдемо на лижах по снігу, по гарячому піску тощо)».

Вошикова І. «Зарядка для малят і звірят» Київ.: «Країна мрій» 2006

3. Вироблення **сценічного мовлення** (від логопедичних вправ до постановки голосу):

- Зарядка для обличчя
- Вправи на розвиток фізіологічного і мовленевого дихання
- Артикуляційні вправи
- Чистомовки
- Скоромовки

Вправи: Ворожейкіна О.М. Театр для малюків (початкова школа)Х. Вид. група «Основа» 2011

4. Ритмічні вправи з елементами **сценічного руху**, ритмопластики та використання музичних творів для розвитку уваги, координації рухів...

- Ритмічно-рухові вправи
- Елементи танцювальних рухів
- Вправи з музичними інструментами

Вправи: Використання системи «Елементарного музикування» Карла Орфа в освітньому процесі дошкільного навчального закладу. Тернопіль.: «Мандрівець» 2014

- Спів пісень

- Ігри під музику та слухання музики.

5. Ігрова діяльність з вироблення **акторської майстерності** складається з вправ, які стимулюють розвиток творчих здібностей, творчої ініціативи.

Вправи: Затія – дивоглядія: Як зробити ляльковий театр другом кожної дитини авт.упор.: Тимовеєва О.,Борисенко О.:Тернопіль «Мандрівець»2014

Федорович Л.О, Пищалка Я.О. Конспекти логоритмічних занять із дітьми дошкільного віку із фонетико-фонематичним недорозвиненням мовлення. Запоріжжя «ЛПС»2011

- Кінезіологічні вправи
- Пальчиковий театр
- Вірші руками
- Рухова драматизація
- Ігрова діяльність
- Психогімнастика – від етюдів знайомства з емоціями до сюжетних етюдів
- Імпровізація казки
- Робота від етюду до постановки спочатку концертного номера потім вистави

6. Вправи на зняття емоційної та м'язової напруги. Схвалення вчителем дітей. Перевтілення, повернення. Вдячність героя (ляльки) дітям і дітей вчителю.

7. Підсумкова робота: повторення, що вчили на занятті (під час подорожі). Фіксація результатів.

Така послідовність завдань дозволяє забезпечити динаміку заняття з кульмінацією на театральних вправах і безпечним виходом та фіксацією результатів в фіналі заняття також враховує чергування фізичного та психологічного навантаження.

Очікувані досягнення розвитку під час опанування Програми учнями молодшої школи.

У перший рік навчання (підготовчий клас) учні вчать розігрувати тексти малих фольклорних жанрів, імітувати рухи та звуконаслідувати тваринам (звуки, жести), вчать співпереживати героям дійства, намагаються перевтілитися в ігрову роль.

Під час другого та третього років навчання (1-2 клас) учні вчать та повинні вміти інтонувати мову казкових героїв в діалогах, імітувати жести, рухи, міміку з елементами імпровізації, розігрувати зміст віршів, пісень, учні залучаються до сюжетно-рольових ігор за уривками казок, оповідань з творчою імпровізацією сюжету, а також виконують певні ролі у драматизації разом з дорослими (вчителем або асистентом) та з іншими учнями, а також вчать володіти ляльками. Проявляють інтерес до театральної діяльності з іншими дітьми, емоційно відгукується на сюжет вистави, висловлює власні судження щодо поведінки героя, під час передачі образу використовує засоби інтонаційної виразності, бере участь у створенні та підготовці костюмів та декорацій.

На четвертому та п'ятому році навчання (3-4 клас), учні поглиблюють і вдосконалюють свої знання та демонструють їх на сцені, вдало передаючи рольову поведінку, доречно імітуючи рухи, жести персонажів, вміють відтворювати позитивних та негативних персонажів, зважають на інтереси інших учасників дійства, вдало передають характерні риси персонажів, можуть поділитися враженнями від вистави, а також можуть

описати характер героя його вчинки, проявляють вигадку передаючи образ персонажа, діють в ігрових ситуаціях відповідно до змісту.

Основним видом контролю на всіх етапах навчання є показ вистави (3-4 клас). Для четвертокласників характерний досить високий рівень театральної майстерності. Учні без труднощів входять в образ героя, імітують його голос, жести, рухи.

Отже, щоб належним чином формувати навички театального мистецтва з учнями початкових класів, слід акцентувати увагу на наступному:

- вчити дітей інтонувати речення, визначати головних героїв і читати казку, оповідання, байку в особах;
- вчити інсценувати твори;
- навчити складати відтворювати казкові персонажі за допомогою рухів, жестів, міміки;
- розвивати акторські здібності учнів, творчу фантазію;
- виховувати любов до рідного слова, театру, підтримувати пізнавальний інтерес.

Учні повинні вміти:

- розігрувати нескладні подання по знайомих літературних сюжетів, використовуючи виразні засоби (міміку, інтонацію, жести)
- з цікавістю виготовляти та використовувати театралізовані образні іграшки з різних матеріалів.
- відчувати і розуміти емоційний стан героїв, вступати в рольова взаємодія з іншими персонажами,
- виступати перед однокласниками, учнями молодшого шкільного віку, іншою аудиторією;
- прагнути до того, щоб навички, отримані в театралізованих іграх, учні змогли використовувати в повсякденному житті.

Повинні знати:

- деякі види театрів;
- деякі прийоми маніпуляції, що застосовуються в знайомих види театрів: гумової, пластмасової, м'якої іграшки (ляльковий), настільному, конусної іграшки.

Повинен мати уявлення:

- про театр, театральну культуру;
- ролі артистів, ляльок;
- про сценічні етюди та їх типи і види;
- про правила поведінки в театрі.

Успіх роботи вчителя залежить від якості підготовки до кожного заняття, від систематичної і кропіткої праці над підвищенням свого педагогічного і художнього рівня, а також загальної культури.

Диференціація змісту Програм на розвиток

Зміст Програми зосереджений на роботі з розумово відсталими дітьми (з вадами мовлення) і спрямована на розвиток творчих та пізнавальних процесів дитини.

Зміст і послідовність тем визначаються необхідністю розвитку в учнів здатності до співпереживання тих почуттів і станів, що виражає художній твір. Уміннями сприймати, аналізувати і виконувати роль в п'єсі учні оволодівають у тісному зв'язку із засвоєнням конкретної теми.

У процесі засвоєння навчального матеріалу передбачається максимально можливе формування визначених умінь, враховуючи особливості та можливості розвитку учнів. Всі напрями розвивальної роботи взаємопов'язані та взаємообумовлені.

Художньо-естетичний розвиток дитини забезпечується в образотворчій, музичній та театралізованій діяльності.

Театралізована діяльність:

- ознайомити з поняттями: «театр», «актор», «глядач», «режисер», «сценарій», «роль», «декорація»;
- використовувати музично-пісенний та пластично-танцювальний досвід у театралізації різних творів літературних жанрів, володіти пластикою, мімікою, жестами;
- формувати художньо-мовленнєві виконавчі вміння, розвивати здібності до творчого перевтілення у сценічний образ, театралізувати твори за допомогою різних видів театру: настільного, пальчикового, лялькового, драматичного та ін.

Театральна логоритміка підготовчий та 1 класи:

Завдання: Вчити учнів за допомогою вчителя та самостійно розігрувати тексти малих фольклорних жанрів: заклички, колядки, щедрівки, приказки, вірші, пісні промовляти слова, поєднуючи мовні та немовні засоби виразності (жести, рухи, міміку). Імітувати рухи та звуконаслідування тварин. Залучати учнів до театралізованих ігор та ігор-драматизацій за змістом легких і добре знайомих казок. Емоційно позитивно реагувати на розігрування драматизацій та переглядати мультфільмів та фільмів казок

- Навчити учнів передавати рухи та дії героїв відповідно до змісту казки, вірша, пісні, повторювати дії спочатку за вчителем, а згодом самостійно
- Навчити наслідувати голоси птахів і тварин, передавати елементарні рухи: пташка-літає, зайчик – стрибає.
- Формувати вміння передавати свої почуття емоціями, жестами, пластикою, словами.
- Формувати позитивну реакцію на театралізоване дійство, емоційний відгук, бажання займатися театралізацією.
- Вчити співпереживати героям дійства.
- Вчити адекватно реагувати на використання костюмів, масок, ляльок та потрібних атрибутів.

Очікуваний результат:

- супроводжує рухами текст театралізованого дійства, імітує рухи і голос тварин;
- розуміє позитивні та негативні вчинки персонажів, відповідно реагує на них;
- сприймає театралізовані вистави, намагається передати елементарні емоційні стани персонажів;
- веде короткий діалог або виконує дію на слова автора.
- використовує іграшку як персонаж, або за допомогою дорослого (асистента);
- намагається по-своєму показати того чи іншого персонажа;
- подобається одягати та грати в сценічному костюмі;

- намагається перевтілитися в ігрову роль.

Зміст:

«Так говорить», «Покажи зайчика(лисичку, ведмедика)», «Хто до нас прийшов?», «Ось як ми радіємо», «Як плаче хмарка», інсценізація пальчикового театру та показ казок знайомих творів усної народної творчості «Печу, печу хлібчик», та перегляд казок мультфільмів «Ріпка», «Рукавичка», «Колобок» та інсценізація їх різними видами театру .

Театральна логоритміка 2 клас.

Завдання: Продовжувати залучати дітей до ігор-драматизацій за змістом знайомих казок, як у музичному супроводі, так і без нього. Стежити, щоб учні намагались інтонувати мову казкових героїв в діалогах, та імітували жести, рухи, міміку з елементами імпровізації. Вчити розігрувати зміст віршів, пісень, залучати до сюжетно-рольових ігор за уривками казок, оповідань з творчою імпровізацією сюжету. Учні виконують певні ролі у драматизаціях разом з дорослими(вчителем та асистентами) та з іншими учнями, а також вчать володіти ляльками

- Розвивати вміння стежити за розвитком подій у казці, оповіданні, вірші, виставі.
- Вчити відгукуватися на події, що відбуваються у театралізованому дійстві, реагувати на вчинки героїв, співпереживати героям;
- Вчити розповідати про свої враження від перегляду вистави, вдавати героя, який привернув увагу;
- Формувати сприйняття художніх творів, музики;
- Розвивати вміння наслідувати мовленнєву інтонацію вчителя, рухатися під музику, співати;
- Заохочувати до активної участі в показах театралізованих дійств;
- Формувати вміння виконувати певні ролі не тільки в співпраці з дорослим (вчителем, асистентом), але й з іншими учнями;
- Залучати до використання замість персонажів іграшки, виконувати замість них ролі, оживляючи їх
- Вчити збагачувати роль з допомогою рухів, жестів, міміки. Розвивати вміння користуватися засобами інтонаційної виразності(сила голосу, тембр) ;
- Ознайомлювати з різними видами театру.

Очікуваний результат:

- Намагається в рухах передати прості образно-виразні дії того чи іншого персонажа, повторює ці рухи з іграшкою;
- дає змогу іншим учням зіграти свою роль;
- проявляє інтерес до театральної діяльності з іншими дітьми;
- емоційно відгукується на сюжет вистави;
- висловлює власні судження щодо поведінки героя;
- під час передачі образу використовує засоби інтонаційної виразності;
- бере участь у створенні та підготовці костюмів та декорацій;
- робить спроби проявити творчість під час перевтілення в ігрову роль.

Зміст:

«Чарівні слова», «Що таке добре, а що погано», «Покажи героя, а ми відгадаємо»,

Пальчиковий та ляльковий театр «Ходить гарбуз по городі», «Коза -Дереза», «Колосок»

Драматизація на сюжети українських народних пісень «Ой під вишнею», «Два півники»

Театральна логоритміка 3 клас.

Завдання: Драматизувати з учнями нові для них казки більш складного змісту в музичному супроводі. Стимулювати до самостійних ігор-драматизацій за змістом знайомих художніх творів, казок (імпровізувати). Спонукаати дітей до вдалої заміни авторських слів своїми словами, інтонаційно виразно передавати діалоги, виразні рухи героїв.

Продовжувати вчити розігрувати зміст віршів, забавлянок, пісень, епізодів знайомих казок , оповідань, творчо імпровізувати їхній зміст у сюжетно- рольових іграх. Брати участь в шкільних заходах з інсценізаціями та окремими номерами

- Розвивати вміння виконувати ролі під час спільної з вчителем театральної діяльності, під час ігор з іншими учнями та під час самостійної гри з партнерами – іграшками;

- Вчити розігрувати твори усної народної творчості, розуміти особливості казки(герої та предмети оживають);

- Спонукаати до розігрування побутових сценок, використовуючи особистий життєвий досвід;

- Розвивати стійку увагу під час перегляду театралізованого дійства, уміння стежити за сюжетом;

- Продовжувати формувати вміння емоційно відгукуватися на виставу, співчувати героям, реагувати на їхні вчинки;

- Вчити розуміти мораль твору, передавати роль із відповідною інтонацією, жестами, мімікою, рухами;

- Залучати до виготовлення костюмів та декорацій;

- Продовжувати ознайомлення з театром та з назвами професій людей, які працюють у театрі.

Очікуваний результат:

- вдало передає рольову поведінку;
- доречно імітує рухи, жести персонажів;
- вміє відтворювати позитивних та негативних персонажів;
- зважає на інтереси інших учасників дійства;
- вдало передає характерні риси персонажів;
- може поділитися враженнями від вистави;
- може описати характер героя його вчинки, має своє ставлення;
- проявляє вигадку передаючи образ персонажа;
- діє в ігровій ситуаціях відповідно до змісту.

Зміст вправ ігор, репертуар:

«Що запам'ятав», «Скажи швидко(поволі)», «Тихо-голосно», «Як говорить мишка(вовк, лисиця, зайчик)», «Відгадай кого показує твій друг», «Покажи улюбленого персонажа».

Гра-імітація «Зоопарк», «Сільське подвір'я», «У лісі».

Театральні казки «Вовк і 7 козенят»..

Театральна логоритміка 4 клас.

Завдання: Підтримувати й розвивати у дітей бажання виступати та грати в театралізовані ігри. Продовжувати вчити учнів драматизувати зміст нових казок, оповідань, віршів, пісень. Спільно з дорослими (вчителями, батьками) готувати костюми, декорації атрибути для виступів. Залучати дітей до участі в виставах та участі в шкільних заходах

- Спонукаати до майстерності у передачі образу за допомогою засобів зовнішньої виразності: жестів(рухи рук), міміки(зміни виразу обличчя) та пантоміми(рухи всього тіла);
- Домагатися інтонаційної виразності, вчити змінювати силу голосу, висоту, темп мовлення (говорити повільно, як черепаха та швидко, як сорока), тембр мовлення, його емоційне забарвлення(радісно, сумно, гнівно), ритм мовлення (повільно, мелодійно, уривчасто) Розвивати дикцію
- Формувати творче ставлення до обраної ролі;
- Продовжувати ознайомлення з різними видами театрів, їх особливостями, призначенням, вчити керувати лялькою;

- Формувати розуміння змісту театралізованого дійства, образу персонажа;

Очікуваний результат:

- вправно і влучно передає образ героя, використовуючи жести, міміку, пантоміму;
- своєчасно вступає в дію;
- розрізняє добрі та погані вчинки, почуття персонажів, співвідносить їх з власними;
- намагається бути відповідальним, виконує доручені обов'язки;
- враховує вподобання інших членів театралізації;
- орієнтується в емоційних станах, проявляє себе чуйним глядачем;
- має розвинене сприйняття театралізованого дійства;
- обирає вірші, казки, ролі керуючись власними уподобаннями;
- усвідомлює відмінність між реальним і фантастичним.

Зміст вправ ігор, репертуар:

«Уяви, що ти з'їв лимон(цукерку, перець) передай це мімікою», «Зачарована людина(відповідати лише жестами)», «Покажи подив(страх, радість)», «Море хвилюється раз», «Покажи предмет», «Поламаний телевізор(без звуку або без зображення)», «Скажи фразу, як сорока, черепаха, мишка, ведмідь, лисиця».

Театр різноманітні види. Постановка казки за вибором. «Снігова Королева», «Білосніжка і 7 гномів», «Кицин дім».

Пропонуємо сценарій заходу, який був проведений в спеціальній школі інтернаті №26 в листопаді 2014 року.

В осінній ліс із Лисом.

1. Пролог. Створення безпечного простору, атмосфери доброзичливості:

Звучить запис А.Вівальді «Осінь»

Ось вже на вулиці осінь, а які місяці у осені: (учні називають осінні місяці). Молодці! Листопад завжди хитрує: і осені служить і зимі шлях готує. З кожним днем стає прохолодніше, змінюється все довкола. Тому ми особливо радіємо сонячним дням. Давайте привітаємося сьогодні по-особливому.

- **Привітання.**Доброго ранку!

Доброго ранку, сонце привітне!

Доброго ранку, небо блакитне!

Доброго ранку, у небо блакитне!

Доброго ранку тобі і мені!

(Пальцями правої руки по черзі „вітатися" з пальцями лівої руки, торкаючись один до одного кінчиками)

2. Розминка. Підготовка до мовного та моторного навантаження. Вступні вправи на орієнтацію в просторі та формування просторових уявлень. Початок подорожі в казку, розгорнення теми заняття:

- **Вправа** дотягнемось до сонечка і посмішку з радістю , передамо з привітом і теплий подихом землі.

- **Підготовка мовного апарата Вправа « Усмішка»**

Сонечко всміхається – ось подивися:

Губи у посмішці вже розтяглися(Усмішка)

Потім у трубочку губи згорнулись (Трубочка)

Поцілувати усіх заманулось.

Посмішка знов і трубочка знов - (Усмішка) (Трубочка)

Усміх несе нам, добро і любов.(Давайте посміхнемось собі, один одному, посміхнемось батькам, вчителям)

3. Вироблення сценічного мовлення (Зарядка для обличчя,вправи на розвиток фізіологічного і мовленєвого дихання,артикуляційні вправи, чистомовки, скоромовки):

- **Артикуляцій гімнастика « Зігріємо ручки»**

Прохолодні дні стоять,

Мерзнуть ручки в малят,

Ми погріти їх зуміємо,

Теплим подихом зігріємо. (Дмухаємо на кожний пальчик, потім на руки)

- **Завітала до нас у гості хитрунка лисичка.** Вправа на контакт

Лисичка прибігла до вас за допомогою, у лісі стало зовсім зимно, холодно і вона передає прохання лісових звірят, їм потрібна ваша допомога, їм холодно і страшно. Вітається лисичка з дітьми. (Лисичка по черзі з кожним вітається)

- **Виконуємо чистомовку**

Продзвенів дзвінок,

Починаємо урок.

З чого ж нам його почати?

Чистомовку проказати!

Та-та-та — у лисички гарна хата .

То-то-то — в ній дуже чисто.

Ду-ду-ду — в ліс сьогодні я піду.

Ди-ди-ди — і ти зі мною ходи.

А щоб у нас в дорозі і в лісі було все гаразд, візьмемо з собою сонечка, радості, тепла, а ще пісень, віршиків для наших друзів на втіху. І одягнемось тепленько бо вранці вже буває

морозець. Давайте заспіваємо

4. Ритмічні вправи з елементи сценічного руху, ритмопластики та використання музичних творів для розвитку уваги, координації рухів (Ритмічно-рухові вправи, елементи танцювальних рухів, вправи з музичними інструментами, виконання пісень, ігри під музику та слухання музики):

- **Морозець** (співають пісню виконуючи танцювальні рухи)

Морозець, морозець, пощипав нам щічки,

Теплі валянки у нас шубки й рукавички.

Морозець, морозець, плещемо в долоні

У дівчаток і в хлопцят носики червоні.

Лисичка нас запрошує в осінній ліс! На казкову галявину де зібралися малята різні лісові звірята, вони чекають на вас.

- **Подорож до лісу.**

Осінь – клопітка пора для всіх, і для людей, і для пташок і для звірят. Вчасно слід всі справи зробити і підготуватися до зими. Давайте помандруємо у осінній ліс, як поводити себе у лісі знаємо?.. І познайомимося з тваринами, які живуть у лісі, дізнаємось де вони живуть. Допоможемо їм готуватися до зими.

- **Подорож до лісу потягом:**

Формуємо потяг (Шикуються, кладемо руки на плечі)

Потяг (Даємо сигнал УУУУ, рухаємося один за одним зі звуком ЧУХ-ЧУХ)

Дерева. В лісі нас зустрічають дерева, а які це дерева. А які ви знаєте дерева?

Відгадай загадку:

Гарне дерево міцне. Листя різьблене, рясне.

А на гілочках крилатих буде жолудів багато. (Дуб)

Біла кора, тоненькі віти. Що це за дерево, відгадайте діти? (Береза)

Тож давайте представимо, що ми з вами дерева. (Пропонується музичний супровід «Звуки природи») Статичний етюд (Діти групуються біля картинок дерев, імітуючи особливості кожного з них : береза - гнучка, дуб-міцний, ялинка - струнка, за бажанням розповідають і показують, які вони, як дерева)

Ясноока тиха осінь. Ходить між дубів і сосен

І малює кожен лист, Бо малярський має хист.

Осінь часу не марнує . Швидко сцену декорує:

На березу – жовте листя, А на ясен золоте.

Клен красується барвисто. Мов червоний мак цвіте.

Тільки сосни і ялини

У вбранні своїм без зміни

Залишилися на сцені, Бо вони вічнозелені.

Це для нас – осіння казка, На виставу йдять буд ласка!

Вправа на ритми в природі . Дерева в день(усміхаються, пробуджуються),в ночі (закривають очі), під дощем (над головою піднімають руки, утворюють парасольку),вітер віє(тріпотять руками, хитаються, залишаються на місці)

Вітер залетів у гай.

Ти дерева не гойдай, (Качати руками з боку убік)

Дуже гілки не клони,

Щоб не тріснули вони!(Качати руками униз – уверх)

Вправа хто що чуємо в осінньому лісі:

А давайте послухаємо, як ви гадаєте, що ми можемо почути в осінньому лісі? (Діти відповідають: пташині голоси, свої кроки, тріск гілки, шурхотіння їжачка, стук дятла, стрибки білочки, шурхіт листочків...)

Давайте зробимо тишу і послухаємо... (Аудіо-запис осіннього лісу)

5. Ігрова діяльність з вироблення акторської майстерності складається з вправ, які стимулюють розвиток творчих здібностей, творчої ініціативи (кінезіологічні вправи, пальчиковий театр, вірші руками, рухова драматизація, ігрова діяльність, психогімнастика знайомства з емоціями, етюди)

• **Представляємо лісових тварин:** А які тварини живуть у лісі. (Діти відповідають: вовк, заєць, ведмідь, їжачок...) Молодці ви їх впізнали. Ось вони зібралися на галявині? (Викладаються картинки з зображеннями, або ляльки тварин) Щоб повеселитися перед довгою зимою, бо хтось з них буде спати, а комусь буде сумно і страшно. Давайте розважимо звірят, які зібралися на галявині: це білочка, зайчик, ведмедик, їжачок, вовк та лисичка. Будемо знайомитися з нашими лісовими друзів перша стрибає до нас:

• **Білочка-** музично-пластична композиція. Киваємо головою, стрибаємо.

• **Заєць - «Веселі музиканти»** (Пісенька з музичними інструментами).

Ось на скрипочці я граю: ті-лі-лі, ті-лі-лі!

На лужку зайці у танці, ті-лі-лі та ті-лі-лі!

Я заграв на балалайці: Тренді-брень, тренді-брень!

На лужку зайці у танці – Тренді-брень та тренді-брень!

А тепер на барабані: Бум-бум-бум! Тра-та-тах!

Косооки всі навтьоки .По кущах та по кущах!

• **Їжачок** (віршик з пальчиковими вправами)

Їжачок, їжачок чом у тебе так багато колючок

Так багато колючок, як на небі зірочок.

• **Ведмедик** – сонько, пісенька про ведмедиків, можна показати, як ведмедик потягується позіхає і йде спати. (діти відпочивають).

(Звучить запис Вівальді «Осінь»)

• **Вовк** – який він, злий і в ночі лякає і завиває. Ууууу- тихше, ууУУУУ голосніше(вправа з голосом). Знайомимо з емоціями вовк злий, чому? а якщо накормити, яким він стає - добрим, а якщо звеселити - (пригадуємо вправу з сонечком - усміхаємося) радісним.

• **Лисичка-** А тепер давайте з вами розкажемо про лисичку. Яка вона? Руденька, жвава, гарна, швидка, весела.

• **« Я лисичка, я сестричка...»** (пісенька з танцювальними елементами)

Я лисичка, я сестричка

Не сиджу без діла,

Я гусятка пасла, | (2)

Полювать ходила

А сьогодні у неділю

Треба відпочити,

Свою хатку гарнесенько | (2)

Треба прикрасити

А щоб краще, а щоб краще
Була моя хата,
Піти треба у гайочок, | (2)
Квіточок нарвати.

- **Віршик про Лисичку** (Драматизація віршика)

Лисичка-сестричка лісом ходила
Хвостиком водила Лисички збирала
пісеньку співала Тра-ля ля-ля ля-ля Пірижечків спечу я.

Давайте замісимо хлібчик та спечемо смачних пірижечків, що почастувати усіх звірят...

- **Пісня про хлібчик.** (Драматизація пісеньки)

Печу, печу **хлібчик**
Дітям на **обідчик**:
Меншому – **менший**,
Старшому – **більший**
Шусть у піч, шусть у **піч!**

Ну що ж нашим лісовим звірятам, стало весело і від вашої уваги радісно затишно. Осінь приносить запаси, та й про вас не забула, вам теж подарунки принесе. Давайте її покличемо пісенькою.(Діти стають у коло, співають пісню, приходять Осінь і дарує дітям гостинці.)

Що нам осінь принесе?

Що нам осінь принесе?

Що нам осінь принесе?

Яблука рум'яні, пахучий **мед**,

Яблука рум'яні, пахучий **мед**.

Що нам осінь принесе? (2 р.)

Овочів різних повний **город**,

Овочів різних повний **город**.

Що нам осінь принесе? (2 р.)

Хлібця золотого на цілий **рік**,

Хлібця золотого на цілий **рік**.

6.Вправи на зняття емоційної та м'язової напруги. Схвалення вчителем дітей.

Перевтілення, повернення. Вдячність героя (ляльки) дітям і дітей вчителю.

Осінь: Дякую вам діти, що ліс звеселили, звірят розважили, і мені допомогли. І тебе лисичко дякую,що запросила до нашого казкового лісу таких веселих, радісних дітей. Незабаром прийде Зима і земля спочине. Дерева будуть згадувати ваші пісні, і наспівувати їх разом з вітром будуть наспівувати для лісових звірят, що їм було не так зимно. Молодці!!! (Діти отримують подарунки від Осені. Дякують Осінь.)

А нам час повертатися шикуйтеся, будемо потягом повертатися Пам'ятаєте, як ми це робили ?

- **Потягом повертаємося з лісу. .**
- **Формуємо потяг** (Шикуюємося, кладемо руки на плечі)
- **Патяг** (Даємо сигнал УУУУ,рухаємося один за одним зі звуком ЧУХ-ЧУХ)

7. Підсумкова робота: повторення, що вчили на занятті (під час подорожі).

Резюме. Фіксація результатів.

Що запам'ятали протягом подорожі, яких тварин зустріли, який настрій?

Діти повертаються на свої місця. Звучить запис А.Вівальді «Осінь»

Література

1. Бродецкий А. Я. Внеречевое общение в жизни и в искусстве. Азбука молчания : учебное пособие для вузов. М.Владос 2000
2. Ворожейкіна О.М. Театр для малюків (початкова школа)Х. Вид. група «Основа» 2011
3. Ворожейкіна О.М. Театральна вітальня (середня школа)Х. Вид. група «Основа» 2011
4. Вошикова І.Зарядка для малят і звірят. Київ.:«Країна мрій» 2006
5. Выготский Л.С. Психология искусства. Минск. Современное слово. 1998
6. Выготский Л.С. Воображение и творчество в детском возрасте. М., 1991г.
7. Давыдов В.Г. От детских игр к творческим играм и драматизациям. Театр и образование: Сб. научных трудов. – М., 1992.
8. Дейч А.И. Мы любим театр М. Государственное издательство «Искусство»1960
9. Затія – дивоглядія: Як зробити ляльковий театр другом кожної дитини авт.упор.: Тимовеева О.,Борисенко О.:Тернопіль «Мандрівець»2014
10. Зинкевич – Евстигнеева Т.Д. Формы и методы работы со сказками СПб Речь 2006
11. Картушина М. Ю. Логоритмика для малышей:сценарии занятий с детьми 3-4лет .М.ТЦ Сфера,2005
12. Кипнис М. Актерский тренинг М.АСТ, СПб.Прайм-ЕВРОЗНАК,2008
13. Кипнис М. Драматерапия.М Ось-89,2002
14. Програма з ритміки для 1-4х класів допоміжної школи/ укл. Тихоніна Т.О.,Білоус О.М.,Липа В.О. К.:ІЗМН 1997
15. Пропп В.Я. Исторические корни волшебной сказки. Л.ЛГУ,1986
16. Поростір арт-терапі За наук. Ред. А.П.Чуприкова, Л.А. Найденової, О.А. Бреусенка_Кузнецова, О.Л. Вознесенської, О.М. Скнар. К. Золоті ворота 2013
17. Родари Дж. Грамматика фантазии М. «Прогресс»1978
18. Самоукина Н.В. Игры в школе и дома: психотехнические упражнения и коррекционные программы. – М., 1995.
19. Семизорова В.,Шараєвська І., Степаненко Використання системи «Елементарного музикування Карла Орфа»в освітньому процесі дошкільного навчального закладу Тернопіль «Мандрівець» 2014
20. Скурат Г. Детский психологический театр: развивающая работа с детьми и подростками. СПб Речь 2007
21. Станіславський К.С. Работа актора над собою. К. мистецтво, 1953
22. Федорович Л.О, Пищалка Я.О. Конспекти логоритмічних занять із дітьми дошкільного віку із фонетико-фонематичним недорозвиненням мовлення. Запоріжжя «ЛПС»2011
23. Фопель К. Чтобы дети были счастливы М.Генезис 2005
24. Чистякова М.И. Психогимнастика. М., 1995г.

25. Чурилова Э.Г. Методика и организация театральной деятельности дошкольников и младших школьников. М., 2001г.
26. Шихматов Л.М. Сценические этюды: Учебное пособие для театральных и культурно – просветительных учебных заведений. М., 1966г.

Програма з ритміки «У світі ритмів» для спеціальних загальноосвітніх шкіл для дітей з порушеннями розумового розвитку у підготовчих, 1-4 класів

Програму розробила:
Левченко Л. Й.,
вчитель музики та ритміки.
Укладач:
Гладченко І.В.,
старший науковий співробітник
лабораторії олігофренопедагогіки
Інституту спеціальної педагогіки
НАПН України.

Пояснювальна записка

Введення до навчальних планів допоміжної школи уроків ритміки зумовлене необхідністю корекції недоліків фізичного й психічного розвитку дітей з особливими освітніми потребами засобами музично-ритмічної рухливої діяльності. У програмі реалізована концепція музично – рухового виховання учнів з особливими освітніми потребами на основі української національної культури (В. М. Верховинець), розвитку музичного слуху, метро – ритмічних вправ (Н. О. Ветлугіної), логопедична ритміка (Г. А. Волкової). До завдань, які реалізують на уроках ритміки належать корекційно - оздоровчі, освітні й виховні

Корекційно – оздоровчі: корекція порушень загальної та дрібної моторики, розвиток статичної та динамічної координації, зняття зайвої м'язової напруги; сприяння фізичному зміцненню дітей: сили, легкості, спритності, кмітливості; формування правильних постави та ходи, граційності рухів; виправлення недоліків моторно-рухової сфери в процесі виконання в русі; розвиток відчуття ритму, відпрацювання тонкої, ритмічної моторики; корекція відчуття темпу рухів та узгодження рухів із музикою; розвиток музичного слуху і пам'яті; орієнтування у просторі й часі; розвиток мови і мовленнєвого апарату (артикуляції звуковимови) і дихання; корекція поведінки дітей, розвиток емоційно – вольових процесів.

Освітні: розширення уявлень про світ та формування цілісної картини світу. Ознайомлення з танцювальними елементами української національної культури; формування музично – рухової культури як невід'ємної частини духовної культури; формування інтересу до музичного і хореографічного мистецтва; формування конкретно – образного мислення, спрямованого на збудження уяви, фантазії, проявів імпровізації; формування естетичних потреб, інтересів, смаків; заохочення ініціативи.

Виховні: виховання емоційно – образної виразності музично – рухових дій; відчуття колективізму; виховання особистих якостей, працездатність, витримка, чуйність, терплячість, доброзичливість, повага до вчителя; виховання патріотизму, любові до Батьківщини, формування основ національної свідомості; формування комунікативних якостей і культури спілкування.

При проведенні занять з ритміки враховується психічний стан дітей, а тому слід здійснювати диференційований підхід при подачі та процесі вивчення нового матеріалу. При порушеній психомоторики корекційно – виховна робота у найбільш тяжких випадках проводиться за спрощеною програмою. Вимоги до навчальних досягнень учнів з нижчими пізнавальними можливостями позначено -*. Заняття побудовані з урахуванням поступового

розвитку у дітей самоорганізації, активності і поведінці. Кожне заняття є сюжетним. Програма з ритміки у початковій школі розрахована на 5 років навчання (від підготовчого до 4-го класу). 2-і години на тиждень у початковому класі (70 год. на рік). Одна година на тиждень з 1-го до 4-го класу (35 год. на тиждень). Заняття з ритміки будується за такою схемою: марш або вступ; ритміко – гімнастичні вправи (загально – розвивальні, спеціальні вправи для дрібної моторики пальців рук, гра на дитячих шумових інструментах); підготовчі вправи до танців, елементи танців; танці та хороводи; рухливі музично-ритмічні та пісенно – мовні ігри; заключний заспокійливий марш.

Програма побудована за тематичним принципом. В основі тематизму лежить життєвий досвід дитини, а також елементи хореографічної та музичної мови, подані у паралелі з іншими видами мистецтва.

Теми уроків: підготовчий клас - «Граємось і танцюємо»;

1-й клас - «Ми йдемо у гості» (до звірят, пташок, ляльок, бабусі);

2-й клас - «У гості до казки» (театралізовані хореографічні казки);

3-й клас - «Пори року» (картини природи);

4-й клас «Ми – діти України» (календарно – обрядові хороводи, український народний танець).

Програма передбачає поєднання кількох вправ (розділів) в одну, коли це відповідає матеріалу (темі, мети та завдань) уроку. Зміст занять змінюється за принципом поступового ускладнення. Важливо, щоб перехід від одного уроку, як і від одного розділу до іншого, був логічним, доступним, достатнім, природним. Програма передбачає свободу творчості педагога й можливості вибору сучасних педагогічних методик. Заняття проводять у музичному супроводі (фортепіано, баян). На уроках використовуються музичні записи, відео записи, м'ячики, прапорці, обручи, стрічки тощо.

Орієнтовна сітка розподілу навчальних годин у підготовчому класі

Розділи програмного матеріалу	Кількість годин за рік (хв. уроку)
Ознайомлення із кабінетом ритміки (перший урок, як вступний урок)	1 год. (35 хв.)
Вступ або марш	6 год. (3 хв. уроку)
Загально розвивальні вправи	10 год. (5 хв. уроку)
Спеціальні вправи	10 год. (5 хв. уроку)
Елементи танців, танці, хороводи	10 год. (5 хв. уроку)
Вправи для розвитку дрібної моторики пальців рук, логоритміка	10 год. (5 хв. уроку)
Рухливі музично – ритмічні та пісенно – мовні ігри	17 год. (9 хв. уроку)
Заспокійлива музикотерапія	6 год. (3 хв. уроку)

Орієнтовна сітка розподілу навчальних годин 1-4-му класі

Розділи програмного матеріалу	Кількість годин			
	1-й клас	2-й клас	3-й клас	4-й клас
Вступна частина або марш	3 год. (2 хв.)	2 год. (3 хв.)	2 год. (3 хв.)	2 год. (3

	уроку)	уроку)	уроку)	хв. уроку)
Спеціальні ритмічні вправи	4 год. (4 хв. уроку)	5 год.(5 хв. уроку)	5 год. (5 хв. уроку)	5 год. (5 хв. уроку)
Загально – розвивальні вправи	4 год. (4 хв. уроку)	4 год. (5 хв. уроку)	5 год. (5 хв. уроку)	5 год. (5 хв. уроку)
Вправи для розвитку дрібної моторики пальців рук, логопедична і фонетична ритміка (знайомлення з дитячими, шумовими інструментами)	4 год. (5 хв. уроку)	4 год. (5 хв. уроку)	4 год. (5 хв. уроку)	4 год. (5 хв. уроку)
Підготовчі вправи до танців, елементи танців	4 год.(4 хв. уроку)	4 год. (5 хв. уроку)	5 год. 5 хв. уроку)	6 год. (5 хв. уроку)
Хороводи, танці, інсценування	4 год.(4 хв. уроку)	4 год. (5 хв. уроку)	5 год. (5 хв. уроку)	6 год. (5 хв. уроку)
Рухливі музично – ритмічні та пісенно – мовні ігри	9 год.(9 хв. уроку)	9 год. (9 хв. уроку)	7 год. (9 хв. уроку)	5 год.(9 хв. уроку)
Заспокійлива «музикотерапія», або заспокійливий марш.	3 год. (3 хв. уроку)	3 год. (3 хв. уроку.)	2 год. (3 хв. уроку)	2 год. (3 хв. уроку)

При розподілі навчальних годин враховано, що тривалість уроку в підготовчому-1-му класі становить 35 хв., в 2-4-х класах – 40 хв.

Підготовчий клас

70 годин (2 години на тиждень)

Зміст навчального матеріалу	Державні вимоги щодо рівня загальноосвітньої підготовки учнів	Спрямованість корекційно – розвивальної роботи та очікувані результати
1.	2.	3.

Тема: Граємось і танцюємо

Ознайомлення із кабінетом ритміки	Учень: має уявлення про ритміку як навчальний предмет у школі; розуміє мовлення вчителя (*з уточненнями вчителя); називає і визначає місцезнаходження предметів, об'єктів, своє робоче місце (*з допомогою вчителя);	Формування: уявлень про ритміку; навичок орієнтування у навчальному просторі. Збагачення словникового запасу на основі вивчення назв предметів, об'єктів, розташованих у класі.
-----------------------------------	---	--

Вправи з ходьби	ходить у заданому напрямі, по колу, міняючи напрям, приставними кроками вперед, у сторони(*наслідуючи вчителя); переходить від ходьби до бігу, від бігу до ходьби; імітаційно ходить як мишка, лисичка, півник тощо..(*наслідуючи вчителя)	Формування: володіння природними видами рухів, зберігання стійкого положення тіла, правильну поставу. Формування: правил ритмічного дихання, уміння зосереджуватися в процесі імітаційної ходьби.
Вправи з бігу	бігає в колоні по одному в одному напрямі, у різних напрямках, із зупинками (присідання) (*з допомогою вчителя)	Регулювання на зміни музичного супроводу, на динамічні та реєстрові зміни музики, зупинки у музичному супроводі. Формування уваги та зосередженості.
Вправи із стрибків	стрибає на обох ногах, просуваючись уперед (*з допомогою вчителя чи наслідуючи вчителя); стрибас на місці (*наслідуючи вчителя); перестрибує через невисокі предмети (*за прикладом вчителя)	Регулювання на зміни музичного супроводу, на динамічні та реєстрові зміни музики, зупинки у музичному супроводі.
Вправи з рівноваги	пробує робити «ластівку» (*стоячи на одній нозі, другу відводячи назад) (*з допомогою вчителя)	Зберігання рівноваги
<u>Загальнорозвивальні вправи</u> виконуються з різних вихідних положень (стоячи, сидячи, лежачи) з різноманітними предметами (кубики, прапорці, палки, м'ячики).	Уміє передавати предмет з руки в руки, слідкуючи за його рухом (*з допомогою учителя), намагається узгоджувати дихання з фазами рухів (*з допомогою вчителя)	Реагування вправ для розвитку сили, точності, переключення з одного виду вправ до наступного. Корекція правильного, ритмічного дихання. Формування уваги, темпоритмічного відчуття.

<p>Вправи для рук і плечового поясу</p>	<p>ставить руки на пояс; піднімає руки вгору через сторони, опускає руки по черзі (спочатку одну, потім – іншу, обидві разом) (*з допомогою вчителя); перекладає предмет з однієї руки в іншу перед собою, за спиною, над головою (*з допомогою вчителя чи наслідуючи вчителя); піднімає руки вперед, розводить у сторони, повертаючи їх долонями вгору, піднімає й опускає кисті (*з допомогою вчителя); виконує обертальні рухи прямими руками вперед та назад (*за прикладом вчителя)</p>	<p>Розвиток різних груп великих м'язів рук та плечового поясу. Корекція загальної моторики і рухових недоліків, правильного, ритмічного дихання. Формування уваги та зосередженості. Реагування рухами на сильну долю такту, ритм і темп музики, її зміни.</p>
<p>Вправи для ніг</p>	<p>стає навшпиньки (*за прикладом вчителя); робить напівприсідання; присідає, піднімаючи руки вперед, спираючись руками об коліна, обхоплюючи коліна руками і пригинаючи голову (*з допомогою вчителя); по черзі піднімає зігнуті в колінах ноги (за прикладом вчителя)</p>	<p>Розвиток м'язів ніг. Корекція загальної моторики і рухових недоліків; ритмічного, правильного дихання. Формування уваги, темпоритмічного відчуття.</p>
<p>Вправи для тулуба</p>	<p>піднімає по черзі ноги до себе, обхопивши коліна руками (*за прикладом вчителя); піднімає по черзі ноги вгору і кладе їх одна на іншу (права на ліву і навпаки) (*з допомогою вчителя); сидячи нахилиє тулуб уперед (за прикладом вчителя); стоячи на колінах нахилиє тулуб уперед та сторони (*за прикладом і допомогою вчителя); лежачи на спині рухає ногами, як при їзді на велосипеді (*за прикладом вчителя та</p>	<p>Розвиток і корекція загальної моторики і рухових недоліків. Формування та корекція природної координації рухів рук і ніг; уваги та темпоритмічного відчуття.</p>

	допомогою); лежачи на животі прогинається і піднімає плечі, розводячи руки в сторони (*за прикладом і допомогою вчителя)	
Вправи для розвитку дрібної моторики пальців рук	вивчає примовки, забавлянки; пробує координувати слова примовок, забавлянок з дрібною моторикою пальців рук (*наслідуючи вчителя)	Розвиток активної уваги. Корекція дрібної моторики пальців рук; координація дикційно – артикуляційних навичок з точністю тонких рухів рук.
Спеціальні ритмічні вправи. 1.Ритмічне ходіння навшпиньки із зупинками. 2.Вміти легко, ритмічно бігати, одночасно починати і закінчувати рух. 3.Намагатися робити коло, кружляти парами під музику.	Ритмічно ходить навшпиньки із зупинками (за прикладом і допомогою вчителя); вміє легко, ритмічно бігати, одночасно починає, закінчує рух (з допомогою вчителя); намагається робити коло, кружлятися парами під темп і ритм музики (*за прикладом вчителя)	Розвиток м'язів ніг, корекція загальної моторики і рухових недоліків. Формування правильної постави. Розвиток почуття ритму, темпу, тембру, фрази.
Елементи танців, танці, хороводи.	Співає природним голосом без напруги; починає і закінчує рухи згідно з музикою; ритмічно ходить і бігає під музику; змінює вид рухів відповідно до зміни характеру музики; кружляє парами під музику; повертає кисті рук, тупоче ногами в такт музики; намагається робити коло (*з допомогою вчителя)	Розвиток великих м'язів рук і ніг. Корекція загальної моторики і рухових недоліків, правильного, ритмічного дихання, природної координації рухів рук і ніг при виконанні різноманітних вправ під музику. Формування уваги та зосередженості. Реагування рухами на сильну долю такту, ритм і темп музики, її зміни.
Рухливі музично – ритмічні та пісенно –	Відпрацьовує вміння регулювати темп мовлення й гучність голосу	Розвиток пам'яті, фантазії, уваги, ініціативи; емоційній,

<p>мовні ігри.</p>	<p>під час ігор; вміє плескати в долоні; додержує правила гри; користується мімікою та пантомімікою; намагається робити коло (*з допомогою вчителя); намагається відтворювати мелодію і слова пісні (*з допомогою вчителя); дотримується правил розміщення рухів у просторі</p>	<p>національній сфери у процесі виконання комунікативних якостей особистості; почуття ритму, темпу, тембру. Формування та корекція співочого дихання, дикційно – артикуляційних навичок, природної координації рухів, уваги та зосередженості.</p>
--------------------	---	---

Орієнтовні досягнення розвитку учнів на кінець року:

Учень:

- має уявлення про правила поведінки та гігієни учнів під час проведення уроків ритміки, правила безпеки, вимоги до одягу та взуття, підготовку до уроку (*з допомогою вчителя);
- здійснює підготовку до уроку ритміки (*з допомогою чи під контролем учителя)
- володіє елементарною просторовою орієнтацією у кабінеті ритміки, дотримується правил поведінки на уроках ритміки (*за вказівкою вчителя);
- зберігає стійке положення тіла, заданий темп, напрям руху;
- намагається координувати рухи ніг, рук під час ходьби, бігу, стрибків;
- сприймає мелодію, ритм, адекватно реагує на них рухами (*за показом вчителя);
- сприймає зрозумілий мовленнєвий матеріал;
- використовує засвоєний словник в межах зрозумілого мовленнєвого матеріалу (*з допомогою вчителя);
- розрізняє основні частини тіла, задіяні при виконанні вправи, основні просторові характеристики виконаної рухової дії (з допомогою вчителя);
- узгоджує фази дихання з руховими актами (з допомогою вчителя чи наслідуючи його);
- емоційно реагує на ігрові ситуації;
- узгоджує свої дії з діями інших учнів (з допомогою вчителя);
- проявляє інтерес до уроків ритміки.

Орієнтовний матеріал для сприймання:

Музично - ритмічні вправи: Марш муз. В. Моцарта; Марш і біг муз. Р. Рустамової; Кроки Л. Дичко, сл.. Т. Коломієць; Крокуємо разом муз. М. Раухвергера, сл.. О. Коробко; «Святковий парад» муз. А. Філіпенка, сл.. Є. Макшанцевої; Ходімо – бігаємо муз. О. Тілічеєвої; Веселий марш муз. І. Кишка; «Ведмідь» муз. О. Тілічеєвої, «Лисиця» муз. О.Тілічеєвої, «Ми сніжиночки» муз. О. Тілічеєвої, «Зайчики» муз. Ю. Рожавської.

Етюди: «Танець осінніх листочків» муз. А.Філіпенко, сл.. Т. Волгіної, «Дудочка – дуда» сл.. нар.

Підготовчі вправи до танців: «Ігрова вправа з хусточками» сл. і нар. мелодія, «Весело потанцюємо» муз. М. Степаненка, «Весела вправа» муз. А. Лазаренка, «М'ячики» муз. М. Сатуліної.

Танці, хороводи: «Зробимо коло» муз. В. Верховинця, «Сніжинки» муз. Т. Ломової, «Танець з листочками» муз. К. Стеценка, «Веселий танок» муз. Т. Шутенко, «Злови в коло» муз. В. Гундера, сл.. В. Антонової, «Ну ж – бо, зайчику танцюй!» муз. А. Філіпенка, сл.. Т. Волгіної, «Плескаємо – тупаємо» на сл.і. нар. мелодію, «Пройдемо у ворітця» муз. Є. Перлової, сл.. Т. Ломової, «Танець з ляльками» на сл.і. нар. мелодію. «Танок – запрошення» під сл.і. нар. мелодію.

Ігри, народні ігри: «Гра з ведмедиком» муз. Г.Гритевича, сл.. Т. Волгіної; «Дрібу, дрібу, дрібушечки», «Миші та кіт», «Сірий вовк», «Сорока – ворона» обр. В. Верховинця; «Мир – миром», «Печу, печу хлібчик», «Зайці і ведмідь» Г. Попатенко, «Прогулянка і дощик» муз. А. Філіпенка, «Горобці та автомобіль» муз. Г. Фріда, М. Раухвергера.

Музичні інструменти: дзвіночки (два, три) різного звучання, трикутник, маленькі дитячі шкіряні барабанчики.

Перший клас

35 годин (одна година на тиждень)

Зміст навчального матеріалу	Державні вимоги щодо рівня загальноосвітньої підготовки учнів	Спрямованість корекційно – розвивальної роботи та очікувані результати
1.	2.	3.

Тема: « Ми їдемо в гості до бабусі» (до звіряток, до пташок, до казки)

Вправи з ходьби	<i>Учень:</i> ходить високо піднімаючи коліна; на носках, п'ятках, зовнішній та внутрішній сторонах стоп, дрібними та широкими кроками; ходить із зупинками з присіданням (*з допомогою вчителя), повертанням; ходить в колоні, по колу, парами та врозтіч(*за прикладом вчителя)	Формування та корекція навичок ритмічного крокування (спокійно, бадьоро, весело), елементарній моторній самостійності. Розвиток м'язів загальної моторики, природної координації рухів рук і ніг, орієнтації у просторі.
Вправи з бігу.	бігає в одному напрямі, змінюючи напрям руху (оббігаючи предмети, що стоять на підлозі),(*за прикладом вчителя).	Формування та корекція навичок ритмічного бігу (весело, дрібненько, легко).
Вправи із стрибків	стрибає на обох ногах,	Формування та корекція

	просуваючись уперед; намагається стрибати на одній нозі (*з допомогою вчителя)	навичок підстрибування (як м'ячик, як зайчик)
Вправи з рівноваги.	намагається (*з допомогою вчителя) робити «ластівку»; кружляється на місці	Корекція рівноваги.
Спеціальні ритмічні вправи: 1. ритмічно рухатися в темпі музичного твору; 2. виконувати крок галопу; 3. ритмічно рухатися парами по колу; 4. чітко зупинитися та рухатися за музичним змістом; 5. виконувати рухи відповідно до характеру мелодії і змісту пісні.	ритмічно рухатися в темпі музичного твору; додержується певних інтервалів під час руху; намагається рухатися галопом (*за прикладом вчителя); рухається парами по колу (*за прикладом вчителя); чітко зупиняється та рухається за музичним сигналом; виконує рухи відповідно до характеру мелодії і змісту пісні	Розвиток м'язів і корекція загальної моторики; Розвиток почуття темпу, ритму, тембру, активної уваги; Формування правильної постави, орієнтування у просторі класу, комунікативних якостей і культури спілкування
Загально-розвивальні вправи виконуються з різних вихідних положень (стоячи, сидячи, лежачи), а також з різними предметами	виконує загально розвивальні вправи з різних вихідних положень (*з допомогою вчителя)	Формування уміння чітко виконувати загально розвивальні вправи з різних вихідних положень, з різними предметами.
Вправи для рук і плечового поясу	розводить руки в сторони, виправляє вперед, розгинаючи в ліктях; піднімає й опускає кисті, стискає і розтискає пальці (*за прикладом вчителя); піднімає обидві руки вгору – назад по черзі й одночасно	Розвиток і корекція рухів рук і плечового поясу під час виконання вправ під музику, регуляція м'язів, розвиток уваги, пам'яті, відчуття ритму.
Вправи для ніг	переступає на місці, не відриває від опори носки ніг; присідає кілька разів підряд, з кожним разом нижче, піднімає пряму ногу вперед махом; робить випад уперед, у	Розвиток і корекція рухів ніг під час виконання вправ під музику, відчуття ритму. Регуляція м'язевого тонусу.

	сторону (*з допомогою вчителя).	
Вправи для тулуба	стає до стіни, притиснувшись до неї потилицею, плечима, спиною, сідницею і п'ятками, піднімає руки вгору й опускає їх униз; повертається, розводячи руки в сторони, з положення перед грудьми, за голову; нахиляється уперед, намагаючись (*з допомогою вчителя) торкнутися підлоги долонями, піднімає за спиною зчеплені руки; тримає руки вгорі, нахиляється в сторони.	Розвиток і корекція ритмічних вправ для тулуба під музику; розвиток почуття темпу і ритму; регуляція м'язового тону.
Шиккування та перешикування.	шикується в колону, коло, шеренгу (з допомогою вчителя, за орієнтиром, самостійно); знаходить своє місце при шикванні, повертанні, переступаючи на місці	Розвиток і корекція координації рухів ніг, рук під час самостійної орієнтації у просторі кабінету, відчуття ритму і темпу.
Вправи для розвитку дрібної моторики пальців рук (знайомлення з дитячими, шумовими інструментами), логопедична і фонетична ритміка.	вивчає слова пісні (скоромовки, утішки...); проговорює з вистукуванням (притупуванням) ритму долонями рук (ногами); розрізняє звучання контрастних за тембром інструментів (барабан – дзвіночки)	Формування навичок приговорювання з вистукуванням (притупуванням) ритму долонями рук (ногами). Розвиток емоційного відгуку на тембр дитячих, шумових, музичних інструментах.
Підготовчі вправи до танців, елементи танців.	визначає танцювальні мелодії гопака, хороводу; передає рухами: веселі рученята, відведення ніжки на каблучок, танцювальний біг, притуп (*з допомогою вчителя); передає веселий, жвавий характер танцю, підкреслює танцювальний настрій плавною чи енергійною	Регуляція м'язів, зміцнення нервової системи, формування правильної постави, розвиток почуття темпу, тембру, ритму, пам'яті, образної уваги, мімічних рухів. Координація танцювальних рухів ніг, рук, тулуба. Орієнтація у просторі класу.

	<p>ходою; розведенням рук, виразним положенням рук (легко підтримує спідничку); змінює рухи відповідно до двочастиною п'єси; відповідає на музичний вступ уклоном, на закінчення частини – фіксованим рухом (напівприсіданням)</p>	
<p>Хороводи, танці, інсценування.</p>	<p>радісно переживає від музично – пластичних дій; передає рухами зміст пісні (збирання грибів, випікання хліба); заохочує до емоційного спілкування в таночку; виховує шану до народних традицій, пісень, хороводів, народного вбрання; починає рух одразу після музичного вступу, зупиняється із завершенням музичної частини; рухається ритмічно, супроводжуючи рухи співом; змінює рухи відповідно до одно (дво-)частинної п'єси</p>	<p>Формування пантомімічних рухів, орієнтації в просторі кабінету. Комунікативних якостей і культури спілкування; координація слова з рухами; корекція мовленнєвих і мімічних рухів; розвиток почуття темпу, ритму, пам'яті; творчої уяви. Орієнтація у просторі класу. Активізація розумової та емоційно – вольової сфери.</p>
<p>Рухливі музично – ритмічні та пісенно – мовні ігри.</p>	<p>приймає ігрові правила, дотримується їх; імітує музично – ігровий образ ведмедика (киці), виявляє пантомімічні нахили; змінює рухи відповідно до музики; вільно рухається у різних напрямках(*з допомогою вчителя) (врозтіч, ланцюжком, по колу, у «ворітця»); виховує невимушеність, природність рухів.</p>	<p>Регуляція м'язевого тону; формування пантомімічних рухів; координація слова з рухами, розвиток уваги, пам'яті, мовлення; творчої уяви. Орієнтація у просторі класу. Активізація розумової та емоційно – вольової сфери. Формування комунікативних якостей і культури спілкування.</p>

Орієнтовні досягнення розвитку учнів на кінець року

Учень:

- володіє культурою виконання основних рухів (ходьби, бігу, стрибків, виконання загально розвивальних вправ);
- здійснює підготовку до уроку ритміки (з допомогою чи під контролем вчителя);
- має уявлення про значення ритмічного дихання при виконанні музично-ритмічних вправ, танців та про основні частини тіла, задіяні при виконанні вправ (*з допомогою вчителя);
- володіє основними танцювальними рухами, танцювальними вправами (*за прикладом вчителя);
- має розвинене м'язове почуття, вміло чергує напругу й розслаблення, відчуває ритм, використовує виразні рухи, жести, міміку, пантоміміку (*за прикладом вчителя та під його контролем);
- жестами та рухами вдало передає виразність рольової поведінки (збирання грибів, випікання хліба), перевтілюється приймаючи на себе нову ігрову роль (ведмедика, киці, зайчика);
- орієнтується в рухах обмеженому просторі приміщення
- розрізняє контрастні за тембром інструменти, проявляє інтерес до музичних інструментів;
- виразно рухається, співає, танцює у відповідності з образом та характером музики (під контролем вчителя);
- проявляє зацікавленість у спілкуванні з однолітками у відповідних рухливих та пісенно-мовних іграх;
- узгоджує свої дії з діями інших учнів (з допомогою вчителя).

Орієнтований матеріал для сприймання:

Спеціальні ритмічні вправи: «Танець з ляльками», «Плескаємо – тупаємо» обробка Я. Степового; «Полька» муз. Б. Фільц; «Пройдемо у ворітця» О. Перлової, Т. Ломової; «Веселі конячки» муз. Н. Потоловського; «Зайчики» муз. Ю. Рожавської; «Ведмідь» муз. О. Тілічеєвої; «Лисиця» муз. О. Тілічеєвої; «Ми сніжиночки» муз. Т. Ломової; «Маленькі танцюристи» укр. нар. мел.

Етюд: «Танець осінніх листочків» муз. А. Філіпенка, сл. Т. Волгіної; «Дудочка – дуда» сл.нар.

Підготовчі вправи до танців: «Ігрова вправа з хусточками» угорська нар. мелодія; «Весело танцюємо» муз. М. Степаненка; «Весела вправа» муз. А. Лазаренка; «М'ячики» муз. М. Сатуліної.

Хороводи: «Зробимо коло» муз. В. Верховинця, «Новорічний хоровод» муз. А. Філіпенка, сл. Т. Волгіної.

Танці: «Сніжинки» муз. Т. Ломової, «Запрошення» укр. нар. мелодія обр.Г. Теплицького, «Петрушки» муз. і сл. Н. Вересокіної, «Танок з листочками» муз. Р.Рустамової і сл. Ю. Островського.

Ігри: «Пташки і кіт» муз. Г. Фінаровського, сл. Г.Бойка; «Пташки і машини» муз. Т. Ломової; «Поїзд» муз. М. Метлової; «Дощик і сонечко» укр. нар. мел.; «Гоп – гоп» нар. гра; «Печу, печу хліпчик», «Злови в коло», «Прогулянка і дощик» муз. А. Філіпенка, «Ладки, ладки» муз. В. Верховинця.

Дитячі, шумові інструменти: (барабан, дзвіночки) «Півню мій», укр.. нар. поспівка; «Бім – бом», поспівка; «Вийди, вийди, сонечко», поспівка, обр. Л. Ревуцького, «Кицю, кицю, няв!», муз. В. Верховинця, «Равлик –павлик», муз. В.Верховинця.

Другий клас

35 годин (одна година на тиждень)

Зміст навчального матеріалу	Державні вимоги щодо рівня загальноосвітньої підготовки учнів	Спрямованість корекційно-розвивальної роботи та очікувані результати
1.	2.	3.

Тема: «**В гості до казки**» (театралізована хореографічна казка)

Вправи з ходьби	<p><i>Учень:</i></p> <p>ходить приставним кроком лівим і правим боком з рухами рук (оплески над головою, перед грудьми, за спиною);</p> <p>чергує ходьбу з бігом, з стрибками та іншими рухами;</p> <p>ходить в колоні, змінюючи темп та напрямок рухів, зі зміною ведучого (*з допомогою вчителя);</p> <p>на носках, п'ятках, на зовнішній і внутрішній сторонах стоп, напівприсіди</p>	<p>Формування міцних рухових навичок та забезпечування якості їх виконання. Поліпшення орієнтації у навчальному просторі. Відчуття ритму, формування позитивних рис характеру (організованість, дисциплінованість тощо)</p>
Вправа з бігу	<p>бігає на носках, високо піднімаючи коліна, широким кроком;</p> <p>бігає в колоні і парами у різних напрямках (*з допомогою вчителя): по колу, парами тримаючись за руки(наслідуючи вчителя);</p> <p>бігає «змійкою» оббігаючи предмети, які розставлено на одній лінії (з допомогою чи наслідуючи вчителя);</p> <p>змінює напрям, темп;</p> <p>за сигналом знаходить своє місце в колоні і зупиняється під час бігу (*з допомогою вчителя);</p> <p>бігає врозтіч.</p>	<p>Формування і корекція навичок ритмічного бігу (весело, легко, дрібненько), відчуття ритму. Орієнтація у просторі кабінету.</p>

<p>Вправи із стрибків</p>	<p>стрибає на місці обома ногами, на лівій та правій нозі (*з допомогою чи наслідуючи вчителя); стрибає, просуваючись уперед; підстрибує на місці – разом та ноги нарізно</p>	<p>Розвиток точності опанування стрибків на основі ритмічної музики.</p>
<p>Вправи з рівноваги</p>	<p>ходить з торбинкою (вагою 300 г.) на голові – руки в сторони, на поясі; утримує рівновагу на одній нозі, піднявши другу вперед або в сторону, руки на поясі(з допомогою чи наслідуючи вчителя); утримує рівновагу, стоячи на носках, руки вгору (з допомогою вчителя); робить «ластівку» (*з допомогою вчителя); робить переكاتи з п'яток на носки і навпаки, стоячи на гімнастичній палиці(*наслідуючи вчителя)</p>	<p>Формування відчуття рівноваги, вміння утримувати рівну поставу.</p>
<p>Спеціальні ритмічні вправи: прями́й галоп, танцювальний біг з плавною ходою, притупи, приставні кроки, «пружинка» з поворотами тулуба, «колупалочка» (нога на п'ятку), танці – імпровізації.</p>	<p>виконує прями́й галоп; виконує чергування танцювального бігу з плавною ходою; виконує притупи, приставні кроки; робить «пружинку» з поворотами тулуба; робить «колупалочку» виставляє ноги на п'ятку (*з допомогою вчителя); пробує відтворити творчі танці – імпровізації; узгоджує рухи з музичними фразами, починає і закінчує рухи відповідно музичної фрази; рухається парами по колу;</p>	<p>Формування вміння виконувати різноманітні танцювальні рухи під музику, відчуття ритму, ансамблю. Стимуляція позитивних емоцій та самовираження. Поліпшення орієнтації у навчальному просторі, рівноваги у русі, розвиток чуття ритму, темпу, виконавської виразності; регуляція м'язового тону.</p>

	розходиться та сходиться парами (*з допомогою вчителя); орієнтується в просторі, точно виконуючи ритмічний малюнок.	
Загально розвивальні вправи. Вправи виконуються з різних вихідних положень (стоячи, сидячи, лежачи), а також з різними предметами (прапорці, палкі, обручі тощо)	робить вправи з різних вихідних положень (стоячи, сидячи, лежачи) як без предметів так і з предметами (прапорцями, палками, обручами, м'ячами)	Розвиток уміння чітко виконувати загально розвивальні вправи з різних вихідних положень, з більшою амплітудою в заданому музикою темпі.
Вправи для рук і плечового поясу	приймає різні вихідні положення: руки перед грудьми, руки до плечей (лікть опущені, лікті в сторони); з другого положення піднімає руки вгору, розводить в сторони долонями вгору; з положення руки за голову розводить руки в сторони, піднімає вгору; піднімає руки вперед – угору зі зчепленими в замок пальцями (кисті повертає всередину тильним боком); піднімає обидві руки вгору – назад по черзі й одночасно (з допомогою вчителя); піднімає й опускає кисті, стискає і розтискає пальці (*з допомогою чи наслідуючи вчителя)	Розвиток і корекція дрібної моторики пальців, кисті рук та регуляція м'язового тону, розвиток почуття темпу і ритму.
Вправи для ніг	робить випад уперед, у сторону, тримаючи руки на поясі, виконує руками рухи вперед, у сторону, вгору; захоплює предмети пальцями ніг, трохи піднімає і опускає (*з допомогою чи наслідуючи вчителя);	Розвиток і корекція рухів ніг під музику. Регуляція м'язового тону. Розвиток почуття темпу і ритму.

	переступає приставними кроками в сторону на п'ятках, спираючись носками ніг об палицю (*з допомогою вчителя)	
Вправи для тулуба	приймає упор присівши, з упору присівши переходить в упор присівши на одній нозі, відводячи другу в сторону (*з допомогою вчителя); стоїть на колінах, сідає на підлогу справа і зліва від колін; лежить на спині, рухає ногами, схрещує їх; підтягує голову, ноги до грудей – групується; лежить на животі, упирається руками, випрямляє їх, трохи піднімає голову і плечі	Розвиток і корекція ритмічних вправ для тулуба під музику. Розвиток почуття темпу і ритму; регуляція м'язевого тону. Формування певних знань, умінь та навичок загальноорозвиваючих вправ.
Шикування та перешікування	самостійно шикується в колону, шеренгу по одному, парами в коло (*з допомогою вчителя); перешікується з однієї колони у дві; повертається вправо і вліво; рівняється в колоні, шерензі по лінії, носках.	Корекція загальної моторики і рухово – орієнтованих недоліків у навчальному просторі.
Вправи для розвитку дрібної моторики пальців(гра на дитячих шумових музичних інструментах, логоритміка), логопедична і фонетична ритміка	вивчає слова примовок, забавлянок тощо; узгоджує слова з рухами пальців рук(*наслідуючи вчителя); проговорює з вистукуванням ритму пальцями; викликає бажання грати на дитячих шумових інструментах (крім металофона) (*наслідуючи вчителя)	Розвиток ритмічного слуху, мовленнєвих рухів; дрібної моторики пальців рук; пам'яті, дихання, уваги, координації слова з рухами, сенсомоторики.
Казка у музиці. Елементи інсценування, прості	розіграє знайомі й нові сюжети казок;	Формування образного мислення, творчої

<p>елементи імпровізації (танцювальні, пантомімічні, ритмічні, вокальні).</p>	<p>намагається відтворити казкові образи «у ролі» (*з допомогою вчителя), витворює різні ролі; намагається на елементарному рівні імпровізувати казку у танцювальних рухах, співі в характері музики (*з допомогою вчителя); сприяє зміцненню доброзичливих стосунків, товариськості; узгоджує власні дії з колективом</p>	<p>активності у пантомімічних, вокальних, танцювальних імпровізацій; виконавської виразності; позитивних рис характеру. Відчуття темпових, ритмічних, емоційних змін у процесі виконання інсценізованої казки. Координація мовлення з рухами, танцювальних рухів. Корекція звуковимови.</p>
<p>Підготовчі вправи до танців, елементи танців.</p>	<p>поглиблює знання про танець і розрізняє характер музики в танці; виконує різноманітні танцювальні рухи під музику (прямий галоп, «колупалочку», притупи тощо) з предметами, у парах, колі, розтіч; виразно передає характерні особливості різних образів(*з допомогою чи наслідуючи вчителя)</p>	<p>Формування навичок музично – танцювальної культури, розвиток чуття ритму; виконавської виразності. Поліпшення орієнтації у навчальному просторі.</p>
<p>Хороводи, танці.</p>	<p>узгоджує спів з елементарними танцювальними рухами; розвиває вміння музично – пластично – мімічної взаємодії; передає ритмічність і виразність рухів плавною ходю (*наслідуючи вчителя); використовує музичний вступ для емоційного «входження» в чарівний танцювальний світ музики; відмічає закінчення музики фіксованим рухом; використовує елементи</p>	<p>Поліпшення орієнтації у навчальному просторі, рівноваги на місці, у русі. Розвиток чуття ритму, темпу, виконавської виразності, координації слова з рухами. Виховання позитивного ставлення до танцювальної культури. Зміцнення нервової системи. Регуляція м'язевого тону. Стимулювання творчого потенціалу та самовираження.</p>

	танцювальних костюмів	
Рухливі музично – ритмічні та пісенно – мовні ігри.	відпрацьовує вміння регулювати темп мовлення й гучність голосу під час ігор; розвиває ритм, музикальність, увагу й пам'ять за допомогою ігор; розвиває фантазію, винахідливість, спритність, силу, координацію рухів (*з допомогою чи наслідуючи вчителя); володіє прийомами емоційної та інтонаційної виразності; орієнтується в просторі; виразно та ритмічно рухається під музику, згідно з її характером, динамікою, темпом, регістрами.	Зміцнення нервової системи, регуляція м'язів. Розвиток почуття темпу, тембру, ритму, уваги і пам'яті. Формування пантомімічних рухів, мовлення, позитивних рис характеру, комунікативних якостей. Самостійна орієнтація у навчальному процесі, координація танцювальних рухів, відчуття єдності між рухами і співами

Орієнтовні досягнення розвитку учнів на кінець року:

- викликає інтерес до ритміко – гімнастичних вправ, підготовчих вправ до танців, рухливих ігор;
- виявляє інтерес до уроку;
- намагається випробувати себе у складних вправах (*за допомогою вчителя)
- вміє виконувати ритміко – гімнастичні вправи, володіє основними рухами;
- розрізняє ритм, темп, тембр, висоту звучання;
- намагається проявляти самодіяльність, елементарну творчість у грі на дитячих шумових інструментах і рухливо – музичних та пісенно – мовних іграх (*за допомогою і показом вчителя);
- розрізняє висоту звуків, тембр, ритм і силу звучання дитячих шумових інструментів (*за допомогою вчителя);
- впізнає та запам'ятовує елементи танців, хороводи, спеціальні вправи, вправи для дрібної моторики рук (*за допомогою вчителя);
- здатен адекватно реагувати на образний зміст пісень, казок, примовок, забавлянок;
- у спілкуванні використовує різноманітні засоби: словесні, мімічні, пантомімічні;
- відтворює ритм музичного твору, розвиває схильність до імпровізації;
- вдосконалює просторову уяву;
- дотримується вимог до одягу та взуття (при підказці вчителя).

Орієнтований матеріал для сприймання:

Казка у музиці (інсценування): народні казки «Колобок», «Ріпка», «Рукавичка», «Коза – дерижа», «Три ведмеді», «Вовк та семеро козенят»; казки із посібника «Весняночка» В. М. Верховинця: «Котик Мурчик», «Сидить Василь», «Два півники».

Спеціальні ритмічні вправи: «Прогулянка» муз. Р. Леденьової, «Друг за другом» муз. О. Тілічєєвої, «Поїхали» муз. М. Раухвергера, «Вправи з прапорцями» муз. Ю. Чичкова, «Вправи зі стрічками» («Вальс» муз. Д. Шостаковича) «Дві вправи для рук» муз. П. Чайковського.

Етюди: «Танець осінніх листочків» муз. А. Філіпенка, сл. Т. Волгіної, «Ой чого ти, метелику?» муз. В. Верховинця, «Вправа з уявними квітами» («Мрія» муз. П. Чайковського, «Ляльки» («Полька» муз. Д. Шостаковича), «На луку» муз. Ю. Слонова сл. нар.

Танці, хороводи: «Кривий танок» В. Верховинець, «Подоляночка» обр. В. Верховинця, «Танець парами» лит. нар. мел. (обр. Т. Попатенко), «Танець з хусточками» угор. нар. мел., «Український уклін – запрошення» В. Верховинець, «Український уклін – вітання» В. Верховинець, «Сніжинки» муз. Т. Ломової, «Танець сніжинок» муз. В. А. Моцарта, «Петрушки» муз. і сл. Н. Вересокіної.

Ігри: «Курочки і півник» обр. Г. Фріда, «Хто скоріше займе стільчик» ест. нар. мел., «Кроки в казки» муз. Д. Шостаковича, «Стрибучі м'ячики» муз. М. Сатуліної, «Мак» обр. М. Лисенка, «Горобчик» В. Верховинця, «Діти та метелик» муз. І. Кишка сл. В. Кукловської, «За квітами» муз. І. Кишка, «Квач» муз. Й. Гайдна.

Гра на музичних інструментах: «Бубонці», муз. О. Тілічєєвої; «Музичні дзвоники», муз. і сл. Н. Рубальської; «Екосез», муз. Ф. Шуберта; «Колядка».

Третій клас

35 годин (одна година на тиждень).

Зміст навчального матеріалу	Державні вимоги щодо рівня загальноосвітній підготовки учнів	Спрямованість корекційно - розвивальної роботи та очікувані результати
1.	2.	3.

Тема : «Пори року» (картини природи).

Вправи з ходьби	<i>Учень:</i> ходить в колоні по одному, парами, четвірками, змінюючи напрям (*за вказівкою вчителя); ходить звичайним, схрестним кроком; ходить на носках, п'ятках, зовнішній стороні стоп, внутрішній стороні стоп; ходить із заплющеними очима	Формування координації рухів, чіткості виконання. Динаміка кількісних та якісних показників: працездатність, витривалість, швидкість, спритність. Поліпшення орієнтації у навчальному просторі, відчуття рівноваги, вміння утримувати рівну поставу. Виховання самостійності, організованості, взаємодопомоги, коректного ставлення до своїх ровесників.
Вправи з бігу	бігає на носках, високо піднімаючи коліна;	Формування та корекція навичок ритмічного бігу

	бігає короткими та широкими кроками; бігає з подоланням перешкод – оббігає та перестрибує предмети (кубики, палки); бігає у колоні по одному і парами (*з допомогою вчителя); бігає відповідно до характеру, темпу музики (швидко, не дуже швидко, повільно)	відповідно до характеру, темпу музики (швидко, не дуже швидко, повільно); координації рухів, чіткості виконання. Поліпшення орієнтації у навчальному просторі. Розвиток м'язів ніг, почуття темпу, тембру, ритму; корекція рівноваги.
Стрибки.	стрибає по черзі на правій, лівій нозі; намагається стрибати на обох ногах на місці з поворотом кругом (*наслідуючи вчителя); стрибає з поворотом ліворуч, праворуч; стрибає відповідно до характеру, темпу музики	Формування та корекція навичок підстрибування, відчуття рівноваги, чіткості виконання. Розвиток м'язів ніг і корекція загальної моторики. Розвиток почуття темпу, ритму.
Вправи з рівноваги	ходить з торбинкою на голові (маса 500-700 г); стоїть на одній нозі(друга відведена в сторону, руки вгору); робить «ластівку»; крутиться в парі з іншою дитиною, тримаючись за руки	Корекція рівноваги, координації рухів, точності виконання вправ. Формування правильної постави.
Спеціальні ритмічні вправи: прямий галоп, танцювальний біг з плавною ходою, притупи, приставні кроки, оплески і поклони, «пружинка», боковий з притупом, підскоки та високий крок, колупалочка з притупом	виконує різноманітні танцювальні рухи під музику з предметами і без предметів; рухається відповідно до характеру і темпу музики; виконує ритмічний малюнок	Розвиток м'язів і корекція загальної моторики і рухових недоліків. Формування координації рухів, орієнтації в просторі, чіткості виконання відповідно до характеру і темпу музики. Динаміка кількісних та якісних показників: працездатність, витривалість, швидкість, спритність.
Загальнорозвивальні вправи	виконує з різних вихідних	Формування координації

	<p>положень (стоячи, сидячи, лежачи); використовує обручі, палиці, скакалки, великі і малі м'ячі, стрічки та інші предмети; намагається виконувати вправи чітко, ритмічно, в заданому темпі під музику</p>	<p>рухів, чіткості, організованості, дисциплінованості. Розвиток виконання вправ з різних вихідних положень, з більшою амплітудою в заданому музикою темпі, ритмі. Поліпшення орієнтації у просторі.</p>
<p>Вправи для рук і плечового поясу</p>	<p>піднімає одночасно руки вперед і вгору, підводячись на носки з положення стоячи, ступні паралельні, ноги злегка розставлені; розводить руки в сторони з поворотом: управо, уліво, з положення руки за голову (стоячи і сидячи); піднімає й опускає плечі; обхват правою рукою ліве плече, лівою рукою – праве плече потім розводить руки в сторони і знову обхват плечей; енергійно розгинає вперед зігнуті в ліктях руки («бокс»)</p>	<p>Розвиток різних груп м'язів, регуляція м'язевого тонусу; почуття темпу, тембру і ритму. Формування координації рухів. Динаміка кількісних та якісних показників: працездатність, витривалість, швидкість, спритність.</p>
<p>Вправи для ніг</p>	<p>переступає вперед і назад через палицю або обруч, що знаходиться в руках; присідає, піднімаючи руки вперед, угору з предметами і без них; присідає, торкаючи спиною і потилицею стіни (наслідуючи вчителя); виконує махи прямою ногою вперед, плескає під ногою в долоні; піднімає по черзі зігнуті в колінах ноги, перекладаючи під ними предмети (кубики, м'ячики) з однієї руки в іншу</p>	<p>Розвиток і корекція рухів ніг під музику. Формування координації рухів, чіткості, ритмічності виконання, відчуття рівноваги, позитивних рис характеру (організованість, дисциплінованість тощо).</p>
<p>Вправи для тулуба</p>	<p>робить повороти тулуба</p>	<p>Розвиток ритмічних вправ</p>

	вправо і вліво; нахиляє тулуб в сторони при різному положенні рук (*з допомогою вчителя); нахиляє тулуб вперед, торкаючись руками підлоги; кладе і бере предмети біля носка правої (лівої) ноги збоку	для тулуба під музику, почуття темпу і ритму; регуляція м'язевого тону. Поліпшення рівноваги.
Шикування та перешикування	вміє шикуватися і перешиковується на місці і пуд час ходьби та бігу, рівняється в колоні, колі, шерензі; самостійно швидко шикується в колону по одному, парами, в коло, кілька колон, шеренгу; перешиковується з одного кола в два, три (*з допомогою вчителя); робить повороти вправо, вліво	Корекція і розвиток загальної моторики і рухово – орієнтованих недоліків, координації рухів, відчуття ритму.
Вправи для розвитку дрібної моторики пальців рук (гра на дитячих шумових інструментах, логоритміка), логопедична і фонетична ритміка	має уявлення про різні дитячі образи – забавлянки, утішки, скоромовки, вивчає їх; створює ритмічний супровід пальцями рук; узгоджує слова з рухами пальців рук грає на дитячих шумових інструментах: трикутник, дзвіночок, бубон, сопілка	Конкретизація уявлень про дитячі образи в музиці. Розвиток ритмічного слуху; дрібної моторики пальців і кисті рук; пам'яті, дихання, сенсомоторики.
Музичні картини природи	має уявлення про образи природи в музиці; намагається рухами, пластиком показати яскраво виражені образи природи (*з допомогою вчителя); намагається відтворити пісню «у ролі» танцювальними рухами показує знайомі образи природи в музичних творах (*з допомогою вчителя)	Формування: вміння розрізняти образи природи в музиці, мовлення. Розвиток емоційно – образної сфери танцювальними, пантомімічними рухами Розвиток музично – сенсорних здібностей, чуття ритму, артикуляції, виконавської виразності. Збагачення словникового запасу.

<p>Підготовчі вправи до танців, елементи танців</p>	<p>намагається домогтися бажаної мети, удосконалює техніку виконання танцювальних рухів; відображує характер музики різними танцювальними рухами (*з допомогою вчителя); розуміє поняття «народний танець», «полька», «вальс»; визнає танцювальні мелодії</p>	<p>Координування рухів ніг, рук під час підготовчих вправ. Формування почуття музичного ритму, вміння супроводжувати вправи виразною мімікою і пантомімікою. Дотримуватися певних правил розміщення й руху в обмеженому просторі.</p>
<p>Хороводи, танці, інсценування</p>	<p>підтримує позитивний настрій від спілкування та злагоджених танцювальних рухів з однолітками узгоджує інтонаційно правильний спів з елементарними танцювальними рухами; розвиває вміння музично-мімічної взаємодії;</p>	<p>Розвиток чуття ритму, темпу, виконавської виразності, чистоти інтонування, правильного дихання, м'язевого тону; координація голоса з рухами. Виховання позитивного ставлення до танцювальної культури. Поліпшення орієнтації у навчальному просторі.</p>
<p>Рухливі музично – ритмічні та пісенно – мовні ігри</p>	<p>виконує: танцювальний крок, галоп (прямий, боковий з притупом), потрійний притуп, підскоки та високий крок, колупалочку з притупом, оплески, поклони дівчинки та хлопчика, пружинку охоче виконує ігрові та рольові дії, бере участь у музичній грі – драматизації;</p> <p>дотримується певних правил гри;</p> <p>стежить за розвитком сюжету (з допомогою вчителя);</p> <p>вчасно включається в дію, розв'язує прості ігрові завдання (*з допомогою вчителя);</p>	<p>Формування вміння виконувати рольові дії в грі – драматизації, комунікативних якостей і культури спілкування; розвиток чуття ритму, темпу, виконавської виразності. Розвиток і корекція різних груп м'язів. Координація слова з рухами, інтегрувати музику з іншими видами мистецтва – образотворчою діяльністю, художньою літературою, театром. Розвиток координації рухів, вміння відображати характер музики різними рухами, виразною мімікою і пантомімікою, імпровізувати. Орієнтація у навчальному просторі. Зміцнення нервової системи.</p>

	<p>помічає засоби музичної виразності (темп, висота, динаміка), співає легким звуком, без крику та напруження, чітко артикуючи слова;</p> <p>правильно бере дихання;</p> <p>використовує міміку і пантоміміку для відтворення образів тварин, птахів, людей;</p> <p>відпрацьовує вміння регулювати темп мовлення й гучність голосу під час ігор;</p> <p>розвиває ритм, музикальність, увагу й пам'ять за допомогою ігор</p>	<p>Узгодження фази дихання з руховими діями.</p>
--	---	---

Орієнтовні досягнення розвитку учнів на кінець року

Учень:

- використовує здобуті танцювальні фігури, ритмічні вправи, рухові навички;
- виявляє інтерес до уроку ритміки;
- виявляє адекватну реакцію в процесі уроку;
- узгоджує ритмічне дихання з виконанням підготовчих вправ, танців, ритміко-гімнастичних вправ, рухливих ігор (*з допомогою вчителя);
- поступово розвиває ритмічність, рівновагу (*за прикладом вчителя);
- виховує наполегливість, витримку, бажання виконувати рухові дії правильно та гарно, дістає від цього задоволення;
- узгоджує свої дії з однолітками, сприяє встановленню виявленню чуйності, доброзичливості та взаємодопомоги з однокласниками; проводить аналіз своїх дій та дій інших учнів (*з допомогою вчителя);
- дотримується послідовності виконання вправ, рухів, правил (*з допомогою вчителя);
- сприяє руховій активності, самостійності та творчості в процесі організації музично-ритмічних та пісенно-мовних ігор;
- прикладає зусилля для покращення результату своїх дій.

Орієнтовний матеріал для сприймання

Спеціальні ритмічні вправи: «Перемінний крок», укр. нар. мелодія; Боковий галоп, укр. нар. мелодія; « Колупалочка», укр. нар. мелодія; « Підскоки та високий крок», муз.В.Косенка; « Вправа з м'ячами», муз.П.Чайковського; «Галоп», муз.Ф.Шуберта; « Утворення маленьких кіл», муз.Т.Шутенко; «Весняний вальс», муз.О.Тілічеєвої.

Танці, хороводи: «Танок з парасольками», муз.Ю.Рожавської; «Калина», муз.А.Рябчуна; «Ялинковий хоровод», муз.А.Філіпенка; «Ой, минула вже зима», укр. нар. мелодія, обр.І.Кишка; «Веснянка», муз. А. Філіпенка; «Маленька танцюристка», муз.А.Гладковського;» Журавлик танцює», муз.Н.Хуторянського.

Рухливі музично – ритмічні та пісенно – мовні ігри: «Подоляночка», укр. нар. мелодія; «Погладь, пташку», муз.Т.Ломової; «Зробимо коло», муз.В.Верховинця; «Граємо на сопілках», муз. В.Моцарта; «Журавлі та журавочки», укр.нар.пісня обр.М.Дремлюги; «Дощик», «Не пустимо», укр. нар.мелодії; «Веселі танцюристи», укр. нар. мелодія; «Карусель», муз. Д. Кабалевського; «Лови мене!»рос. нар.мелодія.

Гра на музичних інструментах: (трикутник, дзвіночок, бубон, сопілка) «Веселі чобітки», муз.В. Верменича, сл. В. Воложаніної; «Полька», муз. А. Александрової; «Гречаники», укр. нар. пісня.

Четвертий клас

35 годин (одна година на тиждень)

Зміст навчального матеріалу	Державні вимоги щодо рівня загальноосвітньої підготовки учнів	Спрямованість корекційно – розвивальної роботи та очікувані результати
1.	2.	3.

Тема: «Ми – діти України»

Вправи з ходьби	<i>Учень:</i> залучається до ходьби в колоні по одному, парами, четвітками зі зміною напрямку за вказівкою дорослого; під час ходьби виконує різноманітні рухи руками; залучається ходити звичайним, перехрестним кроком; ходить на носках, п'ятках, зовнішній та внутрішній сторонах стопи; робить випади в присіді; ходить спиною вперед (*з допомогою вчителя); ходить приставним кроком; ходить уперед і назад; ходить із заплученими очима	Формування координації рухів, чіткості виконання. Динаміка кількісних та якісних показників: працездатність, витривалість, швидкість, спритність. Поліпшення орієнтації у навчальному просторі, відчуття рівноваги, вміння утримувати рівну поставу. Виховання самостійність, взаємодопомогу, коректне ставлення до своїх ровесників, організованість.
Вправи з бігу	бігає у колоні по одному, парами,перешиковується за сигналом (збігу врозтіч у колону, по одному); бігає «змійкою» між	Активізація розумової та емоційно – вольової сфери; розвиток почуття темпу і ритму. Корекція навичок ритмічного бігу (швидко,

	розставленими на підлозі предметами в одну лінію, і з допомогою без предметів; бігає «зигзагом», «равликом»; бігає спиною вперед, зберігаючи напрям і рівновагу (*з допомогою вчителя); бігає відповідно до характеру й темпу музики (швидко, дуже швидко, повільно, у середньому темпі);	дуже швидко, повільно, у середньому темпі). Орієнтація у навчальному просторі. Розвиток м'язів ніг, пам'яті і уваги, рівноваги.
Вправи із стрибків	стрибає на обох ногах на місці з поворотом кругом; стрибаче з поворотом ліворуч, праворуч; стрибаче як «жаба» сидячи на колінах просуваючись уперед до рук (*з допомогою чи наслідуючи вчителя); стрибаче відповідно до характеру, темпу музики	Формування координації рухів, чіткості виконання. Розвиток почуття темпу і ритму; м'язів ніг, рівноваги.
Вправи з рівноваги	ходить з торбинкою на голові (маса 500-700 г.); стоїть на одній нозі (друга відведена в сторону, руки вгору) (*з допомогою чи наслідуючи вчителя); робить «ластівку»; крутиться в парі з іншою дитиною, тримаючись за руки; присідає на носках, руки в сторону, вгору, на поясі	Формування координації рухів, чіткості виконання. Розвиток м'язів ніг, рівноваги, почуття темпу і ритму. Вміння отримувати рівну поставу.
Спеціальні ритмічні вправи: оплески і поклони, прямий галоп, танцювальний біг з плавною ходою, притупи, приставні кроки, «пружинка», боковий з притупом, підскоки та високий крок, колупалочка з притупом, пружинний крок,	виконує різноманітні танцювальні рухи під музику з предметами і без предметів; рухається відповідно до характеру й темпу музики; узгоджує рухи з музичними фразами; змінює характер рухів на	Активізація розумової та емоційно – вольової сфери; формування вміння виконувати різноманітні танцювальні рухи під музику, комунікативних якостей і культури спілкування; стимулювання творчого потенціалу та

хороводний крок, «повзунець»	швидкий, пожвавлений; точно виконує ритмічний малюнок; творчо застосовує знайомі танцювальні дії(*з допомогою чи наслідуючи вчителя)	самовираження; розвиток пантомімічних рухів, почуття темпу і ритму; координація рухів.
Загальнорозвивальні вправи	виконує з різних вихідних положень (стоячи, сидячи, лежачи); використовує обручі, палиці, скакалки, великі і малі м'ячі, стрічки та інші предмети; виконує вправи чітко, ритмічно, в заданому темпі під музику	Розвиток уміння чітко виконувати загально розвивальні вправи з різних вихідних положень, з більшою амплітудою, в заданому музикою темпі і ритмі; координація рухів. Формування відчуття рівноваги.
Вправи для рук і плечового поясу	відводить лікті назад двічі – тричі, виправляє руки в сторони з положення руки перед грудьми, зігнуті в ліктях; робить колові рухи вперед і назад по черзі і разом прямими руками; передає м'яч одне одному над головою уперед і назад; піднімає руки в сторони і вгору стоячи, притиснувшись спиною до стіни; виконує різноманітні рухи руками, лежачи на підлозі	Розвиток і корекція загальної моторики у ритмічних вправах для рук та різних груп великих м'язів плечового поясу. Розвиток почуття темпу і ритму, ритмічного дихання, рухово – орієнтованих недоліків.
Вправи для ніг	переступає вперед і назад через палицю або обруч, що знаходиться в руках; сидячи на підлозі, захоплює пальцями ніг предмети, підтягує ноги, виправляє їх, перекладає предмети пальцями ніг управо і вліво (*з допомогою чи наслідуючи вчителя); ходить приставним і змінним кроком; стрибає на місці на обох	Розвиток і корекція рухів ніг, дрібної моторики пальців ніг під музику. Регуляція м'язевого тону. Відчуття темпових і ритмічних змін у музиці.

	ногах, виконуючи рухи руками	
Вправи для тулуба	сидячи на підлозі і спираючись ззаду руками, піднімає, опускає витягнуті ноги, переносить одночасно дві ноги через палицю, скакалку; нахиляється до правого та лівого коліна і торкається їх лобом (допомагає собі руками), (*з допомогою вчителя), сидячи на підлозі, склавши ноги навхрест стоїть на колінах, сідає і встає; піднімає ноги зігнуті в колінах, та виконує рухи ними («велосипед»), лежачи на спині; піднімає одночасно голову і плечі, відводить руки назад, прогинаючи, лежачи на животі	Розвиток і корекція ритмічних вправ для тулуба під музику. Розвиток почуття темпу і ритму, уваги і пам'яті; регуляція м'язевого тонусу.
Шиккування та перешикування	розмикається і змикається приставними кроками; перешиковується з колони по одному в колону по чотири, розходиться управо, уліво і змикається у пари, четвірками (*з допомогою вчителя)	Розвиток і корекція координацій рухів ніг, рук, тулуба під час самостійній орієнтації у просторі класу, відчуття темпу і ритму. Формування відчуття рівноваги, виконувати шиккування і перешикування на місці під час ходьби та бігу у колоні, колі, шерензі.
Вправи для розвитку дрібної моторики пальців рук (гра на дитячих шумових інструментах, логоритміка), логопедична і фонетична ритміка	має уявлення про різні дитячі образи; створює ритмічний супровід пальцями рук; координує ритм пальцями і мовленням; має елементарні навички гри на металофоні (*з допомогою чи наслідуючи вчителя)	Формування навичок створювання ритмічного супроводу пальцями рук. Розвиток почуття темпу і ритму, пам'яті і уваги. Координація ритмічного мовлення з дрібними рухами пальців рук.
Підготовчі вправи до танців, елементи танців	виконує приставні кроки з присіданням;	Формування навичок музично – танцювальної

	виконує основний хід (плавний крок, стрімкий)	культури, розвиток чуття темпу і ритму; виконавської майстерності. Поліпшення орієнтації у навчальному просторі, рівноваги у русі і на місці.
Народна музика. Танці України.	має уявлення про український народний танець (засвоює термінологію); впізнає знайомий танець і називає його; визначає характер танцю (*з допомогою вчителя); називає українські музичні інструменти	Виховання любові до українського народного танцю, любові до своєї країни. Формування навичок музично – танцювальної культури. Розвиток і засвоєння термінології рухів українських танців, назви українських музичних інструментів (*з допомогою вчителя).
Обряди Нового року, зустрічі весни. Ведення хороводів.	виявляє інтерес до українського фольклору; намагається дотримуватися правил ансамблевого співу і поведінки в процесі проведення обрядових дійств (*за нагадуванням вчителя); намагається водити хоровод, виразно передавати настрій і характер пісні	Розвиток музично – сценічного мистецтва, національного виховання, мовленнєвих і мімічних рухів, почуття темпу і ритму, м'язів рук і ніг, образної пам'яті; здібностей дитини до невимушеної активної участі в фольклорних дійствах; координацію рухів, слова з рухами; сприйняття чітких скоординованих рухів, орієнтація в просторі, розширення уявлень про світ та формування співочого апарату гортані, цілісної картини відповідний пісні візерунок; танцювально – ігровими спільними або діалогічними ритмічними діями розкрити музично – поетичний зміст народної пісні, урізноманітнювати ігрові образи власною пластикою
Хороводи, танці	передає рухами зміст пісні, танцю;	Формувати емоційне сприйняття танцювальної

	<p>виховує шану до культури свого народу; визнає традиційні українські танці (*з допомогою вчителя): хоровод, гопачок, метелиця, козачок, гуцулочки; розвиває характер виконання танцю з розвитком контрастних образів (в грайливому «козачку» - ніжної дівчинки і веселого, вдалого хлопчика – козачка); розвиває уміння відтворення в рухах акценти, прискорення чи уповільнення темпу, ритмічний малюнок, затакт (*з допомогою чи наслідуючи вчителя); самостійно починає рух після вступу</p>	<p>музики та виконавські навички (виразність знайомих танцювальних рухів, варіативність рухів), увагу до смислового зв'язку назви танцю з його настроєм, характеру музики з танцювальним образом і рухами (завзяте дріботіння у гуцулочки, плавний чи активний крок у хороводі), музичної форми твору з будовою танцювальних фігур, до зв'язку характеру і форми музично – танцювального вступу з поклоном. Поліпшення самостійної орієнтації у навчальному просторі, розвиток чуття темпу, ритму, виконавської майстерності. Виховання позитивного ставлення до танцювальної культури, координація слова з рухами</p>
<p>Рухливі музично – ритмічні та пісенно – мовні ігри</p>	<p>поглиблює вміння виразити музично – ігровий образ виразною мовою жесту і міміки, власною пластикою, ритмічною ходою, характерними рухами (з допомогою чи наслідуючи вчителя)</p>	<p>Формування характеру, культури поведінки, уваги до зміни музичних частин твору через образно – пластичну та просторово – рухову зміни, до менш контрастних змін темпу (рухатись пожвавлено, помірно, з прискоренням), динаміки (тихесенько підбиратися, гучно бігти), до метричної пульсації (рівномірно плескати, похитувати голівкою), сильної долі такту (каблучком притупувати, присідати), до завершення музичної думки зручним рухом. Розвиток мовлення, здібностей образно – емоційного сприйняття</p>

		<p>музики і відповідного музично – пластичного її відтворення в завданнях типу «Знайди рух сам» (поважна хода ведмідя..), в творчих танцях – імпрровізаціях (власний візерунок..) координація слова з рухами, зміцнення нервової системи, регуляція м’язевого тону, правильного дихання.</p>
--	--	--

Орієнтовні досягнення розвитку учнів на кінець року

Учень:

- має елементарне поняття про культуру поведінки, культуру спілкування, народні обряди, традиції, українські народні ігри;
- виконує вправи, танцювальні фігури, танці, хороводи задані вчителем;
- узгоджує ритмічне дихання з навантаженням, які проводяться на уроці (з допомогою вчителя);
- дотримується послідовності виконання вправ, танцювальних рухів, правил (з допомогою вчителя);
- спритно виконує основні рухи (крок, біг, стрибок), загально розвивальні вправи;
- проявляє себе у музикуванні, виявляє творчу ініціативу (з допомогою вчителя);
- конкретизує і закріплює поняття «танець» («полька», «вальс», «народний танець»), удосконалює техніку виконання танцювальних рухів (з допомогою вчителя);
- позитивно ставиться до себе;
- виявляє інтерес до уроків ритміки;
- вдається до музично-рухової імпрровізації, створює танцювальні композиції (з допомогою вчителя);
- уміє виконувати головні й другорядні ролі, командувати й підкорятися; передає основні особливості кожної ролі (з підказкою вчителя);
- приймає ігрові правила, дотримується їх (з допомогою вчителя);
- узгоджує свої дії з іншими учасниками гри;
- прагне заявити про себе, демонструє свої здібності та вміння, домагається їх визнання іншими.

Орієнтовний матеріал для сприймання

Музично – рухова творчість: Вправа з уявними квітами «Мрія», муз. П. Чайковського; «Хитра лисиця і вовк», муз. С. Бондаренкової; «Сніжинки», муз. В. А. Моцарта; «Арабеска», муз. К. Дебюссі; «Метеличок», муз.

С. Майкапара; «Дід Мороз», муз. Р. Шумана.

Спеціальні ритмічні вправи: «Марш», муз. І. Дунаєвського; «Марш», муз. С. Бондаренкової; «Крок енергійний, спокійний, обережний», муз. Ж. Люллі; «Хороводний крок», муз. М. Римського – Корсакова; «Пружинний крок», рос. нар. мелодія, обр. М.

Іорданського; «Екосез», муз. Ф. Шуберта; танцювальні рухи для хлопчиків (дівчаток), обр. В. Верховинця.

Етюди: «Вальс кішки», муз. В. Золотарьова; «Вільний танок» (різноманітні танцювальні мелодії у грамзапису); «Ой чого ти, метелику?», муз. В. Верховинця, сл. А. Півчук; «Ой ти, вітер», сл. і муз. В. Верховинця.

Танці, хороводи: «Чоботята –дроботята», муз. Є. Шор – Чудновської, сл. В. Ладижця; «Хоровод з віночками», муз. і сл. Н. Рубальської; «Новорічний хоровод», муз. і сл. Н. Рубальської; «Танець із бубнами», сл. і нар. музика, обр. В. Вериківського; «Гуцульський танець», муз. нар.; «Повзунець», сл. і нар. мелодія; «Український танець трійками», сл. і нар. мелодія, обр. В. Ступницького.

Рухливі музично – ритмічні та пісенно – мовні ігри: «Голубка», сл. і нар. мелодія; «Шевчик», «Ой у полі на роздоллі», «Питаються жабенята», муз. і сл. В. Верховинця; «Щебетали горобці», муз. В. Верховинця, сл. П. Галюна; «Іде, іде дід», сл. і нар. мелодія, сл. В. Верховинця; «Ой вийтеся, огірочки», муз. М. Лисенка, сл. народні; «У вишневому садочку», муз. В. Верховинця, сл. Л. Глібова.

Гра на музичних інструментах: «Я маленький пастушок», колядка; «Добрий день», розспів очка; «У печері гірського короля», муз. Е. Гріга; «Гра з сопілочкою», муз. А. Рябчуна.

Корекційні програми
для підготовчого, 1-4 класів спеціальних загальноосвітніх навчальних закладів
для дітей з розумовою відсталістю
Барабанотерапія
підготовчий, 1-4 класи

Програму розробила:
Василевська Л.Є.,
тренер з барабанотерапії для дітей
з особливими потребами

Укладачі:
Гладченко І.В.,
ст. наук. співробітник лабораторії
олігофренопедагогіки ІСП НАПН України;

Пояснювальна записка

Пошуки шляхів більш природного та інтенсивного музично-ритмічного впливу на дітей привели нас до переконання у необхідності створення спеціальної програми з ритміки «Барабанотерапія».

Барабанотерапія безпосередньо пов'язана з музичним ритмом, який є універсальним засобом виразності і глибоко пов'язаний з фізіологічними, руховими, емоційними, психологічними основами людини, тому набуває здатності терапевтично позитивно впливати на людину, зокрема, на її психоемоційний та психофізичний стани.

Використання барабану в якості наочного та практичного матеріалу зацікавлює учнів, активізує їх та викликає бажання приймати участь в різних видах ритмодіяльності. І як результат цього - емоційна чуйність дітей, прекрасний настрій, більш ефективне засвоєння музично-ритмічного матеріалу, а також висока активність.

Позитивний вплив барабанотерапії здійснюється у декількох напрямках водночас, а саме: може зарядити енергією або розслабити, створити бадьорий, навіть грайливий настрій або дати вихід гніву. Вона може допомогти покінчити з соціальною ізоляцією, створити позитивні стосунки. Також гра на ударних інструментах зміцнює імунітет, знімає стрес і знижує кров'яний тиск. Активізує компенсаторні механізми організму завдяки нормалізації кровообігу і взаємодії правої та лівої півкуль головного мозку, сприяє формуванню моторики та розвитку координації рухів тощо.

Барабанотерапія надає можливість учню (учениці) почувати себе рівним серед однолітків і в той же час дозволяє отримати ритмічний розвиток, розумову активність і власне особистісне зростання.

Мета барабанотерапії - забезпечення в процесі ритмодинамічної взаємодії всебічного розвитку (психо-фізичного, розумового, психологічного, соціального) і максимальної корекції порушень у дитини.

Завдяки чому відбувається формування навички володіти своїми емоціями (спрямовувати емоції в творче русло), долати і попереджати негативні прояви в процесі комунікативної взаємодії. Посилиться активність та ініціативність, формується позитивна комунікативна співпраця між однолітками та педагогом. Вирішуються завдання корекційного спрямування, а саме:

- розвиток пізнавальних навичок;
- розвиток і корекція мовлення дитини, формування комунікативних навичок

- взаємодії;
- розвиток і корекція пізнавальної сфери дитини;
- розвиток, корекція психомоторної сфери дитини, реабілітація;
- формування навичок соціалізації.

Барабанотерапія побудована на принципах інтеграції та диференціації, спілкування і партнерської співпраці. Досягнення цілей барабанної терапії здійснюється при мінімальних на це витратах і ґрунтоване на новій і прогресивній концепції: кожна вправа усебічно розвиває при мінімальних зусиллях того, хто навчається. При цьому інтенсивно відбувається розвиток особистості і творчих здібностей. Реалізація програми створює підґрунття для більш ефективної соціальної адаптації.

Музичний ритм доступний в розумінні кожному і активно допомагає в засвоєнні різнорівневих і різнохарактерних завдань, що забезпечують інтенсивний розвиток мотиваційно-емоційної сфери, інтелекту та творчої діяльності.

Барабанотерапія сприяє ефективному використанню отриманих знань, розкриваючи вміння бачити, формулювати, висувати гіпотези і вирішувати комплексні проблеми, реалізовувати власні можливості.

Уроки ритміки з використанням барабанотерапії активізують пізнавальну діяльність, ініціюють активність під час контактування дитини з довкіллям (знімається напруга та тривожність, підвищується самооцінка, впевненість в собі, відчуття єдності колективу, заохочується і вмотивовується подальше навчання нових дій - вправ, навичок). Учні отримують відчуття емоційного комфорту та безпеки, що, у свою чергу, сприяє корекції їхньої поведінки.

На основі змістового та цільового компонентів програми нами визначено складові корекційно-розвиткового навчання ритміки з використанням барабанотерапії:

I. Ритмо-соціальна складова (з елементами соціально-побутового орієнтування).

II. Ритмо-здоров'язбережувальна (з елементами лікувальної фізкультури).

III. Ритмо-діяльнісна складова.

IV. Ритмо-мовленнєва складова.

Програма з барабанотерапії вводиться в початкових класах та містить наступні розділи:

1. *Вступна частина.*

Ритуал-традиція привітання. Встановлення контакту з учнями.

Оточуючі нас звуки. Знайомство з ритмом. Ритм в повсякденному житті

Звуки, які можеш створювати ти.

Знайомство з інструментом - барабаном. Правила порядку – способи використання та догляд за барабаном. Знайди, відчуй свій інструмент. Історія джембе.

Незвичайні звуки барабана. Озвуч своє ім'я, свій настрій - соціально-побутовий напрям.

2. *Основна частина.*

Правильне положення тіла, правильна постанова рук. Дихальні вправи (вправи лелека, подих весни, осені тощо).

Природні звуки. Елементи, вправи на відтворення природних звуків.

Нетехнічна гра на барабані — як самовираження себе, свого настрою, емоцій страху, радості тощо.

Вправи для долоньок та пальчиків. Вправи з прихлопами, притопами, обертами, елементи лікувальної фізкультури.

Знайомство з перкусією. Вправи з перкусією. Хенд- мейд- перкусія.

Ритмо-мовленнєві ігри. Вправи з промовлянням ритмів голосом. Вправи з речитативом. Відтворення ритму за зразком. Вправи на складо-читання ритмічних малюнків. Читання ритмічних таблиць (дробі Нікітіна, посібники по ритму).

Розвиток сенсорно-ритмічної координації та поліритмія. Вправи на переключення

(Граємо – не граємо - стоп. Голосніше - тихіше. Вправи на відчуття часу).

Створюємо музичну картину. Озвуч улюбленого казкового героя. Створюємо казку.

Правильне звуковідтворення на барабанах джембе. Основні звуки джембе. Традиційні базові ритми.

3. *Заключна частина.*

Ритмічні загадки. Ритуал-традиція прощання.

Підготовчий клас

№ з/п	Зміст навчального матеріалу	Державні вимоги до рівня загальноосвітньої підготовки учнів
I	Вступні уроки	
	<p>Правила безпеки на уроках з барабанотерапії. Поняття про ритм. Ритм в повсякденному житті. Знайомство з інструментом-барабан. Правила порядку – способи використання та догляд за барабаном.</p> <p>Озвуч свій настрій.</p>	<p><i>Учень/учениця:</i></p> <ul style="list-style-type: none"> - знає правила безпеки на уроках з барабанотерапії; - знає правила догляду за інструментом; - знає, що таке ритм; - передає оплесками нескладний ритмічний малюнок; - вчиться передавати свої емоції за допомогою барабана.
II	Ритмо-соціальна складова	
	<p>Природні звуки. Елементи вправ та вправи на відтворення природних звуків (конкретні образи, добре знайомі дітям - поведки звірів, птахів, рух транспорту, діяльність людини). Нетехнічна гра на барабані - як самовираження себе, свого настрою, емоцій страху, радості тощо. Розвиток сенсорно- ритмічної координації. Вправи на переключення(Грасмо - стоп. Голосніше-тихіше). Створюємо музичну картину. Озвуч улюбленого казкового героя. Музичні діалоги. Створюємо казку.</p>	<p><i>Учень/учениця:</i></p> <ul style="list-style-type: none"> - вчиться відтворювати оточуючі природні звуки - вчиться розпізнавати свої емоції та передавати їх за допомогою гри на барабані - за сигналом вчителя вчиться розпочинати і закінчувати гру; - приймає та намагається передати через гру на барабані образ казкового героя; - - узгоджує власні ритмічні дії з колективом (*за допомогою вчителя). - вчиться чекати та слухати гру товаришів, узгоджувати свою гру з колективом, переключатися.
III	Ритмо-здоров'язбережувальна складова	
	<p>Правильне положення тіла, правильна постанова рук. Вправа для зміцнення постави в положенні сидячи «замок на барабані». Вправи для долоньок та пальчиків. Загальнорозвиваючі вправи та ігри пальчиками у рухових й образних діях: вправа «Лелека» (складають лікоть до ліктя і намагаються швидко плескати долонями не відриваючи ліктів один від одного); пальпаторне переміщення пальців по різним частинам тіла та барабану; інші</p>	<p><i>Учень/учениця:</i></p> <ul style="list-style-type: none"> - учень тримає правильну поставу тіла протягом всього заняття; - знає та виконує різні ігрові вправи для пальців руки; - виконує найпростіші дихальні вправи; - ритмічно крокує з притупуванням на місці; - виконує рухові вправи для рук і ніг. - за підказкою вчителя змінює рухи відповідно до змін у

	<p>вправи на розгляд вчителя (рухи кистей рук у різних напрямках; відведення та приведення пальців однієї руки й обох одночасно; виокремлення пальців рук; почергове та одночасне стискання в кулак й разтискання пальців рук у відповідності до зміни темпу).</p> <p>Вправи на координацію рухів: одночасні та почергові удари по барабану руками; вправи з прихлопами, притопами, обертами, стрибками.</p> <p>Вправи на дихання(подих весни, осені тощо)</p> <p>Вправи на розслаблення м'язів шиї та тулуба: стріпуючі рухи кистями та предпліччями; розгойдування руками з різних вихідних положень.</p>	<p>музичному супроводі;відтворює елементарні вправи на узгодження рухів;</p> <ul style="list-style-type: none"> - намагається ритмічно переходити з ноги на ногу на рахунок 1,2,3,4; - за підказкою вчителя використовує відомі способи релаксації м'язів шиї та тулуба;
IV	Ритмо-діяльнісністьна складова	
	<p>Знайомство з перкусією.</p> <p>Вправи з перкусією. Відтворення простих ритмічних малюнків.</p> <p>Хенд- мейд- перкусія.</p> <p>Виготовлення шейкерів, барабанчиків тощо з покидькового матеріалу.</p>	<p><i>Учень/учениця:</i></p> <ul style="list-style-type: none"> - має уявлення про перкусійні інструменти на вибір вчителя (*без засвоєння термінології); - повторює їх назви (*за допомогою вчителя); - розрізняє їх за зовнішнім виглядом (*за допомогою вчителя); - розрізняє їх звучання (*за допомогою вчителя); - намагається впізнати інструмент на ілюстрації, фото (*за підказкою вчителя); - слухає звучання інструменту; - розрізняє звучання інструментів (*за допомогою вчителя); - використовує перкусію в процесі відтворення певного ритму; - реагує зміною рухів на зміни у музичному супроводі.
V	Ритмо-мовленнєва складова	
	<p>Ритмічно- мовленнєві ігри.</p> <p>Вправи з промовлянням ритмів голосом.</p>	<p><i>Учень/учениця:</i></p> <ul style="list-style-type: none"> - супроводжує власні рухи мовленням (слова, словосполучення,

	Поєднання пальчикових вправ з мовленнєвим супроводом (протяжне промовляння, речетатив). Ігри зі співами та/або мовленнєвим супроводом.	прості речення); - узгоджує ритмічний малюнок із словами тексту (*за допомогою вчителя); - намагається ритмічно, виразно виконувати рухи зі співом, змінюючи їх відповідно до тексту, динамічних змін; - виконує імітаційні вправи.
VI	Заклучна частина: Загадки ритмічні. Ритуал прощання	

1-ий клас

№ з/п	Зміст навчального матеріалу	Державні вимоги до рівня загальноосвітньої підготовки учнів
I	Вступні уроки	
	Правила безпеки на уроках з барабанотерапії. Поняття про ритм. Ритм в повсякденному житті. Знайомство з інструментом - барабан. Правила порядку; догляд за інструментом, налаштування тощо. Правила поведінки у барабанному колі. Вправи для зміцнення постави в положенні сидячи «замок на барабані». Озвуч свій настрої.	<i>Учень/учениця:</i> - знає правила безпеки на уроках з барабанотерапії; - знає правила ухода за інструментом; - знає, що таке ритм; - передає оплесками нескладний ритмічний малюнок; - вчиться передавати свої емоції за допомогою барабана - знає, як виражальні засоби гри на барабані впливають на ритмічну структуру; - визначає темп і характер гри
II	Ритмо-соціальна складова	
	Природні звуки. Елементи вправ та вправи на відтворення природних звуків(конкретні образи, добре знайомі дітям - повадки звірів, птахів, рух транспорту, діяльність людини). Нетехнічна гра на барабані — як самовираження себе, свого настрою, емоцій страху, радості тощо Розвиток сенсорно- ритмічної координації. Вправи на переключення(«Граємо-стоп»; «Голосніше-тихіше»). Створюємо музичну замальовку. Озвуч улюбленого казкового героя. Музичні діалоги. Створюємо всім колективом казку.	<i>Учень/учениця:</i> - імпровізує рухи, що передають образ тварин, птахів тощо; - вчиться розпізнавати свої емоції та передавати їх за допомогою гри на барабані; - за сигналом вчителя вчиться розпочинати і закінчувати гру; - приймає та намагається передати через гру на барабані образ казкового героя; - узгоджує власні ритмічні дії з колективом (*за допомогою вчителя); - вчиться чекати та слухати гру товаришів, узгоджувати свою гру з колективом, переключатися;

		- координує власне мовлення із ритмічними рухами.
III	Ритмо-здоров'язбережувальна складова	
	<p>Виконання почергових барабанних ударів руками в різному темпі. Правильне положення тіла, правильна постанова рук.</p> <p>Вправи для долоньок та пальчиків. Загальнорозвиваючі вправи та ігри пальчиками у рухових й образних діях: Вправи - лелека(складають лікоть до ліктя і намагаються швидко плескати долонями не відриваючи ліктів один від одного) - пальпаторне переміщення пальців по різних частинам тіла та барабану - Інші вправи на погляд вчителя (рухи кистей рук у різних напрямках. Відведення та приведення пальців однієї руки й обох одночасно. Видокремлення пальців рук. Почергове та одночасне стискання в кулак й разтискання пальців рук у відповідності до зміни темпу)</p> <p>Вправи на координацію рухів: Одночасні та почергові удари по барабану руками. Вправи з прихлопами, притопами, обертами, стрибками. Вправи на дихання Вправи на розслаблення м'язів шиї та тулуба: Стріпуючі рухи кистями та предпліччями. Розгойдування руками з різних вихідних положень.</p>	<p><i>Учень/учениця:</i></p> <ul style="list-style-type: none"> - виконує в різному темпі ритмічні рухи руками та ногами; - вміє виконувати прості барабанні удари під час ходьби з ноги на ногу ; - орієнтується на площині барабана- знає розрізняє удари посередені та краю барабана, координує власні рухи з заданим темпоритмом; - знає та виконує різні ігрові вправи для пальців руки; - виконує найпростіші дихальні вправи; -- ритмічно крокує з притупуванням на місці; - виконує рухові вправи для рук і ніг. - за підказкою вчителя відтворює елементарні вправи на узгодження рухів; -намагається ритмічно переходити з ноги на ногу на рахунок 1,2,3,4 з стрибком на той чи інший рахунок; - за підказкою вчителя використовує відомі способи релаксації м'язів шиї та тулуба.
IV	Ритмо-діяльнісна складова	

	<p>Вправи з перкусією. Відтворення простих ритмічних малюнків за допомогою 2-3 видів(шейкери, мара каси, бубон або тамбурін).</p> <p>Хенд- мейд- перкусія. Виготовлення шейкерів та схожих інструментів з бросового матеріалу.</p> <p>Плескання у долоні та відстукування ногою під час ритмічного підрахунку, під час пауз, тільки на 1.</p>	<p><i>Учень/учениця:</i></p> <ul style="list-style-type: none"> - має уявлення про різні музичні інструменти (*без розрізняє і називає перкусійні інструменти (*за допомогою вчителя); - слухає звучання інструменту (під контролем вчителя); формування уваги, пам'яті, мислення в процесі вивчення музичних інструментів; -активного словника в процесі вивчення назв інструментів, їх якості та властивостей; - передає ритмічний малюнок <p>-за словесною інструкцією вчителя виконує ігрові ритмічні завдання на музичному інструменті</p> <p>- розпочинає та закінчує рух одночасно із початком/закінченням гри колективу та вчасно його змінювати відповідно до змісту гри.</p>
V	Ритмо-мовленнєва складова	
	<p>Загальнорозвиваючі вправи та пальчикові ігри в рухових і образних діях, з віршами та речитативами.</p> <p>Мовленнєвий супровід власної рухової ритмічної дії (промовляння віршів, потішок тощо).Ритмічні рухи відповідно до різного характеру музичного твору, динаміки (голосно, тихо), регістрів (високий, низький).</p> <p>Імітаційні вправи та ігри, що побудовані на основі конкретних наслідувальних образів, добре знайомих дітям (звички звірів, птахів, рух транспорту, діяльність людини) та у відповідності до певного емоційного і динамічного характеру музичного твору.</p> <p>Ігри зі співом або мовленнєвим супроводом.</p>	<p><i>Учень/учениця:</i></p> <ul style="list-style-type: none"> - супроводжує власні рухові ритмічні дії мовленням; -змінює рухи відповідно до контрастного характеру ігрової дії; - відтворює образно-ігрові дії відповідно до змісту пісні, вірша; - супроводжує музичні ігри співом та мовленням.
VI	Заклучна частина: Загадки ритмічні. Ритуал прощання	

2-ий клас
(34 год., 1 год. на тиждень)

№ з/п	Зміст навчального матеріалу	Державні вимоги до рівня загальноосвітньої підготовки учнів
I	Вступні уроки	
	<p>Правила безпеки на уроках з барабанотерапії. Поняття про ритм. Ритм в повсякденному житті. Знайомство з інструментом - барабан. Правила порядку – піклування за барабаном. Правила поведінки у барабанному колі. Вправи для зміцнення постави в положенні сидячи «замок на барабані».</p> <p style="text-align: center;">Озвуч свій настрій</p>	<p><i>Учень/учениця:</i></p> <ul style="list-style-type: none"> - дотримується правил поведінки у барабанному та безпеки на уроках з барабанотерапії; - використовує правила ухода за інструментом; - передає оплесками нескладний ритмічний малюнок; - передає свої контрастні емоції за допомогою барабана - знає, як виражальні засоби гри на барабані впливають на ритмічну структуру; - визначає темп і характер гри.
II	Ритмо-соціальна складова	
	<p>Природні звуки. Елементи вправ та вправи на відтворення природних звуків(конкретні образи, добре знайомі дітям - повадки звірів, птахів, рух транспорту, діяльність людини). Нетехнічна гра на барабані — як самовираження себе, свого настрою, емоцій страху, радості тощо Розвиток сенсорно- ритмічної координації. Вправи на переключення(Граємо- стоп. Голосніше-тихіше.) Створюємо музичну картину. Озвуч улюбленого казкового героя. Музичні діалоги. Створюємо казку індивідуально та в групі. Комплекси загальнорозвиваючих вправ з урахуванням рівня психомоторного розвитку.</p>	<p><i>Учень/учениця:</i></p> <p><i>За командою вчителя:</i></p> <ul style="list-style-type: none"> - знає та самостійно застосовує комплекси загальнорозвиваючих вправ; - намагається чітко виконувти вправи з предметами; - виконує вправи під музику у заданому темпі; - використовує відомі способи релаксації м'язів шиї та тулуба; - виконує дихальні вправи; - застосовує елементи техніки самомасажу.
III	Ритмо-здоров'язбережувальна складова	
	<p>Прискорення та уповільнення рухів відповідно до зміни темпу мелодії музичного супроводу. Виконання у заданому темпі під час звучання та після припинення музики Продовжительність однієї групової вправи подовжується до 3 хвилин диригування - тактування згідно музичного розміру 2/4.</p>	<p><i>Учень/учениця:</i></p> <ul style="list-style-type: none"> - з допомогою вчителя здійснює тактування ритму; - вправи барабанних ударів по зразку виконують у парах із словесною інструкцією вчителя; - тримає груповий ритм впродовж 3хвилин;

	<p>Вправи на розслаблення м'язів шиї та тулуба, рук тощо</p> <p>Струшування кистю (відкидання води з пальців, імітація руху листя під час вітру)</p>	<ul style="list-style-type: none"> - за словесною інструкцією вчителя диригує-тактую згідно музичного розміру 2/4; - використовує відомі вправи на розслаблення м'язів; - вміє відчувати напруження та розслаблення м'язів відповідних частин тіла.
IV	Ритмо-діяльнісна складова	
	<p>Загальнорозвиваючі вправи та пальчикова гімнастика на основі рухових і образних дій, з віршами та речитативами.</p> <p>Знайомство з метрономом. Вправи з метрономом («Один удар» тощо)</p> <p>Вправи з перкусією. Відтворення простих ритмічних малюнків за допомогою 2-3 видів (шейкери, маракаси, бубон або тамбурін)..</p> <p>Хенд- мейд- перкусія. Виготовлення шейкерів та схожих інструментів з бросового матеріалу.</p> <p>Плескання у долоні та відстукування ногою під час ритмічного підрахунку, під час пауз.</p>	<p><i>Учень/учениця:</i></p> <ul style="list-style-type: none"> - виконує ігрові та гімнастичні вправи для пальців та кистей рук; - намагається узгодити свій ритмічний малюнок з ритмом метронома (за словесною інструкцією вчителя); - виконує ритмічні вправи на перкусійних інструментах; - змінює рухи відповідно до змін у музичному супроводі; - розрізняє звучання двох різних музичних інструментів (барабана та перкусії).
V	Ритмо-мовленнєва складова	
	<p>Виконання барабаних ударів у відповідності до характеру музики, динаміки (голосно, помірно, тихо), регістру (високий, середній, низький). Вправи на самостійне розрізнення темпових, динамічних і мелодійних змін у музичному творі та способи їх рухового відтворення.</p> <p>Емоційна передача у рухах ігрових образів та змісту пісень.</p> <p>Самостійне створення образу.</p> <p>Ігри зі співами та моленнєвим супроводом. Інсценування знайомих пісень. Відтворення ритмічного малюнка мелодії, що звучить за допомогою оплесків.</p> <p>Загальнорозвиваючі вправи та пальчикові ігри в рухових і образних діях, з віршами та речитативами.</p>	<p><i>Учень/учениця:</i></p> <ul style="list-style-type: none"> - здійснює мовленнєвий супровід власної рухової діяльності; самостійно розрізняє темпові, динамічні та мелодійні зміни у музичному творі; - вміє відтворювати особливості образу; - емоційно передає у рухах ігровий образ; - відтворює оплесками ритмічний малюнок мелодії. проявляє творчу самостійність, артистичність.
VI	Заклучна частина: Загадки ритмічні. Ритуал прощання	

3-ий клас

№ з/п	Зміст навчального матеріалу	Державні вимоги до рівня загальноосвітньої підготовки учнів
I	Вступні уроки	
	<p>Правила безпеки на уроках з барабанотерапії. Правила порядку – піклування за барабаном. Правила поведінки у барабанному колі.</p> <p>Звуки, які можеш створювати ти.</p> <p>Знайомство з правильним технічним виконанням основних звуків барабана. (Бас, тон, слеп) Знайомство з історією виникнення джембе.</p> <p>Розповідь про себе</p> <p>Ознайомлення з музичними розмірами.</p> <p>Поняття про темп, ритм руху та музики.</p> <p>Рухові комбінації у різноманітних ритмі та темпі.</p>	<p><i>Учень/учениця:</i></p> <ul style="list-style-type: none"> - знає та дотримується правил безпечної поведінки на уроці та правил барабанного кола; - намагається правильно виконувати основні звуки барабана; - ознайомлений з історією виникнення барабана джембе; - ознайомлений з музичними розмірами; - визначає темп і характер музики.
II	Ритмо-соціальна складова	
	<p>Природні звуки. Елементи вправ та вправи на відтворення природних звуків (конкретні образи, добре знайомі дітям - повадки звірів, птахів, рух транспорту, діяльність людини).</p> <p>Нетехнічна гра на барабані — як самовираження себе, свого настрою, емоцій страху, радості тощо</p> <p>Розвиток сенсорно- ритмічної координації. Вправи на переключення (Граємо- стоп. Голосніше-тихіше.) Створюємо музичну картину. Озвуч улюбленого казкового героя. Музичні діалоги. Створюємо казку індивідуально та в групі.</p> <p>Комплекси загальнорозвиваючих вправ з урахуванням рівня психомоторного розвитку.</p> <p>Перенесення ваги тіла з ноги на ногу, з боку в бік.</p> <p>Посегментне розслаблення м'язів рук під рахунок 1, 2, 3. Вільне розгойдування руками під час повороту тулуба. Розслаблення рук, шиї, тулуба в положенні сидячи.</p> <p>Дихальні вправи в імітаційних і образних діях.</p>	<p><i>Учень/учениця:</i></p> <ul style="list-style-type: none"> - за командою вчителя виконує загальнорозвиваючі вправи у заданому ритмі та темпі; - самостійно займає різні вихідні положення та виконує комбіновані вправи; - знає основні позиції та здійснює рухові дії у вправах з предметами; - уміє керувати ритмічним рухом м'язів всього тіла; - адекватно сприймає оцінку вчителя, учнів; - виконує дихальні вправи в імітаційних і образних діях; - використовує відомі способи релаксації м'язів шиї та тулуба;

III	Ритмо-здоров'язбережувальна складова	
	<p>Вправи для зміцнення постави в положенні сидячи «замок на барабані».</p> <p>Вправи на постанову рук</p> <p>Ігри на розвиток зорового і слухового сприймання. Спеціальні вправи на узгодження рухів з музикою. Способи поєднання ритмічного малюнка (ритмічна ходьба з акцентом на рахунок 1, на рахунок 2, 3, (із оплесками, стрибками)). Плескання у долоні та тупання ногою на сильну частку такту дводольного і тридольного музичного розміру.</p> <p>Диригування - тактування згідно музичного розміру 3/4.</p> <p>Самостійне складання простих ритмічних замальовок.</p>	<p><i>Учень/учениця:</i></p> <ul style="list-style-type: none"> - самостійно здійснює тактування ритму; - самостійно виконують вправи барабаних ударів по зразку; - тримає груповий ритм впродовж 5хвилин; - за словесною інструкцією вчителя диригує-тактує згідно музичного розміру 3/4; - використовує відомі вправи на розслаблення м'язів; - вміє відчувати напруження та розслаблення м'язів відповідних частин тіла; - намагається утримувати рівновагу під час виконання вправ на координацію рухів; - виконує вправи шиккування тп перешиковування; - орієнтується на площині, зберігає потрібну відстань, координує власні рухи з музичним супроводом.
IV	Ритмо-діяльнісній складова	
	<p>Загальнорозвиваючі вправи та пальчикова гімнастика в рухових і образних діях, з віршами та речитативами.</p> <p>Вправи з перкусією. Розширене знайомство з перкусійними інструментами(5-6 видів)</p> <p>Вправи з метрономом(«Один удар», «Трійки» тощо) Вправи на музичну увагу.</p> <p>Знайомство з традиційними базовими ритмами на джембе. Ритм ку-ку та 1 ритм – доповнення.</p> <p>Розучування нескладних мелодій. Виконання різних ритмів на барабані та перкусії.</p>	<p><i>Учень/учениця:</i></p> <ul style="list-style-type: none"> - супроводжує віршиками виконання пальчикових вправ; - самостійно узгоджує свій ритмічний малюнок з ритмом метронома; - виконує ритмічні вправи на знайомих і нових перкусійних інструментах; -Знає і використовує назви 2-3 видів перкусійних інструментів; -Ознайомлений з 5-6 видами перкусії без запам'ятовування назв; - знає та творчо застосовує способи поєднання ритмічного малюнка; - здійснює тактування відповідного музичного розміру; - самостійно складає прості ритмічні замальовки; - намагається за словесною інструкцією вчителя грати ритм ку-ку, та 1 ритм- доповнення.
V	Ритмо-мовленнєва складова	

	<p>Виконання барабанних ударів у відповідності до характеру музики, динаміки (голосно, помірно, тихо), регістру (високий, середній, низький). Вправи на самостійне розрізнення темпових, динамічних і мелодійних змін у музичному творі та способи їх рухового відтворення.</p> <p>Емоційна передача у рухах ігрових образів та змісту пісень. Самостійне створення образу.</p> <p>Ігри зі співами та мовленнєвим супроводом. Інсценування знайомих пісень. Відтворення ритмічного малюнка мелодії, що звучить за допомогою оплесків.</p> <p>Загальнорозвиваючі вправи та пальчикові ігри в рухових і образних діях, з віршами та речитативами.</p> <p>Образне обігрування під час інсценування пісень, сюжету музичної розповіді, казки. Рольова імпровізація. Рухливі ігри зі співом та мовленнєвим супроводом.</p>	<p><i>Учень/учениця:</i></p> <ul style="list-style-type: none"> - виконує рухи різної модальності; - координує власне мовлення із ритмічними рухами; - вміє ходити, одночасно проказуючи слова, плескаючи у долоні; - проявляє творчу самостійність, артистичність під час імпровізації; - супроводжує рухливі ігри співом, ритмічним мовленням.
VI	Заключна частина: Загадки ритмічні. Ритуал прощання.	

4-ий клас

№ з/п	Зміст навчального матеріалу	Державні вимоги до рівня загальноосвітньої підготовки учнів
I	Вступні уроки	
	<p>Правила безпечної поведінки на уроці і барабанному колі. Історія джембе в легендах. Історія деяких ритмів. Систематизація знань із барабанотерапії та перкусії.</p>	<p><i>Учень/учениця:</i></p> <ul style="list-style-type: none"> - знає та дотримується правил безпечної поведінки на уроці і барабанному колі. - знає історію виникнення джембе - знати, як виражальні засоби музики впливають на ритмічну структуру танцювального руху. - Визначати темп і характер гри на барабані, перкусії, музиці.
II	Ритмо-соціальна складова	

	<p>Нетехнічна гра на барабані — як самовираження себе, свого настрою, емоцій страху, радості тощо. Ігри на комунікацію між учнями.</p> <p>Розвиток сенсорно- ритмічної координації. Вправи на переключення(Граємо- стоп. Голосніше-повільніше-тихіше.) Створюємо музичну картину. Озвуч улюбленого казкового героя. Музичні діалоги. Створюємо казку індивідуально та в групі.</p> <p>Комплекси загальнорозвиваючих вправ з урахуванням рівня психомоторного розвиткуСамостійне складання ритмічних замальовок (етюдів) у поєднанні з плесканням та притупуванням, а також з використанням предметів перкусії та барабану.</p>	<p><i>Учень/учениця:</i></p> <ul style="list-style-type: none"> - виконує правила уходу за барабаном; - самостійно складання ритмічні замальовки та виконує їх у відповідності до ритму колективу, вчителя чи напарника; - реагує на напруження та розслаблення м'язів відповідних частин тіла; - намагається керувати ритмічним рухом м'язів всього тіла.
III	Ритмо-здоров'язбережувальна складова	
	<p>Спеціальні вправи на узгодження рухів з музикою. Способи поєднання ритмічного малюнка (ритмічна ходьба з акцентом на рахунок 1, на рахунок 2, 3 (із оплесками, стрибками та обертами). Плескання у долоні та тупання ногою з акцентом на сильну частку такту дводольного й тридольного музичного розміру. Ігри на розвиток зорового і слухового сприймання.</p> <p>диригування - тактування згідно музичного розміру 4/4.</p> <p>Вправи для зміцнення постави в положенні сидячи «замок на барабані».</p> <p>Вправи на постанову рук. Тримає ритм 5хв</p> <p>Дихальні вправи в імітаційних та образних діях: затримка дихання, проговорювання, піднімання та опускання рук.</p>	<p><i>Учень/учениця:</i></p> <ul style="list-style-type: none"> - правильно та швидко знаходить потрібний темп гри у відповідності з характером та побудовою музичного уривка; - вміє тактувати; - вміє утримувати рівновагу під час виконання вправ на координацію рухів; - координує власні рухи з музичним супроводом. - уміє ходити, одночасно промовляючи слова, плескаючи у долоні; - самостійно тримає ритм впродовж 5хв - аналізує результат дихальних вправ під час розслаблення.
IV	Ритмо-діяльніснисна складова	
	<p>Загальнорозвиваючі вправи та пальчикові ігри (пальчиковий театр) в рухових і образних діях за сюжетами знайомих казок та оповідань</p> <p>Вправи з перкусією. Розширене знайомство з перкусійними інструментами(6-8видів видів)</p> <p>Вправи з метрономом(«Один удар», «Трійки» тощо) Вправи на музичну увагу.</p> <p>Знайомство з традиційними базовими ритмами на джембе, а</p>	<p><i>Учень/учениця:</i></p> <ul style="list-style-type: none"> - виконує основні вправи розвитку для дрібної моторики; - співвідносить мізичний темп з плавністю власних рухів, інтонацією; - виконує ритмічні вправи на музичних інструментах; - адекватно сприймає оцінку вчителя, учнів. - самостійно грає ритм ку-ку та ритм-доповнення 1; - ознайомлений та намагається грати із «збивкою» «ку-ку» та

	також із зв'язкою «збівка» , яка звучить до і після любого ритму. Ритм ку-ку та 2 ритм – доповнення. Виконання нескладних вправ з перкусійними інструментами і барабаном, вправи на відтворення знайомих ритмів Визначення знайомої пісні за заданим мелодійним ритмом.	інші ритми.
V	Ритмо-мовленнєва складова	
	<p>Вправи на самостійне рухове відтворення ритмічної замальовки (етюду), визначення акценту (сильної долі), темпових та динамічних змін у музичному творі.</p> <p>Зміна руху відповідно до зміни частин, музичних фраз, малоконтрастних частин музичного твору.</p> <p>Вправи з формування вміння розпочинати рухові дії після вступу мелодії або «збівки». Розучування та вигадкування нових варіантів ігор, елементів танцювальних рухів, їх комбінування.</p> <p>Ігри зі співами, мовленнєвим супроводом.</p> <p>Інсценування музичних казок, пісень.</p>	<p><i>Учень/учениця:</i></p> <ul style="list-style-type: none"> - узгоджує свої гри на барабані з речитативом та рухами; уміє виразно передавати рухами характер музики, ігрові образи; - координує власне мовлення із ритмічними рухами; - передає рухами яскраво виражені ритмічні акценти; - реагує на темпові зміни музичного твору; - координує власні рухи з музичним супроводом; - інсценує невеликі музичні казки, пісні.
VI	Заключна частина. Загадки ритмічні. Ритуал прощання	

ПСИХОСОЦІАЛЬНИЙ РОЗВИТОК

програма

спеціальних корекційних занять

«Розвиток психомоторики та сенсорних процесів у дітей з розумовою відсталістю» (Підготовчий, 1-4 класи)

Розробила :

Жук Т.Я.,

вчитель вищої категорії,

вчитель-методист СП №16 м.Київ.

Укладач:

Трикоз С.В.,

старший науковий співробітник

лабораторії олігофренопедагогіки

Інституту спеціальної педагогіки

НАПН України.

Призначення програми. Дана програма призначена для вирішення складної проблеми сенсорного розвитку розумово відсталих дітей.

Актуальність програми:

- Сучасні вимоги суспільства до розвитку особистості дітей, що мають відхилення у розвитку, диктують необхідність більш повно реалізувати ідею індивідуалізації навчання, що враховує ступінь тяжкості їх дефекту, стан здоров'я, індивідуально-типологічні особливості. Мова йде про необхідність надання комплексної диференційованої допомоги дітям, спрямованої на подолання труднощів оволодіння знаннями, вміннями і навичками, що в кінцевому підсумку сприятиме більш успішній адаптації та інтеграції їх у суспільство.

- Сенсорний розвиток розумово відсталі дитини значно відстає за термінами формування і проходить надзвичайно нерівномірно. Сповільненість, недиференційованість, вузькість обсягу сприйняття, порушення аналітико-синтетичної діяльності, специфічні недоліки пам'яті ускладнюють знайомство дитини з навколишнім світом.

Методологічні та теоретичні обґрунтування програми:

Теоретичною основою програми є концептуальні положення теорії Л.С. Виготського:

- про загальні закони розвитку дитини з особливими освітніми потребами і дитини, що нормально розвивається;

- про структуру дефекту і можливості його компенсації;

- застосування системного підходу до вивчення дитини з особливими освітніми потребами, обліку зон її актуального і найближчого розвитку при організації психологічної допомоги;

- про індивідуальний і диференційований підхід до дітей в процесі реалізації корекційної психолого-педагогічної програми.

Завдання гуманізації та індивідуалізації виховання і навчання розумово відсталих дітей в свою чергу вимагають створення необхідних умов для їх розвитку, становлення як суб'єктів навчальної діяльності. Розвиваючи моторику, ми створюємо передумови для становлення багатьох психічних процесів. Роботи В.М. Бехтерева, А.Р. Лурія, Н.С. Лейтеса,

П.Н. Анохіна, І.М.Сеченова, практична діяльність Марії Монтессорі довели вплив маніпуляцій рук на функції вищої нервової діяльності, розвиток мови. Отже, розвиваюча робота повинна бути спрямована від руху до мислення, а не навпаки.

Сенсорне виховання дає чудову можливість розвивати спостережливість, уважне відношення до оточуючого світу. Щоб більш ефективніше пізнавати світ, необхідно вдосконалювати органи чуття.

Ефективність корекційного процесу у аномальних дітей залежить від принципу корекції «зверху вниз». Психокорекційна робота будується як цілісна діяльність дитини, яка органічно вписується в систему його повсякденних відносин.

Принципи, на яких будується зміст програми

1. *Принцип єдності діагностики і корекції розвитку*, який полягає в цілісності процесу надання психолого-педагогічної та медико-соціальної допомоги в розвитку дитини.
2. *Принцип діяльності*. Саме активна діяльність самої дитини є рушійною силою розвитку. На кожному етапі існує так звана провідна діяльність, яка найбільшою мірою сприяє розвитку дитини в даному періоді онтогенезу. Розвиток будь-якої людської діяльності вимагає спеціального формування.
3. *Принцип індивідуально-диференційованого підходу* - зміни змісту, форм, способів корекційно-розвиваючої роботи залежно від індивідуальних особливостей дитини.
4. *Принцип ускладнення*. Кожне заняття має проходити ряд етапів: від мінімально простого до складного.
5. *Емоційна наповненість матеріалу*. Проведені ігри, заняття, вправи, пропонований матеріал повинні створювати сприятливий емоційний фон, стимулювати позитивні емоції. Корекційні заняття обов'язково повинні завершуватися на позитивному емоційному тлі.

На кого розрахована програма

Програма складена для розумово відсталих дітей, які навчаються в спеціальних загальноосвітніх закладах, підготовчий, 1-4 класи.

Мета програми: на основі створення оптимальних умов пізнання дитиною кожного об'єкта в сукупності сенсорних властивостей, якостей, ознак дати правильне уявлення, про навколишню дійсність, сприяти оптимізації психічного розвитку дитини та більш ефективної соціалізації її в суспільство.

- Оволодіння різними видами мовленнєвої діяльності.
- Розвиток спостережливості.
- Формування емоційно-мотиваційної установки по відношенню до себе оточуючих.
- Використання продуктивних видів діяльності, які є близькими для дітей.
- Розвиток уяви та творчості.
- Розвиток уваги.
- Усвідомлена дисципліна і самостійність учня.

Завдання програми:

- розвиток, на основі активізації роботи всіх органів чуттів, сприйняття явищ і об'єктів навколишньої дійсності в сукупності їх властивостей;
- формування просторово-часових орієнтувань;
- корекція пізнавальної активності шляхом систематичного цілеспрямованого розвитку у дітей сприйняття кольору, форми, величини;
- розвиток слухового сприймання;

- виправлення недоліків моторики;
- корекція зорово-моторної координації;
- збагачення словникового запасу дітей;
- формування комунікативної діяльності, розвиток та корекція мовлення дитини.
- формування навичок соціальної адаптації та соціалізації.
- формування цілеспрямованості рухів і дій.

Програма розрахована на 4 (5) років навчання (при наявності підготовчого класу):
підготовчий клас – 35 годин

1 клас - 35 години;

2 клас - 70 годин;

3 клас - 70 годин.

4 клас - 35 годин.

В підготовчому, 1 класі та 4 класі виділено 1 годину на тиждень; в 2-3 класах виділено 2 години на тиждень.

Тривалість занять 30-40 хвилин. Заняття проводяться з урахуванням вікових та індивідуальних особливостей учнів. Проводяться як індивідуальні, так і групові заняття (5 – 8 учнів).

Блоки педагогічної корекції

1. Корекція емоційного розвитку дитини.
2. Корекція процесів сприймання, уваги, пам'яті, мислення.
3. Корекція інтелектуальної діяльності.
4. Психологічна корекція поведінки дитини.
5. Корекція розвитку особистості.

Очікувані результати: В результаті цілеспрямованої діяльності на заняттях з розвитку психомоторики і сенсорних процесів учні повинні навчитися:

- орієнтуватися на сенсорні еталони;
- впізнавати предмети за заданими ознаками;
- порівнювати предмети за зовнішніми ознаками;
- класифікувати предмети за формою, величиною, кольором, функціональним призначенням;
- скласти серіаційні ряди предметів та їх зображень за різними ознаками;
- практично виділяти ознаки і властивості об'єктів і явищ;
- давати повний опис об'єктів і явищ;
- розрізняти протилежно спрямовані дії і явища;
- бачити тимчасові рамки своєї діяльності;
- визначати послідовність подій;
- орієнтуватися в просторі;
- цілеспрямовано виконувати дії за інструкцією;
- мимовільно узгоджувати свої рухи і дії;
- супроводжувати свою діяльність промовою.

На кінець курсу учні повинні:

- засвоїти базовий зміст освітніх програм з предметів;
- оволодіти певними знаннями, уміннями, навичками з шкільних дисциплін;
- використовувати отримані знання;
- вести діалог;

- реалізувати право вибору;
- переборювати труднощі у навчальній діяльності та спілкуванні;
- встановлювати партнерські стосунки під час роботи в групах

Зміст програми.

Програма корекційних занять складається з наступних розділів:

- Розділ *«Розвиток моторики»* вирішує ряд завдань, пов'язаних з розширенням рухового досвіду учнів, розвитком уміння погоджувати рухи різних частин тіла, цілеспрямовано виконувати окремі дії та серії дій за інструкцією педагога, що є основою для формування в учнів просторового орієнтування.

- Розділ *«Розвиток тактильно-рухового сприйняття»*. Різні предмети мають ряд властивостей, які неможливо пізнати за допомогою тільки, наприклад, зорового або слухового аналізатора. Формування відчуттів цього виду у дітей з інтелектуальною недостатністю значно ускладнено.

- Основним завданням розділу *«Сприйняття форми, величини, кольору; конструювання предметів»* є поповнення та уточнення знань учнів про сенсорні еталони. З урахуванням особливостей психофізіологічного розвитку дітей з інтелектуальними порушеннями стає ясно, що даний вид роботи вимагає системного і послідовного підходу. Програма передбачає ускладнення вимог не тільки до формування власне сенсорних еталонів (форми, величини, кольору), але й до вміння групувати предмети за різними (в тому числі самостійно виділеними) кількома ознаками, складати серіаційні ряди, порівнювати площинні та об'ємні фігури, використовувати різні прийоми вимірювання.

- Розділ *«Розвиток зорового сприйняття»*. Школярі з інтелектуальною недостатністю мають ряд своєрідних особливостей зорового сприйняття, які значно ускладнюють ознайомлення з навколишнім світом. До них відносяться: сповільненість, вузькість сприйняття, недостатня диференційованість, зниження гостроти зору, що особливо заважає сприйняттю дрібних об'єктів або складових їх частин.

- Розділ *«Сприйняття особливих властивостей предметів через розвиток дотику, нюху, баричних відчуттів, смакових якостей»* сприяє пізнанню навколишнього світу у всьому різноманітті його властивостей, якостей, смаків, запахів. Особливе значення надається розвитку дотику, так як недоліки його розвитку негативно позначаються на формуванні наочно-дієвого мислення.

- Розділ *«Розвиток слухового сприймання та слухової пам'яті»*. Значні відхилення, які спостерігаються в здійсненні мовної регуляції діяльності дитини з інтелектуальними порушеннями, мають у своїй основі недоліки слухового сприйняття внаслідок їх малої диференційованості.

- Розділ *«Сприйняття простору»* має принципове значення для організації навчального процесу в цілому. Ускладненість просторового орієнтування проявляється не тільки під час навчального процесу, але і в позаурочний час, коли гостро постає питання орієнтування в школі, на пришкольній території, прилеглих вулицях.

- Розділ *«Сприйняття часу»* передбачає формування у дітей часових понять і уявлень: секунда, хвилина, година, доба, дні тижня, пори року.

Всі розділи програми курсу занять взаємопов'язані, по кожному сплановано ускладнення завдань від підготовчого, 1 класу до 4 класу. В основі запропонованої системи лежить комплексний підхід, який передбачає вирішення на одному занятті різних, але

односпрямованих завдань з кількох розділів програми, що сприяють цілісному психічному розвитку дитини.

Тематичний план курсу занять «Розвиток моторики і сенсорних процесів» є варіативним і має адресну спрямованість на конкретну дитини або підгрупу учнів, які мають подібні труднощі.

Методи і прийоми реалізації програми

Програма передбачає розвиток і виховання дітей на занятті через навчання, гру, музику, рух, образотворчу діяльність і т.д. в процесі переважно спільної діяльності, що взаємно збагачує дітей, викликає позитивні емоції і почуття, сприяє оволодінню різними способами управління власною поведінкою. Важливою задачею є вироблення позитивної мотивації до навчання.

У процесі навчання дітей з помірною розумовою відсталістю доцільно використовувати такі методи і прийоми:

- спільні дії дитини і дорослого, дії по наслідуванню;
- дії дітей за зразком;
- дії з контурними зображеннями, використання прийомів накладення і обведення шаблонів, трафаретів для створення цілісного образу зображуваного предмета;
- попереднє розглядання, самостійне називання, показ по словесній інструкції педагога малюнків, картин, спеціально підібраних іграшок, картинок і т.п .;
- співвіднесення предметів з відповідними їм зображеннями з подальшим їх називанням або вказівкою на них за допомогою жесту.

Обладнання

- іграшки та посібники для розвитку сенсомоторних функцій;
- іграшки та посібники для розвитку дрібної моторики, спортивний інвентар для розвитку великої моторики;
- обладнання для занять музикою, образотворчої діяльністю.

Орієнтована сітка розподілу годин корекційних занять за розділами програми

РОЗДІЛИ ПРОГРАМИ	Кількість годин (по класах)				
	Підг.кл.	1 клас	2 клас	3 клас	4 клас
Обстеження дітей; комплектація підгруп для корекційних занять	1	1	1	1	1
Розвиток моторики	4	4	15	14	5
Розвиток тактильно-рухового сприйняття	3	3	7	5	4
Сприйняття форми, величини, кольору; конструювання предметів	12	12	20	20	10
Розвиток зорового сприймання і зорової пам'яті	4	4	6	9	4
Сприйняття особливих властивостей предметів через дотик, нюх, баричні відчуття, смакові якості	4	4	7	3	4
Розвиток слухового сприймання і слухової	3	3	5	4	2

пам'яті					
Сприйняття простору	2	2	5	8	2
Сприйняття часу	2	2	4	6	3
ВСЬОГО	35	35	70	70	35

Тематичне планування
Підготовчий клас, (35 годин)

Кі л ь к і с т ь г о д и н	Назва розділу, зміст корекційно – розвиткових занять	Ймовірно очікувані результати
	Обстеження дітей; комплектація підгруп для корекційних занять. Діагностика пізнавальних процесів	
4	Розвиток моторики	
1	Цілеспрямованість виконання дій і рухів за інструкцією педагога (кидання в ціль, повороти і перестроювання). Розвиток узгодженості дій і рухів різних частин тіла (повороти з рухами рук, ходьба зі зміною напрямку, т.д.). Імітація рухів.	Вміє виконувати певні рухи та дії за інструкцією педагога або за показом. Уміє імітувати рухи окремих тварин, дії з предметами: імітує пересування kota, миші, зайця, м'яча, поїзда (за допомогою чи за показом учителя). *Має елементарне уявлення про основні просторові характеристики рухової дії (виконує завдання за допомогою вчителя).
1	Стимулюючі вправи, які підвищують енергетичний потенціал: масаж кистей і пальців рук, катання долонею кульок, самомасаж. Розвиток координації рухів руки й очей (зав'язування, нанизування).	Розрізняє пальці руки, що використовуються при виконанні вправи (*за допомогою вчителя). Використовує засвоєний словник у межах

<p>1</p> <p>1</p>	<p>Розкладання предметів (намистин, паличок, круп'яних виробів). Графічна робота за картками.</p> <p>Формування просторових уявлень: робота з конструктором «Лего», розрізними картинками - пазлами, кубиками. Розвиток просторових уявлень: зверху, знизу, посередині, біля.</p>	<p>зрозумілого мовленнєвого матеріалу (за допомогою вчителя). Вміє виконувати завдання після показу і по словесній інструкції педагога.</p> <p>Намагається виконувати запропоновані дрібномоторні дії з предметами. Використовує засвоєний словник у межах зрозумілого мовленнєвого матеріалу (за допомогою вчителя). *За допомогою (показ) вчителя розкладає предмети. *Намагається тримати слівець в руках.</p> <p>Орієнтується у просторі: зверху, знизу, посередині, біля. За інструкцією працює з конструктором, пазлами. *Працює з конструктором, пазлами після показу і з допомогою вчителя.</p>
<p>3</p> <p>1</p>	<p>Тактильно-рухове сприйняття</p> <p>Визначення на дотик величини предмета (великий - маленький - найменший) Визначення на дотик площинних фігур і предметів. Розвиток просторових уявлень: зверху, знизу, посередині, біля.</p>	<p>Вміє визначати на дотик предмети за величиною. Намагається самостійно співвідносити знайомі плоскі та об'ємні фігури. Орієнтується у просторі: зверху, знизу, посередині, біля. *Після кількарядового показу може показати великий – малий предмет. *З допомогою показує зверху – знизу.</p> <p>Вміє самостійно</p>

<p>1</p> <p>1</p>	<p>Тактильне сприйняття рідини: малювання долоньками, виконання пальчикових малюнків. Розвиток умінь сприймати рідини (воду, фарбу) на дотик.</p> <p>Дидактична гра «Чарівний мішечок».</p> <p>Ігри з великою мозаїкою різної текстури за інструкцією дорослого.</p> <p>Розвиток зорового, тактильного сприймання на основі формування перцептивних дій (умінь обстежувати предмети за формою, забарвленням, розміром, розташуванням у просторі).</p> <p>Корекція просторових уявлень.</p>	<p>розрізняти рідини (воду, фарбу) на дотик.</p> <p>Працює за інструкцією дорослого, виконуючи малюнок пальцями.</p> <p>*Розрізняє з допомогою на дотик рідини: воду, фарбу.</p> <p>*Може з допомогою виконати малюнок, занурюючи долоню в фарбу.</p> <p>Вміє обстежувати предмети за формою, забарвленням, розміром, розташуванням у просторі.</p> <p>Виконує певні завдання з великою мозаїкою різної текстури за інструкцією дорослого.</p> <p>Самостійно орієнтується на робочому місці.</p> <p>*Може з допомогою виконати інструкції під час дидактичних ігор.</p>
<p>12</p> <p>1</p>	<p>Сприйняття форми, величини, кольору; конструювання предметів</p> <p><i>Призначення предметів. Особисті речі: одяг, взуття.</i></p> <p>Уявлення про розмір. Види застібок одягу та взуття (шнурівка, "липучка", ремені, застібка на блискавку, кнопки, гудзики тощо).</p> <p>Розвиток мілкої моторики, координації та точності рухів засобами загально розвивальних вправ в процесі виконання практичних вправ із різними видами застібок.</p> <p>Розвиток операцій мислення на основі класифікації різноманітних предметів одягу та взуття за їх призначенням.</p>	<p>Збагачує уявлення про види одягу, взуття.</p> <p>Має уявлення про розмір: великий, маленький.</p> <p>Має уявлення про різні види застібок (шнурівка, "липучка", ремені, застібка на блискавку, кнопки, гудзики тощо).</p> <p>Вміє самостійно застібати гудзики, кнопки, "липучки"; з допомогою – ремені, "блискавки".</p> <p>Намагається самостійно класифікувати різноманітні предмети одягу та взуття за їх призначенням.</p> <p>*Може розрізнити одяг,</p>

1	<p>Поняття: «великий – малий». «Рожева башта».</p> <p>Вправа: будування башти відповідно зменшенню розмірів кубів.</p>	<p><i>взуття.</i></p> <p>*Намагається самостійно застібати, кнопки, "липучки".</p> <p>Порівнює предмети за параметрами величин: великий – малий.</p> <p>Будує серіаційні ряди (2-3 предмета) за словесною інструкцією.</p> <p>*По можливості за допомогою вчителя учні повинні вміти сприймати розмір предметів шляхом накладання і прикладання; розпізнавати предмети визначеного розміру.</p>
1	<p>Вправа «Малювання великих і маленьких фігур».</p> <p>Вправа «Розклади предмети від найбільшого до найменшого».</p>	<p>Вміє з допомогою (по крапках) виконувати графічні дії.</p> <p>Будує серіаційні ряди за словесною інструкцією (від найбільшого до найменшого).</p> <p>*Намагається з допомогою показати великі і маленькі фігури, дати предмет за вказівкою вчителя.</p>
1	<p>Поняття «довгий – короткий». «Червоні штанги».</p> <p>Вправа «Побудувати штанги відповідно збільшення їх розмірів». Розвиток умінь діяти з урахуванням довжини предметів.</p>	<p>Порівнює предмети за параметрами величин: довгий - короткий.</p> <p>Будує серіаційні ряди. Уміє діяти з урахуванням довжини предметів.</p> <p>*Намагається з допомогою показати довгий – короткий.</p>
1	<p>Поняття «високий - низький». Вправи «Намалюй</p>	<p>*Намагається з допомогою розкласти штанги від короткої до довгої.</p> <p>Порівнює предмети за параметрами величин:</p>

1	<p>парканчик».</p> <p>Завдання «Стань по росту».</p> <p>Розвиток мовлення шляхом засвоєння слів – назв величин (високий, низький, однакові по росту).</p>	<p>високий – низький.</p> <p>Будує серіаційні ряди (2-3 предмета).</p> <p>Використовує уявлення параметрів величин (висоти) у грі.</p> <p>Використовує в активному словнику слова–назви величин (високий, низький, однакові по росту).</p> <p>*Намагається з допомогою показати високий – низький.</p> <p>*По крапках і з допомогою малює парканчик.</p>
1	<p>Поняття «товстий – тонкий».</p> <p>Гра на сприймання товщини предметів.</p> <p>Формування уявлень про пласкі та об’ємні предмети.</p>	<p>Порівнює предмети за параметрами величин: товстий – тонкий.</p> <p>Будує серіаційні ряди (2-3 предмета).</p> <p>Розрізняє предмети за товщиною на дотик.</p> <p>Використовує знання у продуктивній діяльності та грі.</p> <p>Має уявлення про пласкі та об’ємні предмети.</p> <p>*Намагається з допомогою показати товстий – тонкий предмет.</p> <p>*Намагається діяти за інструкцією вчителя.</p>
	<p>Формування уявлення про колір. Основні кольори (червоний, синій, жовтий).</p> <p>Введення в активний словник слів-назв кольорів (червоний, синій, жовтий).</p> <p>«Кольорові таблички»: знаходження пар одного кольору.</p>	<p>Вміє вибирати за назвою вивчені кольори під час ігор і в навколишньому середовищі.</p> <p>Використовує в активному словнику слова-назви кольорів (червоний, синій, жовтий).</p> <p>*Учні по можливості повинні мати уявлення про назви основних кольорів</p>

1	<p>Формування поняття про форму. Виділення ознак форми.</p> <p>Класифікація предметів (круглі, трикутні, квадратні). "Світ навколо нас".</p>	<p>спектру.</p> <p>*Учні за допомогою вчителя повинні вміти знаходити колір за еталоном, виділяти колір за назвою; групувати предмети за кольором, виділяти «зайвий» предмет; діяти за інструкцією вчителя щодо вибору означеного кольору.</p> <p>Вміє вибрати за назвою предмети певної форми, класифікувати їх (круглі, трикутні, квадратні). Використовує в активному словнику слова-назви форм, з якими познайомились (круглі, трикутні, квадратні).</p> <p>*Учні по можливості повинні мати уявлення про поняття, які відображають форму предметів: круга, квадратна.</p>
1	<p>Колективна робота з використанням геометричних фігур: квадрата, круга, трикутника. «Казковий будинок».</p>	<p>*Учні за допомогою вчителя повинні вміти розпізнавати предмети означеної форми; групувати предмети за формою, вилучати «зайвий» предмет.</p> <p>Називає і розпізнає геометричні фігури.</p> <p>Знаходить зазначену фігури за зразком і самостійно.</p> <p>Вміє використовувати в продуктивній діяльності та іграх знайомі геометричні фігури: квадрат, трикутник, круг.</p> <p>*Намагається діяти за</p>

<p>1</p> <p>1</p> <p>1</p> <p>1</p>	<p>Формування стереогностичного почуття. Геометричні тіла: куб, шар. Колективна робота: «Відгадай геометричні тіла в корзині».</p> <p>Зв'язок з реальним життям: знайти і показати предмети в оточуючій дійсності певної форми. Формування уявлень про відмінність форм предметів навколишнього середовища.</p> <p>Ігри на розпізнавання геометричних форм.</p>	<p>інструкцією вчителя і прийого допомозі.</p> <p>Вміє співвідносити знайомі пласкі та об'ємні фігури. На дотик за допомогою дорослого знаходить потрібне геометричне тіло. *Намагається діяти за інструкцією вчителя і прийого допомозі.</p> <p>Має уявлення про відмінність форм предметів навколишнього середовища. Вміє діяти з предметами з урахуванням їх форм, величин. *За інструкцією і за допомогою намагається знайти і показати предмети в оточуючій дійсності, які називає чи показує вчитель. *Намагається використувати знайдені іграшки в сюжетній грі.</p> <p>Вміє співвідносити пласкі та об'ємні фігури. Використовує форми у продуктивній діяльності (формування пасочок з піску, ліплення з пластиліну, глини) та іграх. Самостійно називає вивчені форми. *Виконує завдання за зразком і за допомогою вчителя.</p>
<p>4</p>	<p><i>Розвиток зорового сприймання і зорової пам'яті</i></p> <p>Формування навичок зорового аналізу та синтеза (обстеження предметів, що складаються з 2 деталей за</p>	<p>Вміє аналізувати (обстежувати) предмети, що складаються з 2 деталей за</p>

1	<p>інструкцією педагога).</p> <p>Розвиток уваги під час аналізу предмета.</p> <p>Розвиток мовлення на основі збагачення словника прикметниками, дієсловами.</p> <p><i>Вправи для профілактики та корекції зору.</i></p>	<p>інструкцією педагога.</p> <p>Намагається використувати в мовленні вивчені прикметники, дієслова.</p> <p>*Виконує завдання за зразком і за допомогою вчителя.</p> <p>*Намагається скласти нескладну пірамідку, іграшку з 2-3 деталей.</p>
1	<p><i>Знаходження відмінних і спільних ознак 2-х предметів однієї групи. «Порівняй предмети». Розвиток мислення на основі групування спільних і відмінних ознак предметів.</i></p>	<p>Вміє знаходити відмінні та спільні ознаки 2-х предметів однієї підгрупи (одяг, меблі, овочі, фрукти).</p> <p>З допомогою порівнює предмети, визначає спільні та відмінні ознаки.</p> <p>*Виконує завдання на порівняння за зразком і за допомогою вчителя.</p>
1	<p><i>Дидактична гра «Якої деталі не вистачає» (у стола -ніжки, у стільця - спинки, у відра - ручки).</i></p> <p><i>Дидактична гра «Що змінилося».</i></p> <p>Розвиток вміння аналізувати зразок, порівнювати малюнки.</p>	<p>Вміє аналізувати зразок, порівнює предмети, малюнки; визначає схожість та відмінність.</p> <p>Вміє визначати певні складові предметів, називає їх.</p> <p>*За допомогою вчителя розглядає зразок, показує елементи, деталі предметів, коли вчитель їх називає.</p> <p>*Намагається показати, якої деталі не стало.</p>
1	<p><i>Вибір кольорів за словесною інструкцією. Групування кольорів.</i></p> <p>Збагачення словника назвами вивчених кольорів.</p>	<p>Вибирає за назвою вивчені кольори.</p> <p>Здійснює групування предметів за кольором. Розрізняє і називає вивчені кольори.</p> <p>*Може показати знайомі кольори, вибрати предмет</p>

		певного кольору. *За зразком підбирає 2-3 предмета одного кольору.
4	Сприйняття особливих властивостей предметів	
1	<i>Розвиток дотику (контрастні температурні відчуття: холодний - гарячий). Вміння виявляти свої відчуття.</i>	Намагається виконувати тактильні дії з предметами (визначати форму, гладкість, температуру). Вміє розрізняти контрастні температури: холодний-гарячий. Називає предмети та їх температурну характеристику (холодний-гарячий). *За допомогою дорослого визначає холодний чи гарячий предмет, показує відчуття мімікою.
1	<i>Смакові якості (солодкий, солоний). Дидактична гра «Дізнайся за смаком». Групування предметів за смаковими ознаками. Вміння виявляти свої відчуття.</i>	Диференціює за смаком: солодке–солоне. Вміє групувати предмети за смаком і знає назву: солодкий – солоний. *За допомогою дорослого визначає солоне чи солодке на смак, показує відчуття мімікою.
1	<i>Ознайомлення дітей з характерними запахами предметів та об'єктів живої та неживої природи (приємний - неприємний запах, відсутність запаху). Дидактична гра «Визначити за запахом».</i>	Вміє визначати наявність або відсутність запаху. Вміє вибирати предмет за запахом за допомогою або за словесною інструкцією. Реагує на запах. *За допомогою дорослого визначає предмети за запахом, показує відчуття мімікою.
1	<i>Баричні відчуття (сприйняття почуття важкості: важкий - легкий). Вправи на порівняння різних предметів за важкістю.</i>	Вміє порівнювати різні предмети за важкістю за допомогою зважування предметів на руках та за допомогою іграшкових

		важilей. *За допомогою дорослого після багаторазового показу визначає важкий чи легкий предмет.
3	Розвиток слухового сприймання і слухової пам'яті	
1	Розвиток слухового сприймання. Диференціація звукових характеристик «голосний – тихий». Матеріал «Шумові коробочки».	Розрізняє голосне та тихе звучання. Визначає силу звучання шумових коробочок. Будує серіаційні ряди з 3-4 коробочок. *Виконує завдання на визначення сили звуку по аналогії за допомогою шумових коробочок.
1	Відтворення звуків предметів, які звучать. Дидактична гра «Хто і як голос подає» (імітація крику тварин).	Відтворює голосні та тихі звуки; наслідує звучання. Імітує крик тварин, птахів. *Намагається відтворити голосне та тихе звучання. *Пробує імітувати крик тварин, птахів після показу дорослого.
1	Розрізнення побутових звуків і звуків навколишнього середовища (шелест листя, скрип снігу, шум шин).	Сприймає і виділяє звукові подразники (різні шуми). Диференціює побутові звуки і звуки навколишнього середовища. *Намагається з допомогою розрізнити джерело звуку. *Виконує завдання на визначення сили звуку по аналогії за допомогою дорослого
2	Сприйняття простору	
1	<i>Орієнтування на власному тілі й тілі іншої людини. Показ на собі основних частин тіла та обличчя. Знаходження, показ і по можливості називання основних частин тіла та обличчя на ляльці.</i> Розвиток спостережливості, аналізу, узагальнення, порівняння, пізнавальної активності шляхом	Розрізняє і називає частини тіла людини (на власному тілі й тілі іншої людини). Має уявлення про органи відчуття людини, за допомогою яких вона

1	<p>формування початкових уявлень про частини тіла. Збагачення словникового запасу назвами частин тіла та обличчя.</p> <p><i>Просторове орієнтування в приміщенні. Ігровий практикум. Рух у заданому напрямку в просторі (вперед, назад, т.д.)</i></p> <p>Формування зорового, кінестетичного та тактильно-вібраційного контролю при виконанні рухової дії. Розвиток просторово-часової орієнтації, точності відтворення просторових, часових параметрів рухів</p>	<p>пізнає навколишній світ (носом дихають, вухами чують, очима бачать і т.д.). *Показує на собі чи на малюнку де знаходяться очі, ніс, рот, вуха. *За допомогою вчителя пояснює призначення рук, ніг людини.</p> <p>Розуміє і називає основні напрямки від себе (зверху - там, де голова, знизу - там, де ноги. Вперед - рух обличчям до предмета, назад— рух спиною до предмета).</p> <p>Орієнтується на сторінках підручника, зошита. Вміє орієнтуватися в при - міщенні. Виконує завдання рухатися у заданому напрямку в просторі (вперед, назад, т.д.). Використовує засвоєний словник в межах зрозумілого мовленнєвого матеріалу (за допомогою вчителя). *Учні за допомогою вчителя повинні вміти орієнтуватися у приміщенні; рухати предмети у заданому напрямку (вперед – назад, перед собою – за спину).</p>
2	<p>Сприйняття часу</p> <p><i>Впізнавання і по можливості називання найпростіших явищ погоди (холодно, тепло, йде дощ, йде сніг).</i></p> <p>Розвиток сприймання погодних явищ та ознак різних пір року. <i>Зображення відповідних явищ природи за допомогою імітаційних дій.</i></p>	<p>За запитаннями вчителя називає погодні явища: тепло, холодно, ясно, хмарно, сніг, дощ, вітер. Збагачення словникового запасу відповідною лексикою (тепло, холодно, ясно, хмарно, сніг, дощ,</p>

1	<p><i>Пори року. Їх ознаки. Диференціація пір року за ознаками.</i></p> <p>Формування наочно-образного мислення шляхом виявлення причинно-наслідкових зв'язків між температурою і змінами у живій природі.</p>	<p>вітер, тощо).</p> <p>*Виконує завдання по аналогії за допомогою вчителя.</p> <p><i>*За допомогою імітаційних дій показує відповідні явища природи.</i></p> <p>Має уявлення про різні пори року.</p> <p>За запитаннями вчителя називає характерні погодні явища в різні пори року.</p> <p>За допомогою вчителя пояснює зміни у природі.</p> <p>*Впізнає та показує на малюнках різні пори року.</p> <p>*Має уявлення про характерні ознаки різних пір року (осінь-жовте листя, зима-сніг, весна-тане сніг, з'являється листя, літо-спека).</p>
---	--	--

Досягнення учнів на кінець першого року корекції:

- вміє виконувати певні рухи та дії за інструкцією педагога або за показом;
- вміє імітувати руховими діями окремих тварин, предмети;
- розрізняє пальці руки, що використовуються при виконанні вправи;
- намагається виконувати запропоновані дрібноmotorні дії з предметами;
- орієнтується у просторі: зверху, знизу, посередині, біля;
- за інструкцією працює з конструктором, пазлами;
- вміє визначати на дотик предмети за величиною;
- намагається самостійно співвідносити знайомі плоскі та об'ємні фігури;
- вміє самостійно розрізняти рідини (воду, фарбу) на дотик;
- вміє обстежувати предмети за формою, забарвленням, розміром, розташуванням у просторі;
- самостійно орієнтується на робочому місці;
- має уявлення про види одягу, взуття;
- має уявлення про розмір: великий, маленький;
- має уявлення про різні види застібок (шнурівка, "липучка", ремені, застібка на блискавку, кнопки, гудзики тощо);
- вміє самостійно застібати гудзики, кнопки, "липучки"; з допомогою – ремені, "блискавки";
- порівнює предмети за параметрами величин: великий – малий, довгий – короткий, високий – низький, товстий – тонкий;

- будує серіаційні ряди (2-3 предмета) за словесною інструкцією;
- вміє вибирати за назвою вивчені кольори під час ігор і в навколишньому середовищі;
- використовує в активному словнику слова-назви кольорів (червоний, синій, жовтий);
- вміє вибирати за назвою предмети певної форми, класифікувати їх (круглі, трикутні, квадратні);
- називає і розпізнає геометричні фігури;
- знаходить зазначену фігури за зразком і самостійно;
- вміє використовувати в продуктивній діяльності та іграх знайомі геометричні фігури: квадрат, трикутник, круг;
- на дотик за допомогою дорослого знаходить потрібне геометричне тіло;
- вміє аналізувати (обстежувати) предмети, що складаються з 2 деталей за інструкцією педагога;
- вміє знаходити відмінні та спільні ознаки 2-х предметів однієї підгрупи (одяг, меблі, овочі, фрукти);
- з допомогою порівнює предмети, визначає спільні та відмінні ознаки;
- здійснює групування предметів за кольором;
- намагається виконувати тактильні дії з предметами (визначати форму, гладкість, температуру);
- вміє розрізняти контрастні температури: холодний-гарячий;
- диференціює за смаком: солодке—солоне; знає назву: солодкий – солоний;
- вміє визначати наявність або відсутність запаху;
- вміє порівнювати різні предмети за важкістю за допомогою зважування предметів на руках та за допомогою іграшкових важілей;
- розрізняє голосне та тихе звучання;
- будує серіаційні ряди з 3-4 шумових коробочок;
- відтворює голосні та тихі звуки; наслідує звучання;
- диференціює побутові звуки і звуки навколишнього середовища;
- розрізняє і називає частини тіла людини (*на власному тілі й тілі іншої людини*);
- має уявлення про органи відчуття людини, за допомогою яких вона пізнає навколишній світ (носом дихають, вухами чують, очима бачать і т.д.);
- розуміє і називає основні напрямки від себе (зверху - там, де голова, внизу - там, де ноги; вперед - рух обличчям до предмета, назад— рух спиною до предмета);
- орієнтується на сторінках підручника, зошита;
- вміє орієнтуватися в приміщенні;
- за запитаннями вчителя називає погодні явища: тепло, холодно, ясно, хмарно, сніг, дощ, вітер;
- має уявлення про різні пори року.

***Орієнтовні вимоги до стану сформованості життєвої компетентності учнів на кінець року:**

- має елементарне уявлення про основні просторові характеристики рухової дії (виконує завдання за допомогою вчителя);
- за допомогою вчителя розрізняє пальці руки, що використовуються при виконанні вправи;
- за допомогою (показ) вчителя розкладає предмети;
- намагається тримати слівець в руках;

- працює з конструктором, пазлами після показу і з допомогою вчителя;
- після кількарразового показу може показати великий – малий предмет;
- з допомогою показує зверху – знизу;
- розрізняє з допомогою на дотик рідини: воду, фарбу;
- може з допомогою виконати малюнок, занурюючи долоню в фарбу;
- намагається з допомогою виконати інструкції під час дидактичних ігор;
- може розрізнити *одяг, взуття*;
- намагається самостійно застібати кнопки, "липучки";
- по можливості за допомогою вчителя учні повинні вміти сприймати розмір предметів шляхом накладання і прикладання; розпізнавати предмети визначеного розміру;
- намагається з допомогою показати великі і маленькі фігури, дати предмет за вказівкою вчителя;
- намагається з допомогою показати довгий – короткий, високий – низький, товстий – тонкий;
- намагається з допомогою розкласти штанги від короткої до довгої;
- по крапках і з допомогою малює парканчик;
- учні за допомогою вчителя повинні вміти знаходити колір за еталоном, виділяти колір за назвою;
- намагається групувати предмети за кольором, виділяти «зайвий» предмет;
- намагається діяти за інструкцією вчителя щодо вибору означеного кольору;
- намагається розпізнавати предмети означеної форми; групувати предмети за формою, вилучати «зайвий» предмет;
- за інструкцією і за допомогою намагається знайти і показати предмети в оточуючій дійсності, які називає чи показує вчитель;
- намагається використовувати знайдені іграшки в сюжетній грі;
- намагається скласти нескладну пірамідку, іграшку з 2-3 деталей;
- за допомогою вчителя розглядає зразок, показує елементи, деталі предметів, коли вчитель їх називає;
- за зразком підбирає 2-3 предмета одного кольору;
- виконує завдання на визначення сили звуку по аналогії за допомогою шумових коробочок;
- намагається відтворити голосне та тихе звучання;
- пробує імітувати крик тварин, птахів після показу дорослого;
- показує на собі чи на малюнку де знаходяться очі, ніс, рот, вуха;
- за допомогою вчителя пояснює або показує призначення рук, ніг людини;
- учні за допомогою вчителя повинні вміти орієнтуватися у просторі; рухати предмети у заданому напрямку (вперед – назад, перед собою – за спину);
- за допомогою імітаційних дій показує відповідні явища природи;
- впізнає та показує на малюнках різні пори року;
- може мати уявлення про характерні ознаки різних пір року (осінь-жовте листя, зима-сніг, весна- тане сніг, з'являється листя, літо-спека).

Тематичне планування

1 клас, (35 годин)

Кількість	Назва розділу, зміст корекційно – розвиткових	Ймовірно очікувані
-----------	---	--------------------

годин	заняць	результати
1	<p>Обстеження дітей; комплектація підгруп для корекційних занять</p> <p>Діагностика пізнавальних процесів</p>	
<p>4</p> <p>1</p> <p>1</p>	<p>Розвиток моторики</p> <p><i>Розвиток великої моторики (ходьба по накресленому коридору (30 см.), кидання і ловля м'яча). Виконання дій і рухів за допомогою педагога.</i></p> <p>Розвиток координації рухів.</p> <p>Розвиток кінестетичної та кінетичної пам'яті.</p> <p><i>Розвиток узгодженості дій і рухів різних частин тіла за допомогою педагога (повороти з рухами рук, ходьба зі зміною напрямку, тощо). Виконання дій і рухів за інструкцією педагога.</i></p> <p>Розвиток стійкості уваги.</p> <p>Розвиток мисленневих операцій на основі послідовного виконання рухових дій.</p> <p>Розвиток обсягу та точності довільної пам'яті.</p> <p>Розвиток рухових якостей (гнучкості, спритності, сили, швидкості).</p> <p><i>Формування почуття рівноваги («доріжка слідів»).</i></p>	<p>Розрізняє основні просторові характеристики рухової дії; основні частини тіла, задіяні при виконанні вправи (за допомогою вчителя).</p> <p>Використовує засвоєний словник в межах знайомого мовленнєвого матеріалу (за допомогою вчителя).</p> <p>*Виконує різні види ходьби та бігу (за допомогою учителя).</p> <p>*Виконує котіння великого м'яча у заданому напрямку (за допомогою вчителя).</p> <p>*Виконує присідання та вставання (за допомогою вчителя).</p> <p>Вміє узгоджувати рухи різних частин тіла.</p> <p>Виконує певні дії та рухи за інструкцією педагога.</p> <p>Розрізняє основні просторові характеристики рухової дії; основні частини тіла, задіяні при виконанні вправи (за допомогою вчителя).</p> <p>Використовує засвоєний словник в межах знайомого мовленнєвого матеріалу (за допомогою вчителя).</p> <p>*Розрізняє основні просторові характеристики переміщення (за допомогою вчителя).</p> <p>*Розрізняє предмети, використані на уроці (за</p>

1	<p><i>Розвиток дрібної моторики. Розвиток координації рухів кисті рук і пальців. Пальчикова гімнастика.</i></p> <p><i>Обводка долоні та пальців олівцем за допомогою дорослих.</i></p> <p><i>Розвиток навичок володіння письмовим приладдям (олівцем, ручкою).</i></p> <p><i>Корекція психофізичного напруження.</i></p>	<p>допомогою вчителя).</p> <p>Розрізняє пальці, що використовуються при виконанні вправ (*за допомогою чи за підказкою вчителя).</p> <p>Виконує зчіплення та розчіплення вказівних пальців (*за допомогою чи наслідуючи вчителя).</p> <p>Здійснює торкання великим пальцем почергово всіх інших (з надавлюванням). (*за допомогою чи за показом учителя).</p> <p>Здійснює згинання та розгинання переплетених пальців у зап'ястку (*за допомогою чи наслідуючи вчителя).</p> <p>Обводить долоню та пальці олівцем за допомогою дорослих.</p> <p><i>Елементарно володіє олівцем, ручкою, як засобом письма.</i></p>
1	<p><i>Обведення за трафаретом (внутрішньому і зовнішньому) і штрихування.</i></p> <p>Складання малюнка шляхом наклеювання готових форм.</p> <p>Розвиток просторового орієнтування на площині аркуша паперу (розташування елементів малюнка за зразком з урахуванням місця розміщення).</p> <p>Розвиток дрібної моторики та зорово-моторної координації.</p> <p>Розвиток самоконтролю діяльності (порівняння свого виробу із зразком).</p> <p>Розвиток просторового орієнтування на площині аркуша паперу в процесі виготовлення аплікації.</p>	<p>Вміє орієнтуватися на площині аркуша паперу (розташовує елементи малюнка за зразком з урахуванням місця розміщення).</p> <p>Уміє на елементарному рівні (*за допомогою вчителя):</p> <ul style="list-style-type: none"> – проводити по контуру прямі, хвилясті, замкнуті лінії; – користуватися трафаретами, шаблонами, опорними точками під час малювання;

		<p>– відтворювати зображення простих предметів за поетапним зразком;</p> <p>– розфарбовувати зображення, намагаючись додержувати контури окремих елементів.</p> <p>Порівнює свій виріб із зразком.</p> <p>Вміє виправляти помилки, діє згідно інструкцій.</p>
3	Тактильно-рухове сприйняття	
1	<p><i>Визначення на дотик величини предмета (великий - маленький).</i></p> <p><i>Дидактична гра «Чарівний мішечок».</i></p> <p>Розвиток тактильного сприймання на основі формування перцептивних дій (умінь обстежувати предмети за формою, розміром).</p>	<p>Вміє визначати на дотик предмети за величиною.</p> <p>Уміє співвідносити знайомі плоскі та об'ємні фігури.</p> <p>Уміє обстежувати предмети за формою, розміром.</p> <p>*Після кількарядового показу може показати великий – малий предмет.</p> <p>*З допомогою показу запропоновані дорослим предмети, тактильно обстежує їх.</p>
1	<p>Вправи з розкачування пластиліну.</p> <p>Контурна аплікація з пластиліну і шматочків кольорового паперу.</p> <p>Розвиток умінь виконувати трудові операції за наочною опорою (показом, малюнком).</p>	<p>Виконує трудові операції з розминання пластиліну, розкачування, скачування, сплющування, примазування, зліплення частин.</p> <p>Уміє виконувати трудові операції за наочною опорою (показом, малюнком).</p> <p>*Виконує за наслідуванням (з допомогою): розминання, відривання, відрізання пластиліну (солоного тіста).</p> <p>*Виготовляє вироби під контролем.</p>
1		

	<p>Вправи на координацію рухів руки та очей (нанизування намиста, зав'язування вузликів). Розвиток дрібної моторики, зорово-моторної координації.</p>	<p>Вміє нанизувати намисто, зав'язувати шнурки, координуючи рухи руки та очей. *Намагається виконувати завдання за наслідуванням дорослого</p>
12	<p>Сприйняття форми, величини, кольору; конструювання предметів <i>Призначення предметів. Шкільні предмети та приладдя.</i> Уявлення про розмір. Розвиток процесів пізнавальної діяльності – уваги, пам'яті шляхом формування у школярів нових знань про призначення шкільного приладдя.</p>	<p>Має уявлення про призначення приміщень та частоживаних предметів у шкільному оточенні. Розпізнає предмети в шкільному оточенні. *Намагається користуватися шкільним приладдям за призначенням. *Може визначити великий чи малий предмет.</p>
1	<p>Поняття: «великий – малий». «Рожева башта». Вправа: будівництво башти відповідно зменшенню розмірів кубів. Збагачення словникового запасу новими словами-назвами.</p>	<p>Вміє візуально співставляти розміри предметів; будує згідно інструкції дорослого. Порівнює предмети за параметрами величин: великий – малий. *По можливості за допомогою вчителя учні повинні вміти сприймати розмір предметів шляхом накладання і прикладання; розпізнавати предмети визначеного розміру.</p>
1	<p>Вправа «Малювання великих і маленьких фігур». Вправа «Розклади круги від найбільшого до найменшого».</p>	<p>Порівнює предмети за параметрами величин: великий – малий. Вміє самостійно виконувати графічні дії. Будує серіаційні ряди (3-4 предмета) за словесною інструкцією. *Будує серіаційні ряди за допомогою педагога.</p>

1	<p>Поняття «довгий – короткий». «Червоні штанги».</p> <p>Вправа «Побудувати штанги відповідно збільшення (зменшення) їх розмірів».</p>	<p>*Намагається з допомогою показати великі і маленькі фігури, дати предмет за вказівкою вчителя.</p> <p>Порівнює предмети за параметрами величин: довгий-короткий.</p> <p>Будує серіаційні ряди. Намагається діяти з урахуванням довжини предметів.</p> <p>*Намагається показати довгий – короткий.</p> <p>*Намагається розкласти штанги від короткої до довгої.</p>
1	<p>Поняття «високий - низький». Вправи «Намалюй ялинку».</p> <p>Завдання «Стань по росту».</p> <p>Розвиток мовлення шляхом засвоєння слів – назв величин (високий, низький, однакові по росту).</p> <p>Розвиток умінь діяти з урахуванням довжини предметів.</p>	<p>Порівнює предмети за параметрами величин: високий – низький.</p> <p>Будує серіаційні ряди (3-4 предмета).</p> <p>Використовує уявлення про параметри величин (висоти) у грі. Використовує в активному словнику слова–назви величин (високий, низький, однакові по росту).</p> <p>*Намагається з допомогою показати високий – низький.</p> <p>*Намагається з допомогою розкласти предмети (3) від найбільшого по висоті до найменшого.</p>
1	<p>Поняття «товстий – тонкий».</p> <p>Гра на сприймання товщини на площині (на малюнках).</p> <p>Формування уявлень про пласкі та об’ємні предмети.</p>	<p>Порівнює предмети за параметрами величин: товстий – тонкий.</p> <p>Будує серіаційні ряди (3-4 предмета).</p> <p>Розрізняє предмети за</p>

1	<p>Формування уявлення про колір. Основні кольори (червоний, синій, жовтий, зелений). «Кольорові таблички»: знаходження пар одного кольору. Введення в активний словник слів-назв кольорів (червоний, синій, жовтий, зелений). Введення в пасивний словник: білий, чорний.</p>	<p>товщиною по пам'яті (на малюнках). Використовує знання у продуктивній діяльності та грі. Має уявлення про пласкі та об'ємні предмети. *Намагається показати товстий – тонкий предмет. *Намагається діяти за інструкцією вчителя.</p> <p>Вміє вибрати за назвою вивчені кольори під час ігор і в навколишньому середовищі. Використовує в активному словнику слова-назви кольорів (червоний, синій, жовтий, зелений), в пасивному словнику: білий, чорний. *Учні повинні вміти знаходити колір за еталоном, виділяти колір за назвою; групувати предмети за кольором, виділяти «зайвий» предмет; діяти за інструкцією вчителя щодо вибору означеного кольору.</p>
1	<p>Формування поняття про форму. Виділення ознак форми. Класифікація предметів (круглі, трикутні, квадратні). "Світ навколо нас".</p>	<p>Визначає форму предметів, форму деталей предметів (будинки, машина тощо). Зображує геометричні фігури на папері в клітинку (по крапках, за зразком, самостійно). Вміє вибрати за назвою предмети певної форми, класифікувати їх (круглі, трикутні, квадратні). Використовує в активному</p>

1	<p>Колективна робота «Казковий палац» з використанням геометричних фігур: квадрата, круга, трикутника. Складання розповіді-казки.</p>	<p>словнику назви форм, з якими познайомились. *Учні повинні вміти розпізнавати предмети означеної форми; групувати предмети за формою, вилучати «зайвий» предмет.</p> <p>Вміє використовувати в продуктивній діяльності та іграх знайомі геометричні фігури: квадрат, трикутник, круг.</p> <p>Вміє придумати невелику розповідь, колективно обіграти (при керівній ролі дорослого). *Намагається діяти за інструкцією вчителя і при його допомозі.</p>
1	<p>Формування стереогностичного почуття. Геометричні тіла: куб, шар. Колективна робота: «Відгадай геометричні тіла на дотик».</p>	<p>Вміє співвідносити знайомі плоскі та об'ємні фігури.</p> <p>На дотик знаходить потрібне геометричне тіло. *Намагається діяти за інструкцією вчителя і при його допомозі.</p>
1	<p>Зв'язок з реальним життям: предмети в навколишньому середовищі певної форми. Формування уявлень про відмінність форм предметів навколишнього середовища.</p>	<p>Вміє діяти з предметами з урахуванням їх призначення, форми, величини.</p> <p>Визначає зайвий предмет за формою. *За інструкцією вчителя намагається знайти і показати предмети в оточуючій дійсності, які називає чи показує вчитель. *Намагається використувати знайдені іграшки в сюжетній грі.</p>

1	<p>Ігри на відстані з розпізнаванням геометричних форм.</p> <p>Дидактична гра «Кошик з предметами».</p> <p>Сортування.</p>	<p>Розрізняє геометричні фігури різного розміру і кольору.</p> <p>Визначає форму предметів на дотик, при зоровому сприйманні.</p> <p>Вибирає предмети за формою.</p> <p>Вміє співвідносити пласкі та об'ємні фігури.</p> <p>Використовує форми у продуктивній діяльності та іграх.</p> <p>Самостійно називає вивчені форми.</p> <p>Вміє сортувати предмети за певними ознаками.</p> <p>*Виконує завдання за зразком і за допомогою вчителя.</p>
4 1 1	<p><i>Розвиток зорового сприймання і зорової пам'яті</i></p> <p>Формування навичок зорового аналізу та синтеза (обстеження предметів, що складаються з 3-4 деталей, за інструкцією педагога).</p> <p>Розвиток уваги під час аналізу предмета.</p> <p>Розвиток мовлення на основі збагачення словника новими прикметниками, дієсловами.</p> <p><i>Вправи для профілактики та корекції зору</i></p> <p><i>Знаходження відмінних і спільних ознак 2-х предметів різних груп. «Порівняй предмети».</i></p> <p>Розвиток мислення на основі групування спільних і відмінних ознак предметів.</p>	<p>Вміє аналізувати (обстежувати) предмети, що складаються з 3-4 деталей.</p> <p>Вміє розбирати, складати предмети, що складаються з 3-4 деталей.</p> <p>Намагається використовувати в мовленні вивчені прикметники, дієслова.</p> <p>*Виконує завдання за зразком і за допомогою вчителя.</p> <p>*Намагається скласти нескладну пірамідку, іграшку з 2-3 деталей.</p> <p>Вміє знаходити відмінні та спільні ознаки 2-х предметів різних підгрупи (одяг - меблі, овочі - фрукти).</p> <p>Вміє групувати предмети за спільними і відмінними</p>

<p>1</p>	<p><i>Дидактична гра «Якої деталі не вистачає» (у стола-ніжки, у стільця - спинки, у відра - ручки)</i> <i>Дидактична гра «Що змінилося?».</i> Розвиток вміння аналізувати зразок, порівнювати малюнки.</p> <p><i>Вибір кольорів за словесною інструкцією. Групування кольорів.</i> Збагачення словника назвами вивчених кольорів.</p>	<p>ознаками. *Виконує завдання на порівняння за зразком і за допомогою вчителя. Вміє аналізувати зразок, порівнювати малюнки. Вміє визначати певні складові предметів, називає їх (колір, форму, розмір). *За допомогою вчителя розглядає зразок, показує елементи, деталі предметів, коли вчитель їх називає. *Намагається показати, якої деталі не стало.</p> <p>Вибирає за назвою вивчені кольори. Здійснює групування предметів за кольором, розміром, призначенням. Використовує в мові слова-назви вивчених кольорів. *Може показати знайомі кольори, вибрати предмет певного кольору. *За зразком підбирає предмети одного кольору.</p>
<p>4</p> <p>1</p>	<p><i>Сприйняття особливих властивостей предметів</i> Розвиток дотику (температурні відчуття: холодний – гарячий - теплий), позначення словом своїх відчуттів.</p> <p><i>Смакові відчуття (солодкий, солоний, гіркий, кислий).</i> <i>Дидактична гра «Дізнайся за смаком».</i> <i>Позначення</i></p>	<p>Виконує тактильні дії з предметами. Вміє розрізнати температури: холодний-гарячий-теплий. Називає предмети та їх температурну характеристику (холодний-гарячий-теплий). *За допомогою дорослого визначає холодний чи гарячий предмет, показує відчуття мімікою, жестами.</p> <p>Диференціює за смаком: солодке, солоне, гірке,</p>

<p>1</p> <p>1</p> <p>1</p>	<p><i>словом своїх відчуттів.</i> <i>Групування предметів за смаковими ознаками.</i></p> <p><i>Ознайомлення дітей з характерними запахами предметів та об'єктів живої й неживої природи (приємний - неприємний запах, відсутність запаху). Дидактична гра «Визначити за запахом».</i></p> <p>Сприйняття поверхні: гладкий - шорсткий. Тіла, що плавають. Розвиток зорового, тактильного сприймання на основі формування перцептивних дій</p>	<p>кисле. Вміє групувати предмети за смаком і знає назву: солодкий – солоний – гіркий – кислий. *За допомогою дорослого визначає солоне чи солодке, гірке, кисле на смак, показує відчуття мімікою, певними знаками.</p> <p>Вміє визначити наявність або відсутність запаху предметів та об'єктів живої й неживої природи. Вміє вибирати предмет за запахом за допомогою або за словесною інструкцією. Реагує на запах. *За допомогою дорослого визначає предмети за запахом, показує відчуття мімікою, жестами.</p> <p>Розрізняє на дотик гладкий – шорсткий. Вміє визначити візуально поверхню предмета, охарактеризувати її (гладка– шорстка). Має уявлення про тіла, що плавають. *За допомогою дорослого після багаторазового показу намагається визначити, яка поверхня: гладка чи шорстка.</p>
<p>3</p> <p>1</p>	<p><i>Розвиток слухового сприймання і слухової пам'яті</i> Розвиток слухового сприймання. Диференціація «голосний – тихий». Матеріал «Шумові коробочки».</p>	<p>Розрізняє голосне та тихе звучання. Визначає словом силу звучання. Сприймає на слух, розпізнає вивчені голосні</p>

<p>1</p> <p>1</p>	<p>Виділення і розрізнення звуків навколишнього середовища. Ознайомлення з побутовими шумами і з шумами природи. Дидактична гра «Дізнайся на слух»</p> <p>Розрізнення музичних звуків і звуків навколишнього середовища (шелест листя, скрип снігу, шум шин).</p>	<p>та приголосні звуки ізольовано, у різних складах, словах. Вимовляє звуки голосно, тихо, голосом звичайної сили (*під контролем учителя). *Виконує завдання на визначення сили звуку по аналогії за допомогою шумових коробочок.</p> <p>Сприймає і виділяє звукові подразники. Диференціює побутові звуки і звуки навколишнього середовища. Визначає на слух, що звучить. *Виконує завдання на визначення сили звуку по аналогії за допомогою вчителя.</p> <p>Має уявлення про музичні інструменти. Диференціює музичні звуки і звуки навколишнього середовища. Вміє відтворити почуте. *Намагається з допомогою розрізнити джерело звуку. *Виконує завдання на визначення сили звуку по аналогії за допомогою дорослого.</p>
<p>2</p> <p>1</p>	<p>Сприйняття простору <i>Знаходження, показ і по можливості називання основних частин тіла та обличчя на ляльці, м'якій іграшці (різного розміру).</i> <i>Орієнтування на власному тілі (права/ліва / рука/нога, права/ліва частина тіла).</i> Розвиток спостережливості, аналізу, узагальнення, порівняння, пізнавальної активності шляхом формування уявлень про схему власного тіла.</p>	<p>Вміє виділяти себе в просторі (стою справа від... , зліва від мене знаходиться...) Називає частини обличчя: голова, обличчя, щоки, очі, вуха, рот, ніс. Показує їх на собі, ляльці,</p>

		<p>За малюнками визначає послідовність і називає частини доби (ранок, день, вечір, ніч).</p> <p>Може встановити взаємозв'язок частин доби з діяльністю людини (в день діти грають, навчаються, вночі – сплять).</p> <p>*Має уявлення про діяльність людини протягом дня (зранку – прокидаються, снідають, ідуть в школу, дорослі на роботу, увечері – вертаються додому, вечеряють і т. д.).</p> <p>*Впізнає та називає (показує) за малюнками різні пори року.</p>
--	--	---

Досягнення учнів на кінець другого року корекції:

- розрізняє основні просторові характеристики рухової дії; основні частини тіла, задіяні при виконанні вправи (за допомогою вчителя);
- вміє узгоджувати рухи різних частин тіла;
- виконує певні дії та рухи *за інструкцією педагога*;
- розрізняє пальці, що використовуються при виконанні вправ;
- виконує зчіплення та розчіплення вказівних пальців;
- здійснює згинання та розгинання переплетених пальців у зап'ястку;
- обводить долоню та пальці олівцем за допомогою дорослих;
- елементарно володіє олівцем, ручкою, як засобом письма;
- вміє орієнтуватися на площині аркуша паперу (розташовує елементи малюнка за зразком з урахуванням місця розміщення);
- уміє: проводити по контуру прямі, хвилясті, замкнуті лінії;
- користуватися трафаретами, шаблонами, опорними точками під час малювання;
- відтворювати зображення простих предметів за поетапним зразком;
- розфарбовувати зображення, намагаючись дотримувати контури окремих елементів;
- вміє визначати на дотик предмети за величиною;
- уміє співвідносити знайомі плоскі та об'ємні фігури;
- уміє обстежувати предмети за формою, розміром;
- виконує трудові операції з розминання пластиліну, розкачування, скачування, сплющування, примазування, зліплення частин;

- вмiє нанизувати намисто, зав'язувати шнурки, координуючи рухи руки та очей;
- має уявлення про призначення примiщень та частоживаних предметiв у шкiльному оточеннi;
- вмiє вiзуально спiвставляти розмiри предметiв;
- порiвнює предмети за параметрами величин: великий – малий, довгий-короткий, високий – низький, товстий – тонкий;
- вмiє самостiйно виконувати графiчнi дiї;
- будує серiацiйнi ряди (3-4 предмета) за словесною iнструкцiєю;
- вмiє вибирати за назвою вивченi кольори пiд час iгор i в навколишньому середовищi;
- визначає форму предметiв, форму деталей предметiв;
- зображує геометричнi фiгури на паперi в клiтинку (по крапках, за зразком, самостiйно);
- вмiє вибирати за назвою предмети певної форми, класифiкувати їх (круглi, трикутнi, квадратнi);
- вмiє придумати невелику розповiдь, колективно обiграти (при керiвнiй ролi дорослого);
- на дотик знаходить потрібне геометричне тiло;
- вмiє дiяти з предметами з урахуванням їх призначення, форми, величини;
- визначає зайвий предмет за формою;
- розрiзняє геометричнi фiгури рiзного розмiру i кольору;
- визначає форму предметiв на дотик, при зоровому сприйманнi;
- вмiє аналізувати (обстежувати), розбирати, складати предмети, що складаються з 3-4 деталей;
- вмiє знаходити вiдмiннi та спiльнi ознаки 2-х предметiв рiзних пiдгрупи (одяг - меблi, овочi - фрукти);
- вмiє групувати предмети за спiльними i вiдмiнними ознаками;
- здiйснює групування предметiв за кольором, розмiром, призначенням;
- вмiє розрiзняти температури: холодний-гарячий-теплий;
- диференцює за смаком: солодке, солоне, гiрке, кисле;
- вмiє визначати наявнiсть або вiдсутнiсть запаху предметiв та об'єктiв живої й неживої природи;
- розрiзняє на дотик гладкий – шорсткий;
- сприймає на слух, розпiзнає вивченi голоснi та приголоснi звуки iзольовано, у рiзних складах, словах;
- сприймає i видiляє звуковi подразники;
- диференцює музичнi звуки i звуки навколишнього середовища;
- вмiє видiляти себе в просторi (стою справа вiд..., злiва вiд мене знаходиться...);
- називає частини обличчя: голова, обличчя, щоки, очi, вуха, рот, нiс;
- розрiзняє i називає погоднi явища рiзних пiр року;
- за малюнками визначає послiдовнiсть i називає частини доби (ранок, день, вечiр, нiч);
- може встановити взаємозв'язок частин доби з дiяльнiстю людини (в день дiти грають, навчаються, вночi – сплять).

***Орієнтовні вимоги до стану сформованості життєвої компетентності учнів на кінець року:**

- виконує різні види ходьби та бігу (за допомогою учителя);
- виконує котіння великого м'яча у заданому напрямку (за допомогою вчителя);
- виконує присідання та вставання (за допомогою вчителя);
- розрізняє предмети, використані на уроці (за допомогою вчителя);
- за допомогою чи наслідуючи вчителя виконує зчіплювання та розчіплювання вказівних пальців;
- за допомогою чи наслідуючи вчителя здійснює згинання та розгинання переплетених пальців у зап'ястку;
- за допомогою вчителя намагається проводити по контуру прямі лінії; користуватися трафаретами, шаблонами, розфарбовувати зображення;
- після кількарядового показу може показати великий – малий предмети;
- з допомогою показує запропоновані дорослим предмети, тактильно обстежує їх;
- виконує за наслідуванням (з допомогою): розминання, відривання, відрізання пластиліну (солоного тіста);
- намагається користуватися шкільним приладдям за призначенням;
- може визначити великий чи малий предмет;
- по можливості за допомогою вчителя учні повинні вміти сприймати розмір предметів шляхом накладання і прикладання; розпізнавати предмети визначеного розміру;
- будує серіаційні ряди за допомогою педагога;
- намагається розкласти штанги від короткої до довгої;
- намагається розкласти предмети (3) від найбільшого по висоті до найменшого;
- намагається показати товстий – тонкий предмет;
- вміє знаходити колір за еталоном, виділяє колір за назвою; групує предмети за кольором, виділяє «зайвий» предмет;
- за інструкцією вчителя намагається знайти і показати предмети в оточуючій дійсності, які називає чи показує вчитель;
- намагається скласти нескладну пірамідку, іграшку з 2-3 деталей;
- виконує завдання на порівняння за зразком і за допомогою вчителя;
- за допомогою вчителя розглядає зразок, показує елементи, деталі предметів, які вчитель називає;
- намагається показати, якої деталі не стало;
- може показати знайомі кольори, вибрати предмет певного кольору;
- за зразком підбирає предмети одного кольору;
- за допомогою дорослого визначає холодний чи гарячий предмет, показує відчуття мімікою, жестами;
- за допомогою дорослого визначає солоне чи солодке, гірке, кисле на смак, показує відчуття мімікою, певними знаками;
- за допомогою дорослого визначає предмети за запахом, показує відчуття мімікою, жестами;
- за допомогою дорослого після багаторядового показу намагається визначити, яка поверхня: гладка чи шорстка;
- під контролем учителя вимовляє звуки голосно, тихо, голосом звичайної сили;
- намагається з допомогою розрізнити джерело звуку;

- намагається показати частини тіла та обличчя;
- намагається за допомогою вчителя орієнтуватися у приміщенні; рухати предмети у заданому напрямку (вперед – назад, перед собою – за спину);
- за допомогою імітаційних дій показує відповідні явища природи;
- має уявлення про діяльність людини на протязі дня (зранку – прокидаються, снідають, ідуть в школу, дорослі на роботу, увечері – повертаються додому, вечеряють і т. д.);
- впізнає та називає (показує) за малюнками різні пори року.

Тематичне планування

2 клас (70 годин)

Кількість годин	Назва розділу, зміст корекційно – розвиткових занять	Ймовірно очікувані результати
1	Обстеження дітей; комплектація підгруп для корекційних занять	
15 2	<p>Розвиток моторики <i>Розвиток великої моторики (Ходьба:</i> зі зміною площі опори; по колу; парами; з переступанням через предмет; по предмету; з мішечком з піском чи з іншим предметом на голові; похилою площиною. <i>Метання:</i> підкидання та ловля великих і малих м'ячів; метання малого м'яча однією рукою (чергуючи руки) вільним способом у горизонтальну ціль.). Розвиток спритності та орієнтування в просторі, формування координованості рук, розвиток уявлень про характеристики рухів.</p>	<p>Вміє виконувати певні рухи і дії (ходити зі зміною площі опори, по колу, переступаючи через предмети, по похилій площині).</p> <p>Розрізняє основні просторово-часові характеристики рухових дій (*за допомогою чи при підказці вчителя).</p> <p>Сприймає звернене мовлення вчителя.</p> <p>Відповідає (усно, *жестами) на короткі запитання в межах знайомого мовлен- невого матеріалу (*за допомогою чи при підказці вчителя).</p> <p>*Виконує ходьбу по колу, парами, з переступанням через предмет (за допомогою чи наслідуючи вчителя).</p> <p>*Виконує приставний крок та крок галопу під музично- ритмічний супровід.</p> <p>Намагається узгоджувати дії і рухи різних частин тіла; вправляється в рівновазі.</p> <p>Виконує дії і рухи за</p>

<p>1</p>	<p><i>Динамічна та статична координація, пластичність і спритність рухів.</i> <i>Швидкість і точність, одночасність рухів.</i> <i>Міміка.</i> Розвиток статичних силових якостей та навчання контролю за положенням тіла в просторі.</p>	<p>словесною інструкцією педагога. *Використовує здобуті рухові навички для заданої імітації (ходьбу, стрибки, повзання тощо). *Намагається мімікою передати своє ставлення до того чи іншого предмета, явища.</p> <p>Виконує дії і рухи за словесною інструкцією педагога. Використовує засвоєний словник в межах знайомого мовленнєвого матеріалу.</p>
<p>1</p>	<p><i>Цілеспрямованість виконання дій і рухів за інструкцією педагога. Ігротренінг "Спортивні змагання Буратіно і його друзів" Формування почуття рівноваги («доріжка слідів»).</i> Виховання самостійності, розвиток статично динамічної рівноваги, розвиток рухових якостей.</p>	<p>Вміє використовувати набуті вміння та навички під час самостійної діяльності. *Вміє узгоджувати свої дії з діями інших учнів (за допомогою вчителя).</p> <p>Розрізняє пальці кисті, що використовуються при виконанні вправи (за допомогою чи при підказці вчителя).</p> <p>Виконує почергове постукування пальцями однієї руки (за допомогою чи за показом учителя).</p>
<p>2</p>	<p>Розвиток координації рухів кисті рук і пальців. Кистьова та пальчикова гімнастика. Почергове постукування пальцями однієї руки. Розвиток пізнавальних процесів, загальної та дрібної моторики, координації рухів, комунікативних навичок та збагачення словникового запасу. Створення позитивних психологічних умов для роботи.</p>	<p>*Здійснює почергове та одночасне стискання пальців в кулак та розтискання, торкання великим пальцем почергово всіх інших з надавлюванням (за допомогою чи наслідуючи вчителя). *Виконує згинання та розгинання пальців на витягнутих вперед руках, кругові рухи кистями (за допомогою чи наслідуючи вчителя).</p>

<p>1</p>	<p><i>Вивчення декількох видів штрихувальних ліній. Малювання, штрихування, обведення, за трафаретом. Обводка долоні та пальців олівцем самостійно чи за допомогою дорослого.</i></p>	<p>Вміє самостійно обводити, штрихувати складні форми. Володіє вмінням штрихувати в різних напрямках, з різною силою, різними видами штрихувальних ліній. Уміє (*за допомогою вчителя) проводити по контуру прями, хвилясті, замкнуті лінії. Уміє користуватися трафаретами, шаблонами, опорними точками під час малювання (самостійно і *за допомогою дорослого). Відтворює зображення простих предметів за зразком. Розфарбовує зображення на свій вибір, додержуючись контурів окремих елементів. Обводить долоню та пальці олівцем. *Володіє олівцем, ручкою, як засобом письма.</p> <p>Має елементарне поняття про будову тіла (основні частини тіла) людини. Вміє назвати та*показати на собі основні частини тіла та обличчя (руки, ноги, голова, очі, ніс, вуха і т.п.). Узгоджує рухи рук і очей при виконанні певних завдань.</p>
<p>2</p>	<p><i>Розвиток координації рухів руки й очей, показ на собі основних частин тіла та обличчя (руки, ноги, голова, очі, ніс, вуха і т.п.).</i></p>	<p>Має певні уявлення про форму, забарвлення предметів, будову складових частин предметів, їх розмір, просторові відношення. Вміє за зразком відтворювати ціле. *Виконує завдання за допомогою дорослого.</p> <p>Вміє обстежувати предмети за формою, забарвленням, розміром, розташуванням у</p>

2	<p><i>Розвиток координації рухів руки й очей. Малюємо другу половинку картинки.</i></p> <p>Збагачення уявлень про форму, забарвлення предметів, будову складових частин, їх розмір, просторові відношення</p>	<p>просторі.</p> <p>Намагається самостійно виконати завдання, спираючись на власний досвід.</p> <p>Вміє виконувати графічні роботи на певну тематику.</p> <p>Уміє (*за допомогою вчителя) користуватися трафаретами-мірками.</p> <p>Передає за зразком будову найпростішого орнаменту з геометричних форм в готовій геометричній формі.</p> <p>*Виконує завданні за шаблоном за допомогою дорослого.</p>
2	<p>Розфарбовування контурного зображення олівцями, фломастерами. Виконання графічних робіт під диктовку "Геометричний орнамент".</p> <p>Розвиток зорового, тактильного сприймання на основі формування перцептивних дій (умінь обстежувати предмети за формою, забарвленням, розміром, розташуванням у просторі).</p> <p>Корекція просторових уявлень.</p>	<p>Має уявлення про папір, пластилін.</p> <p>Вміє виконувати аплікації, використовуючи різноманітний матеріал.</p> <p>Має уявлення про просторове розташування деталей (зліва, справа, посередині, перед, біля).</p> <p>*Виконує трудові операції вдавлення, розплющування пальцями з допомогою.</p> <p>*Створює окремі композиції з відомих казок разом з вчителем.</p>
1	<p>Аплікація з пластиліну і шматочків кольорового паперу.</p> <p>Розвиток координації рухів, формування охайності та організованості.</p>	<p>Називає властивості картону та паперу, знає засоби праці (називає їх за показом учителя).</p> <p>Розмічає разом з вчителем картон за шаблоном та ріже ножицями по лініях розмітки.</p> <p>Виготовляє закладки (викладає орнамент).</p> <p>*Розрізняє предмети, матеріали та їх призначення за запитаннями вчителя</p> <p>*Намагається різати ножицями по лінії розмітки.</p> <p>*Виготовляє вироби із паперу</p>

1	<p>Згинання паперу. Вирізання ножицями прямих смуг. Розвиток моторики. Формування охайності, організованості.</p>	<p>за наочною опорою та допомогою вчителя.</p>
7	<p>Тактильно-рухове сприйняття Визначення на дотик величини предмета (великий - маленький). Вчимося складати казку.</p> <p>2 Сенсорні вправи, які допомагають розвитку мовлення: «Прищіпки в кошику», «Застібки», «Розв’язування і зав’язування бантиків», «Котушки», «Перекладання намиста», «Відкрий замок».</p> <p>2 Сенсорні вправи для зміцнення м’язів руки: «Пінцет», «Вишивання по картону», «Знайди іграшки в певній послідовності». Малювання в готовій геометричній формі (колі, прямокутнику, квадраті).</p>	<p>Вміє визначати на дотик предмети за величиною. Уміє співвідносити знайомі плоскі та об’ємні фігури. *Уміє обстежувати предмети за формою, розміром. Намагається самостійно скласти казку за поданим початком і знайомими персонажами. *Вміє інсценувати знайому казку з допомогою вчителя.</p> <p>Вміє самостійно виконувати певні завдання за інструкцією вчителя, пояснювати послідовність виконання. Намагається координувати дії рук і очей. *Виконує завдання за допомогою дорослого.</p> <p>Виконує завдання за словесною інструкцією або технологічною картою. Виготовляє зразки стібків на папері. *Намагається виконати елементарні стібки на картоні по проколу.</p>

1	<p>Робота з пластиліном (розкочування прямими і коловими рухами, розминання, розривання на великі шматки, вдавлювання, розплющення, примазування і т.д.). Поняття про деталі, частини. Ціле і частини. Макет. Просторове розташування деталей на макеті (зліва, справа, посередині, перед, за, біля).</p>	<p>Уміє (*за допомогою вчителя) за зразком передавати в малюнку основні характерні риси предмету зображення; за допомогою ліній та кольору зображувати предмети простої форми.</p> <p>Має уявлення про просторове розташування деталей (зліва, справа, посередині, перед, біля). З'єднує деталі примазуванням. *Виконує трудові операції вдавлювання, розплющування пальцями з допомогою. Оздоблює виріб за вказівкою вчителя. *Виконує операції з'єднання окремих деталей способом примазування під контролем вчителя.</p> <p>Має елементарні уявлення про сполучення деталей. Організовує робоче місце для роботи з конструктором та для проведення дидактичних ігор за допомогою вчителя. Володіє елементарними прийомами з'єднання деталей конструктора. Відбирає для виробу потрібні деталі з допомогою. *Має уявлення про деталі різних конструкторів. *Складає виріб разом з учителем. *Має елементарні поняття про основні геометричні форми, що викладаються з мозаїки. Розуміє правила проведення дидактичних ігор і дотримується їх.</p>
20	Сприйняття форми, величини, кольору; конструювання предметів	

<p>2</p>	<p><i>Ігри з різними будівельними наборами («Кольорові кубики» і т.п.).</i> <i>Призначення предметів. Будинок, меблі, продукти, одяг, подарунки. "День народження".</i></p>	<p>Організовує робоче місце для роботи з конструктором та для проведення дидактичних ігор за допомогою вчителя.</p> <p>Відбирає для виробу потрібні деталі з допомогою.</p> <p>*Складає вироби разом з учителем.</p> <p>Знає назви житлових будинків та господарських будівель, їх призначення.</p> <p>Розрізняє одяг за призначенням.</p> <p>Вміє підбирати одяг та взуття у відповідності з погодними умовами.</p> <p>Вміє грати в сюжетно-рольові ігри (*ведуча роль дорослого).</p>
<p>1</p>	<p><i>Форма предметів. Виділення ознак форми. Конструювання без опори на зразок (круглі, трикутні, квадратні).</i> <i>Класифікація за формою. Ігротренінг "Будуємо нове місто".</i></p> <p><i>Об'єднання фігур в групи по формі (шари, куби, кола, квадрати, ромби).</i> <i>Дидактична гра «До кожної фігури підбери предмети, схожі за формою»</i></p>	<p>Уміє виділяти предмети за формою, класифікувати їх (круглі, трикутні, квадратні).</p> <p>Намагається без опори на зразок конструювати (будинок, гараж, меблі).</p> <p>*Учні по можливості повинні мати уявлення про: геометричні фігури: круг, квадрат, трикутник.</p> <p>*Учні за допомогою вчителя повинні вміти: розрізняти, обирати та по можливості називати геометричні фігури; групувати предмети за формою; розпізнавати «зайвий» предмет.</p> <p>Уміє об'єднувати фігури по формі, кольору, розміру в групи.</p> <p>Уміє підбирати предмети, схожі за формою до кожної фігури.</p> <p>Розрізняє предмети за формою, співставляє, порівнює.</p> <p>*Виконує завдання за допомогою дорослого.</p>
<p>1</p>		

2	<p><i>Співвіднесення площинних та об'ємних фігур (дидактичні ігри «Де, чий будиночок?», «Коробка форм» і т.п.).</i></p> <p><i>Робота з геометричним конструктором. Розвиток дрібної моторики в процесі виконання трудових операцій.</i></p>	<p>Має уявлення про пласкі та об'ємні предмети. <i>Намагається самотійно порівнювати площинні та об'ємні фігури.</i> <i>Уміє співвідносити предмети на малюнку і в реальному житті.</i> *За допомогою вчителя розрізняє площинні та об'ємні фігури; виконує з ними певні ігрові дії.</p> <p><i>Самостійно складає візерунки із геометричного конструктора.</i> <i>Підбирає елементи за кольором і розміром.</i> <i>Уміє аналізувати зразок, співставляти.</i> *Має елементарні поняття про основні геометричні форми. *Виконує побудови з геометричного конструктора різних форм з допомогою.</p>
2	<p>Конструктивні трикутники. «Побудуй з трикутників нові фігури: квадрат, ромб, прямокутник», «Створи композицію». <i>Дидактична гра «Що змінилося?» (3-4 предмета)</i></p> <p>Обстеження величини предметів шляхом накладання і прикладання (спочатку пропонуються два предмети контрастного і однакового розміру). Порівняння розміру трьох і більшої кількості предметів з еталоном</p>	<p>*За зразком і самотійно складає нові фігури, візерунки з трикутників. Уміє аналізувати зразок, працювати із схемами. Самостійно визначає зайвий предмет або предмет, якого не вистачає.</p> <p>Уміє порівнювати предмети за величиною шляхом накладання або додаванням елементу, якого не вистачає. Вміє самотійно виконувати певні завдання за інструкцією вчителя, пояснювати послідовність виконання. Будує серіаційні ряди (3-4 предмета) за словесною інструкцією. *Виконує завдання за допомогою дорослого.</p>

1	<p><i>Моделювання за зразком. Виконання дій з предметами та іграшками різної величини.</i></p>	<p>Уміє працювати з різним конструктором (дерев'яним, паперовим, з пластмаси). Самостійно виготовляє моделі і включає їх в сюжетно-рольові ігри. Розрізняє моделі за величиною, співвідносить їх під час гри. *За допомогою вчителя виготовляє прості моделі з конструктора, виконує з ними ігрові дії.</p>
2	<p><i>Кольори і відтінки предметів. АРТ-тренінг "Подорож в країну кольору". Знайомство з білим і чорним кольорами. Розрізнення та використання кольорів. Дидактична гра «Підбери колір». Введення назв кольорів і відтінків в словник дітей.</i></p>	<p>Розрізняє та називає кольори: червоний, синій, зелений, жовтий, коричневий, жовтогарячий, чорний, білий, сірий. Визначає потрібні кольори залежно від змісту зображення. Перевіряє правильність виконання зображення шляхом порівняння результату з натурою або зразком. *Показує картинки певного кольору, співставляє картинки одного кольору. *З допомогою вчителя підбирає олівці певного кольору для розмалювання зразка.</p>
1	<p><i>Розрізнення і позначення вивчених кольорів. "Пригоди в країні кольору". Малювання візерунка. Розвиток наочно-дійового та наочно-образного мислення на основі порівняння елементів візерунка між собою за формою, кольором, розташуванням.</i></p>	<p>Самостійно називає, *показує, розрізняє вивчені кольори. Наводить приклади предметів відповідного кольору: *визначає колір предметів. *Вибирає за зразком і за назвою. Знаходить зайвий предмет за кольором. Має уявлення про структуру візерунка (повторення, чергування елементів,</p>

2	<p><i>Диференціювання об'ємних форм в процесі конструювання за зразком; чергування форм в аплікації.</i></p> <p>Формування умінь самостійного виконання практичних завдань за інструкцією.</p>	<p>симетрію), його форму, забарвлення.</p> <p>За зразком створює візерунок із геометричних фігур (<i>квадрата, круга, прямокутника, трикутника</i>) у смузі, дотримуючись чергування або повторення за формою і забарвленням.</p> <p>*Працює з шаблонами.</p> <p>Має початкові знання про об'ємні предмети (деталі, деталі парні), їх застосування та технологію виготовлення.</p> <p>Уміє самостійно розмічати папір за трафаретом, шаблоном, різати ножицями по лінії розмітки, вирізає деталі, що мають геометричні форми, склеювати частини виробу.</p> <p>Уміє склеювати зігнуті під прямим кутом частини виробу для отримання <i>об'ємних форм</i>.</p> <p>*За допомогою вчителя виконує аплікацію, використовуючи підготовлені елементи.</p>
2	<p><i>Складання цілого з частин (3 - 4 деталі) на розрізному наочному матеріалі (картон, папір).</i></p>	<p>Знає технологію виготовлення предметів, що складаються з 3-4 деталей.</p> <p>Уміє самостійно розмічати папір за трафаретом, шаблоном, різати ножицями по лінії розмітки, вирізає деталі, що мають геометричні форми, склеювати частини виробу.</p> <p>Конструює меблі з паперових коробочок за інструкційною картою, малюнками, зразками.</p> <p>Виготовляє коробочки із паперу, меблі з коробочок за наочною опорою.</p> <p>*Виконує завдання з</p>

2		<p>конструювання з паперу за шаблонами, підготовленими вчителем.</p>
<p>6</p> <p>2</p> <p>1</p> <p>1</p>	<p><i>Розвиток зорового сприймання і зорової пам'яті</i></p> <p><i>Формування навичок зорового аналізу і синтезу (обстеження предметів, що складаються з 2-3 деталей, за інструкцією педагога)</i></p> <p><i>Знаходження відмінних і спільних ознак 2-х предметів. «Порівняй предмети».</i></p> <p><i>Знаходження «зайвої» іграшки, картинки.</i></p> <p>Виділення однієї суттєвої ознаки: підбери предмети одного кольору, але різної форми та розміру.</p>	<p>Розуміє спосіб порівняння предметів за розміром.</p> <p>Розпізнає розмір предметів.</p> <p>Знаходить предмети означеного розміру, що складаються з 2-3 деталей.</p> <p>Вибирає за зразком та за словесною інструкцією.</p> <p>*Виконує завдання за допомогою дорослого.</p> <p>Порівнює два предмети, які відрізняються одним параметром самостійно або *під контролем вчителя.</p> <p>Використовує терміни для позначення розмірів предметів при їх порівнянні.</p> <p>Порівнює групи предметів.</p> <p>Порівнює два, три предмети, які відрізняються одним або кількома параметрами різними способами.</p> <p>*За допомогою вчителя знаходить «зайву» іграшку, картинку.</p> <p>Уміє групувати предмети за однією суттєвою ознакою – кольором.</p> <p>Вибирає предмети одного кольору, незважаючи на форму та розмір.</p> <p>Уміє пояснити свій вибір.</p> <p>*Виконує завдання за</p>

1	<p>Підбери предмети однієї форми, але різного кольору.</p>	<p>допомогою дорослого.</p> <p>Уміє групувати предмети за однією суттєвою ознакою – формою.</p> <p>Самостійно визначає форми предметів (кругла, трикутна, чотирикутна).</p> <p>Вибирає предмети однієї форми, незважаючи на колір.</p> <p>Уміє пояснити свій вибір.</p> <p>*Виконує завдання за допомогою дорослого.</p>
1	<p>Підбери предмети одного розміру, але різної форми і кольору</p>	<p>Уміє групувати предмети за однією суттєвою ознакою – розміром.</p> <p>Самостійно “на око” визначає розмір предмета (великий, малий, однакові за розміром).</p> <p>Вибирає предмети одного розміру, незважаючи на форму і колір.</p> <p>Самостійно пояснює свій вибір.</p> <p>*Виконує завдання за допомогою дорослого.</p>
7	<p><i>Сприйняття особливих властивостей предметів</i></p>	
1	<p>Поняття «шорсткий – гладкий».</p> <p>Складання однакових пар шершавих табличок на дотик.</p> <p>Зв’язок з реальним життям: знаходження в навколишній дійсності різних предметів з шорсткою поверхнею (кора, пісок, м’яч, кубики, дерев’яні іграшки).</p>	<p>Розрізняє на дотик гладкий – шорсткий.</p> <p>Вміє визначити візуально поверхню предмета, охарактеризувати її (гладка–шорстка).</p> <p>Будує серіаційні ряди від гладкішого до більш шорсткого.</p> <p>*Уміє знаходити в навколишній дійсності різні предмети з шорсткою поверхнею, визначати їх на дотик.</p> <p>*За допомогою дорослого підбирає на дотик однакові</p>

1	<p>Розвиток почуття важкості (баричні відчуття). <i>Поняття маси:</i> важкий, легкий; важче, легше, однакові за масою.</p> <p>Розташування трьох предметів, різних за вагою (легкий, важче, важкий). Матеріал: вагові таблички.</p> <p>Незалежність маси від об'єму та розміру предметів.</p>	<p>пари табличок.</p> <p>Розуміє поняття важкий, легкий предмет.</p> <p>Порівнює масу двох предметів шляхом зважування їх на долонях.</p> <p>Порівнює три предмети за масою, один із яких є еталоном.</p> <p>Визначає результати співставлення предметів за масою словами важче, легше.</p> <p>Класифікує предмети за масою.</p> <p>Розташовує три предмети за їх масою від легкого до важкого і навпаки (побудова серіаційного ряду).</p> <p>Порівнює предмети однакового об'єму, але різної маси.</p> <p>*Виконує завдання за допомогою дорослого.</p>
1	<p>Розвиток смаку. Матеріал «смакові баночки».</p> <p>Поняття : солодкий, гіркий, кислий, солоний, терпкий.</p> <p>Ознайомлення з продуктами, що мають такі смаки.</p>	<p>Диференціює за смаком: солодке, солоне, гірке, кисле.</p> <p>Вміє групувати продукти за смаком і знає назву: солодкий, гіркий, кислий, солоний, терпкий.</p> <p>*Виконує завдання за допомогою дорослого.</p>
1	<p>Температурні відчуття. Поняття «гарячий–теплый- холодний».</p> <p>Матеріал «теплові таблички», малюнки, побутові предмети.</p> <p>Зв'язок з реальним життям: обережне поводження з гарячими предметами.</p>	<p>Уміє візуально і “на дотик” визначати, який предмет (холодний, гарячий, теплий).</p> <p>За малюнком визначає температуру в різні пори року (холодно, тепло, морозно, спекотно).</p> <p>*Виконує завдання за допомогою дорослого.</p> <p>Використовує засвоєний словник в межах знайомого мовленнєвого матеріалу.</p>

1	<p>Ознайомлення дітей з характерними запахами предметів та об'єктів живої та неживої природи.. Розрізнення різних сортів мила.</p> <p>Ігри «Розрізнення запахів на відстані».</p>	<p>Дотримується певних правил при поводженні з гарячими предметами.</p> <p>Вміє визначати наявність або відсутність запаху предметів та об'єктів живої й неживої природи.</p> <p>Вміє вибирати предмет за запахом *за допомогою або за словесною інструкцією.</p> <p>Реагує на запах.</p> <p>Уміє розрізнити за запахом предмети на відстані.</p> <p>Уміє впізнати овоч і назвати його ознаки: великий – маленький, солоний - солодкий – гіркий; визначити колір, форму.</p> <p>Уміє описати запропонований овоч за планом.</p> <p>Може визначити де використовується той чи інший овоч.</p>
1	<p>Дидактична гра «Корзина з овочами». Підбери за смаком солодкі, солоні та гіркі овочі.</p>	<p>Використовує засвоєний словник в межах знайомого мовленнєвого матеріалу.</p> <p>*Уміє невербально класифікувати овочі за смаком; підбирає певні предмети за інструкцією вчителя.</p> <p>Уміє впізнати предмет і назвати його ознаки: великий – маленький, солоний - солодкий.</p> <p>*Уміє підбирати предмети по аналогії, словесній інструкції.</p>
1	<p>Дидактична гра «Корзина з продуктами». Підбери за смаком солоні, солодкі, продукти.</p>	<p>Може назвати, де використовується цей продукт, що можна з нього приготувати.</p> <p>Використовує засвоєний словник в межах знайомого мовленнєвого матеріалу.</p>

<p>5</p> <p>1</p> <p>1</p> <p>1</p> <p>1</p>	<p><i>Розвиток слухового сприймання і слухової пам'яті</i></p> <p><i>Виділення і розрізнення звуків навколишнього середовища. Дидактична гра «Дізнайся на слух».</i></p> <p>Розвиток слухового сприймання. Матеріал «Шумові коробочки». Визначення місця розташування та інтенсивність звуку: близько – далеко, поруч.</p> <p><i>Розрізнення музичних звуків і звуків навколишнього середовища (шелест листя, скрип снігу, шум шин). Занурюємося в світ звуків. "Похід в ліс."</i></p> <p><i>"Слухаємо звуки лісу: тварини і птахи". Дидактична гра «Хто і як голос подає» (імітація крику тварин).</i></p>	<p>Сприймає і виділяє звукові подразники – різноманітні звуки навколишнього середовища..</p> <p>Визначає на слух, що звучить. *Наслідує звуки (пташиний спів, гул літака, машини, звуки, що подають тварини).</p> <p>Диференціює звуки за силою звучання. Будує серіаційні ряди із шумових коробочок. Може визначити джерело звуку та інтенсивність звучання (близько – далеко, поруч). Уміє використовувати звукові сигнали у грі. *Виконує завдання за допомогою дорослого.</p> <p>Диференціює музичні звуки і звуки навколишнього середовища. На слух визначає, що звучить і з якою силою. *Виконує завдання за допомогою дорослого. Складає розповідь з імітацією звучання об'єктів (дерев, трав, комах, птахів, вітру, води).</p> <p>Уміє розрізнити тварин, птахів за звучанням. Намагається звуконаслідувати птахам, тваринам лісу. *Виконує завдання за допомогою дорослого. Може скласти невелику розповідь з імітацією звуків, що подають тварини.</p>
---	--	--

1	<i>Диференціація близьких за звучанням слів.</i>	<p>Розрізняє звуки, схожі за звучанням.</p> <p>Розрізняє слова, близькі за звуковим складом.</p> <p>З допомогою вчителя розрізняє за значенням подібні за звучанням слова, що різняться одним звуком (<i>коса-коза, мак-рак</i>), *повторює їх, намагається пояснити значення слова.</p> <p>*З допомогою вчителя співвідносить звучання слова з предметом (малюнком).</p>
5 1 1	<p>Сприйняття простору</p> <p>Будова тіла людини: частини тіла (голова та шия, очі, ніс, вуха, рот, руки, ноги); внутрішні органи (серце, легені, шлунок) та їх призначення.</p> <p>Розвиток умінь орієнтуватися в просторі відносно себе, від об'єктів, визначення положення предметів відносно один до одного.</p>	<p>Називає частини обличчя: голова, обличчя, щоки, очі, вуха, рот, ніс; тіла – голова, шия, тулуб, руки, ноги;); внутрішні органи - серце, легені, шлунок.</p> <p>Показує їх на собі, ляльці, м'якій іграшці.</p> <p>Самостійно орієнтується на власному тілі: показує праву/ліву половини тіла.</p> <p>Знає призначення кожної частини тіла.</p> <p>*Орієнтується на власному тілі, показує частини обличчя на собі, ляльці.</p> <p>Розуміє і називає основні напрямки: вгорі, внизу; зліва, справа, тощо.</p> <p>Визначає розташування предметів в просторі відносно себе</p> <p>.</p> <p>Визначає особисте розташування в просторі відносно інших об'єктів (точка відрахунку може локалізуватися на іншій людині чи на будь-якому предметі).</p> <p>*Виконує завдання на</p>

1	<p><i>Орієнтування в приміщенні за інструкцією педагога.</i> Визначення відстані (ближче, далі) на основі зорового сприймання.</p>	<p>орієнтацію в просторі за інструкцією і за допомогою вчителя.</p> <p>Визначає положення предметів відносно один до одного та по відношенню до площинності, на якій вони знаходяться.</p> <p>Орієнтується на сторінках підручника, зошита.</p> <p>Визначає відстань предметів відносно себе, відносно інших предметів.</p> <p>*Виконує завдання на орієнтацію в приміщенні за інструкцією і за допомогою вчителя.</p>
1	<p><i>Виконання різних ігрових вправ на переміщення в просторі, на зміну положень частин тіла.</i></p>	<p>За словесною інструкцією самостійно переміщується в просторі, знаходить певні предмети, об'єкти.</p> <p>Самостійно виконує вправи на зміну положень частин тіла (праву руку підняти вгору, ліву – за спину, тулуб нахилати вліво і т.д.).</p> <p>Уміє визначати положення предметів відносно один до одного.</p> <p>*Виконує завдання на переміщення в просторі за інструкцією і за допомогою вчителя.</p>
1	<p><i>Визначення розташування предметів у приміщенні.</i> <i>Просторові поняття:</i> верхній, нижній, правий, лівий, біля, у(в)за, поруч, посередині, попереду, позаду, далеко, ближче, поряд, після, перед, тут, там, вгорі, внизу, вище, нижче, праворуч, ліворуч.</p>	<p>Самостійно визначає місце розташування предметів у приміщенні.</p> <p>Використовує терміни, які позначають просторові відношення між предметами.</p> <p>*Визначає розташування предметів у просторі за допомогою вчителя.</p>

4	<p>Сприйняття часу</p>	
2	<p><i>Сезонні зміни в природі в різні пори року: Осінь: похолодання, листопад, заморозки. Зима: холод, сніг, снігопад, лід, ожеледь, мороз. Весна: потепління, бурульки, налипання снігу, льоду, приліт пташок, розпукування бруньок, перші квіти, цвітіння фруктових дерев. Літо: засуха, спека, грози, зливи.</i></p>	<p>За запитаннями вчителя називає характерні погодні явища кожного місяця; їхні ознаки; назви місяців.</p> <p>За малюнками пояснює: за якими ознаками визначається пора року; зміни у житті тварин та рослин.</p> <p>*Має уявлення про характерні ознаки кожної пори року.</p> <p>*Впізнає та показує на малюнках ознаки, які характеризують кожну пору року.</p>
1	<p>Тиждень. Кількість днів. Назва днів тижня. Поняття: «завтра», «сьогодні», «вчора». Правильне відтворення послідовності днів тижня. На основі просторової орієнтації визначення назви попереднього і наступного дня тижня. Розвиток концентрації уваги. Співвідношення порядкового числа з днем тижня.</p>	<p>Послідовно називає дні тижня; знає кількість днів у тижні; може назвати який день був учора, який буде завтра, попередній і наступний день. Визначає день тижня за його порядковим числом.</p> <p>*Виконує завдання за допомогою вчителя.</p>
1	<p><i>Впізнавання сонця і місяця в природі і по ілюстрації. Чому буває літо, осінь, зима, весна; ранок, день, вечір, ніч (значення сонця у природі та його висота над землею).</i></p> <p><i>Впізнавання, називання, імітація дій, відповідних людям, тваринам і рослинам в різні частини доби (вдень і вночі) по наслідуванню діям дорослих і по можливості за словесною інструкцією.</i></p>	<p>За допомогою вчителя пояснює: яке значення має сонце для живої і неживої природи.</p> <p>Називає та показує, які події відбуваються в природі в різні частини доби.</p> <p>*Імітує рухи тварин, людей в різні частини доби.</p> <p>*Має уявлення про характерні ознаки різних пір року.</p> <p>*Впізнає та показує на малюнках ознаки, які характеризують осінь, зиму, весну, літо.</p> <p><i>Може скласти невелику розповідь «Мій день».</i></p>

Досягнення учнів на кінець третього року корекції:

- вміє виконувати певні рухи і дії (ходити зі зміною площі опори, по колу, переступаючи через предмети, по похилій площині);
- розрізняє основні просторово-часові характеристики рухових дій;
- намагається узгоджувати дії і рухи різних частин тіла; вправляється в рівновазі;
- розрізняє пальці кисті, що використовуються при виконанні вправи;
- виконує почергове постукування пальцями однієї руки;
- вміє самостійно обводити, штрихувати складні форми;
- володіє вмінням штрихувати в різних напрямках, з різною силою, різними видами штрихувальних ліній;
- уміє проводити по контуру прямі, хвилясті, замкнуті лінії;
- уміє користуватися трафаретами, шаблонами, опорними точками під час малювання;
- має елементарне поняття про будову тіла людини;
- вміє назвати та показати на собі основні частин тіла та обличчя (*руки, ноги, голова, очі, ніс, вуха і т.п.*);
- має певні уявлення про форму, забарвлення предметів, будову складових частин предметів, їх розмір, просторові відношення;
- вміє обстежувати предмети за формою, забарвленням, розміром, розташуванням у просторі;
- вміє виконувати аплікації, використовуючи різноманітний матеріал;
- називає властивості картону та паперу, знає засоби праці;
- вміє визначати на дотик предмети за величиною;
- уміє співвідносити знайомі плоскі та об'ємні фігури;
- має уявлення про просторове розташування деталей (зліва, справа, посередині, перед, біля);
- має елементарні уявлення про сполучення деталей;
- вміє підбирати одяг та взуття у відповідності з погодними умовами;
- уміє об'єднувати фігури по формі, кольору, розміру в групи;
- самостійно складає візерунки із геометричного конструктора;
- самостійно визначає зайвий предмет або предмет, якого не вистачає;
- уміє порівнювати предмети за величиною шляхом накладання або додаванням елементу, якого не вистачає;
- самостійно виготовляє моделі і включає їх в сюжетно-рольові ігри;
- розрізняє та називає кольори: червоний, синій, зелений, жовтий, коричневий, жовтогарячий, чорний, білий, сірий;
- визначає потрібні кольори залежно від змісту зображення;
- має початкові знання про об'ємні предмети (деталі, деталі парні), їх застосування та технологію виготовлення;
- уміє самостійно розмічати папір за трафаретом, шаблоном, різати ножицями по лінії розмітки, вирізає деталі, що мають геометричні форми, склеювати частини виробу;
- знає технологію виготовлення предметів, що складаються з 3-4 деталей;
- розуміє спосіб порівняння предметів за розміром;
- порівнює два предмети, які відрізняються одним параметром самостійно;
- встановлює відношення між предметами шляхом порівняння;
- уміє групувати предмети за однією суттєвою ознакою: кольором, формою, величиною;
- розрізняє на дотик гладкий – шорсткий;

- вміє визначити візуально поверхню предмета, охарактеризувати її (гладка–шорстка);
- будує серіаційні ряди від гладкішого до більш шорсткого;
- розуміє поняття важкий, легкий;
- порівнює три предмети за масою, один із яких є еталоном;
- класифікує предмети за масою;
- вміє групувати продукти за смаком і знає назву: солодкий, гіркий, кислий, солоний, терпкий;
- уміє візуально і “на дотик” визначити, який предмет (холодний, гарячий, теплий);
- вміє вибрати предмет за запахом за словесною інструкцією;
- уміє впізнати овоч і назвати його ознаки: великий – маленький, солоний - солодкий – гіркий; визначити колір, форму;
- визначає на слух, що звучить. диференціює звуки за силою звучання;
- називає частини обличчя: щоки, очі, вуха, рот, ніс; тіла – голова, шия, тулуб, руки, ноги; внутрішні органи - серце, легені, шлунок; показує їх на собі, ляльці;
- розуміє і називає основні напрямки: вгорі, вниз; зліва, справа;
- визначає розташування предметів в просторі „від себе”, відносно один до одного та по відношенню до площини, на якій вони знаходяться;
- орієнтується на сторінках підручника, зошита;
- самостійно визначає місце розташування предметів у приміщенні;
- за запитаннями вчителя визначає характерні погодні явища кожного місяця; їхні ознаки; назви місяців;
- послідовно називає дні тижня; знає кількість днів у тижні; може назвати, який день був учора, який буде завтра, попередній і наступний день;
- визначає день тижня за його порядковим числом;
- називає та показує, які події відбуваються в природі в різні частини доби.

***Орієнтовні вимоги до стану сформованості життєвої компетентності учнів на кінець року:**

- за допомогою чи при підказці вчителя розрізняє основні просторово-часові характеристики рухових дій;
- жестами відповідає на короткі запитання в межах знайомого мовленнєвого матеріалу;
- виконує ходьбу по колу, парами, з переступанням через предмет (за допомогою чи наслідуючи вчителя);
- виконує приставний крок та крок галопу під музично-ритмічний супровід;
- намагається мімікою передати своє ставлення до того чи іншого предмета, явища;
- вміє узгоджувати свої дії з діями інших учнів за допомогою вчителя;
- здійснює почергове та одночасне стискання пальців в кулак та розтискання, торкання великим пальцем почергово всіх інших з надавлюванням (за допомогою чи наслідуючи вчителя);
- виконує згинання та розгинання пальців на витягнутих вперед руках, кругові рухи кистями (за допомогою чи наслідуючи вчителя);
- уміє користуватися трафаретами, шаблонами, опорними точками під час малювання (за допомогою дорослого);

- володіє олівцем, ручкою, як засобом письма;
- вміє показати на собі основні частин тіла та обличчя (руки, ноги, голова, очі, ніс, вуха і т.п.);
- уміє (за допомогою вчителя) користуватися трафаретами-мірками;
- виконує трудові операції вдавлювання, розплюшування пальцями з допомогою;
- створює окремі композиції з відомих казок разом з вчителем;
- розрізняє предмети, матеріали та їх призначення за запитаннями вчителя;
- намагається різати ножицями по лінії розмітки;
- виготовляє вироби із паперу за наочною опорою та допомогою вчителя;
- уміє обстежувати предмети за формою, розміром;
- вміє інсценувати знайому казку з допомогою вчителя;
- намагається виконати елементарні стібки на картоні по проколу з допомогою;
- виконує операції з'єднання окремих деталей способом примазування під контролем вчителя;
- має елементарні поняття про основні геометричні форми, що викладаються з мозаїки;
- вміє грати в сюжетно-рольові ігри (ведуча роль дорослого);
- по можливості повинні мати уявлення про геометричні фігури: круг, квадрат, трикутник;
- за допомогою вчителя повинні вміти: розрізняти, обирати та по можливості називати геометричні фігури;
- уміє розпізнавати «зайвий» предмет;
- уміє об'єднувати фігури по формі, кольору, розміру в групи з допомогою дорослого;
- за допомогою вчителя розрізняє площинні та об'ємні фігури; виконує з ними певні ігрові дії;
- має елементарні поняття про основні геометричні форми;
- виконує побудови з геометричного конструктора різних форм з допомогою;
- за зразком і самостійно складає нові фігури, візерунки з трикутників;
- показує картинки певного кольору, співставляє картинки одного кольору;
- з допомогою вчителя підбирає олівці певного кольору для розмалювання зразка показує, розрізняє вивчені кольори; вибирає за зразком і за назвою;
- за допомогою вчителя виконує аплікацію, використовуючи підготовлені елементи;
- порівнює два предмети, які відрізняються одним параметром під контролем вчителя;
- за допомогою вчителя знаходить «зайву» іграшку, картинку;
- намагається групувати предмети за однією суттєвою ознакою;
- уміє знаходити в навколишній дійсності різні предмети з шорсткою поверхнею, визначати їх на дотик;
- порівнює масу двох предметів шляхом зважування їх на долонях за допомогою дорослого;
- уміє групувати продукти за смаком за допомогою дорослого;
- уміє “на дотик” визначати який предмет (холодний, гарячий, теплий);
- вміє вибирати предмет за запахом за допомогою;
- уміє невербально класифікувати овочі за смаком; підбирає певні предмети за інструкцією вчителя по аналогії;
- наслідує звуки (пташиний спів, гул літака, машини, звуки, що подають тварини);

- диференціює музичні звуки і звуки навколишнього середовища за допомогою дорослого;
- з допомогою вчителя співвідносить звучання слова з предметом (малюнком);
- орієнтується на власному тілі, показує частини обличчя на собі, ляльці;
- виконує завдання на орієнтацію в просторі за інструкцією і за допомогою вчителя;
- впізнає та показує на малюнках ознаки, які характеризують кожну пору року;
- імітує рухи тварин, людей в різні частини доби.

Тематичне планування

3 клас (70 годин)

Кількість годин	Назва розділу, зміст корекційно – розвиткових занять	Ймовірно очікувані результати
1	Обстеження дітей; комплектація підгруп для корекційних занять	
14	Розвиток моторики	
2	Розвиток великої моторики. Ходьба за орієнтирами, «змійкою», протиходом. Розмикання та змикання приставним кроком. Повороти на місці праворуч, ліворуч.	<p>Виконує ходьбу за орієнтирами, «змійкою», протиходом, розмикання та змикання приставним кроком (за допомогою чи наслідуючи вчителя).</p> <p>Виконує повороти на місці праворуч, ліворуч (стрибком та переходом), повороти на місці кругом (переходом) (за допомогою чи наслідуючи вчителя).</p> <p>Дотримується послідовно- сті виконання вправ (за допомогою чи за показом учителя).</p> <p>*Виконує ходьбу приставним кроком, ходьбу за орієнтирами (за допомогою чи наслідуючи вчителя).</p>
1	Формування почуття рівноваги («доріжка слідів»). Розвиток координації рухів, рухової пам'яті, узгодженості та чіткості рухових дій. Розвиток здатності до одночасних рухів.	<p>Розрізняє основні динамічні та просторові ознаки рухових дій.</p> <p>Називає (усно, жестово) задіяні при виконанні вправ основні частини тіла.</p> <p>Виконує рухи руками з великою амплітудою під музично-ритмічний супровід (з використанням п'єс з яскраво</p>

<p>1</p>	<p>Розвиток узгодженості дій і рухів різних частин тіла (повороти з рухами рук, стійки з одночасними рухами руками). Симетричні та асиметричні рухи руками та ногами (у в.п. сидячи, стоячи, лежачи). Розвиток зорового, кінестетичного та вібраційно-тактильного контролю виконання рухової дії.</p>	<p>вираженим ритмічним малюнком і темпом) (наслідуючи чи за показом учителя). Вміє узгоджувати дихання з виконанням вправи (за допомогою чи при підказці вчителя). *Розрізняє основні динамічні та просторові ознаки рухових дій (за допомогою вчителя). *Виконує елементи української хореографії (за допомогою чи наслідуючи вчителя).</p> <p>Виконує стійку на правій (лівій) нозі з відведенням зігнутого стегна другої ноги вперед (за допомогою чи наслідуючи учителя). Здійснює симетричні та асиметричні рухи руками та ногами (сидячи, стоячи, лежачи) (за показом учителя). Виконує різні стійки з одночасними рухами руками (наслідуючи чи за показом учителя). *Виконує симетричні та асиметричні рухи руками та ногами (за допомогою чи наслідуючи вчителя).</p>
<p>1</p>	<p>Динамічна та статична координація, пластичність і спритність рухів. Швидкість і точність, одночасність рухів, Міміка.</p>	<p>Використовує засвоєний словник в межах знайомого мовленнєвого матеріалу (за допомогою чи за підказкою вчителя). Прикладає зусилля для покращення результату своїх дій (за допомогою вчителя). Здійснює збирання дрібних предметів (гудзики тощо) пальцями ніг та їх підкидання чи перенесення (у в.п. сидячи)</p>

<p>1</p>	<p>Тренування навички розслаблення і напруження. Практичне освоєння етапів. Виконання вправ на розслаблення частин тіла. Перетягування та гойдання в парах (у в.п. сидячи). Максимальні нахили тулуба до правої та лівої стопи (з рухами рук у тому ж напрямку).</p>	<p>(за допомогою чи за показом учителя). *Виконує послідовне торкання пучкою інших пальців або заданих учителем частин свого тіла (за допомогою чи наслідуючи вчителя). *Виконує симетричні та асиметричні махи руками та ногами (за допомогою чи наслідуючи вчителя). Намагається мімікою передати своє ставлення до того чи іншого предмета, явища.</p> <p>Має елементарне поняття про тілобудову (основні частини тіла) людини. Виконує перетягування та гойдання в парах (за допомогою чи за показом учителя). *Виконує струси ніг: одночасно та по чергово (у в.п – сидячи) (за допомогою). Виконує максимальні нахили тулуба до правої та лівої стопи (з рухами рук у тому ж напрямку) (за допомогою чи за показом учителя). *Виконує нахили тулуба (праворуч, ліворуч, вперед, назад) (за допомогою вчителя).</p> <p>Сприймає звернене мовлення вчителя. Називає (усно, жестово) пальці кисті (за допомогою чи при підказці вчителя). Виконує відведення та приведення пальців на двох руках одночасно (з зоровим контролем та без нього) (за допомогою чи наслідуючи вчителя). *Виконує кистьове згинання та</p>
----------	--	--

1	<p>Розвиток дрібної моторики пальців і руки. <i>Кистьова та пальчикова гімнастика</i> Відведення та приведення пальців на двох руках одночасно (з зоровим контролем та без нього).</p>	<p>розгинання (за допомогою чи наслідуючи учителя). *Виконує кругові рухи кистями (за допомогою чи наслідуючи учителя). *Вміє узгоджувати дихання з виконанням вправи (за допомогою вчителя).</p>
2	<p>Обведення, проколювання за трафаретом (внутрішньому і зовнішньому), штрихування.</p>	<p>Уміє працювати із складним трафаретом (з внутрішньої та зовнішньої сторони), чітко обводити елементи. Уміє обводити після попереднього проколювання контура голкою (шилом). Уміє штрихувати в різних напрямках, різними кольорами. *Виконує завданні за допомогою дорослого.</p>
1	<p>Розвиток стійкості. Розвиток слухової і тактильної координації.</p>	<p>Використовує фіксує мовлення (за допомогою чи за зразком учителя). Виконує стійку на правій (лівій) нозі з відведенням зігнутого стегна другої ноги вперед (вбік) (*за допомогою чи наслідуючи учителя). Виконує різноманітні дії за інструкцією педагога чи *за показом.</p>
1	<p>Розвиток координації рухів руки й очей (зав'язування, нанизування).</p>	<p>Має певні уявлення про форму, забарвлення предметів, будову складових частин предметів, їх розмір, просторові відношення. *Вміє за зразком відтворювати ціле. Оволодіває технікою нанизування намиста, виготовлення квітів з бісеру, оздоблення виробу шнурівкою, бантиками.</p>

1	Робота в техніці «рваної аплікації».	<p>Вміє працювати в техніці «рваної аплікації».</p> <p>Уміє самостійно підбирати колір, чітко заповнювати простір, передаючи образ або сюжет. Намагається координувати рухи рук і очей.</p> <p>Уміє доводити розпочату справу до кінця.</p> <p>*Виконує завдання за допомогою дорослого.</p>
2	Згинання паперу. Вирізання ножицями по лініям сгину, по намальованому контуру.	<p>Називає властивості картону та паперу, знає засоби праці (називає їх за показом учителя).</p> <p>Розмічає разом з вчителем картон за шаблоном та ріже ножицями по лініях розмітки.</p> <p>Вирізає деталі по кривих, прямих на заокруглених лініях; наклеює деталі.</p> <p>*Розрізняє предмети, матеріали та їх призначення за запитаннями вчителя</p> <p>*Намагається різати ножицями по лінії розмітки.</p> <p>*Виготовляє вироби із паперу за наочною опорою та допомогою вчителя.</p>
1	<p>5</p> <p>Тактильно-рухове сприйняття</p> <p>Визначення на дотик величини предмета (великий - маленький - найменший).</p> <p>Дидактична гра «Чарівний мішечок»</p>	<p>Уміє на дотик впізнати предмет і назвати його ознаки: великий – маленький, теплий – холодний.</p> <p>Уміє підбирати предмети по аналогії, словесній інструкції (самостійно або * за допомогою дорослого).</p> <p>Може назвати матеріал з якого виготовлений предмет або *показати схожий.</p> <p>Має уявлення про використання пластичних матеріалів.</p>

1	<p>Визначення на дотик площинних фігур і предметів. Вправи в розкачування пластиліна. Ліплення. Просторове розташування деталей на макеті (зліва, справа, посередині, перед, за, біля).</p>	<p>Має уявлення про просторове розташування деталей (зліва, справа, посередині, перед, біля). Виготовляє геометричні форми та іграшки за зразком. *Виготовляє стилізовані фігурки з глини(пластиліну, тіста) разом з учителем.</p> <p>Створює окремі композиції з відомих казок з допомогою. Вміє визначати на дотик предмети (іграшки, посуд) за величиною.</p>
1	<p>Визначення на дотик предметів, їх величини. Вчимося складати казку.</p>	<p>Уміє співвідносити знайомі плоскі та об'ємні фігури (картинки та іграшки). Уміє обстежувати предмети за формою, розміром. Намагається самостійно скласти казку або переробити вже відому. *Виконує завдання за допомогою дорослого.</p>
1	<p>Робота з різними видами матеріалів. Вчимося складати казку. "Чарівний мішечок"</p>	<p>Вміє працювати з різноманітним матеріалом (пластиліном, глиною, картоном, папером, текстилем, нитками, природним матеріалом). Уміє на дотик визначити, з якого матеріалу виготовлений той чи інший виріб. Виготовляє вироби за зразком, інструкційною картою, за малюнками. * Виготовляє елементарні вироби разом з вчителем.</p>
1		<p>Має уявлення про сполучення деталей. Самостійно організовує робоче місце для роботи з конструктором та для</p>

	Ігри з дрібною мозаїкою, конструктором.	<p>проведення дидактичних ігор.</p> <p>Володіє прийомами з'єднання деталей конструктора.</p> <p>Самостійно відбирає для виробу потрібні деталі.</p> <p>*Складає виріб разом з учителем.</p> <p>*Має елементарні поняття про основні геометричні форми, що викладаються з мозаїки.</p> <p>Розуміє правила проведення дидактичних ігор і дотримується їх.</p>
20	<p>Сприйняття форми, величини, кольору; конструювання предметів</p> <p>2 <i>Формування сенсорних еталонів площинних геометричних фігур (коло, квадрат, трикутник, прямокутник, ромб).</i></p> <p><i>Виділення форми предмета; позначення форми предмета словом.</i></p> <p>1 <i>Конструювання без опори на зразок (круглі, трикутні, квадратні, прямокутні).</i></p> <p><i>Класифікація за формою.</i></p> <p><i>Ігротренінг "Будуємо новий майданчик".</i></p>	<p>Візуально розрізняє площинні геометричні фігури (коло, квадрат, трикутник, прямокутник, ромб).</p> <p>*Виділяє в навколишньому предметі певної форми.</p> <p>Використовує засвоєний словник в межах знайомого мовленнєвого матеріалу.</p> <p>Вміє використовувати отримані знання в повсякденній діяльності.</p> <p><i>Уміє класифікувати предмети за формою.</i></p> <p>Уміє без опори на зразок конструювати (будинок, гараж, меблі) з картону, паперу, конструктора.</p> <p>*Учні по можливості повинні мати уявлення про: геометричні фігури: круг, квадрат, трикутник.</p> <p>*Учні за допомогою вчителя повинні вміти: розрізняти, обирати та по можливості називати геометричні фігури; групувати предмети за формою.</p> <p><i>Уміє групувати предмети та їх</i></p>

1	<p><i>Угрупування предметів та їх зображень за формою (* по показу): круглі, квадратні, прямокутні, трикутні, багатокутні).</i></p> <p><i>Введення в активний словник дітей назви фігур, з якими вони познайомились.</i></p>	<p><i>зображення за формою.</i></p> <p><i>Намагається самостійно виконувати завдання, перевіряти правильність виконання.</i></p> <p><i>Використовує в активному словнику слова-назви фігур: круг, коло, чотирикутник, квадрат, прямокутник, ромб, трикутник, багатокутник.</i></p> <p><i>*Уміє співвідносити предмети з їх зображенням.</i></p> <p><i>*Уміє скласти з плоских форм предметне зображення.</i></p>
1	<p><i>Дидактична гра «До кожної фігури підбери предмети, схожі за формою».</i></p>	<p><i>Уміє самостійно підбирати до фігур подібні за формою предмети.</i></p> <p><i>Створює комбінацію з кількох геометричних форм для отримання цілісного зображення (дерево, будинок, машина).</i></p> <p><i>Уміє аналізувати виконану роботу, самостійно виправляти помилки.</i></p> <p><i>*Виконує завдання за зразком і за допомогою дорослого.</i></p>
1	<p><i>Робота з геометричним конструктором («Лего»).</i></p>	<p><i>Самостійно складає моделі із геометричного конструктора.</i></p> <p><i>Підбирає елементи за кольором і розміром.</i></p> <p><i>Уміє аналізувати зразок, співставляти.</i></p> <p><i>*Має елементарні поняття про основні геометричні форми.</i></p> <p><i>*Виконує побудови з геометричного конструктора різних форм з допомогою.</i></p> <p><i>За інструктивною картою і самостійно чи *за зразком складає нові фігури, візерунки з геометричної мозаїки.</i></p> <p><i>Уміє аналізувати зразок, працювати із схемами.</i></p> <p><i>Намагається побудувати цілісний образ, доводить</i></p>

2	<p>Дидактична гра «Геометрична мозаїка».</p> <p>Розвиток стереогностичного сприймання. Матеріал «Геометричні тіла: трикутна і чотирикутна призма, конус, циліндр».</p>	<p>розпочату справу до кінця.</p> <p>Може розрізнити геометричні форми і геометричні тіла. Не називаючи, показує геометричні тіла: трикутна і чотирикутна призма, конус, циліндр. Вміє співвідносити знайомі пласкі та об'ємні фігури. На дотик знаходить потрібне геометричне тіло. Вміє діяти з предметами з урахуванням їх призначення, форми, величини. *Виконує завдання за зразком і за допомогою дорослого.</p>
1	<p>Формування уявлень про параметри величини: довжина, висота. <i>Порівняння предметів по висоті і довжині</i></p>	<p>Уміє показувати довжину та висоту предметів. Уміє порівнювати предмети за величиною (довжина, висота), використовуючи слова: довше - коротше, вище - нижче, більше - менше. Уміє *шляхом накладення і на «око» порівнювати контрастні предмети. Намагається аналізувати, порівнювати, класифікувати предмети за величиною, здійснювати серіацію предметів.</p>
1		<p>Уміє показувати ширину та товщину предметів. Уміє порівнювати предмети за величиною (<i>ширина і товщина</i>), використовуючи слова: ширше-вужче, товще-тонше, більше - менше. Уміє *шляхом накладення і на «око» порівнювати контрастні предмети.</p>

1	<p><i>Формування уявлень про параметри величини: ширину і товщину. Порівняння предметів по ширині і товщині</i></p> <p>Формування подвійних параметрів величин. Порівняльний ступінь. Низький і товстий – високий і тонкий; нижче і товще – вище і тонше. Робота з матеріалом.</p>	<p>Намагається аналізувати, порівнювати, класифікувати предмети за величиною, здійснювати серіацію предметів.</p> <p>Намагається порівнювати величини предметів за подвійними параметрами: висотою і товщиною. Уміє *шляхом накладення і на «око» порівнювати предмети за двома параметрами, визначати, який з них низький і товстий, який високий і тонкий. Використовує для порівняння слова “нижче і товще – вище і тонше”.</p> <p>Намагається порівнювати величини предметів за подвійними параметрами: висотою і товщиною. Уміє *шляхом накладання і на «око» порівнювати предмети за двома параметрами, визначати, який з них низький і тонкий, який високий і товстий. Використовує для порівняння слова “нижче і тонше – вище і товще”.</p> <p>Уміє «за задумом» виконувати композиції з конструктора. Самостійно (*з допомогою) створює аплікації і малюнка за завданням педагога.</p>
1	<p>Низький і тонкий – високий і товстий, нижче і тонше – вище і товще. Вправи «Будівництво комбінацій з матеріалу різних розмірів». Створення аплікацій і малюнків.</p>	<p>Уміє працювати з різним конструктором (дерев’яним, паперовим, з пластмаси). Самостійно (*з допомогою) виготовляє моделі <i>геометричних фігур із складових частин за зразком</i> і включає їх в сюжетно-рольові ігри.</p>

2	<p><i>Моделювання геометричних фігур із складових частин за зразком.</i></p> <p><i>Створення цілісних зображень з комбінації кількох геометричних форм.</i></p>	<p>Розрізняє моделі за величиною, співвідносить їх під час гри.</p> <p>Намагається створювати цілісні зображення з комбінації кількох геометричних форм (будинки, бапти, замки).</p> <p>*За зразком і самостійно складає нові фігури, візерунки з трикутників.</p> <p>Уміє аналізувати зразок, працювати із схемами. Має знання про об'ємні предмети (парні деталі), їх застосування та технологію виготовлення об'ємних предметів, що складаються з 4-5 деталей.</p> <p>Розмічає папір, картон за шаблоном лінійкою з допомогою.</p> <p>Вирізає деталі по прямих та заокруглених лініях, наклеює деталі під контролем вчителя.</p> <p>Виготовляє предмети із паперу, пластикових деталей за інструкційною картою, планом роботи.</p> <p>Знає технологію конструювання виробів з окремих деталей; способи кріплення деталей.</p> <p>*Має уявлення про одностудальні та багатодетальні вироби</p> <p>*Розмічає папір і картон з допомогою вчителя.</p> <p>*Виготовляє вироби з допомогою вчителя.</p> <p>Розрізняє та називає кольори. Розпізнає нескладні відтінки основних кольорів типу «світло-зелений», «темно-зелений» тощо.</p>
1	<p>Матеріал «Конструктивні трикутники».</p> <p>Складання з трикутників квадрата, прямокутника, ромба, багатокутника.</p> <p><i>Конструювання об'ємних предметів із складових частин (4-5 деталей).</i></p> <p><i>Складання цілого з частин (4-5 деталей) на розрізному наочному матеріалі.</i></p>	<p>Розрізняє моделі за величиною, співвідносить їх під час гри.</p> <p>Намагається створювати цілісні зображення з комбінації кількох геометричних форм (будинки, бапти, замки).</p> <p>*За зразком і самостійно складає нові фігури, візерунки з трикутників.</p> <p>Уміє аналізувати зразок, працювати із схемами. Має знання про об'ємні предмети (парні деталі), їх застосування та технологію виготовлення об'ємних предметів, що складаються з 4-5 деталей.</p> <p>Розмічає папір, картон за шаблоном лінійкою з допомогою.</p> <p>Вирізає деталі по прямих та заокруглених лініях, наклеює деталі під контролем вчителя.</p> <p>Виготовляє предмети із паперу, пластикових деталей за інструкційною картою, планом роботи.</p> <p>Знає технологію конструювання виробів з окремих деталей; способи кріплення деталей.</p> <p>*Має уявлення про одностудальні та багатодетальні вироби</p> <p>*Розмічає папір і картон з допомогою вчителя.</p> <p>*Виготовляє вироби з допомогою вчителя.</p> <p>Розрізняє та називає кольори. Розпізнає нескладні відтінки основних кольорів типу «світло-зелений», «темно-зелений» тощо.</p>

<p>1</p> <p>1</p> <p>2</p> <p>1</p>	<p>Матеріал «Кольорові таблички» (11 пар). Будування серіаційного ряду. Ознайомлення з відтінками кольорів. Світлі та темні відтінки основних кольорів: рожевий, голубий, темно-синій, світло-зелений, тощо. Визначення певної гами кольорів природи (ліс, річка, луки, гори в різні пори року). Збагачення активного словника.</p> <p>Кольори. Змішування фарб, отримання нового кольору. Вправи «Кольорова гама природи».</p>	<p>Орієнтується на площині аркуша паперу й у готовій геометричній формі. Уміє будувати серіаційні ряди з відтінків кольорів (від світлого до темного і навпаки). Може визначити гаму кольорів природи (ліс, річка, луки, гори в різні пори року). <i>Використовує в активному словнику слова-назви кольорів і їх відтінків.</i> *Виконує завдання за зразком і за допомогою дорослого.</p> <p>Має певні знання про колір. Уміє змішувати фарби для отримання нового кольору. Може визначити гаму кольорів природи (ліс, річка, луки, гори в різні пори року), описати, використовуючи в <i>активному словнику</i> слова-назви кольорів і їх відтінків. *Виконує завдання за зразком і за допомогою дорослого.</p>
<p>9</p> <p>2</p>	<p><i>Розвиток зорового сприймання і зорової пам'яті</i> <i>Формування навичок зорового аналізу і синтезу (обстеження предметів, що складаються з 5 і більше деталей).</i></p>	<p>Уміє аналізувати предмет, що складається з 5 і більше деталей. Уміє визначити форму, матеріал, параметри величини, колір кожної деталі. Уміє складати ціле із частин самостійно або за інструктивною</p>

<p>1</p>	<p><i>Визначення розташування предметів в просторі. Дидактична гра «Що змінилося (3-4 предмета).</i></p>	<p><i>картою.</i> *Виконує завдання за допомогою дорослого.</p> <p>Може самостійно або *за допомогою дорослого визначити розташування предметів в просторі. Намагається запам'ятати і по пам'яті відтворити місце розташування предметів в приміщенні. Уміє аналізувати зразок, працювати із схемами розташування предметів, порівнювати малюнок і реальне розташування предметів. *Намагається виконувати правила під час рольових ігор.</p>
<p>1</p>	<p><i>Знаходження відмінних і спільних ознак 3-4-х предметів. «Порівняй предмети» Дидактична гра «Якої деталі не вистачає».</i></p> <p><i>Вправи для профілактики та корекції зору Складання пар однакових за формою, але різних за величиною.</i></p>	<p>Самостійно знаходить відмінні і спільні ознаки 3-4-х предметів, аналізує. Уміє порівнювати предмети за кольором, формою, величиною, матеріалом, призначенням. Самостійно після аналізу предмета визначає, якої деталі не вистачає; може самостійно виправити помилку (доповнити або замінити деталь). Може пояснити послідовність виконання завдання. * Виконує завдання за зразком і за допомогою дорослого.</p> <p>Уміє групувати предмети за однією суттєвою ознакою – формою. Самостійно визначає форми предметів (кругла, трикутна, чотирикутна). Вибирає предмети однієї форми, незважаючи на параметри величин.</p>
<p>1</p>		

1	<p>Складання пар однакових за величиною (довжиною, шириною, висотою, товщиною), але різних за кольором, формою.</p>	<p>Уміє пояснити свій вибір. *Виконує завдання за зразком і за допомогою дорослого.</p> <p>Уміє групувати предмети за однією суттєвою ознакою – величиною (довжиною, шириною, висотою, товщиною). Самостійно чи *з допомогою визначає величину предметів (довжину, ширину, висоту, товщину). Вибирає предмети однієї величини, незважаючи на форму, колір, призначення.. Уміє пояснити свій вибір.</p> <p><i>Уміє підбрати предмети, схожі за формою до кожної фігури. Розрізняє предмети за формою, співставляє, порівнює.</i></p> <p><i>Уміє підбирати до зображень (малюнків) об'єкти предметів.</i></p> <p>*Виконує завдання за зразком і за допомогою дорослого.</p>
1	<p>Вправи з малюнками. «До кожної фігури підбери схожі за формою предмети».</p>	<p>Виконує команди вчителя «Праворуч!», «Ліворуч!», «Кругом!» (за допомогою чи при підказці вчителя). Виконує повороти на місці праворуч, ліворуч (стрибком та переходом), повороти на місці кругом (переходом) (за допомогою чи наслідуючи вчителя).</p> <p>Дотримується послідовності виконання вправ (за допомогою чи за показом учителя).</p>
2	<p>Праворуч-ліворуч. Вгорі-вниз. У центрі. Вище-нижче. Рух в заданому напрямку. Ігротренінг</p>	<p>Виконує ходьбу за орієнтирами, «змійкою», протиходом, розмикання та змикання приставним кроком (за допомогою чи наслідуючи вчителя). *Виконує ходьбу приставним</p>

		кроком, ходьбу за орієнтирами (за допомогою чи наслідуючи вчителя).
3	<p>Сприйняття особливих властивостей предметів Розвиток дотику (контрастні температурні відчуття: холодний - гарячий); позначення словом. Порівняльний ступінь: холодний – холодніший, теплий – тепліший, гарячий – гарячіший.</p> <p>Смакові відчуття (кислий, солодкий, гіркий, солоний). Дидактична гра «Дізнайся за смаком».</p> <p>Баричні відчуття (відчуття ваги: найлегша, середньої ваги, найважча; відчуття тиску). Вправи на порівняння різних предметів по важкості. Зважування предметів.</p>	<p>Уміє тактильним шляхом, встановлювати відмінності текстильних виробів.</p> <p>Класифікує предмети за температурними показниками та іншими параметрами (розміром, формою, кольором) самостійно чи *з допомогою.</p> <p>Уміє співставляти поняття розміру, форми, величини, довжини, товщини, висоти, об'єму, кольору, ваги, температури.</p> <p>Використовує в активному словнику слова, що позначають температурні відчуття: холодний – гарячий – теплий.</p> <p>Уміє утворювати і позначати словом порівняльний ступінь: холодний – холодніший, теплий – тепліший, гарячий – гарячіший.</p> <p>*Уміє на дотик розрізнати температуру води (гаряча, холодна, тепла).</p> <p>Уміє визначати потрібний спосіб для впізнання предметів.</p> <p>*За смаком впізнає овочі, фрукти, продукти харчування.</p> <p>Використовує в активному словнику слова, що позначають смакові відчуття (лимон - кислий, груша - солодка, перець - гіркий, оселедець – солоний).</p> <p>Узгоджує слова в словосполученні.</p> <p>Впорядковує і групує предмети за масою з наступним узагальненням.</p> <p>Визначає рівність і нерівність предметів за масою незалежно від зовнішнього вигляду.</p> <p>Будує ряд з декількох</p>
1		

1		<p>предметів у зростаючій послідовності і послідовності зменшення, встановлюючи між предметами певні відносини за масою.</p> <p>Вимірює масу предмета умовними мірками (кілограм).</p> <p>Може змінювати масу деяких предметів.</p> <p>Уміє знаходити предмет, зазначеної маси.</p> <p>*За допомогою дорослого розташовують предмети в зростаючому або спадному порядку.</p>
4 1 1 2	<p><i>Розвиток слухового сприймання і слухової пам'яті</i> <i>Розрізнення музичних звуків і звуків навколишнього середовища (шелест листя, скрип снігу, шум шин).</i> <i>Прослуховування музичних творів</i></p> <p>Розвиток фонематичних процесів і слухового сприйняття. Дидактичні ігри для формування, розвитку та корекції фонематичних процесів</p> <p><i>Диференціація близьких за звучанням слів.</i> <i>Дидактичні ігри "Повтори слова, словосполучення, речення, зберігаючи їх послідовність. Укажи кількість слів у кожному завданні". "Яким звуком відрізняються пари слів?"</i></p>	<p>Диференціює музичні звуки і звуки навколишнього середовища.</p> <p>На слух визначає, що звучить і з якою силою, намагається передати силу звучання.</p> <p>Складає розповідь з імітацією звучання об'єктів (дерев, трав, комах, птахів, вітру, води).</p> <p>Може *показати та назвати, який звучить музичний інструмент.</p> <p>Сприймає мову на слух незалежно від характеру її звучання (тембру голосу, «манери говоріння» тощо).</p> <p>Уміє за схемами складати слова, речення.</p> <p>Уміє працювати з деформованими реченнями.</p> <p>*Доповнює речення за допомогою малюнків.</p> <p>Розрізняє слова, близькі за звучанням.</p> <p>Розрізняє за значенням подібні</p>

		за звучанням слова, що різняться одним звуком (<i>коса-коза, мак-рак</i>), *повторює їх, намагається пояснити значення слова. Співвідносить звучання слова з предметом (малюнком).
8	Сприйняття простору	
1	<p><i>Орієнтуванні на власному тілі (права / ліва / частини тіла).</i></p> <p>Частини тіла: голова, обличчя, щоки, очі, вуха, рот, ніс.</p>	<p>Називає частини тіла та правила догляду за ними.</p> <p>Розрізняє праву і ліву сторону, виконує певні завдання по орієнтуванню на власному тілі за інструкцією дорослого.</p> <p>Має в активному словниковому запасі слова-назви частин тіла.</p> <p>* Називає (усно, жестово) основні частини тіла та предмети, задіяні при проведенні гри (за допомогою чи при підказці вчителя).</p>
1	<p><i>Рух у заданому напрямку в просторі (вперед, назад, вліво, направо, праворуч, ліворуч, слідом.)</i></p>	<p>Виконує ходьбу, біг, стрибки, лазіння та повзання у заданому напрямку в просторі в ігрових ситуаціях (*за показом учителя).</p> <p>Дотримується послідовності виконання рухових дій *(за допомогою чи за показом учителя).</p> <p>Вміє узгоджувати свої дії з діями інших учнів (за допомогою чи при підказці вчителя).</p>
1	<p><i>Орієнтування в приміщенні.</i></p> <p><i>Визначення розташування предметів у приміщенні.</i></p> <p><i>Ознайомлення з відносністю величини (зліва по відношенню до..., близько/далеко по відношенню до...).</i></p>	<p>Намагається орієнтуватись в кабінеті, в спортивному залі, в роздягальні та на спортивному майданчику (за допомогою чи при підказці вчителя)</p> <p>Може визначити розташування предметів у приміщенні відносно себе (<i>спереду, позаду, збоку, зліва, справа</i>).</p>

1	<p><i>Орієнтування в лінійному ряду (крайній, перший, останній).</i></p> <p><i>Орієнтування на аркуші паперу (центр, верх, низ, права / ліва / сторона).</i></p>	<p><i>тощо), відносно один одного.</i></p> <p><i>Розрізняє поняття “далеко-близько”.</i></p> <p>*Виконує завдання за словесною інструкцією вчителя з допомогою дорослого.</p> <p>Самостійно орієнтується в лінійному ряду (крайній, перший, останній).</p> <p><i>Виконує конструктивні завдання на орієнтацію на аркуші паперу (центр, верх, низ, права / ліва / сторона).</i></p> <p><i>Самостійно викладає елементи при виготовленні аплікації.</i></p> <p>Має уявлення про просторове розташування деталей (зліва, справа, посередині, перед, біля).</p> <p>Виконує завдання за словесною інструкцією вчителя самостійно і *з допомогою дорослого.</p>
1	<p><i>Уміння передавати просторові відношення предметів та їх частин у зображеннях.</i></p> <p><i>Основні просторові орієнтири (ближче, далі, над, під, угорі, унизу, поруч, біля, зліва, справа, посередині, поміж і т.ін.).</i></p>	<p>Орієнтується на площині аркуша паперу й у готовій геометричній формі.</p> <p>За інструкцією вчителя і *з допомогою знаходить верхній правий, верхній лівий, нижній правий і нижній лівий кути аркуша.</p> <p>Самостійно або *за зразком розташовує зображення на аркуші паперу.</p> <p>Об’єднує в одному сюжетному малюнку зображення декількох предметів, поєднуючи їх загальним змістом.</p> <p>Розташовує головне та другорядне в певному порядку (<i>ближче, далі</i>).</p> <p>Під час малювання використовує весь аркуш паперу.</p> <p>Розмічає папір, картон за шаблоном лінійкою самостійно або *з допомогою.</p>

1	<p>Розмічання картону та паперу за шаблонами та за допомогою лінійки. Витинанки. <i>Уміння передавати просторові відношення предметів та їх частин у конструкціях.</i></p> <p><i>Розташування предметів на аркуші паперу. Виготовлення аплікації.</i></p>	<p>Виготовляє іграшки з паперу та картону, плоскі та об'ємні за інструкційною картою, планом роботи. *Виготовляє нескладні конструкції з картону і паперу (ліхтарики, закладки) з допомогою. Виготовляє витинанки з допомогою.</p> <p>Називає деталі аплікації, їх розмір, форму, кількість. Визначає теми аплікацій (аплікація – тварини, овочі тощо). Називає деталі аплікації, їх розмір, форму, кількість. Має початкові відомості про різні техніки паперового рукоділля. *Має уявлення про однодетальні та багатодетальні виробу, інструменти для розмічання та обробки паперу. Вирізає деталі по прямих та заокруглених лініях, наклеює деталі під контролем вчителя. *Розмічає папір і картон з допомогою вчителя. Виготовляє тематичну аплікацію за зразком самостійно або *з допомогою дорослого.</p>
6 2	<p>Сприйняття часу Одиниці часу: година, доба, тиждень, місяць, рік. Назва місяців по порядку. Тиждень – 7 діб. Дні тижня. 1 доба – 24 год.</p>	<p>Розуміє, що доба складається з чотирьох частин – ранок, день, вечір, ніч. Називає частини доби (*з допомогою за малюнками). Розуміє ознаки частин доби.</p> <p>Наводить приклади діяльності, яка відбувається в різні частини доби.</p>

2	<p>Частини доби, їх послідовність. Вчора, сьогодні, завтра. Тиждень: назви, послідовність днів тижня. Робочі та вихідні дні.</p> <p>Рух Землі навколо Сонця. Залежність змін у живій та неживій природі від діяльності Сонця.</p>	<p>Визначає частини доби на основі явищ, які характерні для кожної частини доби.</p> <p>Пояснює значення слів вчора, сьогодні, завтра.</p> <p>Наводить приклади подій, які відбувалися вчора, сьогодні та будуть завтра.</p> <p>Розуміє і використовує в мовленні прислівники потім, рано, пізно, давно, повільно, швидко.</p> <p>Розуміє, що від діяльності Сонця залежать зміни у живій та неживій природі (зміни пори року, погоди, тощо).</p> <p>*Виконує практичні завдання за словесною інструкцією вчителя з допомогою дорослого.</p>
2	<p>Пори року. Характерні зміни у живій та неживій природі.</p>	<p>Знає назви і ознаки кожної пори року.</p> <p>За запитаннями вчителя пояснює зміни в житті рослин та тварин.</p> <p>*За малюнком і запитанням вчителя визначає відповідну сезону пори року.</p> <p>*Має уявлення про господарчу діяльність людей в різні пори року.</p> <p>* Використовує знання про особливості погоди в різні пори року у повсякденному житті.</p>

Досягнення учнів на кінець четвертого року корекції:

- розрізняє основні динамічні та просторові ознаки рухових дій;
- виконує рухи руками за великою амплітудою під музично-ритмічний супровід;
- вміє узгоджувати дихання з виконанням вправи;
- здійснює симетричні та асиметричні рухи руками та ногами (сидячи, стоячи, лежачи);
- здійснює збирання дрібних предметів (гудзики тощо) пальцями ніг та їх підкидання чи перенесення;

- уміє працювати із складним трафаретом (з внутрішньої та зовнішньої сторони), чітко обводити елементи;
- уміє обводити після попереднього проколювання контура голкою;
- уміє штрихувати в різних напрямках, різними кольорами;
- має певні уявлення про форму, забарвлення предметів, будову складових частин предметів, їх розмір, просторові відношення;
- вміє працювати в техніці «рваної аплікації»;
- називає властивості картону та паперу, знає засоби праці;
- розмічає разом з вчителем картон за шаблоном та ріже ножицями по лініях розмітки;
- уміє на дотик впізнати предмет і назвати його ознаки: великий – маленький, теплий – холодний;
- уміє підбирати предмети по аналогії, словесній інструкції (самостійно);
- має уявлення про просторове розташування деталей (зліва, справа, посередині, перед, біля);
- виготовляє геометричні форми та іграшки за зразком;
- уміє обстежувати предмети за формою, розміром;
- уміє на дотик визначити, з якого матеріалу виготовлений той чи інший виріб;
- виготовляє вироби за зразком, інструкційною картою, за малюнками;
- має уявлення про сполучення деталей;
- володіє прийомами з'єднання деталей конструктора;
- за інструкційною картою і самостійно складає нові фігури, візерунки з геометричної мозаїки;
- уміє аналізувати зразок, працювати із схемами;
- уміє показати довжину та висоту предметів, ширину та товщину;
- намагається порівнювати величини предметів за подвійними параметрами: висотою і товщиною.
- знає технологію конструювання виробів з окремих деталей; способи кріплення деталей.
- розрізняє та називає кольори.
- розпізнає нескладні відтінки основних кольорів типу «світло-зелений», «темно-зелений» тощо;
- уміє будувати серіаційні ряди з відтінків кольорів (від світлого до темного і навпаки);
- може визначити гаму кольорів природи (ліс, річка, луки, гори в різні пори року);
- *використовує в активному словнику слова-назви кольорів і їх відтінків;*
- уміє змішувати фарби для отримання нового кольору;
- уміє аналізувати предмет, що складається з 5 і більше деталей;
- самостійно знаходить відмінні і спільні ознаки 3-4-х предметів, аналізує;
- *уміє порівнювати предмети за кольором, формою, величиною, матеріалом, призначенням;*
- уміє групувати предмети за однією суттєвою ознакою – формою чи величиною (довжиною, шириною, висотою, товщиною);
- уміє тактильним шляхом встановлювати відмінності текстильних виробів;
- класифікує предмети за температурними показниками;

- уміє співставляти поняття розміру, форми, величини, довжини, товщини, висоти, об'єму, кольору, ваги, температури;
- використовує в активному словнику слова, що позначають температурні відчуття: *холодний – гарячий – теплий*;
- уміє утворювати і позначати словом порівняльний ступінь;
- впорядковує і групує предмети за масою з наступним узагальненням;
- розрізняє за значенням подібні за звучанням слова, що різняться одним звуком;
- називає частини тіла та правила догляду за ними;
- самостійно орієнтується в лінійному ряду (*крайній, перший, останній*);
- виконує конструктивні завдання на орієнтацію на аркуші паперу (*центр, верх, низ, права / ліва / сторона*);
- називає деталі аплікації, їх розмір, форму, кількість;
- визначає теми аплікацій;
- називає частини доби;
- наводить приклади подій, які відбувалися вчора, сьогодні та будуть завтра;
- розуміє і використовує в мовленні прислівники *потім, рано, пізно, давно, повільно, швидко*;
- знає назви і ознаки кожної пори року;
- за запитаннями вчителя пояснює зміни в житті рослин та тварин.

***Орієнтовні вимоги до стану сформованості життєвої компетентності учнів на кінець року:**

- виконує ходьбу приставним кроком, ходьбу за орієнтирами (за допомогою чи наслідуючи вчителя);
- розрізняє основні динамічні та просторові ознаки рухових дій (за допомогою вчителя);
- виконує елементи української хореографії (за допомогою чи наслідуючи вчителя);
- виконує симетричні та асиметричні рухи руками та ногами (за допомогою чи наслідуючи вчителя);
- виконує нахили тулуба (праворуч, ліворуч, вперед, назад) (за допомогою вчителя);
- виконує кистьове згинання та розгинання (за допомогою чи наслідуючи учителя);
- виконує кругові рухи кистями (за допомогою чи наслідуючи учителя);
- вміє узгоджувати дихання з виконанням вправи (за допомогою вчителя);
- виконує стійку на правій (лівій) нозі з відведенням зігнутого стегна другої ноги вперед (вбік) (*за допомогою чи наслідуючи учителя);
- виконує завдання за допомогою дорослого в техніці «рваної аплікації»;
- розрізняє предмети, матеріали та їх призначення за запитаннями вчителя;
- намагається різати ножицями по лінії розмітки;
- виготовляє вироби із паперу за наочною опорою та допомогою вчителя;
- виготовляє елементарні вироби разом з вчителем з різноманітного матеріалу;
- складає виріб з конструктора разом з учителем;
- має елементарні поняття про основні геометричні форми, що викладаються з мозаїки;
- виділяє в навколишньому предметі певної форми (*коло, квадрат, трикутник, прямокутник, ромб*);
- по можливості має уявлення про геометричні фігури: *круг, квадрат, трикутник*;

- за допомогою вчителя розрізняє, обирає та по можливості називає геометричні фігури;
- групує предмети за формою;
- *уміє співвідносити предмети з їх зображенням;*
- *уміє складати з плоских форм предметне зображення;*
- за допомогою дорослого на дотик знаходить потрібне геометричне тіло;
- *уміє шляхом накладення порівнювати контрастні предмети;*
- з допомогою створює аплікації і малюнки за завданням педагога;
- з допомогою виготовляє **моделі** геометричних фігур із складових частин за зразком і включає їх в сюжетно-рольові ігри;
- за зразком складає нові фігури, візерунки з трикутників;
- *намагається виконувати правила під час рольових ігор;*
- за зразком і за допомогою дорослого знаходить *відмінні і спільні ознаки 3-4-х предметів;*
- за допомогою дорослого *уміє* групувати предмети за однією суттєвою ознакою – формою чи величиною (довжиною, шириною, висотою, товщиною);
- за допомогою дорослого *уміє підбрати предмети, схожі за формою до кожної фігури;*
- з допомогою класифікує предмети за температурними показниками та іншими параметрами (розміром, формою, кольором);
- за смаком впізнає овочі, фрукти, продукти харчування;
- за допомогою дорослого розташовують предмети в зростаючому або спадному порядку;
- може показати, який звучить музичний інструмент;
- доповнює речення за допомогою малюнків;
- розрізняє за значенням подібні за звучанням слова, що різняться одним звуком (*коса-коза, мак-рак*), повторює їх;
- називає (усно, жестово) основні частини тіла та предмети, задіяні при проведенні гри (за допомогою чи при підказці вчителя);
- має уявлення про однодетальні та багатодетальні вироби, інструменти для розмічання та обробки паперу;
- розмічає папір і картон з допомогою вчителя за малюнками;
- називає частини доби або показує за малюнком;
- за малюнком і запитанням вчителя визначає відповідну сезону пору року;
- має уявлення про господарчу діяльність людей в різні пори року;
- використовує знання про особливості погоди в різні пори року у повсякденному житті.

Тематичне планування

4 клас (35 годин)

Кількість годин	Назва розділу, зміст корекційно – розвиткових занять	Ймовірно очікувані результати
1	Обстеження дітей; комплектація підгруп для корекційних занять	
5	Розвиток моторики	Називає (усно, *жестово)

<p>1</p>	<p><i>Розвиток великої моторики. Ходьба:</i> спиною вперед по прямій лінії (маленькими кроками); по похилій площині без опори. <i>Стрибки:</i> у довжину з місця поштовхом обох ніг на точність. <i>Метання:</i> малого м'яча по підлозі (стіні) та його ловля двома руками та однією рукою; м'яча в вертикальну ціль, в корзину; малого м'яча із-за спини через плече. <i>Повзання:</i> по-пластунському.</p>	<p>основні просторові, часові та якісні ознаки рухових дій, основні ознаки задіяних при виконанні вправ частин тіла та використаних предметів (*за допомогою чи при підказці вчителя). Виконує різні види ходи по підлозі, похилій площині та гімнастичній лаві (за допомогою чи за показом учителя). Виконує стрибки у довжину з місця поштовхом обох ніг на точність. Виконує метання та ловлю малого м'яча в різних в.п. (за допомогою чи за показом учителя). Виконує повзання по-пластунськом, наслідуючи вчителя. *Вміє ходити: по похилій площині (з опорою), оминаючи перешкоди, з предметом в руках (за допомогою чи наслідуючи вчителя). *Виконує метання малого м'яча в корзину (за допомогою вчителя). *Вміє повзати по-пластунському (за допомогою вчителя).</p>
<p>1</p>	<p>Симетричні рухи руками у визначеній послідовності. Дзеркальне повторення нескладних рухів за вчителем. <i>Ритмопластичні вправи</i> Танцювальний крок на кінчиках пальців. Танцювальні рухи в парах (чи в групі). Крок галопу вбік.</p>	<p>Здійснює симетричні рухи руками у визначеній послідовності (*за допомогою чи за показом вчителя). Виконує дзеркальне повторення нескладних рухів за вчителем (*за допомогою чи при підказці вчителя). Дотримується послідовності виконання вправ (*при підказці чи за нагадуванням</p>

1	<p><i>Кистьова та пальчикова гімнастика</i> «Чарівні візерунки».</p> <p>Вправи на створення елементів орнаменту в смузі з елементів, що повторюються чи чергуються.</p>	<p>учителя). Виконує танцювальний крок на кінчиках пальців, танцювальні рухи в парах (чи в групі) (наслідуючи чи *за показом учителя).</p> <p>Змінює ритм і темп рухів відповідно музично-ритмічному супроводу (наслідуючи чи *за показом учителя).</p> <p>Вміє узгоджувати свої дії в парі, в групі (за допомогою чи при підказці вчителя).</p> <p>Виконує почергове постукування пальцями обох рук (попередньо обома руками), «щиглі» (за допомогою чи наслідуючи вчителя).</p> <p>Вміє узгоджувати дихання з виконанням вправи (при підказці чи за нагадуванням учителя).</p> <p>Самостійно вибирає кольори та їх відтінки залежно від змісту зображення.</p> <p>Самостійно визначає структуру візерунка (повторення, чергування елементів), форму, забарвлення окремих частин.</p> <p>Дотримується певної послідовності дій під час малювання візерунка з геометричних та рослинних елементів у прямокутнику та квадраті.</p> <p>Уміє користуватися осьовими лініями.</p> <p>*Виконує відведення та приведення пальців на двох руках одночасно (з зоровим контролем) (за допомогою</p>
---	---	--

<p>1</p> <p>1</p>	<p>Малювання композиції в крузі зі стилізованих природних форм (круг – за шаблоном).</p> <p>Виконання геометричного орнаменту в квадраті із застосуванням осьових ліній (квіти і метелики).</p>	<p>вчителя).</p> <p>*З допомогою вчителя визначає послідовність роботи під час малювання.</p> <p>Розміщує декоративні елементи в колі на осьових лініях (діаметрах), у центрі й по краях.</p> <p>Охайно зафарбовує окремі елементи орнаменту.</p> <p>Дотримується певної послідовності дій під час малювання візерунка зі стилізованих природних форм.</p> <p>*Виконує завдання за опорою або зразком.</p> <p>Розташовує візерунок на аркуші симетрично, заповнюючи середину, кути, краї.</p> <p>Користується осьовими лініями під час малювання предметів симетричної форми.</p> <p>Охайно зафарбовує окремі елементи орнаменту.</p> <p>*Виконує запропоновані завдання за допомогою дорослого.</p>
<p>4</p> <p>1</p>	<p>Тактильно-рухове сприйняття</p> <p>Сенсорні вправи, які допомагають розвитку тактильного відчуття: «Застібки», «Розв’язування і зав’язування бантиків», «Котушки», «Виготовлення прикрас», «Валяння».</p>	<p>Вміє самостійно виконувати певні завдання, пояснювати послідовність виконання.</p> <p>Уміє координувати дії рук і очей.</p> <p>Самостійно може виготовити прикраси з бісеру, намистаин, ниток.</p> <p>Намагається виконати завдання в техніці валяння.</p> <p>*Має уявлення про техніку валяння.</p>

1	<p>Сенсорні вправи для вдосконалення навичок письма: «Пінцет», «Вишивання по картону», «Знайди іграшки»</p>	<p>Вміє вишивати на картоні окремі предмети або невеликі сюжети. *Намагається виконати елементарні стібки на картоні по проколу.</p>
1	<p>Робота з пластиліном (розкочування прямими і круговими рухами, розминання, розривання на маленькі шматки, скріплення деталей, оздоблення виробу). Виготовлення аплікацій або об'ємних фігур з пластиліну. Визначення просторового розташування предметів на макеті.</p>	<p>Має уявлення про використання пластичних матеріалів. Має уявлення про просторове розташування деталей (зліва, справа, посередині, перед, біля). *Має елементарні уявлення про властивості глини та пластиліну, тіста, засоби праці – називає (показує) їх. З'єднує деталі примазуванням. *Виконує трудові операції вдавлювання, розплющування пластиліну пальцями. *Виготовляє стилізовані фігурки з глини (пластиліну, тіста) разом з учителем. Створює окремі композиції з відомих казок з допомогою або виготовляє аплікації.</p>
1	<p>Ігри з мозаїкою, пазлами.</p>	<p>Самостійно організовує робоче місце для роботи з конструктором та для проведення дидактичних ігор. Володіє прийомами з'єднання деталей металевого та дерев'яного конструктора. Самостійно відбирає для виробу потрібні деталі. *Складає виріб разом з учителем. *Має елементарні поняття про основні геометричні форми, що викладаються з</p>

		<p>мозаїки.</p> <p>Розуміє правила проведення дидактичних ігор і дотримується їх.</p>
<p>10</p> <p>1</p>	<p>Сприйняття форми, величини, кольору; конструювання предметів</p> <p><i>Ігри з різними будівельними наборами. Форма предметів. Виділення ознак форми. Конструювання без опори на зразок (багатокутник, ромб і т.п.).</i></p>	<p><i>Уміє класифікувати предмети за формою.</i></p> <p>Уміє без опори на зразок конструювати (будинок, гараж, меблі) з картону, паперу, конструктора.</p> <p>*Учні по можливості повинні мати уявлення про: геометричні фігури: круг, квадрат, трикутник, прямокутник.</p> <p>*Учні за допомогою вчителя повинні вміти: розрізняти, обирати та по можливості називати геометричні фігури; групувати предмети за формою.</p> <p>Використовує засвоєний словник в межах знайомого мовленнєвого матеріалу (*за допомогою вчителя).</p>
<p>1</p>	<p>Удосконалення знань про геометричні фігури: прямокутник, багатокутник, ромб, трикутник, круг.</p> <p>Малювання предметів прямокутної, квадратної та ромбовидної форми.</p> <p>Вправи за малюнками. «До кожної фігури підбери предмети схожої форми».</p>	<p><i>Уміє групувати предмети та їх зображення за формою: прямокутні, багатокутні, ромбовидні, трикутні, круглі.</i></p> <p><i>Намагається самостійно виконувати завдання, перевіряти правильність виконання.</i></p> <p><i>Використовує в активному словнику слова-назви фігур: круг, коло, чотирикутник, квадрат, прямокутник, ромб, трикутник, багатокутник.</i></p> <p><i>Уміє співвідносити предмети з їх зображенням.</i></p> <p>Уміє малювати предмети прямокутної, квадратної та ромбовидної форми.</p> <p>*Створює комбінацію з кількох геометричних форм</p>

1	<p><i>Робота з геометричним конструктором. Розрізнення форм у процесі практичної діяльності. Чергування форм при конструюванні.</i></p>	<p>для отримання цілісного зображення (дерево, будинок, машина). <i>Самостійно складає моделі із геометричного конструктора. Підбирає елементи за кольором, формою і розмі- ром. Уміє послідовно змінювати елементи у конструкціях, візерунках. Уміє аналізувати зразок, співставляти.</i> *Має елементарні поняття про основні геометричні форми. *Виконує побудови з геометричного конструктора різних форм з допомогою.</p>
1	<p>Формування уявлень про цілісний образ предмета. Конструктивні трикутники. «Побудуй з трикутників орнамент. Створи композицію».</p>	<p>Уміє із частин складати ціле, ділити ціле на частини. *За зразком і самостійно складає нові фігури, візерунки з трикутників, створюючи цілісний образ. Уміє аналізувати зразок, працювати із схемами.</p>
1	<p>Формування подвійних параметрів величин. Низький і тонкий - високий і товстий. Створення аплікацій і малюнків. Робота з конструктором. Складання розповіді - казки.</p>	<p>Уміє порівнювати величини предметів за подвійними параметрами: висотою і товщиною. Уміє *шляхом накладення і на «око» порівнювати предмети за двома параметрами, визначати, який з них низький і товстий, який високий і тонкий. Уміє самостійно або *за допомогою створювати аплікації, конструкції, використовуючи отримані знання.</p> <p>Уміє порівнювати величини предметів за подвійними</p>
	<p>Низький і широкий – високий і вузький. Порівняльний ступінь : нижче і ширше –</p>	

1	<p>вище і вужче; вужче, ніж; ширше, ніж. Робота з матеріалом. Вправи «Побудуй комбінації з матеріалів різних розмірів». Створення аплікацій, малюнків.</p>	<p>параметрами: висотою і шириною. Уміє *шляхом накладення і на «око» порівнювати предмети за двома параметрами, визначати, який з них низький і широкий, а який високий і вузький Використовує для порівняння слова “нижче і ширше – вище і вужче”. Уміє самостійно або *за допомогою створювати аплікації, малюнки, використовуючи отримані знання. <i>Використовує в активному словнику слова для порівняння вужче, ніж; ширше, ніж.</i></p>
2	<p>Створення композицій з килимкового конструктора. Колективна робота.</p>	<p>Уміє працювати в колективі. Уміє самостійно або за інструктивною картою створювати композиції з килимкового конструктора. Уміє аналізувати виконану роботу. *Виконує запропоновані завдання за допомогою дорослого.</p>
1	<p>Кольори. Знайомимося з кольорами спектра. "Подорож в країну кольору".</p> <p><i>Конструювання об'ємних предметів із складових частин. Робота за інструктивною картою, зразком. Уміння передавати об'ємність предметів</i></p>	<p>Розрізняє та називає кольори та їх відтінки.. Визначає потрібні кольори залежно від змісту зображення. Самостійно визначає гаму кольорів природи (ліс, річка, луки, гори в різні пори року), може описати, використовуючи в <i>активному словнику слова-назви кольорів і їх відтінків.</i> *Перевіряє правильність виконання зображення шляхом</p>

1		<p>порівняння результату з натурою або зразком.</p> <p>Має знання про об'ємні предмети (парні деталі), їх застосування та технологію виготовлення об'ємних предметів.</p> <p>Розмічає папір, картон за шаблоном лінійкою з допомогою.</p> <p>Вирізає деталі по прямих та заокруглених лініях, наклеює деталі.</p> <p>Виготовляє предмети із паперу, пластикових деталей за інструкційною картою, планом роботи.</p> <p>Знає технологію конструювання виробів з окремих деталей; способи кріплення деталей.</p> <p>*Має уявлення про однодетальні та багатодетальні вироби</p> <p>*Розмічає папір і картон з допомогою вчителя.</p> <p>*Виготовляє вироби з допомогою вчителя.</p>
4	<p>Розвиток зорового сприймання і зорової пам'яті</p> <p><i>Формування навичок зорового аналізу і синтезу (самостійне обстеження предметів, що складаються з кількох деталей).</i></p> <p><i>Знаходження відмінних і спільних ознак групи предметів. «Порівняй предмети».</i></p> <p><i>Знаходження «зайвої» деталі, іграшки, картинки.</i></p>	<p>Уміє аналізувати предмет, що складається з кількох деталей.</p> <p><i>Уміє визначати форму, матеріал, параметри величини, колір кожної деталі.</i></p> <p><i>Уміє скласти ціле із частин самостійно або за інструктивною картою.</i></p> <p>*Виконує завдання за допомогою дорослого.</p> <p>Самостійно або *за допомогою вчителя знаходить відмінні і спільні ознаки групи предметів, аналізує.</p> <p><i>Уміє порівнювати предмети за кольором, формою, величиною,</i></p>
1		

<p>1</p>	<p>Виділення однієї суттєвої ознаки: підбери предмети одного кольору, але різної форми та розміру. Вміння описувати предмети.</p> <p>Підбери предмети однієї форми, але різного кольору.</p> <p>Підбери предмети одного розміру, але різної форми і кольору.</p>	<p><i>матеріалом, призначенням.</i></p> <p><i>Самостійно після аналізу предмета визначає, якої деталі не вистачає; може самостійно виправити помилку (доповнити або замінити деталь).</i></p> <p><i>Може пояснити послідовність виконання завдання.</i></p> <p>*Виконує завдання за допомогою дорослого.</p> <p>Уміє групувати предмети за однією суттєвою ознакою – кольором.</p> <p>Вибирає предмети одного кольору, відтінку незважаючи на форму та розмір.</p> <p>Уміє пояснити свій вибір.</p> <p>Може самостійно описати предмет.</p> <p>*Описує предмет за планом, за допомогою вчителя.</p> <p>Уміє групувати предмети за однією суттєвою ознакою – формою або розміром.</p> <p>Вибирає предмети одного розміру або однієї форми.</p> <p>Пояснює свій вибір.</p> <p>Використовує засвоєний словник в межах знайомого мовленнєвого матеріалу (*за допомогою вчителя).</p>
<p>4</p> <p>1</p>	<p><i>Сприйняття особливих властивостей предметів</i></p> <p>Поняття «глибокий – мілкий».</p> <p>Порівняльний ступінь : глибокий – глибше – самий глибокий; мілкий – наймілчіший.</p> <p>Робота з піском.</p> <p>Складання казки – розповіді.</p>	<p>Практично уміє диференціювати поняття «глибокий – мілкий».</p> <p><i>Уміє утворювати і позначати словом порівняльний ступінь: : глибокий – глибше – самий глибокий; мілкий – наймілчіший.</i></p> <p>Складає розповідь з певним сюжетом.</p> <p>*Уміє грати в сюжетно-</p>

<p>1</p> <p>1</p> <p>1</p>	<p>Розвиток диференційованих відчуттів дотику (сухе - вологе - мокре, тощо); їх словесне позначення. Бесіда про тканини (хутро, драп, ситець та ін)</p> <p>Температура. Градусники для вимірювання температури тіла, води, повітря.</p> <p>Сприймання запаху. Аромат. Букет запахів. Диференційоване сприйняття ароматів (запах фруктів, квітів, парфюмерії). Дидактична гра «Вгадай предмет за запахом».</p>	<p>рольові ігри, дотримуючись правил.</p> <p><i>Використовує в активному словнику слова: сухе - вологе – мокре; уміє співвідносити їх з певними іменниками.</i> Розрізняє тканини візуально і на дотик. *Розрізняє предмети на дотик: сухе - вологе - мокре, тощо.</p> <p><i>Використовує в активному словнику слова, що позначають температурні відчуття: холодний – гарячий – теплий.</i> <i>Знає призначення градусника.</i> Уміє градусником вимірювати температуру тіла, води, повітря. *Вміє на дотик розрізнити температуру тіла, води. *Класифікує предмети за температурними показниками та іншими параметрами (розміром, формою, кольором).</p> <p>Вміє вибирати предмет за запахом *за допомогою або за словесною інструкцією. Реагує на запах. Уміє розрізнити за запахом предмети на відстані. Диференціює запахи (запах фруктів, квітів, парфюмерії). <i>Використовує в активному словнику слова, що позначають аромати (пахучий, запашний).</i></p>
<p>2</p> <p>1</p>	<p>Розвиток слухового сприймання і слухової пам'яті</p> <p>Розвиток слухового сприймання. <i>Занурюємося в світ звуків.</i> <i>Розрізнення мовних і музичних звуків.</i> Пластичне інтонування і виконання ритмічно-танцювальних рухів.</p>	<p>Намагається передати пластичними рухами характер музичного твору самостійно або *за допомогою дорослого. Уміє відтворити простий</p>

1	<p>"Слухаємо звуки лісу: Звуки природи (гроза, град, блискавка, грім, прибії)".</p> <p>Виділення заданого словосполучення, речення із запропонованої фрази.</p>	<p>ритмічний супровід плесканням, вистукуванням, тупотінням тощо.</p> <p>Намагається розрізнити тембр голосу жіночий/чоловічий.</p> <p>Намагається промовляти емоційно, виразно і злагоджено тексти лічилок, забавлянок, віршиків.</p> <p>*Намагається виконувати ритмічно-танцювальні рухи за показом дорослого.</p> <p>Диференціює музичні звуки і звуки природи.</p> <p>На слух визначає, що звучить і з якою силою, намагається передати силу звучання.</p> <p>Виділяє задане словосполучення в реченні та певне речення в тексті.</p> <p>*Намагається розрізнити звуки природи (гроза, град, блискавка, грім, прибії).</p> <p>*Може виділити задане слово в словосполученні, реченні.</p>
2	<p>Сприйняття простору</p> <p>1 Сприймання просторових понять: далеко – близько, тут – там.</p> <p>Вправи з малюнками.</p> <p>Поняття : південь, північ, схід, захід.</p> <p>Зв'язок з дійсністю: визначити, де знаходиться предмет.</p> <p>Пізнавальна гра «Що показує компас».</p> <p>Визначення розташування предметів в просторі.</p>	<p>Розуміє просторові поняття далеко – близько, тут – там.</p> <p>Визначає розміщення предметів у просторі (ближче - далі, попереду - збоку і т.д.)</p> <p>Визначає просторові відносини між предметами по лініях основних (вертикальне, горизонтальне) і проміжних напрямків (перед будинком, через площу, навскоси, трохи праворуч).</p> <p>Має уявлення про сторони горизонту.</p> <p>Ознайомлений з компасом.</p>

1	<p>Поняття: верх, низ, зверху, знизу, справа, зліва.</p> <p>Застосування прийменників «над», «під», «на», «в». Робота на комп'ютері.</p>	<p>З допомогою може визначити південь, північ, схід, захід.</p> <p>*За підказкою вчителя визначає місце розташування предметів у просторі.</p> <p>Уміє розрізняти основні просторові напрями (вперед, назад, вправо, вліво, вгору, вниз, попереду, ззаду, ліворуч, праворуч).</p> <p>В активному мовленні застосовує прийменники «над», «під», «на», «в».</p> <p>Самостійно виконує практичні завдання по орієнтуванню у просторі на комп'ютері.</p> <p>*За підказкою вчителя визначає місце розташування предметів у просторі.</p>
1	<p>3</p> <p>Сприйняття часу</p> <p><i>Сезонні зміни в природі в різні пори року:</i> Осінь: похолодання, листопад, заморозки. Зима: холод, сніг, снігопад, лід, ожеледь, мороз. Весна: потепління, бурульки, налипання снігу, льоду, приліт пташок, розпукування бруньок, перші квіти, цвітіння фруктових дерев. Літо: засуха, спека, грози, зливи.</p> <p>Поняття часу: ранок, день, вечір, ніч. Несинітніці. Сюжетні малюнки. Вправи «Розстав по порядку».</p>	<p>Знає назви і ознаки кожної пори року.</p> <p>За малюнками наводить приклади характерних погодних ознак вивчених місяців.</p> <p>*За малюнком і запитанням вчителя визначає відповідну сезону пори року.</p> <p>*Має уявлення про господарчу діяльність людей в різні пори року.</p> <p>*Використовує знання про особливості погоди у повсякденному житті.</p> <p>Розрізняє поняття часу: ранок, день, вечір, ніч.</p> <p>Знає міри часу, співвідносить міри часу.</p> <p>За малюнками і в розмові може визначити, коли відбувалися події.</p>

1	<p>Поняття часу «Що довше: доба–година–хвилина – секунда».</p> <p>Визначення часу за годинником.</p> <p>Дидактична гра «Стрілки годинника».</p>	<p>Самостійно пояснює несинітниці.</p> <p>* За малюнками може визначити, коли відбувалися події (ранок, день, вечір, ніч).</p> <p>*Знає міри часу (година, хвилина).</p> <p>*Співвідносить міри часу за зразком.</p> <p>Визначає час за годинником.</p> <p>Розрізняє поняття: доба– година– хвилина – секунда.</p> <p>*Знає міри часу (година, хвилина).</p> <p>*Визначає час за годинником з точністю до 1 години з допомогою.</p> <p>*Співвідносить міри часу за зразком.</p>
---	---	---

Досягнення учнів на кінець п'ятого року корекції:

- називає основні просторові, часові та якісні ознаки рухових дій, основні ознаки задіяних при виконанні вправ частин тіла та використаних предметів;
- виконує різні види ходи по підлозі, похилій площині та гімнастичній лаві; стрибки; метання; повзання по-пластунські;
- здійснює симетричні рухи руками у визначеній послідовності;
- виконує дзеркальне повторення нескладних рухів за вчителем у різному темпі;
- змінює ритм і темп рухів відповідно музично-ритмічному супроводу;
- вміє узгоджувати свої дії в парі, в групі;
- вміє узгоджувати дихання з виконанням вправи;
- самостійно вибирає кольори та їх відтінки залежно від змісту зображення;
- самостійно визначає структуру візерунка (повторення, чергування елементів), форму, забарвлення окремих частин;
- користується осьовими лініями під час малювання предметів симетричної форми;
- охайно зафарбовує окремі елементи орнаменту;
- вміє самостійно виконувати певні завдання, пояснювати послідовність виконання;
- уміє координувати дії рук і очей;
- самостійно може виготовити прикраси з бісеру, намистаин, ниток;
- вміє вишивати на картоні окремі предмети або невеликі сюжети;
- має уявлення про використання пластичних матеріалів;
- має уявлення про просторове розташування деталей (зліва, справа, посередині, перед, біля);

- створює окремі композиції з конструктора до відомих казок або виготовляє аплікації;
- самостійно організовує робоче місце для роботи з конструктором та для проведення дидактичних ігор;
- володіє прийомами з'єднання деталей металевого та дерев'яного конструктора;
- самостійно відбирає для виробу потрібні деталі;
- уміє без опори на зразок конструювати (будинок, гараж, меблі) з картону, паперу, конструктора;
- використовує засвоєний словник в межах знайомого мовленнєвого матеріалу;
- уміє малювати предмети прямокутної, квадратної та ромбовидної форми;
- самостійно складає моделі із геометричного конструктора;
- уміє аналізувати зразок, співставляти;
- уміє із частин складати ціле, ділити ціле на частини;
- уміє порівнювати величини предметів за подвійними параметрами: висотою і товщиною, висотою і шириною;
- уміє працювати в колективі;
- уміє самостійно або за інструктивною картою створювати композиції з килимкового конструктора;
- розрізняє та називає кольори та їх відтінки;
- визначає потрібні кольори залежно від змісту зображення;
- самостійно визначає гаму кольорів природи (ліс, річка, луки, гори в різні пори року), описати, використовуючи в *активному словнику слова-назви кольорів і їх відтінків*;
- має знання про об'ємні предмети (парні деталі), їх застосування та технологію виготовлення *об'ємних* предметів;
- розмічає папір, картон за шаблоном лінійкою ;
- виготовляє предмети із паперу, пластикових деталей за інструкційною картою, планом роботи;
- знає технологію конструювання виробів з окремих деталей; способи кріплення деталей;
- уміє аналізувати предмет, що складається з кількох деталей;
- самостійно після аналізу предмета визначає, якої деталі не вистачає; може самостійно виправити помилку (доповнити або замінити деталь);
- може пояснити послідовність виконання завдання;
- знає призначення градусника;
- уміє градусником вимірювати температуру тіла, води, повітря;
- уміє розрізняти за запахом предмети на відстані;
- диференціює запахи (запах фруктів, квітів, парфюмерії);
- намагається промовляти емоційно, виразно і злагоджено тексти лічилок, забавлянок, віршиків;
- диференціює музичні звуки і звуки природи;
- визначає просторові відносини між предметами по лініях основних (вертикальне, горизонтальне) і проміжних напрямків (перед будинком, через площу, навскоси, трохи праворуч);
- має уявлення про сторони горизонту;
- уміє розрізняти основні просторові напрями (вперед, назад, вправо, вліво, вгору, вниз, попереду, ззаду, ліворуч, праворуч);

- знає назви і ознаки кожної пори року;
- розрізняє поняття часу: ранок, день, вечір, ніч;
- знає міри часу, співвідносить міри часу;
- визначає час за годинником;
- розрізняє поняття: доба–година– хвилина – секунда.

***Орієнтовні вимоги до стану сформованості життєвої компетентності учнів на кінець року:**

- вміє ходити: по похилій площині (з опорою), оминаючи перешкоди, з предметом в руках (за допомогою чи наслідуючи вчителя);
- виконує метання малого м'яча в корзину (за допомогою вчителя);
- вміє повзати по-пластуському (за допомогою вчителя);
- за допомогою чи за показом вчителя здійснює симетричні рухи руками у визначеній послідовності; виконує дзеркальне повторення нескладних рухів за вчителем; змінює ритм і темп рухів відповідно музично-ритмічному супроводу;
- виконує відведення та приведення пальців на двох руках одночасно (з зоровим контролем) (за допомогою вчителя);
- з допомогою вчителя визначає послідовність роботи під час малювання;
- виконує завдання за опорою або зразком;
- має уявлення про техніку валяння;
- намагається виконати елементарні стібки на картоні по проколу;
- має уявлення про властивості глини та пластиліну, тіста, засоби праці – називає (показує) їх;
- виконує трудові операції вдавлювання, розплющування пластиліну пальцями;
- виготовляє стилізовані фігурки з глини (пластиліну, тіста) разом з учителем;
- складає виріб разом з учителем;
- має елементарні поняття про основні геометричні форми, що викладаються з мозаїки;
- учні по можливості повинні мати уявлення про геометричні фігури: круг, квадрат, трикутник, прямокутник;
- учні за допомогою вчителя повинні вміти: розрізняти, обирати та по можливості називати геометричні фігури; групувати предмети за формою;
- створює комбінацію з кількох геометричних форм для отримання цілісного зображення (дерево, будинок, машина);
- має елементарні поняття про основні геометричні форми;
- виконує побудови з геометричного конструктора різних форм з допомогою;
- уміє за допомогою створювати аплікації, конструкції, використовуючи отримані знання;
- уміє шляхом накладення порівнювати предмети за двома параметрами, визначати, який з них низький і широкий, а який високий і вузький;
- перевіряє правильність виконання зображення шляхом порівняння результату з натурою або зразком;
- має уявлення про одностельні та багатодетальні вироби;
- розмічає папір і картон з допомогою вчителя;
- описує предмет за планом, за допомогою вчителя;

- уміє грати в сюжетно-рольові ігри, дотримуючись правил;
- розрізняє предмети на дотик: сухе - вологе - мокре, тощо;
- вміє на дотик розрізняти температуру тіла, води;
- класифікує предмети за температурними показниками та іншими параметрами (розміром, формою, кольором);
- вміє вибирати предмет за запахом за допомогою;
- намагається виконувати ритмічно-танцювальні рухи за показом дорослого;
- намагається розрізнити звуки природи (*гроза, град, блискавка, грім, прибіій*);
- може виділити задане слово в словосполученні, реченні;
- за підказкою вчителя визначає місце розташування предметів у просторі;
- за малюнком і запитанням вчителя визначає відповідну сезону пору року;
- має уявлення про господарчу діяльність людей в різні пори року;
- за малюнками може визначити, коли відбувалися події (ранок, день, вечір, ніч);
- знає міри часу (година, хвилинка);
- співвідносить міри часу за зразком;
- визначає час (з точністю до години) за годинником з допомогою.

Програма
корекційно-розвиткових занять
для дітей з порушеннями розумового розвитку
для підготовчого, 1 - 4 класів
«Азбука творчості»

Програму підготували:

Чеботарьова О.В. канд.пед.наук,
ст.наук.співробітник
лабораторії олігофренопедагогіки
Інституту спеціальної педагогіки
НАПН України

Брусенська І. М.
вчитель-методист,
вчитель трудового навчання
СНВК «Мрія» м. Київ

Пояснювальна записка

«Азбука творчості» – це корекційно-розвивальна програма, спрямована насамперед на розвиток пізнавального, психоемоційного та особистісного розвитку дітей з інтелектуальними порушеннями за допомогою художньої творчості. Програма, якою передбачено проведення комплексу корекційно-розвивальних занять, сприяє естетичному розвитку молодших школярів з розумовою відсталістю, формуванню навичок спілкування, удосконаленню психомоторного розвитку за допомогою образотворчих, рухових та звукових засобів, створює підґрунтя для повноцінного розвитку молодших школярів та пристосування до навколишнього середовища. Запропонована програма сприяє розкриттю внутрішніх сил учня, збагаченню сенсорного та рухового розвитку, підвищенню їхньої самооцінки, розвитку пізнавальної активності школярів з розумовою відсталістю, подальшого розвитку компенсаторних можливостей дітей.

Заняття доцільно використовувати в комплексі психолого-медико-педагогічної реабілітації дітей з порушеннями розумового розвитку. Заняття можуть проводитись вчителем-дефектологом, вчителем трудового навчання, арт-педагогом.

Педагог зобов'язаний:

- усвідомлювати і пам'ятати про труднощі учнів в реалізації завдань;
- встановлювати напрями і завдання роботи під час проведення занять;
- підібрати ті техніки роботи, які конкретний учень зможе виконати та отримати результат;
- встановлювати з учнем доброзичливий контакт;
- регламентувати роботу учня, що дає змогу підвищити зосередження уваги.

Зміст програми визначається за такими змістовими лініями:

- **малювання пластиліном;**
- **об'ємні вироби з пластиліну;**
- **паперові фантазії;**

- **робота з нитками;**
- **виготовлення пап'є-маше.**

Навчальна програма має вигляд таблиці, що містить три основні колонки – зміст навчального матеріалу, орієнтовні показники розвитку (очікувані результати) та спрямованість корекційно-розвивальної роботи. Зміст навчального матеріалу представлений за розділами, що містять такі компоненти: *техніко-технологічні відомості, трудові операції, орієнтовний перелік об'єктів праці.*

Окремі елементи загальних тем навчальної програми (організація робочого місця на занятті, безпека життя користування інструментами та матеріалами, бережливе та економне ставлення до використання матеріалів, самообслуговування та ін.) є наскрізними.

При доборі об'єктів праці враховуються такі вимоги:

- ✓ відповідність віковим, індивідуальним та психофізичним особливостям учнів;
- ✓ значимість виробу, що виготовляється;
- ✓ можливість застосування виробу в побуті.

Програма розрахована на 70 годин, тобто 1 година (35хв) на тиждень.

Примітка:

Вчителю дозволяється:

- змінювати порядок розділів програми та поділ навчального часу залежно від регіональної специфіки та матеріально технічної бази школи;
- під час виконання практичних робіт використовувати елементи та матеріали з різних сучасних видів творчості; підбирати найбільш доступні для виконання практичні роботи.

підготовчий клас

ТЕМАТИЧНИЙ ПЛАН

№ з/п	Назва теми	Кількість годин		
		Теоретичні заняття	Практичні заняття	Усього
	Вступ. Малювання пластиліном	1		1
1	Модуль 1. Художнє малювання пластиліном		7	7
2	Модуль 2. Декоративне малювання пластиліном		8	8
3	Модуль 3. Пластилінова мозаїка		11	11
4	Модуль 4. Рельєфне малювання пластиліном		8	8
	Разом	1	34	35

Навчальний матеріал

№ з/п	Кількість годин	Зміст навчального матеріалу	Орієнтовні показники розвитку	Спрямованість корекційно-
-------	-----------------	-----------------------------	-------------------------------	---------------------------

				розвивальної роботи
	1	<p><u>Вступ</u></p> <p>Мета та зміст роботи занять «Малювання пластиліном».</p> <p>Ознайомлення з необхідними для роботи матеріалами, інструментами та пристосуваннями.</p> <p>Організація робочого місця і правила догляду за ним.</p> <p>Правила безпечної праці на робочому місці.</p> <p>Санітарно-гігієнічні вимоги.</p> <p><i>Практична робота.</i></p> <p>Ознайомлення з готовими виробами.</p>	<p>Учень:</p> <ul style="list-style-type: none"> - має уявлення про мету та зміст роботи занять «Малювання пластиліном»; - <i>знає</i> які матеріали, інструменти та пристосуваннями потрібні для роботи; - <i>організовує</i> своє робоче місце та доглядає за ним; - <i>дотримується</i> правил безпечної праці та санітарно-гігієнічних вимог. 	<p>Формування інтересу до виконання різних дій з пластиліном.</p> <p>Формування вміння організовувати робоче місце.</p> <p>Розвиток саморегуляції, виховання позитивних рис особистості: засвоєння й виконання вимог до чистоти і порядку на робочому місці, виконання правил догляду за робочим місцем під час заняття, виховання акуратності, організованості.</p>
1	7	Модуль 1. Художнє малювання пластиліном		
		<p><u>Художнє малювання пластиліном</u></p> <p><u>1) Техніко-технологічні відомості</u></p> <p>Властивості пластиліну.</p> <p>Кольори пластиліну.</p> <p>Підготовка пластиліну - розминання (підігрівання).</p> <p>Вид ліплення площинне (розмазування пластиліну по картону, та</p>	<p>Учень:</p> <ul style="list-style-type: none"> - має уявлення про властивості пластиліну, як про матеріал для ліплення; - <i>знає і називає</i> властивості пластиліну та кольори; - <i>знає</i> про підготовку пластиліну до роботи та про площинний вид ліплення; - <i>знає</i> про призначення засобів праці (стеки, підкладної дошки та картону); - <i>знає</i> про послідовність 	<p>Формування організаційних умінь навчально-практичної діяльності.</p> <p>Розвиток сприймання на основі формування дій обстеження предмета.</p> <p>Формування початкового уявлення про площинне малювання.</p> <p>Розвиток мислення</p>

	<p>розмазування пластиліну відповідно до обраного малюнка). Інструменти та пристосування для малювання пластиліном, їх призначення та правила користування: стека, підкладна дощечка та картон. Послідовність дій під час малювання пластиліном за зразком.</p> <p>Організація робочого місця і правила догляду за ним. Правила безпечної праці на робочому місці.</p> <p>Санітарно-гігієнічні вимоги.</p>	<p>дій під час малювання;</p> <ul style="list-style-type: none"> - <i>організовує</i> своє робоче місце та доглядає за ним; - <i>дотримується</i> правил безпечної праці, санітарно-гігієнічних вимог. 	<p>на основі формування умінь порівнювати, знаходити однакове, різне у виробках.</p>
	<p><u>2) Трудові операції</u> Підготовка пластиліну до роботи (поділ цілого шматка пластиліну на частини, розминання, відщипування). Розтягування пластиліну по поверхні картону відповідно до малюнка. Нанесення, стеком, на поверхню малюнка крапок, штрихів, смужок, фігурних ліній. Оздоблення малюнка</p>	<p><i>виконує</i> трудові операції (поділ цілого шматка пластиліну на частини, розминання, відщипування, розтягування пластиліну, нанесення крапок, штрихів, смужок, фігурних ліній.) за наслідуванням і допомогою вчителя;</p>	<p>Формування діяльності на основі розвитку рухів дрібної моторики в процесі виконання операцій з пластиліном. Розвиток умінь виконувати трудові операції за наочною опорою (показом, малюнком) Розвиток пам'яті на основі запам'ятовування дій з пластиліном.</p>

		кольоровим пластиліном.		
		3)Об'єкти малювання Фон, небо, трава, дерева, листя, гриби, сонечко, хмаринки, вода, водорості, камінці, рибки (за вибором вчителя). Композиція «У лісі». «Акваріум»	- <i>малює</i> за зразком та з допомогою вчителя.	Розвиток уміння аналізувати зразки виробів. Виховання особистісної якості охайності в роботі.
2	8	Модуль2. Декоративне малювання пластиліном		
		Декоративне малювання пластиліном <u>1)Техніко-технологічні відомості.</u> Стилізовані фігури овочів, тварин, дерев та їх пропорції. Підготовка пластиліну-розминання (підігрівання). Вид ліплення площинне (розмазування пластиліну по картону, ліплення стилізованих фігур та притискання пластилінових фігур до пластилінового фону). Інструменти та пристосування для виготовлення стилізованих фігур, їх призначення та правила користування: стека, підкладна дощечка та картон.	Учень: - <i>має</i> уявлення про стилізовані фігури; - <i>знає</i> як підготувати пластилін до роботи; як виготовляти пластиліновий фон; як ліпити стилізовані фігури дерев; як притиснути пластилінові фігури до пластилінового фону; які інструменти та пристосування можна використовувати під час виготовлення стилізованих фігур; - <i>має</i> уявлення про послідовність дій під час малювання пластиліном за зразком; - <i>має</i> уявлення про просторове розташування деталей на фоні за зразком; - <i>організовує</i> своє робоче місце та доглядає за ним; - <i>дотримується</i> правил безпечної праці, санітарно-гігієнічних	Формування організаційних умінь навчально-практичної діяльності. Розвиток сприймання на основі формування дій обстеження предмета. Розвиток пам'яті на основі пригадування властивостей пластиліну.

	<p>Послідовність дій під час малювання пластиліном за зразком.</p> <p>Просторове розташування деталей на фоні.</p> <p>Організація робочого місця і правила догляду за ним.</p> <p>Правила безпечної праці на робочому місці.</p> <p>Санітарно-гігієнічні вимоги.</p>	вимог.	
	<p><u>2)Трудові операції</u></p> <p>Поділ цілого шматка пластиліну на частини.</p> <p>Розминання, відщипування, розтягування пластиліну по картону створюючи фон, розкочування пластиліну долонями на підкладній дошці та між долонями.</p> <p>Скочування та сплющування між пальцями.</p> <p>Притискання до поверхні стилізовані фігури.</p> <p>Оздоблення малюнка кольоровим пластиліном.</p>	<p><i>виконує</i> трудові операції (поділ цілого шматка пластиліну на частини, розминання відщипування, розтягування, розкочування,скочування) під керівництвом вчителя;</p>	<p>Формування діяльності на основі розвитку рухів дрібної моторики в процесі виконання трудових дій з пластиліном.</p> <p>Розвиток мовлення на основі збагачення словника назвами дій.</p> <p>Розвиток пам'яті на основі запам'ятовування дій з пластиліном</p>
	<p><u>3)Об'єкти виготовлення</u></p> <p>Гриб, осінній лист, ялинка, снігова баба, сніжинка.</p>	<p>- <i>малює</i> пластиліном за зразком та допомогою вчителя.</p>	<p>Розвиток уміння аналізувати зразки виробів.</p> <p>Виховання особистісної якості</p>

		Композиція «Осінь», «Зимовий ліс».		охайності в роботі.
3	11	Модуль 3. Пластилінова мозаїка		
		<p>Пластилінова мозаїка <u>1)Техніко-технологічні відомості</u> Мозаїка. Види мозаїки. Пластилінова мозаїка. Стилізовані фігурки предметів та їх пропорції. Підготовка пластиліну - розминання (підігрівання). Вид ліплення площинне (розмазування пластиліну по картону створюючи фон, ліплення стилізованих фігур з пластилінових кульок та притискання пластилінових кульок до пластилінового фону). Інструменти та пристосування для виготовлення стилізованих фігур, їх призначення та правила користування: стека, підкладна дощечка та картон. Послідовність дій під час малювання пластиліном за зразком. Просторове</p>	<p>Учень:</p> <ul style="list-style-type: none"> - має уявлення про мозаїку; - <i>знає</i> види мозаїки, як підготувати пластилін до роботи, як виготовляти пластиліновий фон; як ліпити стилізовані фігури у техніці мозаїка, як створювати пластилінову мозаїку на пластиліновому фоні; - має уявлення про послідовність дій під час створення пластилінової мозаїки, про просторове розташування деталей на фоні; - <i>організовує</i> своє робоче місце та доглядає за ним; - <i>дотримується</i> правил безпечної праці, санітарно-гігієнічних вимог. - безпечної праці. 	<p>Формування організаційних умінь навчально-практичної діяльності. Розвиток пам'яті на основі пригадування властивостей пластиліну. Розвиток просторового орієнтування на площині, на основі розташування деталей за словесними вказівками.</p>

	<p>розташування деталей на фоні.</p> <p>Організація робочого місця і правила догляду за ним.</p> <p>Правила безпечної праці на робочому місці.</p> <p>Санітарно-гігієнічні вимоги.</p>		
	<p><u>2)Трудові операції</u></p> <p>Поділ цілого шматка пластиліну на частини.</p> <p>Розминання, відщипування, розтягування пластиліну по картону створюючи фон, скочування пластиліну долонями на підкладній дошці та між долонями.</p> <p>Визначення просторового розташування предметів на фоні.</p> <p>Викладання пластилінових кульок на пластиліновий фон, створюючи стилізовану фігуру.</p> <p>Притискання до поверхні пластилінових кульок, створюючи стилізовані фігури.</p> <p>Оздоблення малюнка кольоровим пластиліном.</p>	<p><i>виконує</i> трудові операції(поділ цілого шматка пластиліну на частини, розминання, відщипування, розтягування , скочування, притискання) під керівництвом вчителя;</p>	<p>Формування діяльності на основі розвитку дрібної моторики в процесі виконання трудових дій з пластиліном.</p> <p>Розвиток мовлення на основі збагачення словника назвами дій.</p> <p>Розвиток пам'яті на основі запам'ятовування дій з пластиліном.</p>
	<p><u>3)Об'єкти виготовлення</u></p> <p>Стилізовані фігурки</p>	<p>- <i>малює</i> за зразком та з допомогою вчителя.</p>	<p>Розвиток уміння аналізувати зразки виробів.</p>

		тварин. Композиції з казок «Лисичка та журавель», «Рукавичка».		Виховання особистісної якості охайності в роботі.
4	8	Модуль 4. Рельєфне малювання пластиліном		
		<p>Рельєфне малювання пластиліном 1) <u>Техніко-технологічні відомості</u> Рельєф. Види рельєфів. Пластиліновий рельєф Стилізовані фігурки предметів та їх пропорції. Підготовка пластиліну розминання (підігрівання). Вид ліплення площинне (розмазування пластиліну по картону створюючи фон, ліплення стилізованих фігур з пластилінових ковбасок та притискання пластилінових ковбасок до пластилінового фону). Інструменти та пристосування для виготовлення стилізованих фігур, їх призначення та правила користування: стека, підкладна дощечка</p>	<p>Учень:</p> <ul style="list-style-type: none"> - має уявлення про рельєф; - <i>знає</i> види рельєфів, - має уявлення про пластиліновий рельєф; - <i>знає</i> як підготувати пластилін до роботи, як виготовляти пластиліновий фон; - <i>знає</i> як ліпити стилізовані фігури у техніці рельєф; - має уявлення про послідовність дій під час створення пластилінового рельєфу; - має уявлення про просторове розташування деталей на фоні; - <i>організовує</i> своє робоче місце та доглядає за ним; - <i>дотримується</i> правил безпечної праці, санітарно-гігієнічних вимог 	<p>Формування організаційних умінь навчально-практичної діяльності: розташовувати матеріали та інструменти на робочому місці. Розвиток мовлення на основі збагачення словника назвами властивостей матеріалів та засобів праці. Розвиток просторового орієнтування на площині, на основі розташування деталей за словесними вказівками.</p>

	<p>та картон.</p> <p>Послідовність дій під час малювання пластиліном за зразком.</p> <p>Просторове розташування деталей на фоні.</p> <p>Організація робочого місця і правила догляду за ним.</p> <p>Правила безпечної праці на робочому місці.</p> <p>Санітарно-гігієнічні вимоги</p>		
	<p><u>2)Трудові операції</u></p> <p>Поділ цілого шматка пластиліну на частини.</p> <p>Розминання, відщипування, розтягування пластиліну по картону створюючи фон , розкочування пластиліну долонями на підкладній дошці та між долонями.</p> <p>Визначення просторового розташування предметів на фоні.</p> <p>Викладання пластилінових ковбасок на пластиліновий фон, створюючи стилізовану фігуру.</p> <p>Притискання до поверхні пластилінових</p>	<p><i>виконує</i> трудові операції(поділ цілого шматка пластиліну на частини, розминання, відщипування, розтягування,розкочування, викладання, притискання, оздоблення) під керівництвом вчителя;</p>	<p>Формування діяльності на основі розвитку дрібної моторики в процесі виконання трудових дій з пластиліном.</p> <p>Розвиток мовлення на основі збагачення словника назвами дій.</p> <p>Розвиток пам'яті на основі запам'ятовування дій з пластиліном.</p>

		кульок, створюючи стилізовані фігури. Оздоблення малюнка кольоровим пластиліном.		
		<u>3)Об'єкти виготовлення</u> Стилізовані фігури веселки, метелика, квітів, птахів. Композиції до казок.	- <i>малює</i> за зразком та з допомогою вчителя.	Розвиток умінь аналізувати зразки виробів. Виховання особистісної якості охайності в роботі.

Орієнтовні навчальні досягнення учнів на кінець навчального року:

- розуміти інструкцію щодо дотримання послідовності виготовлення виробу;
- орієнтуватися на аркуші картону;
- виготовляти вироби з допомогою вчителя;
- мати навички самообслуговування.

1 клас

ТЕМАТИЧНИЙ ПЛАН

№ з/п	Назва теми	Кількість годин		
		Теоретичні заняття	Практичні заняття	Усього
	Вступ. Об'ємні вироби з пластиліну	1		1
1	Модуль 1. Осінній кошик		7	7
2	Модуль 2. Зимові персонажі		8	8
3	Модуль 3. Композиції до казок		11	11
4	Модуль 4. Сюжетне ліплення		8	8
	Разом	1	34	35

Навчальний матеріал

№	Кількіс	Зміст навчального	Орієнтовні показники	Спрямованість
---	---------	-------------------	----------------------	---------------

з/п	ть годин	матеріалу	розвитку учня	корекційно-розвивальної роботи
	1	<p>Вступ</p> <p>Мета та зміст роботи занять з «Об'ємного ліплення».</p> <p>Ознайомлення з необхідними для роботи матеріалами, інструментами та пристосуваннями.</p> <p>Організація робочого місця і правила догляду за ним.</p> <p>Правила безпечної праці на робочому місці.</p> <p>Санітарно-гігієнічні вимоги.</p> <p>Практична робота.</p> <p>Ознайомлення з виробами, виготовленими учнями у попередні роки.</p>	<p>Учень:</p> <ul style="list-style-type: none"> - має уявлення про мету та зміст роботи занять з «Об'ємного ліплення»; - знає які матеріали, інструменти та пристосуваннями потрібні для роботи; - організовує своє робоче місце та доглядає за ним; - дотримується правил безпечної праці та санітарно-гігієнічних вимог. 	<p>Формування інтересу до виконання дій з пластиліном.</p> <p>Формування діяльності на основі вміння організовувати робоче місце.</p> <p>Розвиток саморегуляції, виховання позитивних рис особистості:засвоєння й виконання вимог до чистоти і порядку на робочому місці, виконання правил догляду за робочим місцем під час заняття, виховання акуратності, організованості.</p>
1	7	Модуль 1. Осінній кошик		

	<p>Осінній кошик <u>1.Техніко-технологічні відомості</u> Властивості пластиліну. Кольори пластиліну Матеріали , інструменти їх призначення та властивості. Підготовка пластиліну - розминання (підігрівання). Вид ліплення – об'ємне. Послідовність дій під час виконання роботи.</p> <p>Організація робочого місця і правила догляду за ним.</p> <p>Правила безпечної праці на робочому місці.</p> <p>Санітарно-гігієнічні вимоги.</p>	<p>Учень:</p> <ul style="list-style-type: none"> - <i>має</i> уявлення про призначення та роботу з пластиліном; - <i>знає і називає</i> матеріали , інструменти їх призначення та властивості; - <i>знає</i> про підготовку пластиліну та послідовність дій під час виконання роботи; - <i>організовує</i> своє робоче місце та доглядає за ним; - <i>дотримується</i> правил безпечної праці, санітарно-гігієнічних вимог. 	<p>Формування діяльності на основі вміння організувати робоче місце. Розвиток пам'яті на основі запам'ятовування послідовності дії. Збагачення словникового запасу назвами, що позначають послідовність дій під час виконання роботи.</p>
	<p><u>2) Трудові операції</u> Ділення пластиліну на частини. Підготовка пластиліну до роботи. Розкочування,скочування, притискування та примазування деталей до основи з пластиліну. Оздоблення кольоровим пластиліном.</p>	<ul style="list-style-type: none"> - <i>виконує</i> трудові операції(ділення пластиліну на частини,розкочування,скочування, притискування та примазування) за наслідкуванням і допомогою вчителя; 	<p>Формування діяльності на основі розвитку дрібної моторики в процесі виконання трудових дій . Розвиток умінь виконувати трудові операції за наочною опорою. Розвиток мислення на основі збагачення словника назвами, що позначають дії</p>

		<u>3)Об'єкти виготовлення</u> Кошик, груша,яблуко, осінній лист, буряк, морква, слива, виноград .	- <i>ліпить</i> за зразком та з допомогою вчителя.	Формування діяльності, сприймання та мислення на основі розвитку вміння аналізувати зразок виробу. Виховання особистісної якості охайності в роботі.
2	8	Модуль 2. Зимові персонажі		
		<u>Техніка «Фреска»</u> <u>1.Техніко-технологічні відомості</u> Повторення про властивості пластиліну. Матеріали , інструменти їх призначення та властивості. Підготовка пластиліну - розминання (підігрівання). Вид ліплення – об'ємне. Послідовність дій під час виконання роботи. Організація робочого місця і правила догляду за ним. Правила безпечної праці на робочому місці. Санітарно-гігієнічні вимоги.	Учень: - <i>має</i> уявлення про об'ємне ліплення; - <i>має</i> уявлення про матеріали , інструменти їх призначення та властивості; - <i>має</i> уявлення про послідовність дій під час виконання роботи; - <i>організовує</i> своє робоче місце та доглядає за ним; - <i>дотримується</i> правил безпечної праці, санітарно-гігієнічних вимог.	Формування діяльності на основі вміння організовувати робоче місце. Збагачення словникового запасу назвами, що позначають послідовність дій під час виконання роботи. Формування особистісних якостей (організованість та охайність).
		<u>2) Трудові операції</u> Ділення пластиліну на частини. Підготовка пластиліну до роботи. Розкочування,скочування, притискування та примазування деталей	- <i>виконує</i> трудові операції за наслідуванням і допомогою вчителя;	Формування діяльності на основі розвитку дрібної моторики в процесі виконання трудових дій . Розвиток умінь

		до основи 3 пластиліну. Оздоблення кольоровим пластиліном.		виконувати трудові операції за наочною опорою.
		<u>3)Об'єкти виготовлення</u> Пінгвін, снігова баба, снігуронька, ялинка, Дід Мороз.	- <i>ліпить</i> за зразком та з допомогою вчителя.	Формування діяльності, сприймання та мислення на основі розвитку вміння аналізувати зразок виробу.
3	11	Модуль 3. Композиції до казок		
		Композиції до казок <u>1) Техніко- технологічні відомості</u> Повторення про властивості пластиліну. Матеріали , інструменти їх призначення та властивості. Підготовка пластиліну - розминання (підігрівання). Вид ліплення – об'ємне. Послідовність дій під час виконання роботи. Організація робочого місця і правила догляду за ним. Правила безпечної праці на робочому місці. Санітарно-гігієнічні вимоги.	Учень: - <i>має</i> уявлення про об'ємне ліплення; - <i>має</i> уявлення про матеріали , інструменти їх призначення та властивості; - <i>має</i> уявлення про послідовність дій під час виконання роботи; - <i>організовує</i> своє робоче місце та доглядає за ним; - <i>дотримується</i> правил безпечної праці, санітарно-гігієнічних вимог.	Формування діяльності на основі вміння організувати робоче місце. Розвиток пам'яті на основі запам'ятовування послідовності дії. Збагачення словникового запасу назвами, що позначають послідовність дій під час виконання роботи. Формування особистісних якостей (організованість та охайність).
		<u>2) Трудові операції</u> Підбір казки.	- <i>виконує</i> трудові операції	Формування

		<p>Визначення персонажами. 3</p> <p>Ділення пластиліну на частини.</p> <p>Підготовка пластиліну до роботи.</p> <p>Розкочування, скочування, притискування та примазування деталей до основи 3 пластиліну.</p> <p>Оздоблення кольоровим пластиліном.</p>	<p>за наслідуванням і допомогою вчителя;</p>	<p>діяльності на основі розвитку дрібної моторики в процесі виконання трудових дій .</p> <p>Розвиток умінь виконувати трудові операції за наочною опорою.</p> <p>Розвиток мислення на основі збагачення словника назвами, що позначають дії</p>
		<p><u>3)Об'єкти виготовлення</u></p> <p>Композиції до казок «Колобок», «Репа», «Лисичка та журавель», «Рукавичка».</p>	<p>- <i>виготовляє</i> композиції до казок за зразком та допомогою вчителя.</p>	<p>Формування діяльності, сприймання та мислення на основі розвитку вміння аналізувати зразок виробу .</p>
4	8	Модуль 4. Сюжетне ліплення		
		<p>Сюжетне ліплення</p> <p><u>1) Техніко-технологічні відомості</u></p> <p>Повторення про властивості пластиліну.</p> <p>Матеріали , інструменти їх призначення та властивості.</p> <p>Підготовка пластиліну - розминання (підігрівання).</p> <p>Вид ліплення – об'ємне.</p> <p>Послідовність дій під час виконання роботи.</p> <p>Організація робочого місця і правила догляду за ним.</p>	<p>Учень:</p> <ul style="list-style-type: none"> - <i>має</i> уявлення про об'ємне ліплення; - <i>має</i> уявлення про матеріали , інструменти їх призначення та властивості; - <i>має</i> уявлення про послідовність дій під час виконання роботи; - <i>організовує</i> своє робоче місце та доглядає за ним; - <i>дотримується</i> правил безпечної праці, санітарно-гігієнічних вимог. 	<p>Формування діяльності на основі вміння організувати робоче місце.</p> <p>Розвиток пам'яті на основі запам'ятовування послідовності дії.</p> <p>Збагачення словникового запасу назвами, що позначають послідовність дій під час виконання роботи.</p> <p>Формування особистісних якостей</p>

		Правила безпечної праці на робочому місці. Санітарно-гігієнічні вимоги.		(організованість та охайність).
		<u>2)Трудові операції</u> Підбір сюжету. Визначення з деталями. Ділення пластиліну на частини. Підготовка пластиліну до роботи. Розкочування, скочування, притискування та примазування деталей до основи з пластиліну. Оздоблення кольоровим пластиліном.	- виконує трудові операції за наслідуванням і допомогою вчителя;	Формування діяльності на основі розвитку дрібної моторики в процесі виконання трудових дій . Розвиток умінь виконувати трудові операції за наочною опорою. Розвиток мислення на основі збагачення словника назвами, що позначають дії
		<u>3)Об'єкти виготовлення</u> Сюжетні композиції «Зоопарк», «Птахоферма», «Аеродром».	- виготовляє сюжетні композиції за зразком та за допомогою вчителя.	Формування діяльності, сприймання та мислення на основі розвитку вміння аналізувати зразок виробу.

Орієнтовні навчальні досягнення учнів на кінець навчального року:

- розуміти інструкцію щодо дотримання послідовності виготовлення виробу;
- орієнтуватися на основі для роботи;
- виготовляти вироби з допомогою вчителя;
- мати навички самообслуговування.

2 клас
ТЕМАТИЧНИЙ ПЛАН

№ з/п	Назва теми	Кількість годин		
		Теоретичні заняття	Практичні заняття	Усього
	Вступ. Торцювання	1		1
1	Модуль 1. Контурне торцювання на площині		7	7
2	Модуль 2. Суцільне торцювання на площині		8	8
3	Модуль 3. Об'ємне торцювання		11	11
4	Модуль 4. Мозаїчне торцювання		8	8
	Разом	1	34	35

Навчальний матеріал

№ з/п	Кількість годин	Зміст навчального матеріалу	Орієнтовні показники розвитку учнів	Спрямованість корекційно-розвивальної роботи
	1	<p>Вступ Мета та зміст роботи занять з гофрованим папером. Ознайомлення з необхідними для роботи матеріалами, інструментами та пристосуванням и. Організація робочого місця і правила догляду за ним. Правила безпечної праці на робочому місці.</p>	<p>Учень:</p> <ul style="list-style-type: none"> - <i>має</i> уявлення про мету та зміст роботи занять з гофрованим папером; - <i>знає</i> які матеріали, інструменти та пристосуваннями потрібні для роботи; - <i>організовує</i> своє робоче місце та доглядає за ним; - <i>дотримується</i> правил безпечної праці та санітарно-гігієнічних вимог. 	<p>Розвиток просторової орієнтації на робочому місці.</p> <p>Розвиток мовлення під час використання назв матеріалів, інструментів та пристосувань під час занять.</p> <p>Розвиток саморегуляції, виховання позитивних рис особистості: засвоєння й виконання вимог до чистоти і порядку на робочому місці,</p>

		<p>Санітарно-гігієнічні вимоги.</p> <p>Практична робота.</p> <p>Ознайомлення з виробами, виготовленими учнями у попередні роки.</p>		<p>виконання правил догляду за робочим місцем під час заняття, виховання акуратності, організованості.</p>
1	7	Модуль 1. Контурне торцювання на площині		
		<p><u>Контурне торцювання на площині</u></p> <p><u>1) Техніко-технологічні відомості</u></p> <p>Призначення і застосування гофрованого паперу.</p> <p>Матеріали , інструменти їх призначення та властивості.</p> <p>Послідовність дій під час виконання роботи.</p> <p>Організація робочого місця і правила догляду за ним.</p> <p>Правила безпечної праці на робочому місці.</p> <p>Санітарно-гігієнічні</p>	<p>Учень:</p> <ul style="list-style-type: none"> - має уявлення про призначення та застосування гофрованого паперу; - <i>знає і називає</i> матеріали , інструменти їх призначення та властивості; - <i>знає</i> про послідовність дій під час виконання роботи; - <i>організовує</i> своє робоче місце та доглядає за ним; - <i>дотримується</i> правил безпечної праці, санітарно-гігієнічних вимог. 	<p>Формування діяльності на основі вміння організовувати робоче місце.</p> <p>Розвиток пам'яті на основі запам'ятовування послідовності дії.</p> <p>Збагачення словникового запасу назвами, що позначають послідовність дій під час виконання роботи.</p>

		ВИМОГИ.		
		<p><u>2) Трудові операції</u> Малювання на папері будь-якого візерунка. Різання гофрованого паперу ножицями на квадрати. Нанесення клею на контур малюнка. Виготовлення «торцівок». Наклеювання «торцівок» на контур візерунка.</p>	<p>- виконує трудові операції за наслідуванням і допомогою вчителя (малювання, різання, нанесення, виготовлення, наклеювання).</p>	<p>Формування діяльності на основі розвитку дрібної моторики в процесі виконання трудових дій . Розвиток умінь виконувати трудові операції за наочною опорою. Розвиток мислення на основі збагачення словника назвами, що позначають дії</p>
		<p><u>3)Об'єкти виготовлення</u> Панно: «Осіннє дерево», «Акваріум», «Квітка», «Дельфіни».</p>	<p>- виготовляє торцювання по контуру малюнка за зразком та допомогою вчителя.</p>	<p>Формування діяльності, сприймання та мислення на основі розвитку вміння аналізувати зразок виробу.</p>

				Виховання особистісної якості охайності в роботі.
2	8	Модуль 2. Суцільне торцювання на площині		
		<p>Суцільне торцювання на площині</p> <p><u>1) Техніко-технологічні відомості</u></p> <p>Призначення і застосування гофрованого паперу.</p> <p>Матеріали , інструменти їх призначення та властивості.</p> <p>Послідовність дій під час виконання роботи.</p> <p>Організація робочого місця і правила догляду за ним.</p> <p>Правила безпечної праці на робочому місці.</p> <p>Санітарно-гігієнічні вимоги.</p>	<p>Учень:</p> <ul style="list-style-type: none"> - має уявлення про суцільне торцювання на площині; - має уявлення про матеріали , інструменти їх призначення та властивості; - має уявлення про послідовність дій під час виконання роботи; - <i>організовує</i> своє робоче місце та доглядає за ним; - <i>дотримується</i> правил безпечної праці, санітарно-гігієнічних вимог. 	<p>Формування діяльності на основі вміння організувати робоче місце;</p> <p>Розвиток пам'яті на основі запам'ятовування послідовності дії.</p> <p>Збагачення словникового запасу назвами, що позначають послідовність дій під час виконання роботи.</p> <p>Формування особистісних якостей (організованість та охайність).</p>
		<p><u>2) Трудові операції</u></p> <p>Малювання на папері будь-якого візерунка.</p> <p>Різання гофрованого</p>	<ul style="list-style-type: none"> - виконує трудові операції за наслідкуванням і допомогою вчителя; 	<p>Формування діяльності на основі розвитку дрібної моторики в процесі виконання</p>

		паперу ножицями на квадрати. Нанесення клею на малюнок. Виготовлення «торцівок». Наклеювання «торцівок» на малюнок.		трудовах дій . Розвиток умінь виконувати трудові операції за наочною опорою. Розвиток мислення на основі збагачення словника назвами, що позначають дії
		<u>3)Об'єкти виготовлення</u> Картини: «Сніжинка», «Ялинка». «Тварини», «Пейзаж».	- <i>виготовляє</i> різні картини за зразком та допомогою вчителя.	Формування діяльності, сприймання та мислення на основі розвитку вміння аналізувати зразок виробу.
3	11	Модуль 3. Об'ємне торцювання		
		Об'ємне торцювання <u>1) Техніко- технологічні відомості</u> Відомості про пластилін. Матеріали , інструменти їх призначення та властивості. Послідовність дій під час виконання роботи. Організація робочого місця і правила догляду за ним.	Учень: - <i>має</i> уявлення про конструювання з пластиліну; - <i>має</i> уявлення про матеріали , інструменти їх призначення та властивості; - <i>має</i> уявлення про послідовність дій під час виконання роботи; - <i>організовує</i> своє робоче місце та доглядає за ним; - <i>дотримується</i> правил безпечної праці, санітарно-гігієнічних вимог.	Формування вміння організовувати робоче місце. Розвиток пам'яті на основі запам'ятовування послідовності дії. Збагачення словникового запасу назвами, що позначають послідовність дій під час виконання роботи. Формування особистісних якостей (організованість та охайність).

		<p>Правила безпечної праці на робочому місці.</p> <p>Санітарно-гігієнічні вимоги.</p>		
		<p><u>2) Трудові операції</u></p> <p>Виліпити з пластиліну заготовки (горщик, кулю, квітку та інші заготовки обраної форми). Обмотати заготовку (горщик) джгутом, скрученим з смужки гофрованого паперу.</p> <p>Виліпити з пластиліну задуману форму: квітку, сердечко, крону дерева тощо.</p> <p>Закріпити задуману форму при допомозі зубочистки на горщику.</p> <p>Виготовити «торцівки».</p> <p>Встромити «торцівки» в задуману форму горизонтально починаючи з низу.</p>	<p>- виконує трудові операції за наслідуванням і допомогою вчителя;</p>	<p>Формування діяльності на основі розвитку дрібної моторики в процесі виконання трудових дій. Розвиток умінь виконувати трудові операції за наочною опорою. Розвиток мислення на основі збагачення словника назвами, що позначають дії</p>

		<u>3)Об'єкти виготовлення</u> «Квітка у горщику», «Ялинка», «Топіарій».	- <i>виготовляє</i> об'ємне торцювання за зразком та допомогою вчителя.	Формування діяльності, сприймання та мислення на основі розвитку вміння аналізувати зразок виробу.
4	8	Модуль 4. Мозаїчне торцювання		
		Мозаїчне торцювання 1) <u>Техніко-технологічні відомості</u> Відомості про мозаїку, торцювання. Матеріали, інструменти їх призначення та властивості. Деталі мозаїки, їх кількість, розмір. Послідовність дій під час виконання роботи. Організація робочого місця і правила догляду за ним. Правила безпечної праці на робочому місці. Санітарно-гігієнічні вимоги.	Учень: - <i>має</i> уявлення про мозаїку; - <i>має</i> уявлення про матеріали, інструменти їх призначення та властивості; - <i>має</i> уявлення про послідовність дій під час виконання роботи; - <i>організовує</i> своє робоче місце та доглядає за ним; - <i>дотримується</i> правил безпечної праці, санітарно-гігієнічних вимог.	Формування діяльності на основі вміння організовувати робоче місце. Розвиток пам'яті на основі запам'ятовування послідовності дії. Збагачення словникового запасу назвами, що позначають послідовність дій під час виконання роботи. Формування особистісних якостей (організованість та охайність).
		<u>2)Трудові операції</u> Нанесення на папір малюнка. Розрізання	- <i>виконує</i> трудові операції за наслідуванням і допомогою вчителя;	Формування діяльності на основі розвитку дрібної моторики

	паперу на частини за задумом. Різання гофрованого паперу ножицями на квадрати. Нанесення клею на малюнок. Виготовлення «торцівок». Наклеювання «торцівок» на малюнок. Склеювання (складання) розрізаних деталей.		в процесі виконання трудових дій. Розвиток умінь виконувати трудові операції за наочною опорою. Розвиток мислення на основі збагачення словника назвами, що позначають дії
	<u>3)Об'єкти виготовлення</u> Картини з мотивами квітів, тварин, пейзажу.	- виготовляє картини за зразком та допомогою вчителя.	Формування діяльності, сприймання та мислення на основі розвитку вміння аналізувати зразок виробу.

Орієнтовні навчальні досягнення учнів на кінець навчального року:

- орієнтуватися на основі для роботи;
- використовувати у роботі різні види матеріалів;
- користуватись навчальним приладдям;
- виготовляти вироби з допомогою вчителя;
- мати навички самообслуговування.

**3 клас
ТЕМАТИЧНИЙ ПЛАН**

№ з/п	Назва теми	Кількість годин		
		Теоретичні заняття	Практичні заняття	Усього
	Вступ. Текстильні матеріали	1		1
1	Модуль 1. Аплікація з ниток		7	7
2	Модуль 2. Аплікація з тканини		8	8
3	Модуль 3. Аплікація з ватних дисків		11	11

4	Модуль 4. Аплікація з фетру		8	8
	Разом	1	34	35

Навчальний матеріал

№ з/п	Кількість годин	Зміст навчального матеріалу	Орієнтовні показники розвитку учня	Спрямованість корекційно-розвивальної роботи
	1	<p>Вступ</p> <p>Мета та зміст роботи занять з текстильним матеріалом..</p> <p>Ознайомлення з необхідними для роботи матеріалами, інструментами та пристосуваннями.</p> <p>Організація робочого місця і правила догляду за ним.</p> <p>Правила безпечної праці на робочому місці.</p> <p>Санітарно-гігієнічні вимоги.</p> <p>Практична робота.</p> <p>Ознайомлення з виробами, виготовленими учнями у попередні роки.</p>	<p>Учень:</p> <ul style="list-style-type: none"> - має уявлення про мету та зміст роботи занять з текстильним матеріалом; - знає які матеріали, інструменти та пристосуваннями потрібні для роботи; - організовує своє робоче місце та доглядає за ним; - дотримується правил безпечної праці та санітарно-гігієнічних вимог. 	<p>Розвиток просторової орієнтації на робочому місці.</p> <p>Розвиток мовлення під час використання назв матеріалів, інструментів та пристосувань під час занять.</p> <p>Розвиток саморегуляції, виховання позитивних рис особистості:засвоєння й виконання вимог до чистоти і порядку на робочому місці, виконання правил догляду за робочим місцем під час заняття, виховання акуратності, організованості.</p>
1	7	Модуль 1. Аплікація з ниток		

		<p><u>Аплікація з ниток</u> <u>1) Техніко-технологічні відомості</u> Види аплікацій. Призначення і застосування ниток. Види ниток. Матеріали , інструменти їх призначення та властивості. Послідовність дій під час виконання роботи.</p> <p>Організація робочого місця і правила догляду за ним.</p> <p>Правила безпечної праці на робочому місці.</p> <p>Санітарно-гігієнічні вимоги.</p>	<p>Учень:</p> <ul style="list-style-type: none"> - <i>має</i> уявлення про види аплікацій; - <i>має</i> уявлення про призначення та застосування ниток; - <i>знає і називає</i> матеріали , інструменти їх призначення та властивості; - <i>знає</i> про послідовність дій під час виконання роботи; - <i>організовує</i> своє робоче місце та доглядає за ним; - <i>дотримується</i> правил безпечної праці, санітарно-гігієнічних вимог. 	<p>Формування вміння організовувати робоче місце; Розвиток пам'яті на основі запам'ятовування послідовності дії. Збагачення словникового запасу назвами, що позначають послідовність дій під час виконання роботи.</p>
		<p><u>2) Трудові операції</u> Нанесення на папір малюнка. Різання ножицями ниток для в'язання. Нанесення клею на малюнок. Наклеювання нарізаних ниток на малюнок.</p>	<ul style="list-style-type: none"> - <i>виконує</i> трудові операції за наслідуванням і допомогою вчителя; 	<p>Формування діяльності на основі розвитку дрібної моторики в процесі виконання трудових дій . Розвиток умінь виконувати трудові операції за наочною опорою. Розвиток мислення на основі збагачення словника назвами, що позначають дії</p>
		<p><u>3)Об'єкти виготовлення</u> «Метелики», «Квіти», «Пейзаж», «Тварини».</p>	<ul style="list-style-type: none"> - <i>виготовляє</i> аплікацію за зразком та допомогою вчителя. 	<p>Формування діяльності, сприймання та мислення на основі розвитку вміння аналізувати зразок виробу. Виховання особистісної якості охайності в</p>

				роботі.
2	8	Модуль2. Аплікація з тканини		
		<p><u>Аплікація з тканини</u></p> <p><u>1) Техніко-технологічні відомості</u> Початкові відомості про аплікацію з тканини. Матеріали , інструменти їх призначення та властивості.</p> <p>Послідовність дій під час виконання роботи.</p> <p>Організація робочого місця і правила догляду за ним. Правила безпечної праці на робочому місці.</p> <p>Санітарно-гігієнічні вимоги.</p>	<p>Учень:</p> <ul style="list-style-type: none"> - має уявлення про аплікацію з тканини; - має уявлення про матеріали , інструменти їх призначення та властивості; - має уявлення про послідовність дій під час виконання роботи; - організовує своє робоче місце та доглядає за ним; - дотримується правил безпечної праці, санітарно-гігієнічних вимог. 	<p>Формування діяльності на основі вміння організовувати робоче місце;</p> <p>Розвиток пам'яті на основі запам'ятовування послідовності дії.</p> <p>Збагачення словникового запасу назвами, що позначають послідовність дій під час виконання роботи.</p> <p>Формування особистісних якостей (організованість та охайність).</p>
		<p><u>2) Трудові операції</u> Нанесення малюнка на папір. Вирізування з тканини потрібні деталі. Наклеювання деталей на малюнок.</p>	<ul style="list-style-type: none"> - виконує трудові операції за наслідуванням і допомогою вчителя; 	<p>Формування діяльності на основі розвитку дрібної моторики в процесі виконання трудових дій .</p> <p>Розвиток умінь виконувати трудові операції за наочною опорою.</p> <p>Розвиток мислення на основі збагачення словника назвами, що позначають дії</p>
		<p><u>3)Об'єкти виготовлення</u> Панно: «Новорічна</p>	<ul style="list-style-type: none"> - виготовляє панно за зразком та 	<p>Формування діяльності, сприймання та мислення</p>

		куля», «Ялинка», «Чобіток», «Тварини».	допомогою вчителя.	на основі розвитку вміння аналізувати зразок виробу.
3	11	Модуль 3. Аплікація з ватних дисків		
		<p>Аплікація з ватних дисків</p> <p><u>1) Техніко-технологічні відомості</u></p> <p>Ватні диски. Матеріали , інструменти їх призначення та властивості.</p> <p>Послідовність дій під час виконання роботи.</p> <p>Організація робочого місця і правила догляду за ним.</p> <p>Правила безпечної праці на робочому місці.</p> <p>Санітарно-гігієнічні вимоги.</p>	<p>Учень:</p> <ul style="list-style-type: none"> - має уявлення про ватні диски; - має уявлення про аплікацію з ватних дисків; - має уявлення про матеріали , інструменти їх призначення та властивості; - має уявлення про послідовність дій під час виконання роботи; - <i>організовує</i> своє робоче місце та доглядає за ним; - <i>дотримується</i> правил безпечної праці, санітарно-гігієнічних вимог. 	<p>Формування діяльності на основі вміння організувати робоче місце.</p> <p>Розвиток пам'яті на основі запам'ятовування послідовності дії.</p> <p>Збагачення словникового запасу назвами, що позначають послідовність дій під час виконання роботи.</p> <p>Формування особистісних якостей (організованість та охайність).</p>
		<p><u>2) Трудові операції</u></p> <p>Намалювати малюнок на папері (картоні). Наклеїти ватні диски на папір відповідно до малюнка.</p> <p>Розфарбувати ватні диски відповідно до задуму малюнка.</p>	<ul style="list-style-type: none"> - <i>виконує</i> трудові операції за наслідуванням і допомогою вчителя; 	<p>Формування діяльності на основі розвитку дрібної моторики в процесі виконання трудових дій .</p> <p>Розвиток умінь виконувати трудові операції за наочною опорою.</p> <p>Розвиток мислення на основі збагачення словника назвами, що позначають дії</p>
		<p><u>3)Об'єкти виготовлення</u></p> <p>Композиційна аплікація: до свята, до</p>	<ul style="list-style-type: none"> - <i>виготовляє</i> композиційний аплікація за зразком та 	<p>Формування діяльності, сприймання та мислення на основі розвитку вміння аналізувати</p>

		8 Березня, до Дня Народження.	допомогою вчителя.	зразок виробу.
4	8	Модуль 4. Аплікація з фетру		
		<p><u>Аплікація з фетру</u></p> <p><u>1) Техніко-технологічні відомості</u> Відомості про фетр. Матеріали , інструменти їх призначення та властивості. Частини аплікації, деталі, їх кількість, розмір. Послідовність дій під час виконання роботи. Організація робочого місця і правила догляду за ним. Правила безпечної праці на робочому місці. Санітарно-гігієнічні вимоги.</p>	<p>Учень:</p> <ul style="list-style-type: none"> - має уявлення про фетр; - має уявлення про матеріали , інструменти їх призначення та властивості; - має уявлення про послідовність дій під час виконання роботи; - організовує своє робоче місце та доглядає за ним; - дотримується правил безпечної праці, санітарно-гігієнічних вимог. 	<p>Формування діяльності на основі вміння організовувати робоче місце. Розвиток пам'яті на основі запам'ятовування послідовності дії. Збагачення словникового запасу назвами, що позначають послідовність дій під час виконання роботи. Формування особистісних якостей (організованість та охайність).</p>
		<p><u>2)Трудові операції</u> Підбирання малюнка . Нанесення малюнка на папір. Вирізування з фетру деталей малюнка. Наклеювання деталей. Оздоблення малюнка за бажанням.</p>	<ul style="list-style-type: none"> - виконує трудові операції за наслідуванням і допомогою вчителя; 	<p>Формування діяльності на основі розвитку дрібної моторики в процесі виконання трудових дій . Розвиток умінь виконувати трудові операції за наочною опорою. Розвиток мислення на основі збагачення словника назвами, що позначають дії</p>
		<p><u>3)Об'єкти виготовлення</u> Панно: їжак, квіти,</p>	<ul style="list-style-type: none"> - виготовляє панно за зразком та допомогою 	<p>Формування діяльності, сприймання та мислення на основі розвитку</p>

	вишеньки.	вчителя.	вміння аналізувати зразок виробу
--	-----------	----------	----------------------------------

Орієнтовні навчальні досягнення учнів на кінець навчального року:

- аналізувати зразок виробу;
- розуміти інструкцію щодо дотримання послідовності виготовлення виробу;
- орієнтуватися на основі для роботи;
- використовувати у роботі різні види матеріалів;
- користуватись навчальним приладдям;
- виготовляти вироби з допомогою вчителя;
- намагатись використовувати в мовленні технічну термінологію;
- мати навички самообслуговування.

4 клас

ТЕМАТИЧНИЙ ПЛАН

№ з/п	Назва теми	Кількість годин		
		Теоретичні заняття	Практичні заняття	Усього
	Вступ. Пап'є - маше	1		1
1	Модуль 1. Зовнішнє пап'є-маше		7	7
2	Модуль 2. Рельєфне пап'є-маше		8	8
3	Модуль 3. Внутрішнє пап'є-маше		11	11
4	Модуль 4. Об'ємне пап'є-маше		8	8
	Разом	1	34	35

Навчальний матеріал

№ з/п	Кількість годин	Зміст навчального матеріалу	Орієнтовні показники розвитку учнів	Спрямованість корекційно-розвивальної роботи
	1	Вступ Мета та зміст роботи занять з пап'є-маше. Ознайомлення з необхідними для роботи матеріалами, інструментами та пристосуваннями. Організація робочого	Учень: - має уявлення про мету та зміст роботи занять з пап'є-маше; - знає які матеріали, інструменти та пристосуваннями	Розвиток просторової орієнтації на робочому місці. Розвиток мовлення під час використання назв матеріалів, інструментів та пристосувань під час занять.

		<p>місця і правила догляду за ним. Правила безпечної праці на робочому місці.</p> <p>Санітарно-гігієнічні вимоги.</p> <p>Практична робота.</p> <p>Ознайомлення з виробами, виготовленими учнями у попередні роки.</p>	<p>потрібні для роботи;</p> <ul style="list-style-type: none"> - <i>організовує</i> своє робоче місце та доглядає за ним; - <i>дотримується</i> правил безпечної праці та санітарно-гігієнічних вимог. 	<p>Розвиток саморегуляції, виховання позитивних рис особистості:засвоєння й виконання вимог до чистоти і порядку на робочому місці, виконання правил догляду за робочим місцем під час заняття, виховання акуратності, організованості.</p>
1	7	Модуль 1. Зовнішнє пап'є-маше		
		<p>Зовнішнє пап'є-маше</p> <p><u>1) Техніко-технологічні відомості</u> Відомості про техніку пап'є-маше. Матеріали , інструменти їх призначення та властивості. Послідовність дій під час виконання роботи.</p> <p>Організація робочого місця і правила догляду за ним.</p> <p>Правила безпечної праці на робочому місці.</p> <p>Санітарно-гігієнічні вимоги.</p>	<p>Учень:</p> <ul style="list-style-type: none"> - <i>має</i> уявлення про техніку пап'є-маше; - <i>знає і називає</i> матеріали , інструменти їх призначення та властивості; - <i>знає</i> про послідовність дій під час виконання роботи; - <i>організовує</i> своє робоче місце та доглядає за ним; - <i>дотримується</i> правил безпечної праці, санітарно-гігієнічних вимог. 	<p>Формування діяльності на основі вміння організовувати робоче місце; Розвиток пам'яті на основі запам'ятовування послідовності дії. Збагачення словникового запасу назвами, що позначають послідовність дій під час виконання роботи.</p>
		<p><u>2) Трудові операції</u> Підбір основи для роботи. Рвання паперу. Наклеювання нарваних частин паперу на</p>	<ul style="list-style-type: none"> - <i>виконує</i> трудові операції за наслідуванням і допомогою вчителя ; 	<p>Формування діяльності на основі розвитку дрібної моторики в процесі виконання трудових дій .</p>

		<p>основу. Розрізування основи пополам. Знімання пап'є-маше з основи. Склеювання основи. Грунтування роботи. Фарбування роботи.</p>		<p>Розвиток умінь виконувати трудові операції за наочною опорою. Розвиток мислення на основі збагачення словника назвами, що позначають дії</p>
		<p><u>3)Об'єкти виготовлення</u> Груша, овочі, іграшки</p>	<p>- <i>виготовляє</i> зовнішнє пап'є-маше за зразком та допомогою вчителя.</p>	<p>Формування діяльності, сприймання та мислення на основі розвитку вміння аналізувати зразок виробу. Виховання особистісної якості охайності в роботі.</p>
2	8	Модуль 2. Рельєфне пап'є-маше		
		<p>Рельєфне пап'є-маше <u>1) Техніко-технологічні відомості</u> Відомості про рельєфне пап'є-маше. Матеріали , інструменти їх призначення та властивості. Послідовність дій під час виконання роботи. Організація робочого місця і правила догляду за ним. Правила безпечної праці на робочому місці. Санітарно-гігієнічні вимоги.</p>	<p>Учень: - <i>має</i> уявлення про техніку рельєфне пап'є-маше; - <i>має</i> уявлення про матеріали , інструменти їх призначення та властивості; - <i>має</i> уявлення про послідовність дій під час виконання роботи; - <i>організовує</i> своє робоче місце та доглядає за ним; - <i>дотримується</i> правил безпечної праці, санітарно-гігієнічних вимог.</p>	<p>Формування діяльності на основі вміння організовувати робоче місце; Розвиток пам'яті на основі запам'ятовування послідовності дії. Збагачення словникового запасу назвами, що позначають послідовність дій під час виконання роботи. Формування особистісних якостей (організованість та охайність).</p>
		<p><u>2) Трудові операції</u> Підбирання основи для роботи. Викладання пластилінових</p>	<p>- <i>виконує</i> трудові операції за наслідуванням і допомогою</p>	<p>Формування діяльності на основі розвитку дрібної моторики в процесі виконання</p>

		ковбасок по контуру малюнка. Заповнення отриманої форми пластиліном, з урахуванням усіх особливостей форми. Змазування поверхні вазеліном. Рвання паперу. Наклеювання нарваних частин паперу на отриману форму. Сушіння моделі. Знімання моделі з основи. Наклеювання моделі на картон. Зрізання зайвого картону. Грунтування моделі. Фарбування моделі.	вчителя (викладання, заповнення, змазування, рвання, наклеювання, знімання, наклеювання, зрізання, грунтування, фарбування).	трудоих дій . Розвиток умінь виконувати трудові операції за наочною опорою. Розвиток мислення на основі збагачення словника назвами, що позначають дії
		<u>3)Об'єкти виготовлення</u> «Кіт», «Ялинка», Снігуронька».	- <i>виготовляє</i> рельєфне пап'є-маше за зразком та допомогою вчителя.	Формування діяльності, сприймання та мислення на основі розвитку вміння аналізувати зразок виробу.
3	11	Модуль3.Внутрішнє пап'є-маше		
		Внутрішнє пап'є-маше <u>1) Техніко-технологічні відомості</u> Відомості про внутрішнє пап'є-маше Матеріали , інструменти їх призначення та властивості. Послідовність дій під час виконання роботи. Організація робочого місця і правила	Учень: - <i>має</i> уявлення про внутрішнє пап'є-маше; - <i>має</i> уявлення про матеріали , інструменти їх призначення та властивості; - <i>має</i> уявлення про послідовність дій під час виконання роботи; - <i>організовує</i> своє робоче місце та доглядає за ним;	Формування діяльності на основі вміння організовувати робоче місце. Розвиток пам'яті на основі запам'ятовування послідовності дії. Збагачення словникового запасу назвами, що позначають послідовність дій під час виконання роботи. Формування особистісних якостей (організованість та

		догляду за ним. Правила безпечної праці на робочому місці. Санітарно-гігієнічні вимоги.	- <i>дотримується</i> правил безпечної праці, санітарно-гігієнічних вимог.	охайність).
		<u>2) Трудові операції</u> Підбирання основи для виробу. Обклеювання основи частинами рваного паперу. Знімання пап'є-маше з основи. Розрізування пап'є-маше на дві однакові частини. Склеювання обидві частини. Ґрунтування виробу. Фарбування виробу.	- <i>виконує</i> трудові операції за наслідуванням і допомогою вчителя;	Формування діяльності на основі розвитку дрібної моторики в процесі виконання трудових дій . Розвиток умінь виконувати трудові операції за наочною опорою. Розвиток мислення на основі збагачення словника назвами, що позначають дії
		<u>3)Об'єкти виготовлення</u> «Собака», «Папуга», «Рибка»	- <i>виготовляє</i> об'ємні вироби за зразком та допомогою вчителя.	Формування діяльності, сприймання та мислення на основі розвитку вміння аналізувати зразок виробу
4	8	Модуль 4. Об'ємне пап'є-маше		
		Об'ємне пап'є-маше <u>1) Техніко-технологічні відомості</u> Відомості про об'ємне пап'є-маше. Матеріали , інструменти їх призначення та властивості. Послідовність дій під час виконання роботи. Організація робочого місця і правила	Учень: - <i>має</i> уявлення про об'ємне пап'є-маше; - <i>має</i> уявлення про матеріали , інструменти їх призначення та властивості; - <i>має</i> уявлення про послідовність дій під час виконання роботи; - <i>організовує</i> своє	Формування діяльності на основі вміння організовувати робоче місце. Розвиток пам'яті на основі запам'ятовування послідовності дії. Збагачення словникового запасу назвами, що позначають послідовність дій під час виконання роботи. Формування

	<p>догляду за ним.</p> <p>Правила безпечної праці на робочому місці.</p> <p>Санітарно-гігієнічні вимоги.</p>	<p>робоче місце та доглядає за ним;</p> <p>- <i>дотримується</i> правил безпечної праці, санітарно-гігієнічних вимог.</p>	<p>особистісних якостей (організованість та охайність).</p>
	<p><u>2)Трудові операції</u></p> <p>Підбір конусообразної ємкості.</p> <p>Перевертання конусообразної ємкості.</p> <p>Ліплення пластилінової кулі (голови).</p> <p>Змазування моделі вазеліном.</p> <p>Обклеювання конусообразної ємкості рваними частинами паперу.</p> <p>Знімання папе-маше з моделі.</p> <p>Грунтування, фарбування.</p> <p>Оздоблення.</p>	<p>- <i>виконує</i> трудові операції за наслідуванням і допомогою вчителя;</p>	<p>Формування діяльності на основі розвитку дрібної моторики в процесі виконання трудових дій .</p> <p>Розвиток умінь виконувати трудові операції за наочною опорою.</p> <p>Розвиток мислення на основі збагачення словника назвами, що позначають дії.</p>
	<p><u>3)Об'єкти виготовлення</u></p> <p>Об'ємні казкові персонажі.</p>	<p>- <i>виготовляє</i> об'ємні персонажі за зразком та допомогою вчителя.</p>	<p>Формування діяльності, сприймання та мислення на основі розвитку вміння аналізувати зразок виробу</p>

Орієнтовні навчальні досягнення учнів на кінець навчального року:

- розуміти інструкцію щодо дотримання послідовності виготовлення виробу;
- орієнтуватися на основі для роботи;
- використовувати у роботі різні види матеріалів;
- виготовляти вироби з допомогою вчителя;

- мати навички самообслуговування.

**Програма
психосоціального розвитку
дітей з розумовою відсталістю засобами музики
«Музичні краплинки»**

Програму розробила:
музичний педагог
Центру соціально-психологічної
реабілітації дітей та молоді
з функціональними обмеженнями в
Оболонському районі
міста Києва
Шеклунова Н.О.
Укладач:
науковий співробітник
лабораторії олігофренопедагогіки
Інституту спеціальної педагогіки
НАПН України **Міненко А.В.**

ВСТУП

Звук супроводжує дитину, починаючи з внутрішньоутробного періоду. Музика – це узгоджені в звуковисотному та метро-ритмічному порядку звуки. Окрім усього звук – це вібрація повітря, тобто є фізичною величиною, що впливає на людину (наприклад, ультразвук використовують в лікарнях). Таким чином музика стає засобом формування і виховання особистості, оскільки має два важливі фактори впливу: фізичний (на рівні звукової хвилі та ритму) та естетичний (на рівні культурного значення твору). Праці В.Петрушина, Г.Побережної, Дж.Голдмена та інших доводять, що музика може робити вагомий вклад в розвиток особистості. За допомогою музики в минулому сторіччі озвучували німе кіно – це також доводить, що музика несе глибокий пакет емоційної інформації, тієї, яка не потребує перекладу на слова. Тобто – інтуїтивно зрозумілою. Навіть в сьогоденні музика супроводжує найсучасніші фільми. Ми не знайдемо жодного продукту кінематографу, телебачення чи радіо віщання, щоб на супроводжувався музикою – хоча б в рекламних цілях.

Тому педагогіка теж має взяти на озброєння такий важливий інструмент, за допомогою якого можна надати поняття морально-етичні, естетичні, культурні та соціальні, підсилюючи вербальний елемент навчання емоційним.

Пояснювальна записка.

Програма поєднує в собі елементи музично-дидактичної гри та процес навчання певним моделям поведінки, які є звичними та необхідними для інтеграції в суспільство (як-то: привітання, прощання, знайомство, адекватне вираження спектру емоцій, характерних для переживань різних життєвих ситуацій). Програма побудована за принципом концентричності: ознайомлення, закріплення та поступове ускладнення змісту завдань

протягом року та повторення видів занять, їх видозміна відповідно нових цілей з кожним роком.

Спрямованість програми: програма спрямована на психо-емоційний розвиток та соціалізацію дітей з розумовою відсталістю засобами музики та з використанням музично-дидактичних ігор.

Вікова категорія: програма розрахована на молодший шкільний вік дітей з розумовою відсталістю (1-4 класи).

Мета:

- розвиток емоційної та пізнавальної сфери;
- розширення спектру засобів для самовираження;
- реалізація потреби у спілкуванні;
- набуття необхідних поведінкових моделей для успішної інтеграції в суспільство.

Завдання:

- розвиток слухової, рухової, сенсорної пам'яті;
- розвиток довільної уваги;
- набуття та розвиток асоціативного мислення, уяви;
- розвиток артикуляції, мовлення;
- виховання емоційного ставлення до музики і спільної музичної діяльності.

Музичні заняття важливі та необхідні для розвитку дітей з розумовою відсталістю. На цих заняттях курсу «Музичні краплинки» діти отримують можливість всебічного розвитку і підготовки до подальшої інтеграції в суспільство.

Сенсорний розвиток відбувається під час музично-дидактичних ігор, що включають в себе роботу з різними предметами: різнокольорові стрічки, різнокольорові прапорці, шумові інструменти, саморобні інструменти, м'яч, хустина, шишки тощо. **Мовленнєвий розвиток** відбувається під час знайомства з піснями, їх вивчення, роботи з ритмічними вправами на музичних інструментах, ознайомлення з музичними і мовленнєвими інтонаціями, їх порівнянням та відтворенням. Процес **психоемоційного розвитку** має органічно поєднувати між собою різні види музичної діяльності і включає в себе психогімнастичні вправи під супровід різнохарактерної музики.

Через закріпленій чіткий план заняття – 1) привітання та знайомство; 2) основна частина; 3) завершення та прощання – діти засвоюють та усвідомлюють соціальні ритуали, їх значимість при спілкуванні, виховують у себе здатність до самоконтролю.

Основна частина включає в себе різні види музичної діяльності, зміст яких варіюється в залежності від можливостей вихованців, кількості учасників в групі, місця проведення (на вулиці чи в кімнаті). Під час другої частини заняття діти вчаться розрізняти звуки, що їх оточують, звуки, що можна видобути з різних предметів (в тому числі музичних інструментів), опановують поняття ритму музичного, ритму мовленнєвого, інтонації музичної та мовленнєвої, навчаються розрізняти голосні та приголосні звуки, дзвінки та

глухі, розвивають артикуляцію, опанувати власними емоціями та вчаться відчувати і розуміти емоції інших, розвивають пам'ять, увагу та уяву.

Для успішної реалізації програми є необхідним певне матеріальне забезпечення:

- шумові музичні інструменти (парна кількість маракасів, два-три бубна, дзвіночки по кількості учасників, дві-три пандейри, дві пари кастаньєт, дві-три пари ложок);
- великі та яскраві зображення музичних інструментів, які використовуються в занятті;
- аудіо записи та зображення мелодичних музичних інструментів, які нема можливості продемонструвати (ксилофон, сопілка, фортепіано, скрипка, гітара тощо);
- картки, що означають «спів», «гра» (або різнокольорові, або із зображенням дитини, що співає, та дитини, що грає на музичному інструменті);
- картки із зображенням простих динамічних відтінків – *f* (голосно) *p* (тихо);
- картки із зображенням темпу: — (швидко), - - - - (помірно), — — (повільно);
- картки із зображенням простих ритмічних малюнків - □іла» (боум), П І (тік-так, бом) І П (бом, тік-так) ПП (тік-так, тік-так)І І(бом, бом);
- картки із зображенням тварин, що «вміють говорити» (видобувати звук);
- м'ячі (великий та малий), хустинки (велика прозора, велика непрозора, маленька яскрава), різнокольорові стрічки та прапорці (по кількості учасників в групі), спортивни й обруч;
- зображення казкових персонажів (ведмедика, лисички, зайчика, вовка, пташки, конячки, кицьки тощо);
- зображення п'яти базових емоційних станів;
- аудіозаписи логоритмічних вправ, логоритмічних розспівок, музично-ритмічних ігор (наприклад, В.Железної).

1-й рік навчання

Кількість годин	Зміст корекційно-розвиткової програми	Орієнтовні досягнення	
		Мінімум	Бажаний результат
16 (18) годин	Ознайомлення та розпізнавання звучання різних музичних інструментів (дзвіночки, бубон, пандейра та маракас, кастаньєти, ложки).	Розрізняє на слух один/два музичні інструменти та впізнає їх зображення на картці.	Розрізняє на слух всі музичні інструменти, показує їх зображення на картці, називає їх

	Співи під музику протяжних звуків та чергування за вказівкою (чергування карток, що означають «спів» «гра») учителя їх з грою на інструментах.	Намагається слідувати за зміною карток в руках вчителя і усвідомлює правила.	Уважно слідує, вчасно вступає інструментом та голосом, відповідно до показаної картки.
16 (18) годин	Розпізнавання на слух дзвінких та глухих звуків музичних інструментів (дзвіночки, бубон, пандейра та маракас, кастаньети, ложки); Розпізнавання, по асоціації, дзвінких та глухих звуків мови. Співи під музику та чергування за вказівкою учителя їх з грою на кожному конкретному інструменті.	Розрізняє на слух дзвінки та глухі інструменти. За дзвінками плескає в долоні, за глухими – по колінках. Розрізняє на слух голосні та приголосні. Повторює склади за учителем. Співає і мовчить відповідно до карток, іноді грає вчасно на інструменті, може показати «дзвінкий» та «глухий» інструменти.	Називає різні музичні інструменти, визначає їх характеристики (дзвінкий, глухий) Чітко знає різницю між глухими та дзвінкими приголосними, вміє самостійно співати склади з парними приголосними (ба-па, до-то тощо) Швидко орієнтується під час зміни карток, знає всі вивчені інструменти, звуки допомагає іншим.

Орієнтовний алгоритм роботи для першого року навчання.

Перше півріччя.

Заняття 1-4

1. Знайомство під музику. Привітання (ігри з додатку № 1)
2. Ознайомлення з інструментами: бубон і маракас. Опанування способами гри на інструментах («бій», «тремоло»). Гра на інструментах (по черзі, разом, за вказівкою вчителя). Пошук інструмента з закритими очима (ігри з Дод. № 2) Спів та гра на інструментах відповідно до карток, що показує учитель
3. Заключна частина. Прощання.

Заняття 5-8

1. Привітання (ігри з додатку № 1)

2. Ознайомлення з інструментами: дзвіночки та кастаньєти. Опанування способами гри на інструментах («тремоло» для дзвіночків та «стукіт» для кастаньєт). Гра на інструменті по черзі, разом, за вказівкою вчителя. Пошук інструмента з закритими очима (ігри з Дод. №2) Спів та гра на інструментах відповідно до карток, що показує учитель

3. Заключна частина. Прощання.

Заняття 9-12

1. Привітання

2. Ознайомлення з інструментами: ложки та пандейра. Опанування способами гри на інструментах («бій», «тремоло» для пандейри, «стукіт» для ложок). Гра на інструменті по черзі, разом, за вказівкою вчителя. Пошук інструмента з закритими очима (ігри з Дод. № 2) Спів та гра на інструментах відповідно до карток, що показує учитель.

3. Заключна частина. Прощання.

Заняття 13-16

1. Привітання

2. Вибір інструменту для гри. Стимування почуттів, якщо дістався не той інструмент, терпляче очікування своєї черги (ігри «По черзі», «Передай по колу»). Гра на інструментах по черзі, разом, за вказівкою вчителя. Пошук конкретного інструменту з закритими очима (ігри з Дод. № 2) Спів та гра на тих інструментах, картки яких показує учитель

3. Заключна частина. Прощання.

Друге півріччя

Заняття 1-4

1. Привітання (ігри з додатку №1)

2. Знайомство з поняттями «дзвінкий», «глухий». Гра з «дзвінками» інструментами: пандейра, бубон, дзвіночок. Повільні ритмічні розспівування голосних звуків.

3. Заключна частина. Прощання.

Заняття 5-8

1. Привітання.

2. Закріплення поняття «дзвінкий», «глухий». Гра з «глухими» інструментами: мара каси, ложки кастаньєти. Повільні ритмічні розспівування складів (поєднання однієї голосної з однією приголосною: ко-ко-ко, да-да-да тощо). Гра на інструментах та спів відповідно до вказівок учителя: один інструмент грає, інші мовчать, співають всі разом під картку «спів».

3. Заключна частина. Прощання.

Заняття 9-12

1. Привітання

2. Закріплення понять «дзвінкий», «глухий». Гра «дзвінками» та «глухими» інструментами за вказівкою учителя. Ознайомлення з дзвінками та глухими приголосними. Повільні ритмічні промовляння під музику глухих та дзвінких приголосних.

3. Заключна частина. Прощання.

Заняття 13-16

1. Привітання

2. Закріплення понять «дзвінкий», «глухий»: в музиці та мовленні. Гра з інструментами. Гра з приголосними (Дод. № 8). Роспівування (ритмодекламація) парних складів з дзвінками та глухими приголосними (да-да-да, та-та-та: га-га-га; ка-ка-ка; бо-бо-бо, по-по-по тощо)

3. Заключна частина. Прощання.

2-й рік навчання

Кількість годин	Зміст корекційно-розвиткової програми	Орієнтовні досягнення	
		Мінімум	Бажаний результат
16 (18) годин	<p>Розширення знань про тембри різних музичних інструментів (знайомство з ксилофоном, сопілкою, фортепіано, скрипкою, гітарою, арфою із аудіо записами і зображенням).</p> <p>Надання знань про «мелодійні» інструменти (ті, на яких можна зобразити мелодію: ксилофон, сопілка, фортепіано, скрипка) та «немелодійні» (всі ті, на яких мелодії зіграти не можна)</p> <p>Підспівування мелодії, що звучить в аудіо записі і що використовується для попередніх занять.</p>	<p>Повторює за вчителем рухи, характерні для гри на кожному з інструментів.</p> <p>Імітує характерні танцювальні рухи під звуки мелодійних інструментів (плавні, легкі кружляння) та під немелодійні (стрибки, покачування тощо)</p> <p>Знає початок і закінчення музичної фрази, вступає з музикою.</p>	<p>Під час звучання або показу картки самостійно пригадує і імітує рухи, характерні для гри на заданому інструменті.</p> <p>Повторює мелодію, що звучить на мелодійному інструменті, або імітує рухи, ніби грає на немелодійних інструментах</p> <p>Добре знає музичні фрази, попадає в мелодію або в ритм</p>

<p>16 (18) годин</p>	<p>Знайомство з гучністю (голосно, тихо), ритмом (сильна та слабка долі), тривалостями (дві довгі, одна довга – дві короткі, дві короткі – одна довга), темпом (швидко, помірно, повільно) і їх використанням при грі на різних музичних інструментах.</p> <p>Розучування простіших мелодичних фраз з вивченим ритмом.</p> <p>Вокально-фонематичні вправи.</p>	<p>Намагається (з допомогою вчителя) на кожному інструменті видобувати різний звук (гучний та тихий), за рукою вчителя попадає в першу долю такту (на сильну долю), розрізняє довгі та короткі тривалості, розрізняє і намагається відтворити темп (швидкий та повільний).</p> <p>Відкриває рота під час розучування, намагається повторити або просто відтворити будь-який звук разом з усіма.</p> <p>Знає, кілька тварин, що «вміють розмовляти», може/намагається відтворити їх звуки, повторюючи за вчителем.</p>	<p>Вільно користується музичними інструментами. Знає сильну і слабку долю на слух. Чітко відтворює прості ритми (з використанням методики В. Брайніна, коли ритм накладається на наголос слів). За вимогою вчителя (умовами гри) може довільно грати на запропонованому інструменті в заданому темпі та ритмі.</p> <p>Добре відчуває ритм і мелодію. Відтворює ритмічний та/або мелодичний малюнок. Повторює фонематичні або цілі слова.</p> <p>Знає всіх тварин, що «вміють розмовляти», вільно повторює сам або за вчителем хз звуки.</p>
----------------------	--	---	---

Орієнтовний алгоритм роботи для другого року навчання.

Перше півріччя.

Заняття 1-4

1. Привітання (ігри з додатку № 1)

2. Знайомство з поняттями «шумовий інструмент», «мелодійний інструмент».

Роздивляння зображення та аудіо записів ксилофону та фортепіано. Аналіз «схожі-різні». Знайомство зі способами гри на цих інструментах (повторюючи за учителем). Розучування рухів логоритмічних вправ. Підспівування.

3. Заключна частина. Прощання.

Заняття 5-8

1. Привітання

2. Закріплення поняття «шумовий інструмент», «мелодійний інструмент». Роздивляння зображення та аудіо записів сопілки та скрипки. Аналіз «схожі-різні». Знайомство зі способами гри на цих інструментах (повторюючи за учителем). Розучування рухів логоритмічних вправ. Підспівування.

3. Заключна частина. Прощання.

Заняття 9-12

1. Привітання

2. Закріплення поняття «шумовий інструмент», «мелодійний інструмент». Роздивляння зображення та аудіо записів гітари та арфи. Аналіз «схожі-різні». Знайомство зі способами гри на цих інструментах (повторюючи за учителем). Розучування рухів логоритмічних вправ. Підспівування.

3. Заключна частина. Прощання.

Заняття 13-16

1. Привітання

2. Порівняння «шумових» та «мелодійних» інструментів. Уявна гра на тому інструменті, аудіозапис якого звучить або зображення якого показує учитель. Розучування рухів логоритмічних вправ. Підспівування.

3. Заключна частина. Прощання.

Друге півріччя

Заняття 1-4

1. Привітання

2. Знайомство з поняттями: «гучність», «голосно», «тихо». Розучування рухів логоритмічних вправ. Знайомство з вокально-фонематичними вправами (див. Дод. № 4).

3. Заключна частина. Прощання.

Заняття 5-8

1. Привітання

2. Знайомство з поняттями: «ритм», «сильна доля», «слабка доля». Розучування рухів логоритмічних вправ. Закріплення вокально-фонематичних вправ (див. Дод. № 4)

3. Заключна частина. Прощання.

Заняття 9-12

1. Привітання

2. Знайомство з поняттями: «тривалість», «ціла», «половинка», «чверть» («боум», «бом», «тік-так»). Опанування простими ритмами: (боум),

П І (тік-так, бом) І П (бом, тік-так) ПП (тік-так, тік-так) І І (бом, бом);

Розучування рухів логоритмічних вправ. Вокально-фонематичні вправи із заданим ритмом (Дод. № 4 та №5).

3. Заключна частина. Прощання.

Заняття 13-16

1. Привітання

2. Знайомство з поняттями: «темп», «швидко», «повільно», «помірно». Танці та гра на інструментах відповідно до музики або показу карток учителем. Співи простих пісень з текстом на чотири рядки і діапазоном «терція-квінта».

3. Заклучна частина. Прощання.

3-й рік навчання

Кількість годин	Зміст корекційно-розвиткової програми	Орієнтовні досягнення	
		Мінімум	Бажаний результат
16 (18) годин	<p>Ознайомлення з музично-дидактичними іграми, засвоєння правил ігор, надання навичок використання реквізитів для музично-дидактичних ігор (хустинка, м'ячик, обруч, стрічки, прапорці, картки з зображеннями тварин, що «вміють говорити» - видобувати звуки).</p> <p>Продовження роботи з піснями на чотири-вісім рядків з чітким знайомим ритмом. Знайомство з вокально-ритмічними вправами.</p>	<p>Знає реквізити, необхідні для музично-дидактичних ігор (хустинка, м'ячик, обруч, стрічечки) та намагається використовувати, наслідуючи вчителя чи однолітків.</p> <p>Знає сюжетність пісні. Розуміє початок і закінчення музичної фрази намагається попадати в ритм.</p>	<p>Самостійно обирає необхідний реквізит до кожної гри, використовує реквізит згідно правил гри. Дотримується послідовності музично-дидактичних ігор та їх умови.</p> <p>Запам'ятовує всі/деякі слова, проспівує їх вчасно, попадає в ритм та/або мелодичний малюнок.</p>
16 (18) годин	<p>Ігри та. вправи для розвитку мислення, мовлення (музично-ритмічні ігри, логоритмічні розспівки, вокально-ритмічні вправи).</p>	<p>Намагається під час гри промовляти звуки або показувати рухи: за ритмом музики, умовою гри або повторюючи за вчителем.</p>	<p>Самостійно промовляє назви інструментів, ігор, реквізитів або хоча б імітує їх звучання (промовляє звуки, що фонематично схожі на потрібні слова: «бубон» - «у-н», «у-он», «он» тощо)</p>

	Вивчення пісень-«діалогів», коли учитель починає, діти закінчують музичну фразу.	Запам'ятовує сюжетність пісні, уважно слухає музичну фразу-«запитання» учителя, намагається з усіма проспівати фразу-«відповідь»	Добре знає сюжетність пісні, уміє передбачати і готуватись до вступу в свою партію. Знає і відтворює її ритмічно/мелодично/фонематично.
--	--	--	---

Орієнтовний алгоритм роботи для третього року навчання.

Перше півріччя.

Заняття 1-4

1. Привітання
2. Знайомство з іграми: з хустинкою та м'ячем (Дод. № 2). Співи вокально-фонематичних вправ та пісень на чотири-вісім рядків.
3. Заключна частина. Прощання.

Заняття 5-8

1. Привітання
2. Знайомство з іграми: зі стрічками та прапорцями (Дод. № 2). Співи вокально-фонематичних вправ та пісень на чотири-вісім рядків.
3. Заключна частина. Прощання.

Заняття 9-12

1. Привітання
2. Повторення тварин, що «вміють говорити» - видобувати звуки (Дод. № 3). Ігри у звуконаслідування. Знайомство з вокально-ритмічними вправами.
3. Заключна частина. Прощання.

Заняття 13-16

1. Привітання
2. Закріплення вивчених ігор за допомогою гри «музична лотерея» (Дод. № 2). Співи пісень на чотири-вісім рядків.
3. Заключна частина. Прощання.

Друге півріччя

Заняття 1-4

1. Привітання
2. Повтор та закріплення знань про звуки мовлення. Проспівування голосних та промовляння приголосних. Знайомство з піснею-«діалогом».
3. Заключна частина. Прощання.

Заняття 5-8

1. Привітання
2. Ритмічні вправи для розспівування різних складів, їх поєднання. Розучування пісні-«діалогу». Логоритмічні вправи.
3. Заключна частина. Прощання.

Заняття 9-12

1. Привітання
2. Командні ігри з розвитку мовлення та розпізнавання звуків мовлення на письмі. Логоритмічні вправи. Розучування пісні-«діалогу» між командами.
3. Заключна частина. Прощання.

Заняття 13-16

1. Привітання
2. Проспівування слів, відповідно вивчених раніше ритмічних малюнків П І (апельсин, абрикос) І П (сонечко, пташечка) ПП (антилопа, перукарня) І І (батон, вікно) (див. Дод. № 4)
3. Заключна частина. Прощання.

4-й рік навчання

Кількість годин	Зміст корекційно-розвиткової програми	Орієнтовні досягнення	
		Мінімум	Бажаний результат
16 (18) Годин	Ознайомлення з основними емоційними станами: злість, страх, радість, смуток, цікавість, нудьга, ніжність, грубість тощо. Ознайомлення з характерними проявами їх в музиці (за В.Петрушиним) та вираженням мімікою, жестами та інтонаціями (за М.Чистяковою)	Розрізняє контрастні емоції (радість – смуток, злість – страх) та їх прояви: на картинках, в музиці або на обличчі однолітків та вчителя.	Знає всі основні емоційні стани, може показати жестами та мімікою, як вони виражаються, відгадує, які настрої показує вчитель, може за вимогою вчителя чи умовами гри (музики) продемонструвати або показати картинку з зображенням настрою.

16 (18) годин	Ознайомлення з безпечними та соціально адекватними засобами вираження власних емоцій а процесі музично-розвиваючих занять (танець, гра з м'ячем під музику, співи, гра на інструментах).	Вміє розрізняти і виражати свої емоції за допомогою характерних персонажів (наприклад, «злий» як «вовк», «злякався» як «зайчик» тощо). Якщо не промовляє, то може показати жестами або на картинці свій настрій.	Вміє розрізняти і виражати свої настрої диференційовано (в танці, емоційному співі, грі з реквізитом). Може показати казковий персонаж згідно музичної характеристики, що звучить («злий зайчик», «наляканий вовк», «лінивий кіт» тощо)
---------------	--	--	---

Орієнтовний алгоритм роботи для четвертого року навчання.

Перше півріччя.

Заняття 1-4

1. Привітання
2. Знайомство з емоціями «радість» «смуток». Слухання прикладів контрастної музики, характеристика за допомогою карток (див. Дод. № 7) чи усно. Співи різнохарактерних пісень із мультфільмів або пісень казкових персонажів (див. Дод. № 6)
3. Заключна частина. Прощання.

Заняття 5-8

1. Привітання
2. Знайомство з емоціями «злість» «страх». Слухання прикладів контрастної музики, характеристика за допомогою карток (див. Дод. № 7) чи усно. Співи різнохарактерних пісень із мультфільмів або пісень казкових персонажів (див. Дод. № 6)
3. Заключна частина. Прощання.

Заняття 9-12

1. Привітання
2. Знайомство з емоціями «цікавість» «нудьга». Слухання прикладів контрастної музики, характеристика за допомогою карток чи усно. Співи різнохарактерних пісень із мультфільмів або пісень казкових персонажів
3. Заключна частина. Прощання.

Заняття 13-16

1. Привітання

2. Знайомство з емоціями «ніжність» «грубість». Слухання прикладів контрастної музики, характеристика за допомогою карток чи усно. Співи різнохарактерних пісень із мультфільмів або пісень казкових персонажів

3. Заключна частина. Прощання.

Друге півріччя

Заняття 1-4

1. Привітання

2. Повтор та закріплення знань про емоції. Слухання та характеризування музики. Прояви емоцій в танці.

3. Заключна частина. Прощання.

Заняття 5-8

1. Привітання

2. Повтор та закріплення знань про емоції. Слухання та характеризування музики. Прояви емоцій інтонацією – музичною та мовною.

3. Заключна частина. Прощання.

Заняття 9-12

1. Привітання

2. Повтор та закріплення знань про емоції. Слухання та характеризування музики. Прояви емоцій в музикомалюванні.

3. Заключна частина. Прощання.

Заняття 13-16

1. Привітання

2. Повтор та закріплення знань про емоції. Розмірковування про свої емоції та виявлення варіантів їх вираження.

3. Заключна частина. Прощання.

Ігри для привітання

«У КОЛО» - коли музика звучить голосно, діти піднімають руки, плещуть у долоні або качають ними. Коли музика тиха - беруться за руки і стають в коло водити хоровод.

Гра розвиває комунікативні навички, тактильні відчуття, слух, увагу.

«ВІТЕРЕЦЬ ТАНЦЮЄ» - необхідна легка косинка або шифоновий шарфик: він буде «вітерцем». Діти сідають або стають у коло. Починає звучати музика. Ведучий (спочатку - педагог) ходить (танцює) всередині кола, граючи з косинкою, і ПЕРЕДАЄ її одному з дітей. Той бере і теж танцює, потім віддає наступного, а сам сідає на своє місце. Так повторюється з усіма учасниками.

«ВІТЕРЕЦЬ БАВИТЬСЯ» Діти сідають або стають у коло. Починає звучати музика. Водящий (спочатку - педагог) ходить (танцює) всередині кола, граючи з косинкою, і НАКРИВАЄ нею одного з дітей. Потрібно, щоб дитина сама стягнув її і взяв у руки. Потім він танцює і накидає наступного дитині, а сам сідає на своє місце. Так повторюється з усіма учасниками.

«ПЕРЕКИНЬ ВІТЕРЕЦЬ». Діти сідають парами навпроти один одного. Педагог віддає косинку першій парі. Під музику вони перекидають її один одному три-чотири рази, потім передають наступній парі.

«ДЖЕРЕЛЬЦЕ» діти стають парами один за одним, піднімаючи руки аркою. Під музику перша пара проходить крізь «коридор» рук і стає так само, піднімаючи руки. Важливо, щоб всі терпляче чекали, доки прийде їх черга.

«ХОРОВОД» - це досить вдалий початок і завершення заняття. Всі беруться за руки і йдуть хороводом. В першому періоді всі йдуть за годинниковою стрілкою. В кінці періоду зупиняються обличчям в коло. На другому періоді сходяться в центр кола, тягнуться кулачками до центру та розходяться, розширюючи коло якомога ширше, потім знову сходяться і розходяться – до закінчення другого періоду. В кінці зупиняються. На початку третього періоду – крокують в зворотному напрямку і по закінченні музики плескають в долоні. Можна додати ритуальну фразу: «Доброго ранку» чи «ДО побачення».

Основна частина.

«ОРКЕСТР» – діти отримують музичні інструменти і грають під час звучання музики. Коли музика замовкає - діти припиняють грати. Гра розвиває увагу, слух, координацію рухів.

«ІЗ ЗАКРИТИМИ ОЧИМА» - обирається один із інструментів, які потрібно знайти. Одному учаснику зав'язуються очі і пропонується знайти саме цей інструмент, і відгадати, у кого він.

«ТИХО – ГОЛОСНО» - Музика звучить то голосно, то тихо, а діти слухають і піднімають картки з визначеннями «голосно» і «тихо». На цьому етапі відбувається знайомство з поняттям «музична динаміка» і двома простими динамічними відтінками - *forte* і *piano*.

Варіант2. Діти тримають в руках музичні інструменти і грають відповідно до темпу музики.

«ШВИДКО - ПОВІЛЬНО» - діти отримують музичні інструменти і їм пропонується гратися з музикою «в злагоді», тобто якщо вона швидка, то грати швидко, якщо повільна - то грати повільно.

Гра розвиває координацію, слух, розуміння фрази. Діти засвоюють поняття «темпу» і найпростіші його позначення - *allegro* і *andante*.

«ПЕРЕДАЙ ПО КОЛУ» - діти вибрали по інструменту.

Педагог ділить їх на пари і каже, що в паузі вони повинні передати інструмент сусіду справа і взяти інструмент у сусіда зліва. Музика складається з декількох однакових мотивів, розділених паузою.

«З КИМ ПОМІНЯТИСЬ?»

Умови як і в попередній грі, але в паузі дітям самостійно потрібно відшукати, з ким помінятися.

«ПО ЧЕРЗІ» - діти отримують музичні інструменти. Педагог розповідає, що слово «концерт» в перекладі означає «змагання» і пропонує змагатися у виконанні. Для цього всі уважно слухають музику і грають разом, а коли педагог говорить: «Грає ... (ім'я учасника)», - то грає тільки той учасник, а решта уважно слухають.

Музика записана у формі рондо, тобто повторюється мотив - рефрен, - грають всі разом (починається «концерт» з рефрену), а неповторювані - епізоди, - грають відповідно до інструкцій.

«ДЕНЬ - НІЧ» коли звучить спокійна, ласкава музика, діти "сплять" або ходять навшипінки. Коли звучить грайлива, швидка музика - рухаються вільно, весело.

Гра розвиває координацію рухів, вчить спілкуванню один з одним. Можна ускладнити, якщо запропонувати: "Діти, як ви думаєте, як себе ведуть вночі ... (кішка, собака, пташка і т.д.) А як вони поведуться вдень?"

«ПАРОВОЗИК» – діти встають один за іншим, кладуть руки на плечі тому, хто стоїть попереду. Музика починається повільно, потім прискорюється, потім звучить швидко, сповільнюється і закінчується. Все коментує вчитель, а діти розігрують відповідно коментаря: "Поїзд відходить від вокзалу, набирає швидкість, їдемо швидко, прибуває на новий вокзал, де змінюється паровоз. (Дитина, яка була першою, віддає кермо тій, яка стоїть за ним, а сама відходить у хвіст) "

Гра розвиває координацію рухів в команді, почуття партнера, комунікативні навички, увагу і уяву.

«СЮРПРИЗ»– вчитель показує дітям яскраву картинку, на ній - зображення тварини, яка «Вміє говорити», тобто видобувати звуки (кішка, собака, корова, курка ...) або предмет (годинник, дзвіночок, телефон ...) і задає завдання: "Які ми чуємо звуки, коли (...) в гарному настрої? Коли дуже радий? Коли злий? Коли йому сумно? Як би він заспівав пісню? "

Гра розвиває комунікативні навички, уяву, слух, голосовий апарат, емоційність.

«БАРАБАНЩИКИ» - звучить мелодія, під яку діти марширують, зображуючи барабаничників: браво, чітко, бадьоро. Наступний фрагмент - вони беруть уявні барабани і б'ють в них паличками. Нарешті, коли звучить плавна музика, «йдуть спати»: на носочках йдуть до свого місця, сідають і кладуть під щоку складені долоньки

«ТАНЦЮЙ ЗІ СТРІЧКОЮ» - діти сидять або стоять у колі. Музика складається з двох мотивів, що чергуються.

Педагог дає стрічку двом дітям і ті по черзі танцюють з ними, між мотивами передаючи стрічки далі.

«ДВІ СТРІЧКИ» Педагог тримає дві гімнастичні стрічки. Звучить музика. Педагог починає грати стрічкою, поки не закінчиться мотив, потім передає одному з дітей. Той чекає наступного мотиву і грає стрічкою до його закінчення, потім передає наступному учаснику, Новий мотив - знову учасник грає і передає свою стрічку іншому.

«ДРАКОН» - діти сидять або стоять в кімнаті.

Варіант 1. Педагог вибирає (пропонує) кому-небудь стати «головою дракона». Починає звучати музика. «Голова дракона» йде по кімнаті і бере за руку наступного учасника. Йдуть по кімнаті удвох і вже другий учасник бере когось за руку. У процесі звучання складається «хвіст дракона». Коли музика замовкає, «дракон» «присідає відпочити» - всі учасники зупиняються і сідають навпочіпки. Коли музика починає звучати, встають і йдуть далі. Самий останній фрагмент - мелодія звучить у високому регістрі, - «дракон» «відлітає»: діти розчіплюють руки, стають навипиньки і махають долоньками.

Варіант 2. Все те ж, тільки під час паузи вибирається нова «голова дракона» і заново складається «хвіст».

«НЕМА МУЗИКИ» - Діти стоять або сидять в кімнаті.

Варіант 1. Звучить музика, під час якої вони танцюють, ходять, рухаються. Коли музика замовкає, треба завмерти і не ворухитися. Почати рух можна лише з новим мотивом.

Варіант 2. Діти запам'ятовують місце, де вони стояли або сиділи, і під час паузи повинні встигнути повернутися на своє місце і сказати «Ні музики», але не раніше, ніж виявляться на своєму місці.

«ВСІ ЗАВМЕРЛИ» У паузі педагог показує яку-небудь позу, яку потрібно повторити і стояти так до нового мотиву. Педагог також може говорити: «Завмираємо, як ...» - і називати ім'я одного з учасників, позу якого всі повинні повторити.

«МУРАШКИ НА ПРОГУЛЯНЦІ» - музика складається з двох мотивів: «сонячного» і «дощового».

Варіант 1. Діти гуляють під «сонячну» музику, збираючись за руки в хоровод. Як тільки звучить «дощова» музика, все присідають і роблять руками над головою «будиночок».

Варіант 2. Під «сонячну» всі ходять і танцюють, як хочеться, під «дощову» потрібно встигнути повернутися на своє місце і зробити «будиночок».

«РІЗНІ» - звучить різнохарактерна музика з невеликими паузами між мотивами. Потрібно швидко перебудуватися і ходити (бігати, стрибати, гойдатися і т.д.) згідно нового характеру. Приблизно так: «Стрибаємо, як слоник. А тепер - як білочка ». Порівняння можна будь-які, які підходять під музику.

«ВЕДМЕДИК» - ходить, широко розставивши ноги, похитуючись з боку на бік, збирає лапами малину, високо їх піднімаючи і повільно опускаючи, потім бере кошик і несе в барліг

«ЗАЙЧИКИ» - весело стрибають по галявині, ворухать вухами, передніми лапами,.

«ВОВК ТА ЗАЙЧИКИ» - зайчики стрибають на галявині, доки звучить музика. Коли вона замовкає, це означає, що «прийшов вовк», потрібно присісти і закрити обличчя долонями, «сховатися».

Так само можна підібрати характерні виразні рухи і музику для кожного персонажу:

«ЛИСИЧКА»

«ПТАШКА»

«КИЦЬКА»

«КОНЯЧКА»

«ВОВК»

тощо.

«МУЗИЧНА ЛОТЕРЕЯ» - для закріплення вивченого матеріалу: потрібні картки з назвами ігор, які діти витягають з коробочки і показують, що саме відбувається під час цієї гри.

Додаток 3.

Тварини, що «вміють говорити»

<i>Качечка</i>	<i>кря-кря</i>
<i>Гусочка</i>	<i>га-га-га</i>
<i>Гава</i>	<i>кар-кар</i>
<i>Кізочка</i>	<i>ме-е-е</i>
<i>Корівка</i>	<i>му-у-у</i>
<i>Кішечка</i>	<i>мяу</i>
<i>Собачка</i>	<i>гав-гав</i>
<i>Конячка</i>	<i>і-го-го</i>
<i>Жабка</i>	<i>ква-ква</i>
<i>Вісюк</i>	<i>іа</i>
<i>Півник</i>	<i>кукуріку</i>
<i>Бджілка</i>	<i>жу-жу-жу</i>
<i>Свинка</i>	<i>хрю-хрю</i>
<i>Слоник</i>	<i>ту-у-у</i>
<i>Тигр</i>	<i>Р-р-р</i>
<i>Сова</i>	<i>у-гу</i>

Додаток 4.

Вокально-фонематичні вправи

Тварина, що «вміє говорити»	П І	І П	ПП	І І
Качечка	Кря-кря-кря		Кря-кря, кря-кря	Кря-кря
Гусочка	га-га-га		га-га, га-га	га-га
Гава	кар-кар-кар		кар-кар, кар-кар	кар-кар
Кізочка				ме-е-е, ме-е
Корівка	му-му-му			му-му
Кішечка	мяу-мяу-мяу		мя-у-мя-у,	
Собачка	гав-гав-гав		гав-гав-гав-гав	гав-гав
Конячка		І-го-го		
Жабка	ква-ква-ква		ква-ква-ква-ква	ква-ква
Віслюк				і-а
Півник			куку-ріку	
Бджілка	жу-жу-жу		жу-жу-жу-жу	жу-жу
Свинка	хрю-хрю-хрю		хрю-хрю-хрю-хрю	хрю-хрю

Додаток 5.

Вокально-ритмічні вправи

П І	І П	ПП	І І
-----	-----	----	-----

АБАЖУР	ІГРАШКА	ПОНЕДІЛОК	БАНАН
АБРИКОС	П'ЯТНИЦЯ	ПІСЛЯЗАВТРА	БАРАН
АПЕТИТ	ТЕХНІКА	ВІДПОЧИНОК	БАРЛІГ
БАКЛАЖАН	ВЧИТЕЛЬКА	ПРЯМОКУТНИК	БАТОН
БАРАБАН	ЛАСТІВКА	СЕРЕДИНА	БДЖОЛА
БЕГЕМОТ	ВУДОЧКА	РИБОЛОВЛЯ	БІДА
БОРОВИК	БЛЮДЕЧКО	ФРИКАДЕЛЬКИ	БРЕХНЯ
ВЕРТОЛІТ	ПРОЛІСКИ	РУКОМИЙНИК	БУДЯК
ВОДОЛАЗ	ЛАМПОЧКА	ВИХОВАТЕЛЬ	ВАГОН
ВОЛЕЙБОЛ	СОНЯШНИК	СТЮАРДЕСА	ВАЗОН
ГАМАНЕЦЬ	СОНЕЧКО	МИШОЛОВКА	ВЕДМІДЬ
ГАСТРОНОМ	КВІТОЧКА	БОСОНІЖКИ	ВІЗОК
ГОРОБЕЦЬ	БУЛЬБАШКА	ЛИСТОНОША	ВОДА
ГРЕБІНЕЦЬ	ДЗЕРКАЛО	ЗАБУДОВА	ГАРНІР
ДЖЕНТЛЬМЕН	БЕРЕЗЕНЬ	ЗАБОРОНА	ГАЧОК
ДЖЕРЕЛО	ГУСЕНЯ	КОНЮШИНА	ГНІЗДО
ДІТВОРА	КЛАВІША	ПОЛУНИЦЯ	ГОРА
ДОБРОТА	ГОЙДАЛКА	ЕКСКАВАТОР	ГОРІХ
ЖУРАВЕЛЬ	СІВАЛКА	ЕСКАЛАТОР	ГУБА
ЗООПАРК	ПОМОРОЗЬ	М'ЯСОРУБКА	ДИМАР
КАБАЧОК	МИЛЬНИЦЯ	КУКУРУДЗА	ДУПЛО
КАМБАЛА	СТАНЦІЯ	ОГОРОЖА	ДУША
КАРУСЕЛЬ	ФАРТУШОК	ГОДІВНИЦЯ	ЖУРНАЛ
КПАРИС	ЧИТАНКА	ХОЛОДИЛЬНИК	ЖУЧОК
КОВБАСА	ТІСТЕЧКО	ХРИЗАНТЕМА	КАЖАН
КОВЗАНИ	ЩУПАЛЬЦЯ	РУКАВИЦЯ	КАНАЛ
КОЛЕСО	ПОЛИЦЯ	ПАЛЯНИЦЯ	КАЧАН

КОМІРЕЦЬ	ВАЛЯНОК	ОСЕЛЕДЕЦЬ	КЕФІР
КОСМОНАВТ	ХЛІБНИЦЯ	ЖУРАВЛИНА	КОЖУХ
КРАЄВИД	РЯЖАНКА	ЧОРНОБРИВЕЦЬ	КОЗА
КРОКОДИЛ	ТРІЩИНА	ПІДБЕРЕЗНИК	КОМАР
ЛИСЕНЯ	ПРІЗВИЩЕ	ЧЕРЕПИЦЯ	КОМІР
ЛИСТОПАД	КОВЗАНКА	ЕТАЖЕРКА	КОСА
ЛІСОВИК			
МАСЛЮКИ			
МЕДОВИК			
МОЛОТОК			

Додаток 6.

Пісні до емоцій

Ніжність - «Куда ты, тропинка, меня завела» из м/ф «Бременские музыканты»

Грубість - «Мы терпеть не можем кошек» из м/ф «Приключения кота Леопольда»

Злість - «Мечь кота Леопольда» из м/ф «Приключения кота Леопольда»

Страх - «Баю-баюшки, баю» из м/ф «Бременские музыканты»

Цікавість - «Каждый маленький ребёнок» из м/ф «Обезьянки, вперед!»

Нудьга - «Я - водяной» из м/ф «Летучий корабль»

Радість – «И я того же мнения» из м/ф «Приключения Винни Пуха»

Смуток - «Песня волшебника Гудвина (Так устроен мир, что тоскуем мы)» из м/ф «Волшебник Изумрудного города»

Додаток 7.

СУМНА журлива, занепокоєна, жалібна, щімка, засмучена, пригнічена, знебарвлена, знеможена

СПОКІЙНА просвітлена, дрімотна, світла, незворушна, байдужа, злагоджена, розважлива

БАДЬОРА жвава, бравурна, сяюча, завзята, промениста, моторна, розважальна

ГЕРОЇЧНА могутня, заклична, мужня, сильна, стійка, незламна, богатирська

ЕНЕРГІЙНА стрімка, швидка, активна, нетерпляча, прудка

РЕВОЛЮЦІЙНА оптимістична, сувора, гнівна, життєрадісна, волелюбна, непохитна
ЛРИЧНА чарівна, зворушлива, співуча, задушевна, замріяна, інтимна, сентиментальна

НІЖНА приємна, тиха м'яка, легка, трепетна, тендітна, слабка, наївна, приваблива, млосна

ПРИСТРАСНА запальна, невгамовна, нестримана, насичена, кипуча, буйна, бурхлива

ПОЕТИЧНА задумлива, мрійлива, зворушлива, скромна, благородна, духовна

РАДІСНА святкова, грайлива, весела, дзвінка, співуча, іскриста, захоплена

ВЕЛИЧНА тріумфальна, помпезна, безмежна, величальна, піднесена урочиста, вітальна

ТРАГІЧНА траурна, страшна, невтішна, скорботна, вмираюча, зловісна, згасаюча

ВОЛЬОВА рішуча, напориста, настирлива, розмашиста, незалежна, переконлива, впевнена

ГРАЦІОЗНА елегантна, витончена, делікатна, капризна, вишукана, тендітна, вередлива

ЛАСКАВА лагідна, пестлива, сердечна, тепла, мила

ЖАРТІВЛИВА грайлива, незграбна, вертлява, недоладна, пустотлива, насмішкувата, кумедна, легковажна

СХВИЛЬОВАНА збуджена, бентежна, тривожна, насторожена, неспокійна, поривчаста

ТАЄМНА фантастична, космічна, ексцентрична, магічна, інтригуюча, загадкова

ГРІЗНА гнівна, розлючена, зла, тверда, владна, невпинна

ВАЖКА напружена, різка, масивна, невідступна, немилосердна

СУМНА журлива, занепокоєна, жалібна, щімка, засмучена, пригнічена, знебарвлена, знеможена

СПОКІЙНА просвітлена, дрімотна, світла, незворушна, байдужа, злагоджена, розважлива

БАДЬОРА жвава, бравурна, сяюча, завзята, промениста, моторна, розважальна

ГЕРОЇЧНА могутня, заклична, мужня, сильна, стійка, незламна, богатирська

ЕНЕРГІЙНА стрімка, швидка, активна, нетерпляча, прудка

РЕВОЛЮЦІЙНА оптимістична, сувора, гнівна, життєрадісна, волелюбна, непохитна

ЛРИЧНА чарівна, зворушлива, співуча, задушевна, замріяна, інтимна, сентиментальна

НІЖНА приємна, тиха м'яка, легка, трепетна, тендітна, слабка, наївна, приваблива, млосна

ПРИСТРАСНА запальна, невгамовна, нестримана, насичена, кипуча, буйна, бурхлива

ПОЕТИЧНА задумлива, мрійлива, зворушлива, скромна, благородна, духовна

РАДІСНА святкова, грайлива, весела, дзвінка, співуча, іскриста, захоплена

ВЕЛИЧНА тріумфальна, помпезна, безмежна, величальна, піднесена урочиста, вітальна

ТРАГІЧНА траурна, страшна, невтішна, скорботна, вмираюча, зловісна, згасаюча

ВОЛЬОВА рішуча, напориста, настирлива, розмашиста, незалежна, переконлива, впевнена

ГРАЦІОЗНА елегантна, витончена, делікатна, капризна, вишукана, тендітна, вередлива

ЛАСКАВА лагідна, пестлива, сердечна, тепла, мила

ЖАРТІВЛИВА грайлива, незграбна, вертлява, недоладна, пустотлива, насмішкувата, кумедна, легковажна

СХВИЛЬОВАНА збуджена, бентежна, тривожна, насторожена, неспокійна, поривчаста

ТАЄМНА фантастична, космічна, ексцентрична, магічна, інтригуюча, загадкова

ГРІЗНА гнівна, розлючена, зла, тверда, владна, невпинна

ВАЖКА напружена, різка, масивна, невідступна, немилосердна

Додаток 8

П! ПЬ! П! ПЬ! П! ПЬ!

Т! ТЬ! Т! ТЬ! Т! ТЬ!

К! КЬ! К! КЬ! К! КЬ!

ПА! ПО! ПУ! ПЄ! ПІ!

ПИ! ПЕ! ПІ! ПЮ! ПЯ!

ТА! ТО! ТУ! ТЄ! ТІ!

ТИ! ТЕ! ТІ! ТЮ! ТЯ!

**КА! КО! КУ! КЄ! КІ!
КИ! КЕ! КЇ! КЮ! КЯ!**

**БА! БО! БУ! БЄ! БІ!
БИ! БЕ! БЇ! БЮ! БЯ!**

**ЧА! ЧО! ЧУ! ЧЄ! ЧІ!
ЧИ! ЧЕ! ЧЇ! ЧЮ! ЧЯ!**

**ДА! ДО! ДУ! ДЄ! ДІ!
ДИ! ДЕ! ДЇ! ДЮ! ДЯ!**

**ГА! ГО! ГУ! ГЄ! ГІ!
ГИ! ГЕ! ГЇ! ГЮ! ГЯ!**

**ВА! ВО! ВУ! ВЄ! ВІ!
ВИ! ВЕ! ВЇ! ВЮ! ВЯ!**

**РА! РО! РУ! РЄ! РІ!
РИ! РЕ! РЇ! РЮ! РЯ!**

**ЦА! ЦО! ЦУ! ЦЄ! ЦІ!
ЦИ! ЦЕ! ЦЇ! ЦЮ! ЦЯ!**

**ФА! ФО! ФУ! ФЄ! ФІ!
ФИ! ФЕ! ФЇ! ФЮ! ФЯ!**

**БА – БА – БА – БА – БАПП!
БО – БО – БО – БО – БОПП!
БУ – БУ – БУ – БУ – БУПП!
БІ – БІ – БІ – БІ – БІПП!
БЕ – БЕ – БЕ – БЕ – БЕПП!
БИ – БИ – БИ – БИ – БИПП!**

**ДА – ДА – ДА – ДАТТ!
ДО – ДО – ДО – ДОТТ!
ДУ – ДУ – ДУ – ДУТТ!
ДІ – ДІ – ДІ – ДІТТ!
ДЕ – ДЕ – ДЕ – ДЕТТ!
ДИ – ДИ – ДИ – ДИТТ!**

ГА – ГА – ГА – ГАКК!

ГО – ГО – ГО – ГОКК!
ГУ – ГУ – ГУ – ГУКК!
ГИ – ГИ – ГИ – ГИКК!
ГЕ – ГЕ – ГЕ – ГЕКК!
ГИ – ГИ – ГИ – ГИКК!

ВА – ВА – ВА – ВАФФ!
ВО – ВО – ВО – ВОФФ!
ВУ – ВУ – ВУ – ВУФФ!
ВИ – ВИ – ВИ – ВИФФ!
ВЕ – ВЕ – ВЕ – ВЕФФ!
ВИ – ВИ – ВИ – ВИФФ!

СПИСОК ВИКОРИСТАНОЇ ЛІТЕРАТУРИ

1. Агапова И.А., Давыдова М.А. Лучшие музыкальные игры для детей. – М.:ООО «ИКТЦ ЛАДА», 2006. – 224 с.
2. Букатов В.М. Шишел-мышед взял да вышел. Настольня книжка по социо-игровым технологиям в старших и подготовительных группах детского сада с методическими разьяснениями неожиданными подсказками и невыдуманними историями. – СПб: Образовательные проэкты; М.: НИИ школьных технологий, 2008. – 144с.
3. Главацька Т.Є Не методичний посібник для вихователя ДНЗ/ іл.. О.В.Зеркалій, - Х.: Вид.група «Основа», 2012. – 238 с.
4. Голдман Дж. Семь секретов исцеления звуком / Перев.с англ. – М.: ООО Издательство «София», 2010. – 160 с.
5. Детский музыкальный театр: программы, разработки занятий, рекомендации / авт.-сост. Е.Х.Афанасенко и др.. – Волгоград: Учитель, 2009. – 190
6. Петрушин В.И. Музыкальная психотерапия. Теория и практика. – М., 1999.
7. Побережная Г.И. Музыка в детской душе. К.: Українське агентство інформації та друку «Рада, 2007. – 80с.
8. Програмно-методичний комплекс «Начання музики дітей зі складними (комбінованими) порушеннями психо-фізіологічного розвитку» / 80 с. – (Бібліотека «Шкільного світу»)
9. Чистякова М.И. Психогимнастика / под. ред..М.И.Буянова.—2-е изд.- М.: Просвещение: ВЛАДОС, 1995. - 160 с: ил.
10. Эмоциональное и похнавательное развитие ребёнка на музыкальных занятиях / под. ред..Ю.В.Липес. – М.:Теревинф, 2006. – 48 с. – (Лечебно-педагогические программы)

Відомості про авторів

- Макарчук Н.О.* – старший науковий співробітник, завідувач лабораторії олігофренопедагогіки Інституту спеціальної педагогіки НАПН України.
- Хайдарова О.С.* – вчитель-дефектолог КЗ «Молочанська спеціальна загальноосвітня школа-інтернат» Запорізької обласної ради
- Блеч Г.О.* - старший науковий співробітник лабораторії олігофренопедагогіки Інституту спеціальної педагогіки НАПН України.
- Морозова Н.В.* - вчитель з розвитку мовлення, логопед, спеціаліст II категорії, спеціальна школа-інтернат №26, ВБО «Даун Синдром»
- Трикоз С.В.* – старший науковий співробітник лабораторії олігофренопедагогіки Інституту спеціальної педагогіки НАПН України.
- Бобренко І.В.* - молодший науковий співробітник лабораторії олігофренопедагогіки Інституту спеціальної педагогіки НАПН України.
- Ковтун А.В.* - вчитель фізкультури, старший вчитель Миколаївської спеціальної загальноосвітньої школи-інтернату № 2;
- Кунникова О.О.* - вчитель-дефектолог, вчитель-методист Миколаївської спеціальної загальноосвітньої школи-інтернату № 2;
- Стригунова А.І.* - вчитель-дефектолог, вчитель II категорії Миколаївської спеціальної загальноосвітньої школи-інтернату № 2
- Папета О.В.* - школа-інтернат №26 м.Києва
- Демянович М.З.* - школа-інтернат №26 м.Києва
- Компанієнко О.М.* – школа-інтернат №26 м.Києва
- Левченко Л. Й.*- вчитель музики та ритміки школа-інтернат №17 м.Києва.
- Гладченко І.В.* – старший науковий співробітник лабораторії олігофренопедагогіки Інституту спеціальної педагогіки НАПН України.
- Василевська Л.Є.* тренер з барабанотерапії для дітей з особливими потребами.
- Жук Т.Я.* - вчитель вищої категорії, вчитель-методист СПП №16 м.Київ.
- Чеботарьова О. В.* - кандидат педагогічних наук, старший науковий співробітник лабораторії олігофренопедагогіки Інституту спеціальної педагогіки НАПН України.
- Брусенська І. М.* - вчитель-методист, вчитель трудового навчання СНВК «Мрія» м.Київ.
- Шеклунова Н.О.* - музичний педагог Центру соціально-психологічної реабілітації дітей та молоді з функціональними обмеженнями в Оболонському районі міста Києва.
- Міненко А.В.* – науковий співробітник лабораторії олігофренопедагогіки Інституту спеціальної педагогіки НАПН України.
- Заремба В.В.* – асистент вчителя, спеціаліст II категорії, спеціальна школа-інтернат №26.
- Ліщук Н.І.* – методист, спеціаліст вищої категорії, громадська організація «Культурно-просвітницький Центр сприяння розвитку християнської культури та освіти»